

OBRAZAC 1

Elektronski potpis projektanta	Elektronski potpis revidenta
--------------------------------	------------------------------

INVESTITOR: „INSTITUT ZA JAVNO ZDRAVLJE CRNE GORE“

OBJEKAT: PJEŠAČKA VEZA – NADZEMNI PROLAZ IZMEĐU
OBJEKATA INSTITUTA ZA JAVNO ZDRAVLJE CRNE GORE

LOKACIJA: UP 22 FORMIRANA OD DJELOVA KAT. PARCELA 1284/10,
1292/3 I 1284/1 KO PODGORICA 1

VRSTA TEHN.
DOKUMENTACIJE: IDEJNO RJEŠENJE

PROJEKTANT: "Plan B Consulting & Design"d.o.o. - Podgorica,
ul. 4.jula 107/83

ODGOVORNO LICE: arh. Dejan Palibrk, dipl.ing.

GLAVNI INŽINJER :
arh. Dejan Palibrk dipl.ing.
Licenca UPI 107/7-102/2

septembar, 2020.godine

OBRAZAC 1A

Elektronski potpis projektanta	Elektronski potpis revidenta
--------------------------------	------------------------------

INVESTITOR: „INSTITUT ZA JAVNO ZDRAVLJE CRNE GORE“

OBJEKAT: PJEŠAČKA VEZA – NADZEMNI PROLAZ IZMEĐU
OBJEKATA INSTITUTA ZA JAVNO ZDRAVLJE CRNE GORE

LOKACIJA: UP 22 FORMIRANA OD DJELOVA KAT. PARCELA 1284/10,
1292/3 I 1284/1 KO PODGORICA 1

DIO TEHN.
DOKUMENTACIJE: IDEJNO RJEŠENJE

PROJEKTANT: "Plan B Consulting & Design"d.o.o. - Podgorica,
ul. 4.jula 107/83

ODGOVORNO LICE: arh. Dejan Palibrk, dipl.ing.

GLAVNI INŽINJER :
arh. Dejan Palibrk dipl.ing.
Licenca UPI 107/7-102/2

septembar, 2020.godine

-OBRAZAC 1A

SADRŽAJ:

1. OPŠTA DOKUMENTACIJA

- UGOVOR SA INVESTITOROM
- IZVOD IZ CRPS
- LICENCA PRIVREDNOG DRUŠTVA ZA IZRADU TEHNIČKE DOKUMENTACIJE
- POLISA ZA OSIGURANJE OD ODGOVORNOSTI
- RJEŠENJE O ODREĐIVANJU GLAVNOG INŽENJERA
- RJEŠENJE O ODREĐIVANJU ODGOVORNOG INŽENJERA
- LICENCA PROJEKTANTA
- IZJAVA GLAVNOG INŽENJERA
- SPISAK OVLAŠĆENIH INŽENJERA
- URBANISTIČKO TEHNIČKI USLOVI

2. TEKSTUALNA DOKUMENTACIJA

- PROJEKTNI ZADATAK
- TEHNIČKI OPIS

3. GRAFIČKI PRILOZI

PROJEKTNO RJEŠENJE

- 01 GEODETSKI SNIMAK1:250
- 02 SITUACIJA ŠIRA LOKACIJA
- 03 SITUACIJA1:250
- 04 OSNOVA TEMELJA, PRIZEMLJA.....1:100
- 05 OSNOVA SPRATA, KROVA1:100
- 06 PRESJECI1:100
- 07 FASADE1:100

3D PRIKAZ OBJEKTA



Broj: 01-5223

Podgorica, 24. 06. 2020

Džona Džeksona bb, 81 000 Podgorica
Telefon: 020/ 241 214, 412 888, Fax : 020/ 243 728
WEB: www.ijzcg.me E-mail: ijzcg@ijzcg.me
PIB: 02015340
PDV: 30/31-08180-6

D.O.O. "PLAN B CONSULTING & DESIGN"

Broj: 04/2020

Podgorica, 24. 06 2020 god.

Nakon sprovedenog postupka nabavke male vrijednosti po zahtjevu br. 01- 4974/2 od 15.06.2020. godine zaključuje se

UGOVOR

O IZRADI TEHNIČKE DOKUMENTACIJE

Između:

1. Institut za javno zdravlje Crne Gore sa sjedištem u Podgorici, ulica Džona Džeksona bb, PIB: 0215340, Matični broj: 0215340, Broj računa: 510-9309-49 Naziv banke: CKB- Podgorica , koga zastupa Prof.dr Boban Mugoša, direktor(u daljem tekstu Naručilac)

i

2. Plan B Consulting &Design, ul. 4.jul 107, VI/83, Podgorica, PIB 02933918, broj računa 530-21787-30, NLB Montenegro banka, koju zastupa Dejan Palibrk , direktor (u daljem tekstu Projektant)

OSNOV UGOVORA

Zahtjev za dostavljanje ponuda male vrijednosti za nabavku usluge: Projektna dokumentacija-izrada arhitekstonskog rješenja za izgradnju objekta Centra za kontrolu i prevenciju zaraznih bolesti IJZCG, broj 01- 4974/2 od 15.06.2020. godine.

Broj i datum Obavještenje o ishodu postupka nabavke male: 01- 5139 od 19.06.2020. godine;

Ponuda ponuđača Plan B Consulting &Design Podgorica, zavedena na arhivu naručioca br. 04-5099 od 18.06.2020. godine.

Član 1

Predmet ovog Ugovora je izrada Idejnog rješenja za izgradnju objekta Centra za kontrolu i prevenciju zaraznih bolesti Instituta za javno zdravlje sa Komadno-operativnim centrom za hitne situacije.

Član 2

Tehnička dokumentacija obuhvata izradu sledećih projekata:

2) Idejno arhitekstonsko rješenje

Projektant je dužan da dokumentaciju izradi u skladu sa važećim Zakonom o uređenju prostora i izgradnji objekta, Pravilnikom o načinu izrade tehničke dokumentacije, tehničkim standardima i normativima koje važe za ovu oblast, i sa pravilima svoje struke.

Član 3

Investitor se obavezuje da projektantu stavi na raspolaganje podatke potrebne za izradu predmetne dokumentacije, i to: urbanističko-tehnički uslovi (UTU) za izradu projektne dokumentacije i projektni zadatak.

Naručilac je dužan da Projektantu navedene podatke dostavi prije početka izrade idejnog rješenja.

Član 4

Projektan je dužan da da predmetnu dokumentaciju iz člana 1 ovog ugovora uradi i dostavi Investitoru u sledećim rokovima:

Idejno rješenje objekta – 15 dana nakon dobijanja projektnog zadatka i UT Uslova. Projektant je dužan da dokumentaciju preda u elektronski ovjerenom digitalnom primjerku za dostavu Gradskom arhitekti na saglasnost.

Član 5

Cijena izrade Idejnog rješenja obračunava se po m2 bruto površine, a na osnovu dostavljene i od strane naručioca prihvaćene Ponude.

Ugovorena cijena:

- Bez PDV-a: 4.800,00 eura,
- PDV : 1.008,00 eura,
- Sa PDV-om: 5.808,00 eura.

Naručilac se obavezuje da ugovorenu sumu isplati Projektantu na račun 530-21787-30, NLB Montenegro:virmanski, nakon predaje dokumentacije i dobijanja saglasnosti od strane glavnog gradskog arhitekta.

Član 6

Ugovor o javnoj nabavci koji je zaključen uz kršenje antikorupcijskih pravila u skladu sa odredbama člana 15 ZJN („Sl. list CG“ br.42/11 i 57/14) ništavan je.

Član 7

Projektant je dužan da postupi po o primjedbama Gradskog arhitekta i da u izrađenoj tehničkoj dokumentaciji izvrši ispravke, odnosno uradi dopune.

Član 8

U slučaju spora do koga može doći u izvršenju obaveza po ovom ugovoru, ugovorene strane se obavezuju da isti prventveno pokušaju riješiti sporazumno, u suprotnom spor će se rješavati pred nadležnim sudom u Podgorici.

Član 9

Ovaj ugovor je pravno valjano zaključen i potpisan od dolje navedenih ovlašćenih zakonskih zastupnika strana ugovora i sačinjen je u 6 (šest) istovjetnih primjeraka, od kojih svaka strana zadržava po 3 (tri) primjerka.

Ugovorna strana
Institut za javno zdravlje Crne Gore

Ugovorna strana
Plan B Consulting & Design

Prof.dr Boban Mugoša, direktor

Dejan Palibrk, direktor







1. OPŠTA DOKUMENTACIJA



IZVOD IZ CENTRALNOG REGISTRA PRIVREDNIH SUBJEKATA PORESKE UPRAVE

Registarski broj 5 - 0662348 / 002

PIB: 02933918

Datum registracije: 29.05.2013.

Datum promjene podataka: 28.08.2015.

D.O.O. "PLAN B CONSULTING & DESIGN" ZA PROIZVODNJU, PROMET I USLUGE, EXPORT-IMPORT-PODGORICA

Broj važeće registracije: /002

Skraćeni naziv: PLAN B CONSULTING & DESIGN
Telefon:
eMail:
Datum zaključivanja ugovora: 17.05.2013.
Datum donošenja Statuta: 17.05.2013. Datum promjene Statuta: 29.07.2015.
Adresa glavnog mjesta poslovanja: 4. JULA BR. 106/83 PODGORICA
Adresa za prijem službene pošte: 4. JULA BR. 106/83 PODGORICA
Adresa sjedišta: 4. JULA BR. 106/83 PODGORICA
Pretežna djelatnost: 7112 Inženjerske djelatnosti i tehničko savjetovanje
Obavljanje spoljno-trgovinskog poslovanja: DA
Oblik svojine: Bez oznake svojine
Porijeklo kapitala: Domaći
Upisani kapital: 1,00Euro (Novčani Euro, nenovčani Euro)

OSNIVAČI:

DEJAN PALIBRK 007615215

Uloga: Osnivač

Udio: 100% Adresa: ĐORĐA JOCIĆA 005 NIŠ SRBIJA

LICA U DRUŠTVU:

DEJAN PALIBRK 007615215

Adresa: ĐORĐA JOCIĆA 005 NIŠ SRBIJA

Uloga: Izvršni direktor

Ovlašćenja u prometu: Neograničeno ()

Ovlašćen da djeluje: POJEDINAČNO ()

Izdato: 04.09.2015 godine u 11:58h



[Signature] Načelnik

Milo Paunović

[Handwritten signature]



CRNA GORA

MINISTARSTVO ODRŽIVOG RAZVOJA
I TURIZMA

DIREKTORAT ZA INSPEKCIJSKI NADZOR I
LICENCIRANJE

Direkcija za licenciranje

Broj: UPI 107/7-734/2

Podgorica, 08.05.2018. godine

» PLAN B CONSULTING&DESIGN » D.O.O.

Ulica 4Jula 106/83
PODGORICA

U prilogu ovog dopisa, dostavlja Vam se rješenje, broj i datum gornji.

OVLAŠĆENO SLUŽBENO LICE
Nataša Pavićević



Dostavljeno:
-Naslovu;

MINISTARSTVO ODRŽIVOG RAZVOJA I TURIZMA
DIREKTORAT ZA INSPEKCIJSKI NADZOR
I LICENCIRANJE

Direkcija za licenciranje

Broj: UPI 107/7-734/2

Podgorica, 08.05.2018. godine

Ministarstvo održivog razvoja i turizma, rješavajući po zahtjevu » PLAN B CONSULTING & DESIGN » D.O.O.Podgorica, za izdavanje licence projektanta i izvođača radova, na osnovu člana 135 st. 1 i 2 Zakona o planiranju prostora i izgradnji objekata ("Službeni list Crne Gore " br. 64/17) i člana 46 stav 1 Zakona o upravnom postupku ("Službeni list Crne Gore " br. 56/14, 20/15, 40/16 i 37/17), donosi

R J E Š E N J E

1. IZDAJE SE » PLAN B CONSULTING & DESIGN » D.O.O.Podgorica, LICENCA projektanta i izvođača radova.
2. Ova Licenca se izdaje na 5 (pet) godina.

O b r a z l o ž e n j e

Aktom, br. UPI 107/7-734/1 od 22.02.2018.godine, » PLAN B CONSULTING & DESIGN« D.O.O.Podgorica obratilo se ovom ministarstvu zahtjevom za izdavanje licence projektanta i izvođača radova.

Uz zahtjev imenovano privredno društvo, dostavilo je ovom ministarstvu sledeće dokaze:

Rješenje Ministarstva održivog razvoja i turizma, broj UPI 107/7-102/2 od 20.02.2018.godine, kojim je Palibrk Dejanu, diplomiranom inženjeru arhitekture, iz Niša, izdata licenca ovlašćenog inženjera za obavljanje djelatnosti izrade tehničke dokumentacije i građenje objekata; Ugovor o radu, zaključen između poslodavca »PLAN B CONSULTING & DESIGN« D.O.O.Podgorica i Palibrk Dejana, diplomiranog inženjera arhitekture, iz Niša, gdje je u čl. 1 i 2 Ugovora, imenovani ovim Ugovorom zasnovao radni odnos u navedeno privredno društvo na neodređeno vrijeme sa punim radnim vremenom u trajanju od 40 sati nedeljno na radno mjesto odgovornog planera i arhitekta i to počev od 30.07.2015.godine; Izvod iz Centralnog Registra Privrednih subjekata Poreske uprave za imenovano privredno društvo, Registarski broj: 5-0662348/002 sa šifrom pretežne djelatnosti: 7112: Inženjerske djelatnosti i tehničko savjetovanje.

Ministarstvo održivog razvoja i turizma, razmotrilo je podnijeti zahtjev pa je odlučilo kao u dispozitivu ovog rješenja, a ovo sa sledećih razloga:

Naime, članom 122 stav 1 Zakona o planiranju prostora i izgradnji objekata («Službeni list Crne Gore » br. 64/17), propisano je da privredno društvo koje izrađuje tehničku dokumentaciju (projektant), odnosno privredno društvo koje gradi objekat (izvođač radova), dužno je da za obavljanje djelatnosti izrade tehničke dokumentacije

dijela tehničke dokumentacije, odnosno građenje ili izvođenje pojedinih radova ovlašćeni inženjer može da bude fizičko lice koje obavlja poslove izrade tehničke dokumentacije odnosno građenje ili izvođenje pojedinih vrsta radova na građenju objekta, ima najmanje jednog zaposlenog ovlašćenog inženjera po vrsti projekta, koji izrađuje i to: arhitektonski, građevinski, elektrotehnički i mašinski projekat, odnosno vrsti radova koje izvodi na osnovu tih projekata. Stavom 2 istog člana Zakona, propisano je da obavljanje pojedinih poslova iz stava 1 ovog člana, projektant, odnosno izvođač radova može da obezbijedi na osnovu zaključenog ugovora sa drugim privrednim društvom koje ima zaposlenog ovlašćenog inženjera za određenu vrstu projekta, odnosno radova.

Članom 3 stav 1 tačka 3 Pravilnika o načinu i postupku izdavanja, mirovanja licence i načinu vođenja registara licenci („ Službeni list Crne Gore „ br. 79/17), utvrđene su vrste licenci, a između ostalih i licenca projektanta i izvođača radova, koja se izdaje privrednom društvu za obavljanje djelatnosti izrade tehničke dokumentacije i građenje objekta.

Članom 5 stav 1 tač. 1-2. Pravilnika, utvrđeno je da se u postupku izdavanja licence projektanta, odnosno izvođača radova, provjerava: 1) da li podnosilac zahtjeva u radnom odnosu ima zaposlenog ovlašćenog inženjera i licencu ovlašćenog inženjera.

Članom 137 stav 2 Zakona, propisano je da se licenca za privredno društvo, izdaje se na pet godina.

Rješavajući po predmetnom zahtjevu, a na osnovu uvida u dostavljene dokaze, ovo ministarstvo nalazi, da su se u konkretnoj pravnoj stvari stekli uslovi za primjenu čl. 122 stav 1 i 135 stav 2 Zakona o planiranju prostora i izgradnji objekata, a u vezi čl 3 stav 1 tač. 1 i čl. 4 Pravilnika o načinu i postupku izdavanja, mirovanja licence i načinu vođenja registara licenci.

Saglasno izloženom, riješeno je kao u dispozitivu ovog rješenja.

PRAVNA POUKA: Protiv ovog rješenja može se pokrenuti upravni spor tužbom kod Upravnog suda Crne Gore u roku od 20 dana od dana prijema istog.

OVLAŠĆENO SLUŽBENO LICE
Nataša Pavićević





lovćen

Filijala/O.J.: 3109
 Šifra zastupnika: 50653
 Kanal Prodaje: DIREKT



Broj Polise: ODG001247
 Novo/Obnova: ODG000288
 Veza sa Polisom:



POLISA OSIGURANJA ODGOVORNOSTI

BROJ POLISE: ODG001247Ugovarač: **PLAN B CONSULTING & DESIGN, PODGORICA, PODGORICA, JMBG/PIB: 02933918**Osiguranik: **PLAN B CONSULTING & DESIGN, PODGORICA, PODGORICA, JMBG/PIB: 02933918**TRAJANJE OSIGURANJA: Polisa važi od **06.06.2020 u 00:00** do **06.06.2021 00:00**

USLOVI OSIGURANJA: Ovo osiguranje je zaključeno shodno ZOO i sledećim uslovima: Opšti uslovi za osiguranje projektantske odgovornosti (US-odp/99-06-cg)

NAČIN OSIGURANJA: Osigurava se na sume osiguranja koje je odredio ugovarač osiguranja

Osigurava se:	Suma Osiguranja €	Premija €
1. Opasnost: Projektantska odgovornost		
1.1. (P.O.- Odgovornost za fizička oštećenja i uništenja po uslovima US-odp (član 1. stav 1.)): Pokriveni odštetni zahtjevi (za naknadu štete), ispostavljeni osiguraniku za štete nastale usled greške u tehničko računskim i statičkim osnovama, te izračunavanjima, kalkulacijama, konstrukciji i tehničkoj izradi projektne dokum., ukoliko greška, za vrijeme pokrivanja osig., ima za posledicu oštećenje ili uništenje osig. objekta, (fizička oštećenja), koji se izvodi odnosno izgrađuje/montira po projektu kojeg je izradio osig. Po ovim uslovima se pod objektima smatraju kako građe. tako i mašinska, električna i druga oprema. Predviđena vrijednost svih projektnih radova u narednoj osigu. god. i u iznosu od 18.000,00€. Isključeno je osig. pokrivenje koje se odnosi na greške koje proizilaze iz tehničkog nadzora ili konsaltinga. Isključeno je pokrivenje za greške, odnosno troškove, koji nemaju za posledicu fizičko oštećenje, već potrebu za izradom, nabavkom ili ugradnjom novog elementa ili dijela. Isključeno pokrivenje tokom garancije. Učešće u šteti 10% min. 300€. Godi. agregat. 100,000.00€.	100.000,00€	
A Minimalna premija 1 (140%)		140,00€
B Doplatak za uvećanu sumu osiguranja (120%)		168,00€
C Osiguranik kod svake štete učestvuje sa 10% od priznate štete a min 300 EUR		
D Godišnji agregat jednostruki (20%)		-61,60€
E Popust za isključenje pokrica u periodu garancije (10%)		-24,64€
F trajanje do 1 godine (100%)		

Premija se plaća u cjelosti. Kon.tel. 067/854-609

BRUTO PREMIJA: 221.76€

POREZ NA PREMIJU: 19.96€

UKUPNA PREMIJA ZA NAPLATU: 241.72€

UGOVORENI NAČIN I DINAMIKA PLAĆANJA PREMIJE OSIGURANJA:

Način plaćanja prve uplate PRIZNANICA

Molimo vas da naznačeni iznos u ugovorenom roku uplatite na naš žiro račun: 510-8173-62 CKB; 550-3596-62 SGM; 530-1357-16 NLB; 535-4815-87 PB; 565-203-60 LB

sa pozivom na broj: **R_ODG001247**

Pravo na naknadu štete po ovoj polisi počinje od dana i časa koji je na polisi označen kao početak osiguranja ukoliko je do tada plaćena premija, a inače po isteku 24 časa dana kada je premija plaćena (čl. 1010 st. 1 Zakona o obl. odnosima (SLRGC br. 47/08))
 Ukoliko se premija ne plaća u dogovorenim rokovima primjenjuje se Zakon o obligacionim odnosima.
 Ako nije obračunata premija za proširenje osiguravajućeg pokrivenja ili za povećanu opasnost, osiguranik ima osiguravajuće pokrivenje samo za dio odštete odnosno naknade iz osiguranja, u srazmjeri između premije koja je obračunata i premije koja je trebala biti obračunata.
 U skladu sa Zakonom o zaštiti podataka o ličnosti ugovarač osiguranja daje izričitu saglasnost osiguravaču da koristi i obrađuje lične podatke iz ugovora o osiguranju, kao i saglasnost da navedene podatke može prenositi na druga pravna lica u zemlji i inostanstvu, a čije učesće je neophodno za ispunjavanje obaveza iz ugovora o osiguranju. Ugovarač osiguranja daje saglasnost da se lični podaci koriste za vrijeme trajanja osiguranja u svrhu zbog koje su i dati, odnosno u svrhu ispunjavanja obaveza iz ugovora o osiguranju. Ovu saglasnost ugovarač osiguranja daje i za posebne kategorije ličnih podataka, a u slučaju da je obrada takvih podataka potrebna za ispunjenje obaveza iz ugovora o osiguranju. Ugovarač osiguranja daje saglasnost da se lični podaci koriste i u marketinške svrhe (slanje ponuda i promotivnih materijala osiguravača), s tim da se ova saglasnost može opozvati pisanim obavještenjem upućenim na adresu ugovarača. Osiguravač se obavezuje da će sve lične podatke obrađivati i čuvati u skladu sa zakonom. Sa sadržinom ove odredbe, upoznata su i saglasna, i sva lica sa čijim ličnim podacima je ugovarač osiguranja upoznao osiguravača prilikom zaključivanja ugovora, a što ugovarač osiguranja potvrđuje potpisom ugovora o osiguranju.

ZIVKOVIĆ MILANKA



U Podgorici, 04.06.2020



Ugovarač osiguranja

Osiguravač zadržava pravo da u roku od 30 dana od dana izdavanja polise ispravi računsku ili neke druge greške učinjene od strane zastupnika. Uslovi osiguranja koji prate ovu polisu (osim ZOO) su ugovaraču uručeni i čine sastavni dio ove polise, što potvrđuje svoj potpisom ugovarač osiguranja.

RJEŠENJE
O IMENOVANJU GLAVNOG INŽENJERA KOJI RUKOVODI IZRADOM TEHNIČKE
DOKUMENTACIJE U CJELINI

OBJEKAT	PJEŠAČKA VEZA – NADZEMNI PROLAZ IZMEĐU OBJEKATA INSTITUTA ZA JAVNO ZDRAVLJE CRNE GORE
LOKACIJA	UP 22 FORMIRANA OD DJELOVA KAT. PARCELA 1284/10, 1292/3 I 1284/1 KO PODGORICA 1
VRSTA I DIO TEHNIČKE DOKUMENTACIJE	IDEJNO RJEŠENJE
ODREĐUJE SE GLAVNI INŽENJER	DEJAN PALIBRK, dip.ing.arh. Broj lic.UPI 107/7 102/2

Imenovani je u stalnom random odnosu u preduzeću „Plan b Consulting&Design” d.o.o. i ispunjava propisane uslove u pogledu stručne spreme i prakse da može samostalno rukovoditi izradom i izrađivati tehničku dokumentaciju, odnosno djelove tehničke dokumentacije u skladu sa Zakonom o planiranju prostora i izgradnji objekata(“Službeni list Crne Gore” broj 64/2017)

Podgorica, septembar, 2020.god.

(mjesto i datum)



Dejan Palibrk
(potpis odgovornog lica)

RJEŠENJE
O IMENOVANJU ODGOVORNOG INŽENJERA ZA IZRADU TEHNIČKE
DOKUMENTACIJE

OBJEKAT ¹	PJEŠAČKA VEZA – NADZEMNI PROLAZ IZMEĐU OBJEKATA INSTITUTA ZA JAVNO ZDRAVLJE CRNE GORE
LOKACIJA ²	UP 22 FORMIRANA OD DJELOVA KAT. PARCELA 1284/10, 1292/3 I 1284/1 KO PODGORICA 1
VRSTA I DIO TEHNIČKE DOKUMENTACIJE ³	IDEJNO RJEŠENJE - ARHITEKTURA <hr/>
ODGOVORNI INŽENJER ⁴	DEJAN PALIBRK, dip.ing.arh. Broj lic.UPI 107/7 102/2 <hr/>

Imenovani je u stalnom random odnosu u preduzeću „Plan b Consulting&Design” d.o.o. i ispunjava propisane uslove u pogledu stručne spreme i prakse da može samostalno rukovoditi izradom i izrađivati tehničku dokumentaciju, odnosno djelove tehničke dokumentacije u skladu sa Zakonom o planiranju prostora i izgradnji objekata (“Službeni list Crne Gore” broj 64/2017)

Podgorica, septembar, 2020.god.

(mjesto i datum)



Dejan Lejau

(potpis odgovornog)



CRNA GORA

MINISTARSTVO ODRŽIVOG RAZVOJA
I TURIZMA

DIREKTORAT ZA INSPEKCIJSKI NADZOR I
LICENCIRANJE

Direkcija za licenciranje

Broj: UPI 107/7-102/2

Podgorica, 20.02.2018. godine

»DEJAN PALIBRK«

4.Jula 107/83
PODGORICA

U prilogu ovog dopisa, dostavlja Vam se rješenje, broj i datum gornji.

OVLAŠĆENO-SLUŽBENO LICE

Nikola Petrović



Dostavljeno:

-Naslovu;

-a/a.

MINISTARSTVO ODRŽIVOG RAZVOJA I TURIZMA
DIREKTORAT ZA INSPEKCIJSKI NADZOR
I LICENCIRANJE

Direkcija za licenciranje

Broj: UPI 107/7-102/2

Podgorica, 20.02.2018. godine

Ministarstvo održivog razvoja i turizma, rješavajući po zahtjevu PALIBRK DEJANA, dipl. Inženjera arhitekture, iz Niša, za izdavanje licence za ovlašćenog inženjera, na osnovu člana 135 st. 1 i 2 Zakona o planiranju prostora i izgradnji objekata ("Službeni list Crne Gore" br. 64/17) i člana 46 stav 1 Zakona o upravnom postupku ("Službeni list Crne Gore" br. 56/14, 20/15, 40/16 i 37/17), donosi

R J E Š E N J E

1. IZDAJE SE DEJANU PALIBRKU, dipl.inženjeru arhitekture, iz Niša, LICENCA ovlašćenog inženjera za obavljanje djelatnosti izrade tehničke dokumentacije i građenje objekta.
2. Ova Licenca se izdaje na neodređeno vrijeme.

O b r a z l o ž e n j e

Aktom, br. UPI 107/7-102/1 od 19.01.2018.godine, DEJAN PALIBRK, dipl. Inženjer arhitekture, iz Niša, obratio se ovom ministarstvu zahtjevom za izdavanje licence ovlašćenog inženjera za obavljanje djelatnosti izrade tehničke dokumentacije i građenje objekta.

Uz zahtjev imenovani je ovom ministarstvu dostavio sledeće dokaze:

- Ličnu kartu Republike Srbije (ovjerena fotokopija);
- Ličnu kartu za stranca (ovjerena fotokopija);
- Diplomu o stečenom visokom obrazovanju za Palibrk Radoslav Dejana izdata od strane Građevinsko – arhitektonskog fakulteta u Nišu Univerzitet u Nišu Srbija i Crna Gora br.785 od 01.oktobra 2005.godine (ovjerena fotokopija);
- Rješenje Inženjerske komore Crne Gore kojim se izdaje licenca Dejanu R. Palibrku za izradu arhitektonskih projekata za arhitektonske objekte, projekata unutrašnje arhitekture, projekata unutrašnjih instalacija vodovoda i kanalizacije i projekata uređenja terena br.01-834/2 od 17.07.2015.godine;
- Rješenje Ministarstva uređenja prostora i zaštite životne sredine kojim se ovjerava licenca za odgovornog projektanta arhitektonskih projekata, uređenja slobodnih prostora i unutrašnjih instalacija vodovoda i kanalizacije br.05-535/1 od 22.02.2010.godine;
- Ovlašćenje za projektovanje izdato od strane Inženjerske komore Crne Gore za Dejana R. Palibrka za izradu arhitektonskih projekata za arhitektonske objekte, projekata unutrašnje arhitekture, projekata unutrašnjih instalacija vodovoda i kanalizacije i projekata uređenja slobodnih površina registarski broj AP085080261 od 08.septembra 2008.godine;
- Lista referenci izdata od »Zavoda za zaštitu spomenika kulture Niš« br.873/2 od 24.08.2011.godine;
- Lista referenci izdata od »Plan B Consulting Design« Podgorica;
- Lista referenci »Tehnoekonomski inženjering« Podgorica;
- Lista referenci »Konsult« d.o.o. Podgorica;
- Lista referenci »Montenegro inženjering« Podgorica;

- Lista referenci »Vito - Investment« Budva;
- Lista referenci arhitektonski studio »Synthesis« Podgorica;
- Lista referenci »Doding« Podgorica;
- Radna knjižica (ovjerena fotokopija);
- Uvjerenje Ministarstva pravde br.05/2-72-1719/18-6 od 16.02.2018.godine, da u kaznenoj evidenciji ne postoje podaci o osuđivanosti za imenovanog.

Ministarstvo održivog razvoja i turizma, razmotrilo je podnijeti zahtjev pa je odlučilo kao u dispozitivu ovog rješenja, a ovo iz sledećih razloga:

Naime, članom 123 stav 1 Zakona o planiranju prostora i izgradnji objekata (»Službeni list Crne Gore « br. 64/17), propisano je da ovlašćeni inženjer može da bude fizičko lice koje obavlja poslove izrade tehničke dokumentacije odnosno građenje objekta, odgovarajuće struke, sa visokim obrazovanjem, odnosno najmanje kvalifikacijom VII1 podnivoa okvira kvalifikacije i najmanje tri godine radnog iskustva na stručnim poslovima izrade tehničke dokumentacije i građenja objekta.

Članom 3 stav 1 tačka 1 Pravilnika o načinu i postupku izdavanja, mirovanja licence i načinu vođenja registara licenci (»Službeni list Crne Gore «, br. 79/17), utvrđene su vrste licenci, a između ostalih i licenca ovlašćenog inženjera koja se izdaje fizičkom, licu za obavljanje djelatnosti izrade tehničke dokumentacije i građenje objekta.

Članom 4 stav 1 tač. 1-4. Pravilnika, utvrđeno je da se u postupku izdavanja licence ovlašćenog inženjera, provjerava: 1) identitet podnosioca zahtjeva; 2) da li podnosilac zahtjeva posjeduje visoko obrazovanje, odnosno najmanje kvalifikacije VII1 podnivoa okvira kvalifikacija, odnosno da li je izvršeno priznavanje inostrane obrazovne isprave najmanje kvalifikacije VII1 podnivoa okvira kvalifikacija; 3) da li podnosilac zahtjeva ima najmanje tri godine radnog iskustva na stručnim poslovima izrade tehničke dokumentacije i građenju objekta sa visokim obrazovanjem, odnosno najmanje kvalifikacije VII1 podnivoa okvira kvalifikacije i 4) da li je podnosilac zahtjeva osuđivan za krivično djelo za koje se gonjenje preduzima po službenoj dužnosti.

Stavom 3 istog člana Pravilnika, utvrđeno je da se radno iskustvo u smislu stava 1 tačka 3 ovog člana, smatra radno iskustvo u svojstvu saradnika na izradi tehničke dokumentacije na građenju objekta, odnosno izvođenja pojedinih radova na građenju objekta. Stavom 4 istog člana Pravilnika, utvrđeno je da se izuzetno od stava 3 ovog člana, fizičkom licu koje posjeduje licencu za izradu tehničke dokumentacije i građenje objekata, izdatu po propisima koji su važili do donošenja ovog propisa, radno iskustvo može dokazati na osnovu uvida u dokumentaciju koja je bila osnov za njeno izdavanje.

Članom 137 stav 1 Zakona, propisano je da se licenca za fizičko lice izdaje na neodređeno vrijeme.

Rješavajući po predmetnom zahtjevu, a na osnovu uvida u dostavljene dokaze, ovo ministarstvo nalazi, da su se u konkretnoj pravnoj stvari stekli uslovi za primjenu čl. 123 stav 1 i 135 stav 2 Zakona o planiranju prostora i izgradnji objekata, a u vezi čl 3 stav 1 tač. 1 i čl. 4 Pravilnika o načinu i postupku izdavanja, mirovanja licence i načinu vođenja registara licenci.

Saglasno izloženom, riješeno je kao u dispozitivu ovog rješenja.

PRAVNA POUKA: Protiv ovog rješenja može se pokrenuti upravni spor tužbom kod Upravnog suda Crne Gore u roku od 20 dana od dana prijema istog.

OVLAŠĆENO SLUŽBENO LICE

Nikola Petrović



IZJAVA ODGOVORNOG INŽENJERA DA JE TEHNIČKA DOKUMENTACIJA
IZRAĐENA U SKLADU SA VAŽEĆIM PROPISIMA

OBJEKAT¹ **PJEŠAČKA VEZA – NADZEMNI PROLAZ IZMEĐU
OBJEKATA INSTITUTA ZA JAVNO ZDRAVLJE CRNE GORE**

LOKACIJA² **UP 22 FORMIRANA OD DJELOVA KAT. PARCELA 1284/10,
1292/3 I 1284/1 KO PODGORICA 1**

VRSTA I DIO
TEHNIČKE
DOKUMENTACIJE³ **IDEJNO RJEŠENJE- ARHITEKTURA**

GLAVNI INŽENJER⁴ **DEJAN PALIBRK,dip.ing.arh.
Broj lic.UPI 107/7 102/2**

IZJAVLJUJEM,

da je ovaj projekat urađen u skladu sa:

- Zakonom o planiranju prostora i izgradnji objekata i podzakonskim aktima donešenim na osnovu navedenog zakona;
- posebnim propisima koji direktno ili na drugi način utiču na osnovne zahtjeve za objekte;
- pravilima struke i
- urbanističko-tehničkim uslovima.

(potpis odgovornog inženjera)

Podgorica, septembar, 2020.god.

(mjesto i datum)



(potpis odgovornog lica)

¹Naziv projektovanog objekta

²Mjesto građenja, planski dokument, urbanistička parcela, katastarska parcela

³Idejno rješenje, idejni projekat, glavni projekat odnosno projekat izvedenog objekta

⁴Ime i prezime glavnog inženjera.

PODACI O OVLAŠĆENIM INŽENJERIMA		
NAZIV OBJEKTA	PROJEKTANT ¹	GLAVNI INŽENJER ²
PJEŠAČKA VEZA – NADZEMNI PROLAZ IZMEĐU OBJEKATA INSTITUTA ZA JAVNO ZDRAVLJE CRNE GORE	"PLAN B Consulting & Design" 4. Jula 107, VI/83, Podgorica mob: +382 67 854 609 email: planb.montenegro@gmail.com Licenca UPI 107/7-734/2	arh. Dejan Palibrk dipl.ing. Licenca UPI 107/7-102/2
DJELOVI TEHNIČKE DOKUMENTACIJE		
PROJEKAT ³	PROJEKTANT ⁴	ODGOVORNI INŽENJER ⁵
ARHITEKTURA	"PLAN B Consulting & Design" 4. Jula 107, VI/83, Podgorica mob: +382 67 854 609email: planb.montenegro@gmail.com Licenca UPI 107/7-734/2	arh. Dejan Palibrk dipl.ing. Licenca UPI 107/7-102/2



CRNA GORA
GLAVNI GRAD - PODGORICA
**Sekretarijat za planiranje prostora
i održivi razvoj**

**SEKTOR ZA IZGRADNJU I
LEGALIZACIJU OBJEKATA**

Broj: 08-332/20-901

Podgorica, 25. septembar 2020. godine

INSTITUT ZA JAVNO ZDRAVLJE CRNE GORE

PODGORICA

Sekretarijatu za planiranje prostora i održivi razvoj Glavnog grada – Podgorice, zahtjevom broj 08-332/20-901 od 19.08.2020.godine, obratili ste se za izgradnju lokalnog objekta od opšteg interesa – izgradnja pješačke veze (nadzemnog prolaza) između objekata Instituta za javno zdravlje Crne Gore, u Podgorici.

U prilogu dopisa dostavljamo vam Odluku o određivanju lokacije sa elementima urbanističko tehničkih uslova za izgradnju lokalnog objekta od opšteg interesa - izgradnja pješačke veze (nadzemnog prolaza) između objekata Instituta za javno zdravlje Crne Gore, broj 01-018/20-6079 od 25.09.2020. godine, donijetu od strane Gradonačelnika Glavnog grada – Podgorica.

Prilog: kao u tekstu

OVLAŠĆENO SLUŽBENO LICE
Dejan Mugoša, dipl.prav.



Na osnovu člana 4 Odluke o postavljanju, građenju i uklanjanju lokalnih objekata od opšteg interesa na teritoriji Glavnog grada – Podgorice ("Službeni list CG – opštinski propisi", broj 11/14 i 9/18) i člana 93 stav 1 Statuta Glavnog grada ("Službeni list CG – opštinski propisi", broj 8/19), a u vezi sa članom 223 stav 2 Zakona o planiranju prostora i izgradnji objekata ("Sl.list CG", broj 64/17, 44/18, 63/18, 11/19, 82/20), Gradonačelnik Glavnog grada, donosi

ODLUKU

o određivanju lokacije sa elementima urbanističko - tehničkih uslova za lokalni objekat od opšteg interesa
- izgradnja pješačke veze (nadzemnog prolaza) između objekata Instituta za javno zdravlje Crne Gore u Podgorici

Vrsta lokalnog objekta od opšteg interesa

Član 1

Ovom odlukom određuje se lokacija za izgradnja pješačke veze (nadzemnog prolaza) između objekata Instituta za javno zdravlje Crne Gore u Podgorici, u okviru kompleksa Kliničkog centra Crne Gore. Lokacija na kojoj se nalazi nadzemni prolaz bliže je prikazana na grafičkom prilogu "Situacija" koja je sastavni dio ove Odluke.

Programski zadatak za izradu glavnog projekta

Član 2

Glavni projekat izgradnja pješačke veze (nadzemnog prolaza) između objekata Instituta za javno zdravlje Crne Gore u Podgorici, izrađuje se i reviduje na osnovu Odluke o lokaciji sa elementima urbanističko – tehničkih uslova, procedure definisane Zakonom o procjeni uticaja na životnu sredinu, uslova preduzeća za oblast hidrotehničke infrastrukture, uslova i mišljenja organa lokalne uprave nadležnog za poslove saobraćaja i drugih uslova utvrđenih posebnim propisima, u skladu sa odredbama važećeg Zakona, važećim tehničkim normativima, standardima i normama kvaliteta.

Osnovni podaci o objektu

Član 3

Predmet odluke je izgradnja pješačke veze (nadzemnog prolaza) između objekata Instituta za javno zdravlje Crne Gore u Podgorici. Lokacija prostora je prikazana na grafičkom prilogu "Situacija".

Objekat – nadzemni prolaz se nalazi na krajnjem sjevero-istočnom dijelu kompleksa Kliničkog centra Crne Gore, u okviru parcele na kojoj se nalazi objekat Instituta za javno zdravlje.

U skladu sa planom predviđena je izgradnja objekta aneksa Instituta za javno zdravlje Crne Gore, predstavljenog kao rubna struktura dozvoljene nadzemne kvadrature 1200m², spratnosti P+2. Zbog projektovanih sadržaja, predviđeno je da se objekat poveže sa postojećim objektom Instituta na spratnom dijelu u vidu pješačkog nadzemnog prolaza i time zaokruži povezanost i dostupnost sadržaja u ovim objektima, te je predmet ove Odluke nadzemni prolaz na nivou prvog sprata između objekata, a u cilju obezbjeđenja boljeg funkcionisanja i komunikacije između objekata.

Elementi urbanističko - tehničkih uslova

Član 4

Pješački nadzemni prolaz je predviđen na spratnom dijelu između objekata kako je prikazana na graf. prilogu "Situacija" koja je sastavni dio ove Odluke.

Osnovno polazište za funkcionalnu organizaciju sadržaja u objektu zasnovano je na prepoznavanju funkcionalnih sadržaja uvezanih u grupacije i definisanje prostorne dispozicije grupacija u objektu.

Površina I sprata iznosi 382.44 m² a površina pješačke veze/pasarele između dva objekta iznosi 56.24 m².

Konstruktivno rješenje nadzemnog prolaza, dizajn, materijalizacija i tehničke karakteristike potrebno je usaglasiti sa prostornom organizacijom objekta.

Svi javni prostori moraju biti dostupni i bezbjedni za sve grupe korisnika.

Priključenje na mrežu komunalne infrastrukture vršiti prema postojećim, odnosno planiranim tehničkim mogućnostima mreže, a na osnovu propisa, uslova i saglasnosti preduzeća nadležnih za infrastrukturu.

Za projektnu dokumentaciju potrebno je pribaviti saglasnosti utvrđene posebnim propisima koje se odnose na ovaj tip objekta, kao i saglasnost Glavnog gradskog arhitekta.

Investitor je obavezan da pripremi i propiše projektni zadatak uz poštovanje Odluke sa elementima urbanističko – tehničkih uslova.

Tehničku dokumentaciju uraditi u skladu sa odlukom i ovim uslovima, važećom tehničkom regulativom, uputstvima i standardima koje se odnose na ovaj tip objekta i u skladu sa Pravilnikom o načinu izrade, razmjeri i bližoj sadržini tehničke dokumentacije.

Grafički prikaz lokacije na katastarskoj podlozi

Član 5

Sastavni dio ove odluke čini tekstualni dio - obrazloženje projektanta, grafički prilog "Situacija", zahtjev podnosioca, kopije listova nepokretnosti i kopija plana.

Broj: 01 - 018/20 - 6079
Podgorica, 25.09 2020.god.

GRADONAČELNIK
dr Ivan VUKOVIĆ



The stamp is circular with the text "Opština Glavni grad Podgorica" around the top edge and "GRADONAČELNIK" and "PODGORICA" around the bottom edge. In the center, there is a coat of arms of the city of Podgorica.

Obrazloženje:

Pravni osnov za donošenje ove odluke sadržan je u članu 4 Odluke o postavljanju, građenju i uklanjanju lokalnih objekata od opšteg interesa na teritoriji Glavnog grada - Podgorice. Ovim članom predviđeno je da je lokacija sa elementima urbanističko-tehničkih uslova mjesto na kojem se izvode radovi na izgradnji lokalnih objekata od opšteg interesa. Lokaciju određuje izvršni organ lokalne samouprave svojim aktom dok je shodno članu 93 stav 1 Statuta Glavnog grada, gradonačelnik izvršni organ Glavnog grada.

Članom 223 Zakona o planiranju prostora i izgradnji objekata propisano je da će se propisi jedinice lokalne samouprave, kojima se uređuju pomoćni objekti primijenjivati do donošenja plana generalne regulacije Crne Gore. Propisi jedinice lokalne samouprave, kojima se uređuju lokalni objekti od opšteg interesa primjenjivaće se do donošenja plana generalne regulacije Crne Gore u dijelu koji se odnosi na: vodovodnu, telekomunikacionu i kanalizacionu infrastrukturu, toplovođe; opštinske puteve (lokalne i nekategorisane) i prateće objekte; ulice u naseljima i trgove; parking prostore, pijace; gradska groblja; podzemne i nadzemne prolaze; javne garaže; objekte distributivne mreže naponskog nivoa do 35 kV, javnu rasvjetu; javne i zelene površine i gradske parkove, skiliftove, žičare koje se grade na teritoriji jedne lokalne samouprave i objekte ruralnog razvoja (poljoprivredne, stočarstva, vinogradarstva, voćarstva).

Članom 3 Odluke o postavljanju, građenju i uklanjanju lokalnih objekata od opšteg interesa na teritoriji Glavnog grada – Podgorice, propisano je da se lokalnim objektima od opšteg interesa smatraju: vodovodna, telekomunikaciona i kanalizaciona infrastruktura, toplovodi; opštinski putevi (lokalni i nekategorisani) i prateći objekti; ulice u naseljima i trgovi; parking prostori, pijace; gradska groblja; podzemni i nadzemni prolazi; javne garaže; objekti distributivne mreže naponskog nivoa do 35 kV, javna rasvjeta; javne i zelene površine i gradski parkovi, ski-liftovi, žičare koje se grade na teritoriji jedne lokalne samouprave i objekti ruralnog razvoja (poljoprivredni, stočarstva, vinogradarstva i voćarstva).

Uvidom u dokumentaciju utvrđeno je da se pješačka veza (nadzemni prolaz) nalazi u okviru kompleksa Kliničkog centra Crne Gore. Osnovni elementi određeni su i definisani odredbama Odluke o određivanju lokacije sa elementima urbanističko - tehničkih uslova za izgradnju lokalnog objekta od opšteg interesa

Imajući u vidu prethodno navedeno, gradonačelnik je donio predmetnu odluku.

Broj: 01-6743
Datum: 19.08.2020.Ožona Džeksona bb, 81 000 Podgorica
Telefon: 020/ 241 214, 412 888, Fax: 020/ 243 728
WEB: www.ijzcg.me Email: ijzcg@ijzcg.me
PIB: 02015340
PDV: 36/31-05180-6

Pisarnica - Glavni grad - Podgorica
Sekretarijat za planiranje prostora i održivi razvoj

Primljeno: 19.08.20

Org. jed.	Jed. klas. znak	Redni broj	Prilog	Vrijednost
		08-332/20		901

19.08.2020. godine

Glavni grad Podgorica

Sekretarijat za planiranje prostora i održivi razvoj

n/r: Miljan Barović, sekretar

PREDMET: Zahtjev za određivanja lokacije sa elementima UTU uslova za „nadzemni prolaz“ – toplotne veze između postojećeg i novog objekta zgrade Instituta za javno zdravlje Crne Gore, na osnovu člana 223, Zakona o planiranju prostora i izgradnji objekata.

Poštovani g-dine Baroviću.

Naime u toku je izrada Glavnog projekat objekta Centra za kontrolu i prevenciju zaraznih bolesti Instituta za javno zdravlje sa Komadno-operativnim centrom za hitne situacije u Podgorici, koji se radi na osnovu Urbanističko tehničkih uslova br. 08-D_332/20-121 od 08. 04.2020.godine, dobijenih od strane Sekretarijata za planiranje prostora i održivi razvoj - Podgorica. Na Idejno rješenje dobijena je saglasnost Glavnog gradskog arhitekta UP I 30-332/20-182/2 od 15.07. 2020.godine. Uz saglasnost na objekat data je i saglasnost za objekat “nadzemnog prolaza” na oblikovanje i materijalizaciju, s tim da do prijave gradnje objekta neophodno je pribaviti Odluku o određivanju lokacije sa elementima Urbanističko tehničkih uslova.

Objasnenje za igradnju “nadzemnog prolaza” (na osnovu informacije projektanta)

Objekat aneksa Instituta je planiran na UP 22 u okviru UP-a „Klinički centar Crne Gore“ u Podgorici. Objekat je planiran kao nezavisna cjelina u vidu dopune sadržaja postojećeg objekta Instituta za javno zdravlje Crne Gore. Za potrebe otvaranja Komadno-operativnim centrom za hitne situacije u Podgorici pristupilo se izradi idejnog rješenja za pomenuti objekat.

Objekat pored Komadnog centra sadrži i dopunu postojećeg objekat Instituta u vidu savjetovališta, višenamjenske sale, kancelarija i tehničkih prostorija (arhiva i magacinski prostori). S obzirom da sadržaj objekta vezan za postojeći objekat proizašla je potreba zbog organizacionog i funkcionalnog sadržaja, da se ova dva objekta povežu “nadzemnim prolazom” i time bi kompleks predstavljao jednu funkcionalnu, reprezentativnu i kompaktnu cjelinu. Povezivanje dva objekata u prostorno fizičkom smislu ostvarila bi se lakša komunikaciju, kao i bolja povezanost Komadnog centra sa

administrativnim dijelom postojećeg objekat Instituta. Nadzemni prolaz je predviđen kao zatvorena linijska struktura izrađena u čeliku i staklu, i kao takva ne bi dominira u prostoru.

Nadamo se da ćete prepoznati važnost izgradnje ovakvog objekta od opšteg interesa te izaći u susret predmetnom zahtjevu za izgradnju "nadyemnog prolaza" kao veze između dva objekta.

U prilogu dostavljamo fotografije planiranog rješenja „nadzemnog prolaza“ kao veze između dva objekta.

Institut za javno zdravlje Crne Gore
Prof.dr Boban Mugoša, direktor

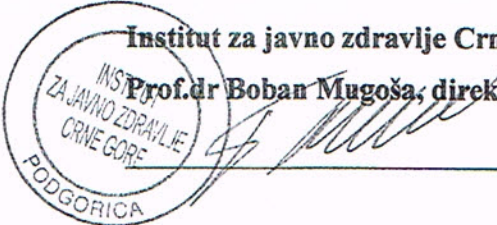
The stamp is circular with the text "INSTITUT ZA JAVNO ZDRAVLJE CRNE GORE" around the top and "PODGORICA" at the bottom. A handwritten signature is written over the stamp.

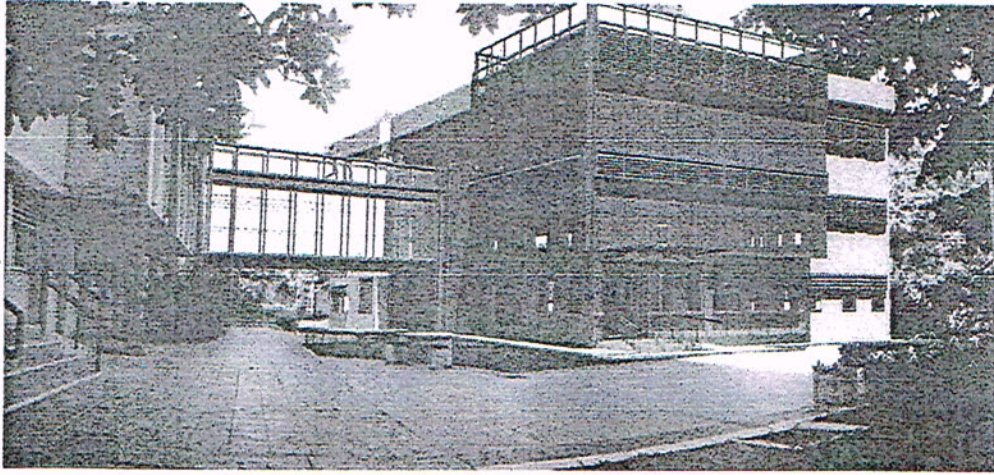

Novoplanirani objekat sa „nadmernim prolazom“

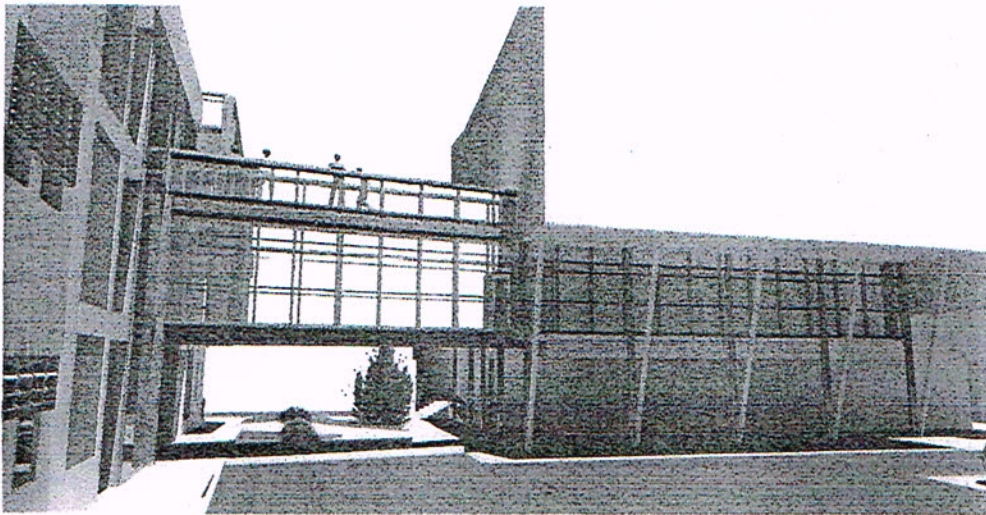

Veza „nadmernog prolaza“ i starog objekta

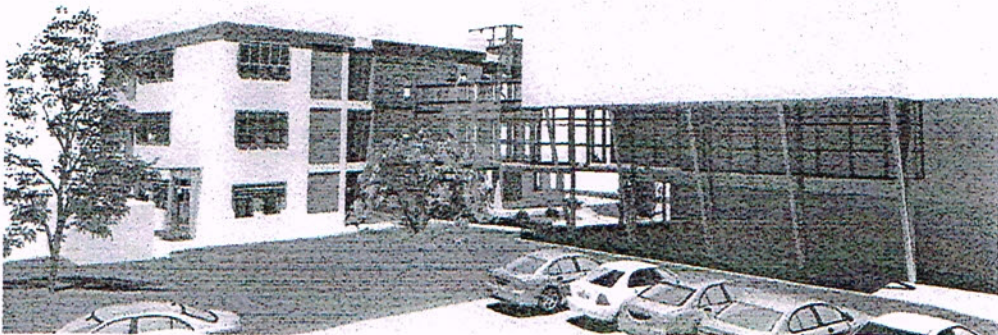

Veza „nadmernog prolaza“ i starog objekta



UPRAVA ZA NEKRETNINE

CRNA GORA

PODRUČNA JEDINICA
PODGORICA

UPRAVA ZA NEKRETNINE

Broj: 101-956-10708/2020

Datum: 03.03.2020.

KO: PODGORICA I

Na osnovu člana 173 Zakona o državnom premjeru i katastru nepokretnosti ("Sl. list RCG" br. 29/07, "Sl. list CG" br. 73/10, 032/11, 040/11, 043/15, 037/17 i 17/18), postupajući po zahtjevu , , za potrebe izdaje se

LIST NEPOKRETNOSTI 4397 - PREPIS

Podaci o parcelama									
Broj	Podbroj	Broj zgrade	Plan Skica	Datum upisa	Potes ili ulica i kućni broj	Način korišćenja Osnov sticanja	Bon. klasa	Površina m ²	Prilhod
1284	1		17/27	20/12/2019	KRUŠEVAC	Zemljište uz zgrade		55729	0.00
1284	1	1	17/27		KRUŠEVAC	ODLUKA DRŽAVNOG ORGANA Klinika		6493	0.00
1284	1	2	17/27		KRUŠEVAC	GRAĐENJE Klinika		1114	0.00
1284	1	3	17/27		KRUŠEVAC	GRAĐENJE Klinika		1331	0.00
1284	1	4	17/27		KRUŠEVAC	GRAĐENJE Klinika		245	0.00
1284	1	5	17/27		KRUŠEVAC	GRAĐENJE Klinika		252	0.00
1284	1	6	17/27		KRUŠEVAC	Porodična stambena zgrada GRAĐENJE		202	0.00
1284	1	7			KRUŠEVAC	Pomoćna zgrada u vanprivredi -		79	0.00
1284	1	8			KRUŠEVAC	Zgrade u energetici -		11	0.00
1284	1	9	17/27	20/12/2019	KRUŠEVAC	GRAĐENJE Klinika		1831	0.00
1284	6		19/27		KRUŠEVAC	Livada 2. klase ODLUKA DRŽAVNOG ORGANA		6620	43.69
1284	9		19/27		KRUŠEVAC	Livada 2. klase ODLUKA DRŽAVNOG ORGANA		7671	50.63
1284	9	2	19/27		KRUŠEVAC	Pomoćna zgrada GRAĐENJE		25	0.00
1284	10		19/27		KRUŠEVAC	Livada 2. klase ODLUKA DRŽAVNOG ORGANA		996	6.57
1284	11		17/27		KRUŠEVAC	Zemljište uz zgrade ODLUKA DRŽAVNOG ORGANA		364	0.00
1284	11	1	17/27		KRUŠEVAC	Zgrada zdravstva ODLUKA DRŽAVNOG ORGANA		176	0.00
Ukupno								83139	100.89

Podaci o vlasniku ili nosiocu			
Matični broj - ID broj	Naziv nosioca prava - adresa i mjesto	Prava	Obim prava
6176000200007	CRNA GORA -DR.MARKOVIĆA BR. 106 Podgorica	Svojina	1/1
0000002015366	JZU KLINIČKI CENTAR CRNE GORE LJUBLJANSKA BB Podgorica	Upravljanje	74860/83285
6176000200038	SUBJEK RASPOLAGANJA VLADA CRNE GORE Podgorica	Raspolaganje	1/1

Datum i vrijeme: 03.03.2020. 11:31:22

1 / 4



2538614





CRNA GORA
UPRAVA ZA NEKRETNINE

Podaci o vlasniku ili nosiocu			
Matični broj - ID broj	Naziv nosioca prava - adresa i mjesto	Prava	Obim prava
6176000200039	ZU INSTITUT ZA JAVNO ZDRAVLJE Podgorica	Upravljanje	8425/83285

Podaci o objektima i posebnim djelovima						
Broj	Podbroj	Broj zgrade	Način korišćenja Osnov sticanja Sobnost	PD Godina izgradnje	Spratnost/ Sprat Površina	Prava Vlasnik ili nosilac prava Adresa, Mjesto
1284	1	1	Klinika PRAVNI PROPIS	0	1P4 6493	Svojina CRNA GORA 1/1 6176000200007 -DR.MARKOVIĆA BR. 106 Upravljanje JZU KLINIČKI CENTAR CRNE GORE 1/1 0000002015366 LJUBLJANSKA BB Podgorica Raspodaganje SUBJEK RASPOLAGANJA VLADA CRNE GORE 1/1 6176000200038 Podgorica
1284	1	2	Klinika PRAVNI PROPIS	0	1P 1200	Svojina CRNA GORA 1/1 6176000200007 -DR.MARKOVIĆA BR. 106 Upravljanje JZU KLINIČKI CENTAR CRNE GORE 1/1 0000002015366 LJUBLJANSKA BB Podgorica Raspodaganje SUBJEK RASPOLAGANJA VLADA CRNE GORE 1/1 6176000200038 Podgorica
1284	1	3	Klinika PRAVNI PROPIS	0	1P1 1331	Svojina CRNA GORA 1/1 6176000200007 -DR.MARKOVIĆA BR. 106 Raspodaganje SUBJEK RASPOLAGANJA VLADA CRNE GORE 1/1 6176000200038 Podgorica Upravljanje ZU INSTITUT ZA JAVNO ZDRAVLJE 1/1 6176000200039 Podgorica
1284	1	4	Klinika PRAVNI PROPIS	0	P 245	Svojina CRNA GORA 1/1 6176000200007 -DR.MARKOVIĆA BR. 106 Raspodaganje SUBJEK RASPOLAGANJA VLADA CRNE GORE 1/1 6176000200038 Podgorica Upravljanje ZU INSTITUT ZA JAVNO ZDRAVLJE 1/1 6176000200039 Podgorica
1284	1	5	Klinika PRAVNI PROPIS	0	P 252	Svojina CRNA GORA 1/1 6176000200007 -DR.MARKOVIĆA BR. 106 Upravljanje JZU KLINIČKI CENTAR CRNE GORE 1/1 0000002015366 LJUBLJANSKA BB Podgorica Raspodaganje SUBJEK RASPOLAGANJA VLADA CRNE GORE 1/1 6176000200038 Podgorica
1284	1	6	Porodična stambena zgrada GRADENJE	0	P 202	/

Datum i vrijeme: 03.03.2020. 11:31:22

2 / 4



2538615





CRNA GORA
UPRAVA ZA NEKRETNINE

Podaci o objektima i posebnim djelovima						
Broj Podbroj	Broj zgrade	Način korišćenja Osnov sticanja Sobnost	PD Godina izgradnje	Spratnost/ Sprat Površina	Prava Vlasnik ili nosilac prava Adresa, Mjesto	
1284	1	6	Stambeni prostor KUPOVINA 15	1	P 52	Svojina DJUROVIĆ DJORDIJE SIMO 1/1 1111952210025 KRUŠEVAC 16 Podgorica
1284	1	6	Stambeni prostor KUPOVINA 10	2	P 21	Svojina RADOJEVIĆ MILETA MLADEN 1/1 1604972210036 LJUBLJANSKA BR.16 Podgorica
1284	1	6	Stambeni prostor 10	3	P 35	Svojina BOŠKOVIĆ BOŽIDAR 1/1 6901100020692 KRUŠEVAC BB Podgorica
1284	1	7	Pomoćna zgrada u vanprivredi GRAĐENJE	0	P 79	Svojina CRNA GORA 1/1 6176000200007 -DR.MARKOVIĆA BR. 106 Upravljanje JZU KLINIČKI CENTAR CRNE 1/1 GORE 0000002015366 LJUBLJANSKA BB Podgorica Raspodaganje SUBJEK RASPOLAGANJA 1/1 VLADA CRNE GORE 6176000200038 Podgorica
1284	1	8	Zgrade u energetici GRAĐENJE	0	P 11	Susvojina CRNA GORA JZU KLINIČKI 1/3 CENTAR CG 6176000200025 0 Podgorica Susvojina CRNA GORA ZU INSTITUT ZA 1/3 JAVNO ZDRAVLJE 6176000200026 0 Podgorica Susvojina EKOMEDIKA DOO 1/3 6176133128525 Podgorica
1284	1	9	Klinika GRAĐENJE	0	1P2 1831	Susvojina KLINIČKI CENTAR CRNE GORE 1/2 6176000201750 Podgorica Susvojina ZU INSTITUT ZA JAVNO 1/2 ZDRAVLJE 0000002015340 PODGORICA Podgorica
1284	1	9	Poslovni prostor zdravstva GRAĐENJE	1	1P 461	Susvojina KLINIČKI CENTAR CRNE GORE 1/2 6176000201750 Podgorica Susvojina ZU INSTITUT ZA JAVNO 1/2 ZDRAVLJE 0000002015340 PODGORICA Podgorica
1284	1	9	Poslovni prostor zdravstva GRAĐENJE	2	P 1374	Susvojina KLINIČKI CENTAR CRNE GORE 1/2 6176000201750 Podgorica Susvojina ZU INSTITUT ZA JAVNO 1/2 ZDRAVLJE 0000002015340 PODGORICA Podgorica
1284	1	9	Poslovni prostor zdravstva GRAĐENJE	3	P1 1000	Susvojina KLINIČKI CENTAR CRNE GORE 1/2 6176000201750 Podgorica Susvojina ZU INSTITUT ZA JAVNO 1/2 ZDRAVLJE 0000002015340 PODGORICA Podgorica
1284	1	9	Poslovni prostor zdravstva GRAĐENJE	4	P2 895	Susvojina KLINIČKI CENTAR CRNE GORE 1/2 6176000201750 Podgorica Susvojina ZU INSTITUT ZA JAVNO 1/2 ZDRAVLJE 0000002015340 PODGORICA Podgorica





CRNA GORA
UPRAVA ZA NEKRETNINE

Podaci o objektima i posebnim djelovima

Broj	Podbroj	Broj zgrade	Način korišćenja Osnov sticanja Sobnost	PD Godina izgradnje	Spratnost/ Sprat Površina	Prava Vlasnik ili nosilac prava Adresa, Mjesto
1284	9	2	Pomoćna zgrada GRAĐENJE	988	P 25	Svojina PERKOVIĆ MARKO DOKA 1/1 1311946210209 FUNDINA Fundina
1284	11	1	Zgrada zdrastva GRAĐENJE	0	P 176	/
1284	11	1	Poslovni prostor u vanprivredi GRAĐENJE 0	1	P 162	Svojina EKOMEDIKA 1/1 000000277762 BUL.S.P.CETINJSKOG Podgorica

Podaci o teretima i ograničenjima

Broj	Podbroj	Broj zgrade	PD	Redni broj	Način korišćenja	Datum upisa Vrijeme upisa	Opis prava
1284	1	7		1	Pomoćna zgrada u vanprivredi		Nema dozvolu TERET NEMA GRADJEVINSKU DOZVOLU
1284	9	2		1	Pomoćna zgrada		Nema dozvolu OBJEKAT SAGRADJEN NA TUJEM ZEMLJIŠTU
1284	11			1	Zemljište uz zgrade		ZABILJZAKLJUČKA VLADE CRNE GORE BR.06-1254/3 OD 21.06.2012 G-O KORIŠĆENJU KONZ. OMP EKOMEDIKA ZEMLJIŠTA ZA POTREBE OBRADJE MEDICINSKOG OTPADA
1284	11	1		1	Zgrada zdrastva		ZABILJZAKLJUČKA VLADE CRNE GORE BR.06-1254/3 OD 21.06.2012 G-O KORIŠĆENJU KONZ. OMP EKOMEDIKA ZEMLJIŠTA ZA POTREBE OBRADJE MEDICINSKOG OTPADA

Taksa naplaćena na osnovu Tarifnog broja 1, Zakona o administrativnim taksama ("Sl.list CG, br. 18/19) u iznosu od 2 eura. Naknada za korišćenje podataka premjera, katastra nepokretnosti i usluga, naplaćena na osnovu člana 174 Zakona o državnom premjeru i katastru nepokretnosti ("Sl. list RCG" br. 29/07, "Sl. list CG" br. 73/10, 032/11, 040/11, 043/15, 037/17 i 17/18) u iznosu od 3 eura.



2. TEKSTUALNA DOKUMENTACIJA

PROJEKTNI ZADATAK

ZA IZRADU TEHNIČKE DOKUMENTACIJE (IDEJNOG RJEŠENJA) ZA IZGRADNJU OBJEKTA

Namjena objekta: PJEŠAČKA VEZA – NADZEMNI PROLAZ IZMEĐU
OBJEKATA INSTITUTA ZA JAVNO ZDRAVLJE CRNE
GORE

Lokacija: UP 22 FORMIRANA OD DJELOVA KAT. PARCELA
1284/10, 1292/3 I 1284/1 KO PODGORICA 1

INVESTITOR: INSTITUT ZA JAVNO ZDRAVLJE CRNE GORE

Tehničku dokumentaciju / Idejno rješenje objekta raditi u skladu sa odlukom o određivanju lokacije sa elementima urbanističko -tehničkim uslovima br. 08 -332/20-901 od 25.09.2020 godine za lokalni objekat od opšteg interesa izdatih od strane Sekretarijata za planiranje prostora i održivi razvoj Podgorica.

Objekat projektovati tako da se na spratu ostvaruje veza Instituta za javno zdravlje CG i novo planiranom zgradom Instituta.

Objekat planirati sa opremanjem svim potrebnim elementima za ovu vrstu objekta.

Dokumentaciju raditi u skladu sa Zakonom o planiranju prostora i izgradnji objekta (Sl.list 64/17), Pravilnika o načinu izrade, razmjeri i bližoj sadržini tehničke dokumentacije (Sl. list CG 23/2014).

Projektant je dužan da se pri projektovanju pridržava svih važećih propisa i standarda iz predmetne oblasti.

Investitor:

Obrazloženje Idejnog rješenja pješačke veze – nadzemni prolaz između objekata Instituta za javno zdravlje Crne Gore u Podgorici

INVESTITOR: INSTITUT ZA JAVNO ZDRAVLJE CRNE GORE

LOKACIJA: UP 22 u okviru UP -a „Klinički centar Crne Gore“ u Podgorici

Idejno rješenje je urađeno na osnovu projektnog zadatka i izdate odluke o određivanju lokacije sa elementima urbanističko tehničkih uslova za lokalni objekat od opšteg interesa br. 08-332/20-901 od 25.10.2020. godine, koje je izdao Sekretarijat za planiranje prostora i održivi razvoj, Glavni grad Podgorica.

Površina predmetne lokacije na kojoj se planira izgradnja objekta je 6.601,80m², sastoji se od dijela katastarske parcele broj 1284/10, 1291/3 i 1284/1 KO Podgorica 1.

Bruto razvijena površina nadzemnog prolaza - pješačke veze između dva objekta 56.24 m².

Planirana veza između dva objekata je na prvom spratu.

1. POLAZNA OSNOVA I ZNAČAJ OBJEKTA

Objekat aneksa Instituta je planiran na UP 22 u okviru UP-a „Klinički centar Crne Gore“ u Podgorici. Objekat je planiran kao nezavisna cjelina u vidu dopune sadržaja postojećeg objekta Instituta za javno zdravlje Crne Gore. Za potrebe otvaranja Komandno-operativnim centrom za hitne situacije u Podgorici pristupilo se izradi Idejnog rješenja i Glavnog projekta za pomenuti objekat.

Objekat pored Komandnog centra sadrži i dopunu postojećeg objekat Instituta u vidu savjetovaništa, višenamjenske sale, kancelarija i tehničkih prostorija (arhiva i magacinski prostori). S obzirom da sadržaj objekta vezan za postojeći objekat, proizašla je potreba zbog organizacionog i funkcionalnog sadržaja, da se ova dva objekta povežu “nadzemnim prolazom” i time bi kompleks predstavljao jednu funkcionalnu, reprezentativnu i kompaktnu cjelinu. Povezivanje dva objekata u prostorno fizičkom smislu ostvaruje i se lakša komunikaciju, kao i bolja povezanost Komandnog centra sa administrativnim dijelom postojećeg objekat Instituta. Nadzemni prolaz je predviđen kao zatvorena linijska struktura izrađena u čeliku i staklu, i kao takva ne bi dominirala u prostoru.

2. LOKACIJA

Opšti uslovi:

Objekat – nadzemni prolaz nalazi se u središnjem dijelu lokacije, odnosno između postojećeg objekta Instituta za javno zdravlje Crne Gore i novog objekta Centar za kontrolu i prevenciju zaraznih bolesti Instituta za javno zdravlje sa operativnim centrom za hitne situacije.

3. PROSTORNO - FIZIČKA KONCEPCIJA OBJEKATA

Iskazane uslovnosti i programske zahtjevnosti namjeću potrebu da se pri koncipiranju objekata kroz racionalnost i funkcionalnost rješenja ostvari i prostorno izražajna prepoznatljivost objekta, odnosno usklađenost sa postojećim objektom. To se ostvaruje i povezivanjem ta dva objekta u vidu pješačke veze.

4. FUNKCIONALNA ORGANIZACIJA SADRŽAJA U OBJEKTU

Osnovno polazište za funkcionalnu organizaciju sadržaja u objektu zasnovano je na prepoznavanju funkcionalnih sadržaja uvezanih u grupacije i definisanje prostorne dispozicije grupacija u objektu. Polazeći od sadržaja u objektu koji su iskazani u projektnom zadatku proizilazi:

Bilans površina , bruto građevinska površina:

56.24m² nadzemnog prolaza između dva objekta

5. KONSTRUKTIVNO RJEŠENJE

Pješačka veza za povezivanje objekata rađena u kombinaciji čeličnih nosača, betonske ploče i strukturalnog staklenog dijela fasade. Krov je ravan sa blagim padovima prema olučnim vertikalama. Fundiranje objekta izvršeno je na armirano-betonskim temeljnim stopama, 150x480 cm. Konstrukcija nadzemnog prolaza se radi nezavisno bez veza sa objektima koje povezuju. U postojećem objektu će nastati određene promjene u smislu proširivanja objekta, a koje neće konstruktivno narušiti stabilnost objekta.

6. MATERIJALI IZRADE I OBRADE

Pri koncipiranju objekta posebna pažnja posvećena je izboru materijala, izradi i obradi objekta. U tom smislu osnovnu materijalizaciju objekta čine: staklo, aluminijum i čelik. Primjena materijala izvršena je tako da zadovoljava sve tehničke propise, kao i novije zahtjeve usmjerene ka povećanju energetske efikasnosti objekta.

Vezano za naprijed navedeno, datim tehničkim rješenjem, posebna pažnja posvećena je prirodnom osvjetljenju, provjetravanju, grijanju i hlađenju objekta.

Fasadna stolarija je od AL bravarije u vidu strukturalne staklene fasade. Podovi na djelu komunikacije između objekta i na krovu objekta su od granitne keramike.

7. ZAŠTITA OD POŽARA

Svi tehnički zahtjevi za zaštitu od požara i eksplozije ispoštovani su u ovom idejnom rješenju. Za protivpožarnu zaštitu obzirom na vrstu i ugrađene opreme nije potrebno ugradnja neke dodatne protivpožarne opreme.

8. ZAVRŠNE NAPOMENE

Idejnim rješenjem prezentirano je rješenje koje je rezultiralo iz više varijantnih provjera konceptijskih postavki objekta kojim je ostvarena:

- potrebna prostorno-funkcionalna diferencijacija sadržaja;
- maksimalno zadovoljene programske sadržaje u okviru zadatih uslova.

I na kraju važno je istaći:

- da je potpuno zadovoljenje programskih zadataka iskazano u 3D modelovanom gabaritu;
- da je rješenje zasnovano na primjeni najvišeg nivoa normativa i standarda;

Dejan Palibrk, dipl. ing. arh.

3. GRAFIČKA DOKUMENTACIJA

Opština PODGORICA
KO Podgorica I

SITUACIONI PLAN
Dio katastarske parcele 1284/1, dio UP 22 - INSTITUT ZA JAVNO ZDRAVLJE

- LEGENDA:
- AO 17.42 Tačka geodetske mreže
 - Listopadno drvo
 - Bor
 - Maslina
 - Palma
 - Šaht
 - Slivnik
 - Stub rasvete
 - Metalna ograda na zidu
 - 1284/1 Oznaka katastarske parcele
 - Granica katastarske parcele
 - UP 22 Oznaka urbanističke parcele
 - Granica urbanističke parcele

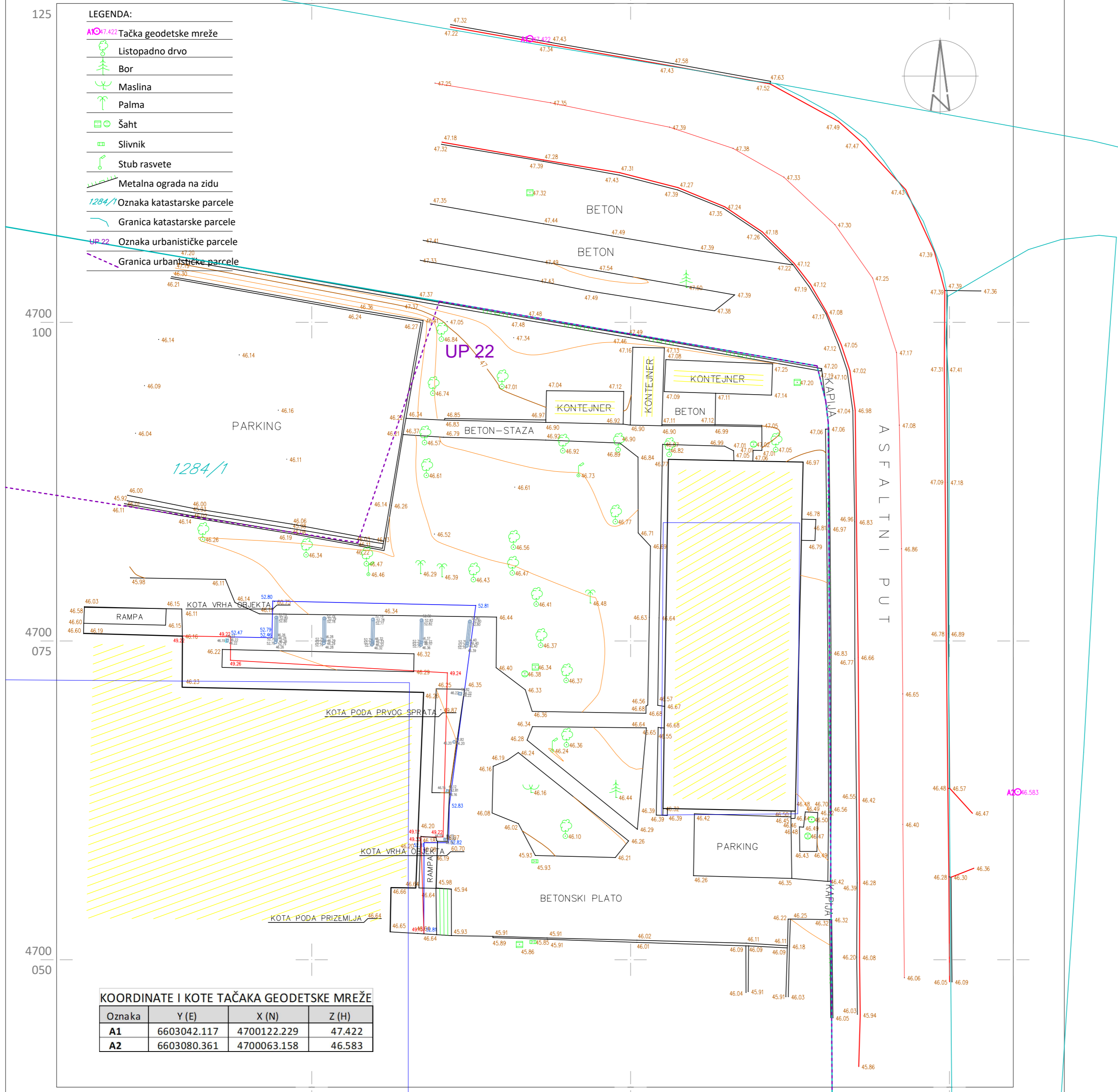
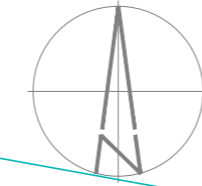

KOORDINATE I KOTE TAČKA GEODETSKE MREŽE

Oznaka	Y (E)	X (N)	Z (H)
A1	6603042.117	4700122.229	47.422
A2	6603080.361	4700063.158	46.583

Jun, 2020.

RAZMJERA R=1:250
Ekvidistancija 0.25m

Snimio i kartirao: GEOS d.o.o.
Br.licence: 01-43/3 i 02-4446/3

PROJEKTANT: "PLAN B CONSULTING & DESIGN" doo Podgorica		INVESTITOR: INSTITUT ZA JAVNO ZDRAVLJE CRNE GORE	
OBJEKAT:	PJEŠAČKA VEZA - NADZEMNI PROLAZ IZMEĐU OBJEKATA INSTITUTA ZA JAVNO ZDRAVLJE CRNE GORE	LOKACIJA: UP 22 FORMIRANA OD DJELOVA KAT. PARCELA 1284/10, 1292/3 I 1284/1 KO PODGORICA 1	
GLAVNI INŽENJER:	Dejan Palibrk, dipl.ing.arh.	VRSTA TEHNIČKE DOKUMENTACIJE: IDEJNO RJEŠENJE	
ODGOVORNI INŽENJER:	Dejan Palibrk, dipl.ing.arh.	DIO TEHNIČKE DOKUMENTACIJE: ARHITEKTURA	RAZMJERA: R 1:250
SARADNIK:		PRILOG: GEODETSKI SNIMAK	BR. PRILOGA: 1
DATUM IZRADE I MP: Avgust, 2020.		BR. STRANE: 1	

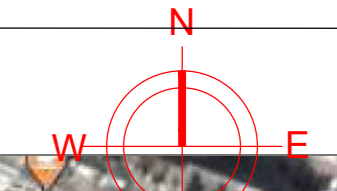

LEGENDA:

- ① NOVI OBJEKAT - ANEKS INSTITUTA ZA JAVNO ZDRAVLJE CG
- ② KLINIČKO BOLNIČKI CENTAR
- ③ SREDNJA MEDICINSKA ŠKOLA
- ④ AMERIČKA AMBASADA

PROJEKTANT: "PLAN B CONSULTING & DESIGN" doo Podgorica		INVESTITOR: INSTITUT ZA JAVNO ZDRAVLJE CRNE GORE	
OBJEKAT:	PJEŠAČKA VEZA - NADZEMNI PROLAZ IZMEĐU OBJEKATA INSTITUTA ZA JAVNO ZDRAVLJE CRNE GORE	LOKACIJA: UP 22 FORMIRANA OD DJELOVA KAT. PARCELA 1284/10, 1292/3 I 1284/1 KO PODGORICA 1	
GLAVNI INŽENJER:	Dejan Palibrk, dipl.ing.arh.	VRSTA TEHNIČKE DOKUMENTACIJE: IDEJNO RJEŠENJE	
ODGOVORNI INŽENJER:	Dejan Palibrk, dipl.ing.arh.	DIO TEHNIČKE DOKUMENTACIJE: ARHITEKTURA	RAZMJERA:
SARADNIK:		PRILOG: ŠIRA SITUACIJA	BR. PRILOGA: 1
DATUM IZRADE I MP: Jun,2020.		BR. STRANE: 2	
		DATUM REVIZIJE I MP:	

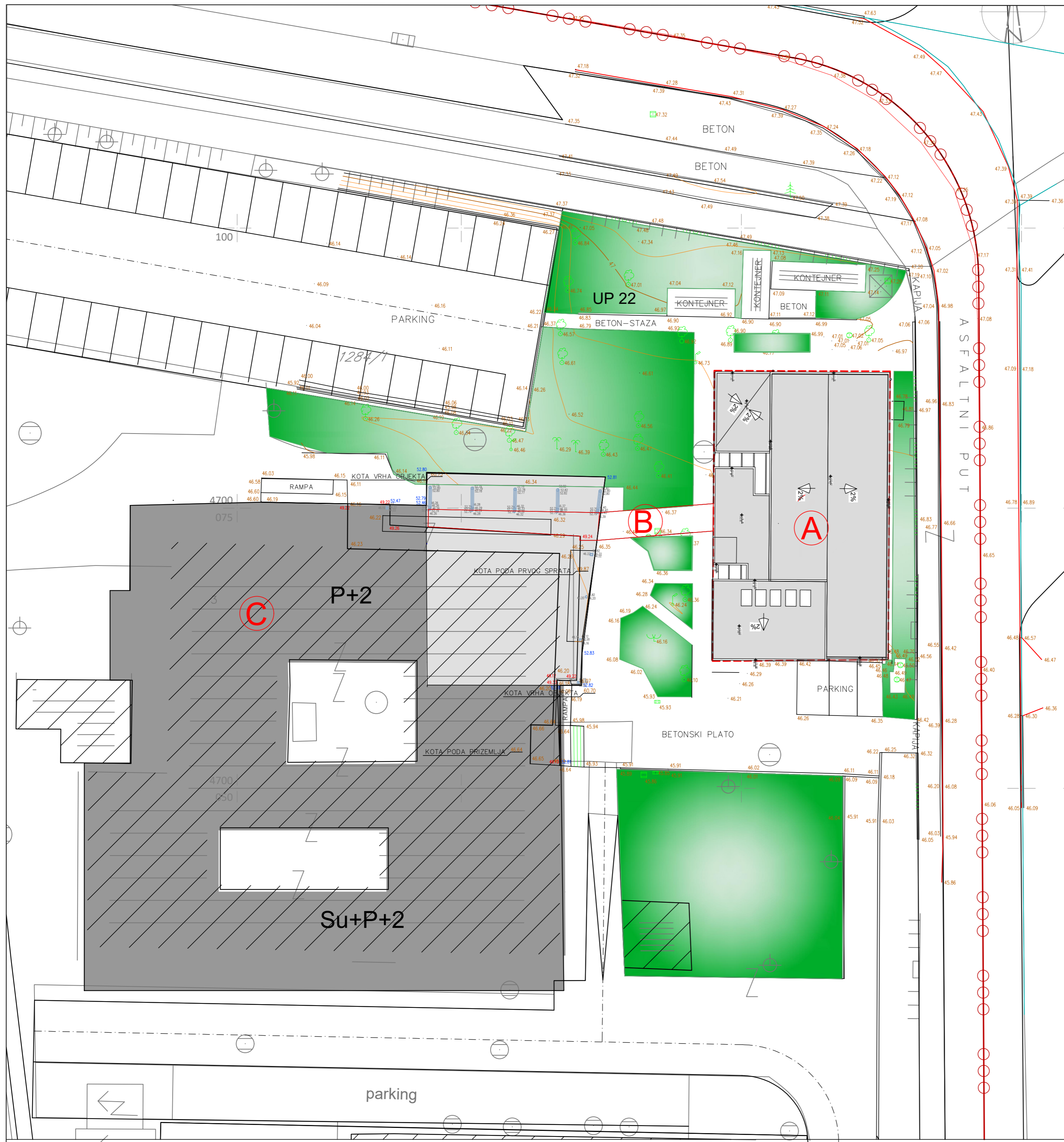
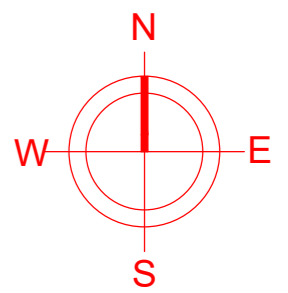

LEGENDA:
 A - NOVI OBJEKT
 B - PJEŠAČKA KOMUNIKACIJA
 C - POSTOJEĆI OBJEKT IJZCG

PROJEKTANT: "PLAN B CONSULTING & DESIGN" doo Podgorica		INVESTITOR: INSTITUT ZA JAVNO ZDRAVLJE CRNE GORE	
OBJEKT: CENTAR ZA KONTROLU I PREVENCIJU ZARAZNIH BOLESTI INSTITUTA ZA JAVNO ZDRAVLJE SA OPERATIVNIM CENTROM ZA HITNE SITUACIJE	LOKACIJA: UP 22 FORMIRANA OD DJELOVA KAT. PARCELA 1284/10, 1292/3 I 1284/1 KO PODGORICA 1		
GLAVNI INŽENJER: Dejan Palibrk, dipl.ing.arh.	VRSTA TEHNIČKE DOKUMENTACIJE: IDEJNO RJEŠENJE		
ODGOVORNI INŽENJER: Dejan Palibrk, dipl.ing.arh.	DIO TEHNIČKE DOKUMENTACIJE: ARHITEKTURA		RAZMJERA: R 1:250
SARADNIK:	PRILOG: SITUACIJA	BR. PRILOGA: 1	BR. STRANE: 3
DATUM IZRADA I MP: Jun,2020.		DATUM REVIZIJE I MP:	

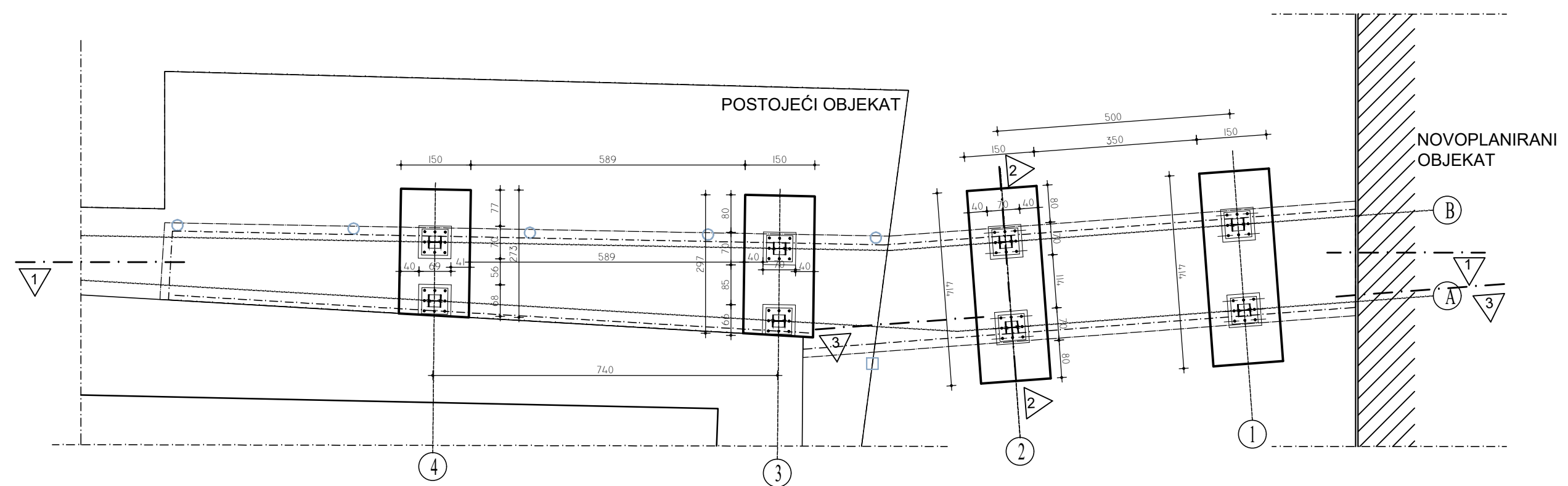
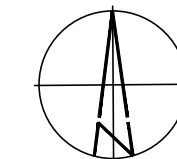

OSNOVA TEMELJA

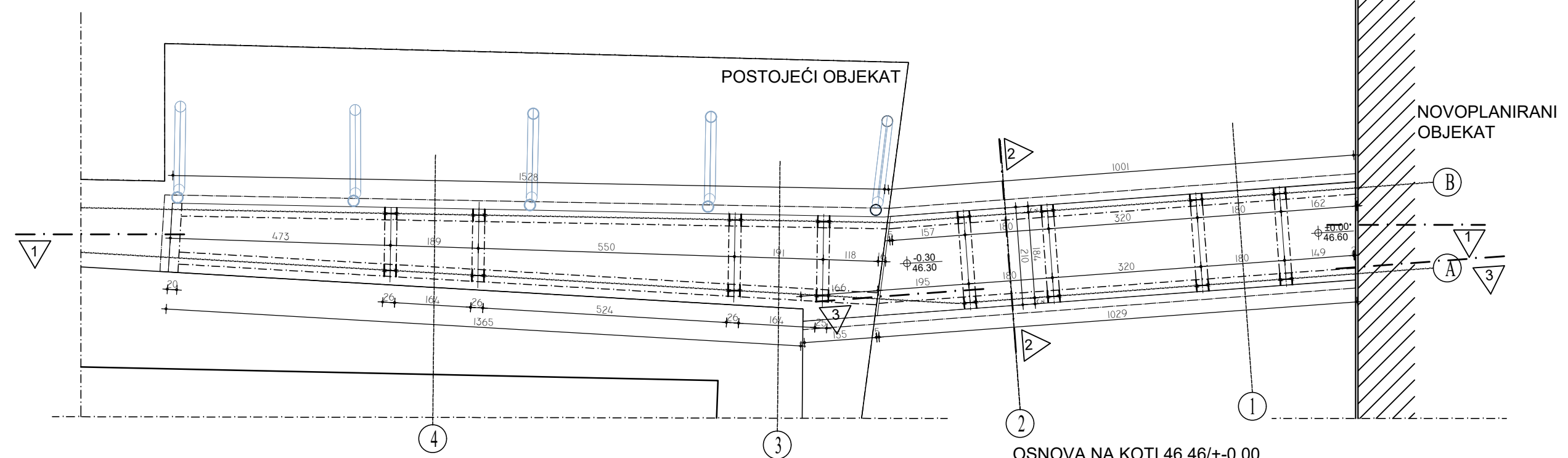

OSNOVA NA KOTI 46.46/+0.00

OPIS PODOVA

P1 PROLAZ
keramika 1cm
cementni estrih 4cm
betonska podloga 10 cm

P2 KROV
keramika 1cm
cementni estrih 4cm
hidroizolacija 1cm
betonska podloga 10 cm

PROJEKTANT: "PLAN B CONSULTING & DESIGN" doo Podgorica		INVESTITOR: INSTITUT ZA JAVNO ZDRAVLJE CRNE GORE	
OBJEKAT:	PJEŠAČKA VEZA - NADZEMNI PROLAZ IZMEĐU OBJEKATA INSTITUTA ZA JAVNO ZDRAVLJE CRNE GORE	LOKACIJA: UP 22 FORMIRANA OD DJELOVA KAT. PARCELA 1284/10, 1292/3 I 1284/1 KO PODGORICA 1	
GLAVNI INŽENJER:	Dejan Palibrk, dipl.ing.arh.	VRSTA TEHNIČKE DOKUMENTACIJE: IDEJNO RJEŠENJE	
ODGOVORNI INŽENJER:	Dejan Palibrk, dipl.ing.arh.	DIO TEHNIČKE DOKUMENTACIJE: ARHITEKTURA	RAZMJERA: R 1:100
SARADNIK:		PRILOG: OSNOVA TEMELJA OSNOVA PRIZEMLJA	BR. PRILOGA: 1 BR. STRANE: 4
DATUM IZRADE I MP: septembar, 2020.		DATUM REVIZIJE I MP:	

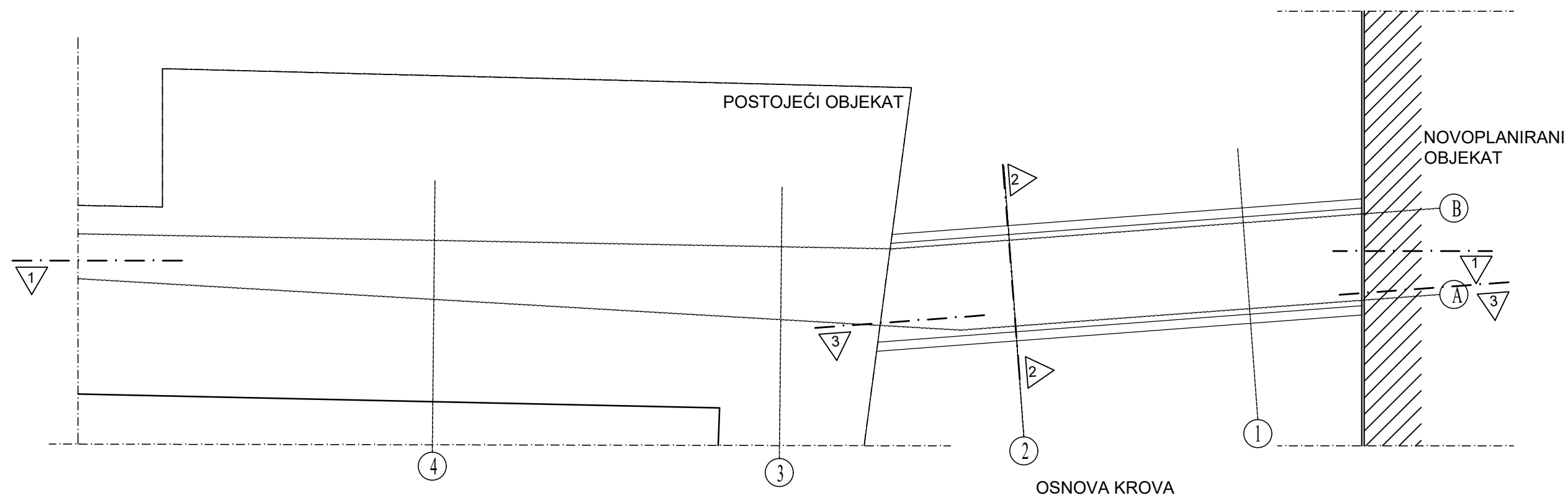
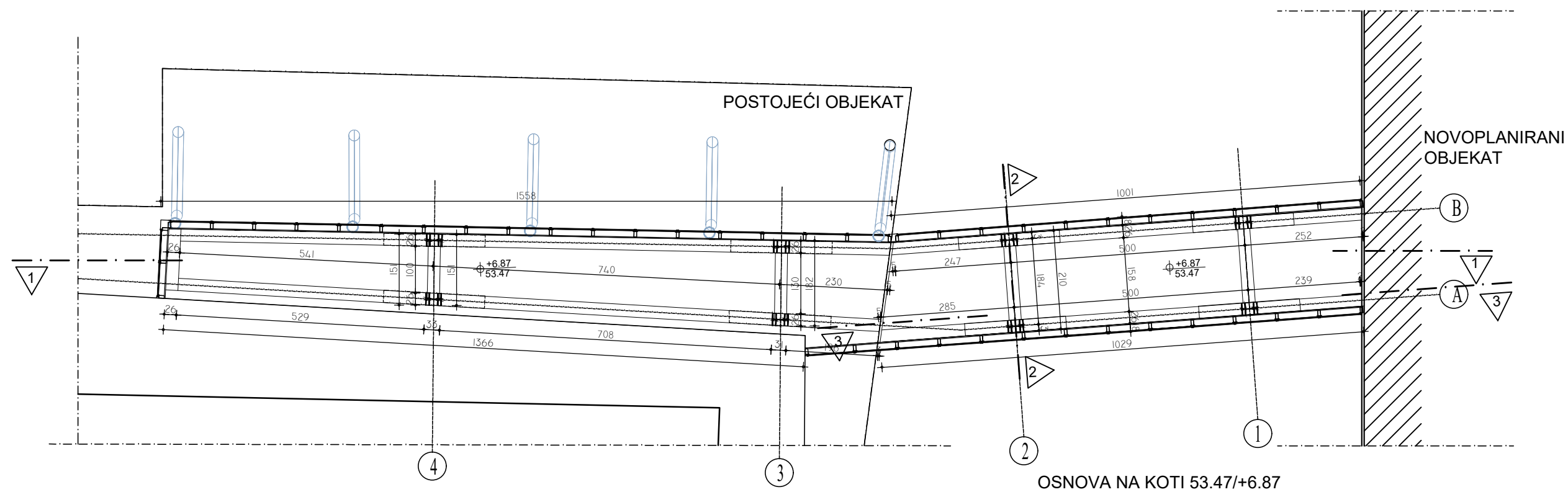

OPIS PODOVA

P1 PROLAZ
 keramika 1cm
 cementni estrih 4cm
 betonska podloga 10 cm

P2 KROV
 keramika 1cm
 cementni estrih 4cm
 hidroizolacija 1cm
 betonska podloga 10 cm

PROJEKTANT: "PLAN B CONSULTING & DESIGN" doo Podgorica		INVESTITOR: INSTITUT ZA JAVNO ZDRAVLJE CRNE GORE	
OBJEKAT:	PJEŠAČKA VEZA - NADZEMNI PROLAZ IZMEĐU OBJEKATA INSTITUTA ZA JAVNO ZDRAVLJE CRNE GORE	LOKACIJA: UP 22 FORMIRANA OD DJELOVA KAT. PARCELA 1284/10, 1292/3 I 1284/1 KO PODGORICA 1	
GLAVNI INŽENJER:	Dejan Palibrk, dipl.ing.arh.	VRSTA TEHNIČKE DOKUMENTACIJE: IDEJNO RJEŠENJE	
ODGOVORNI INŽENJER:	Dejan Palibrk, dipl.ing.arh.	DIO TEHNIČKE DOKUMENTACIJE: ARHITEKTURA	RAZMJERA: R 1:100
SARADNIK:		PRILOG: OSNOVA SPRATA OSNOVA KROVA	BR. PRILOGA: 1 BR. STRANE: 5
DATUM IZRADE I MP: septembar, 2020.		DATUM REVIZIJE I MP:	

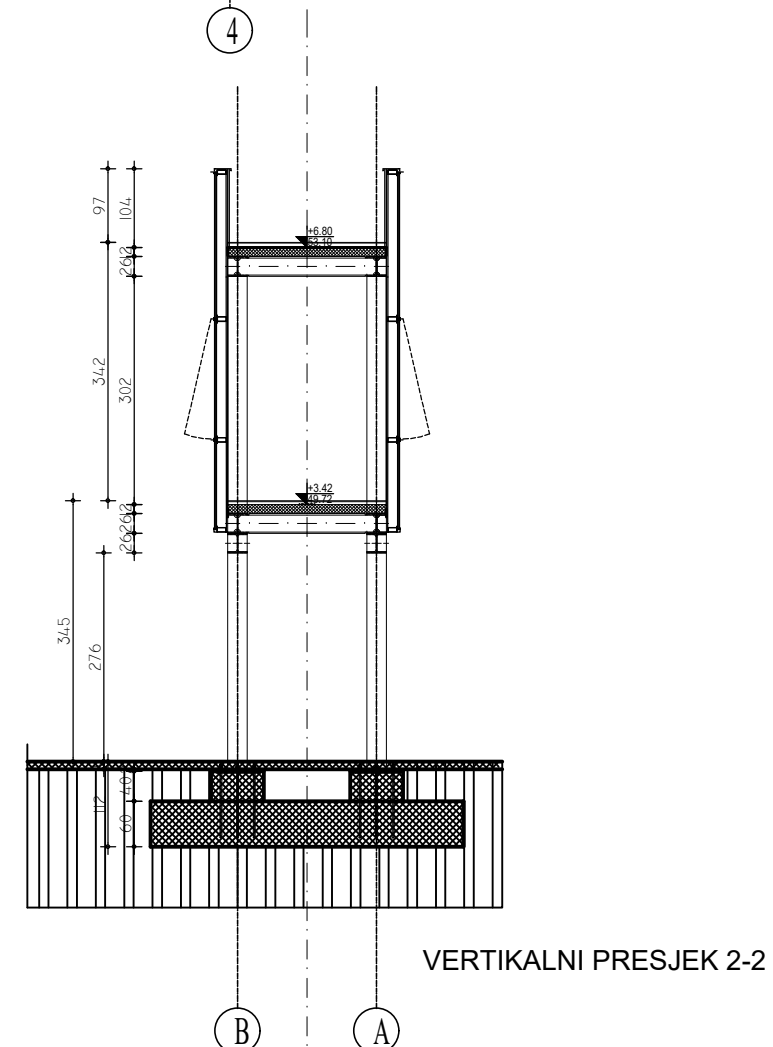
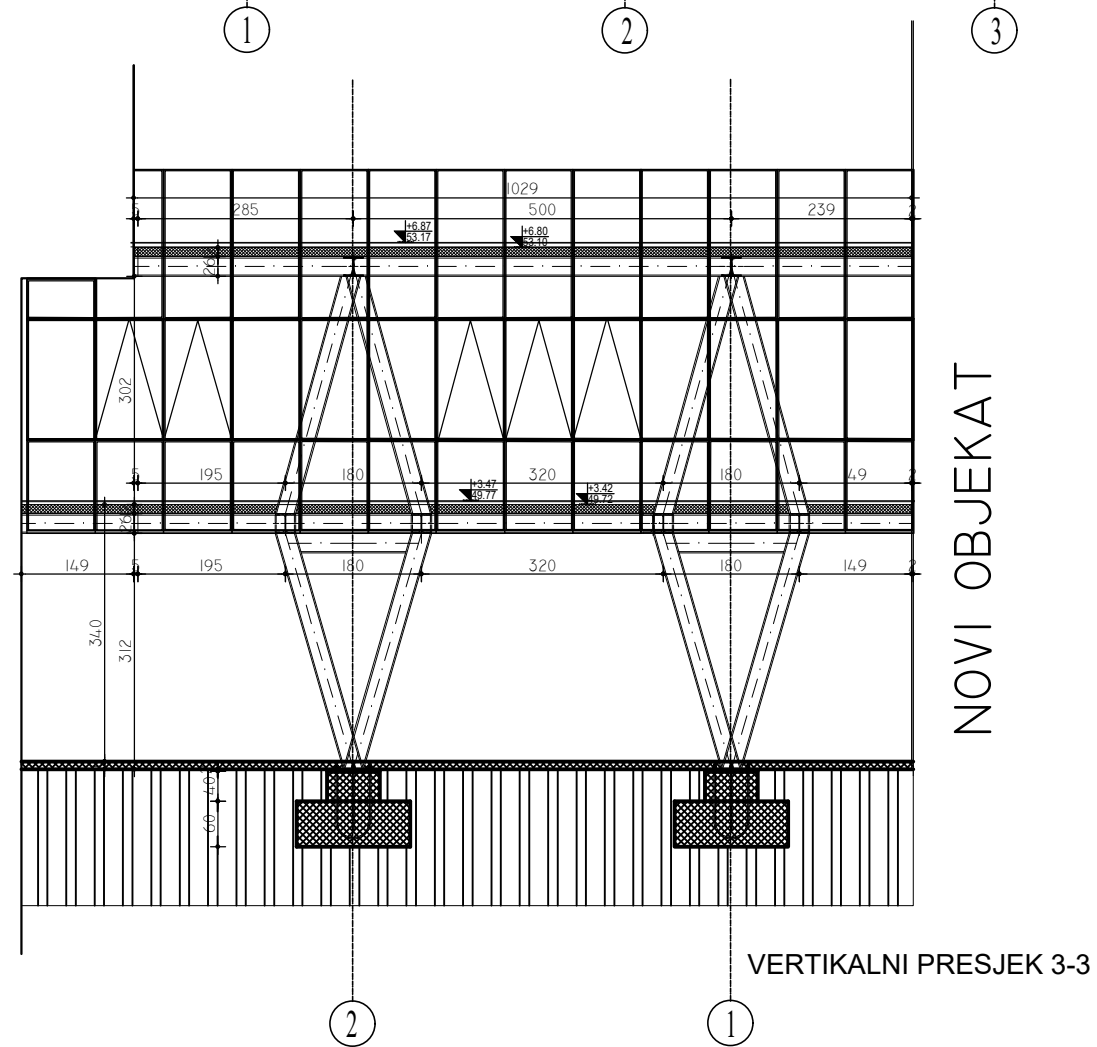
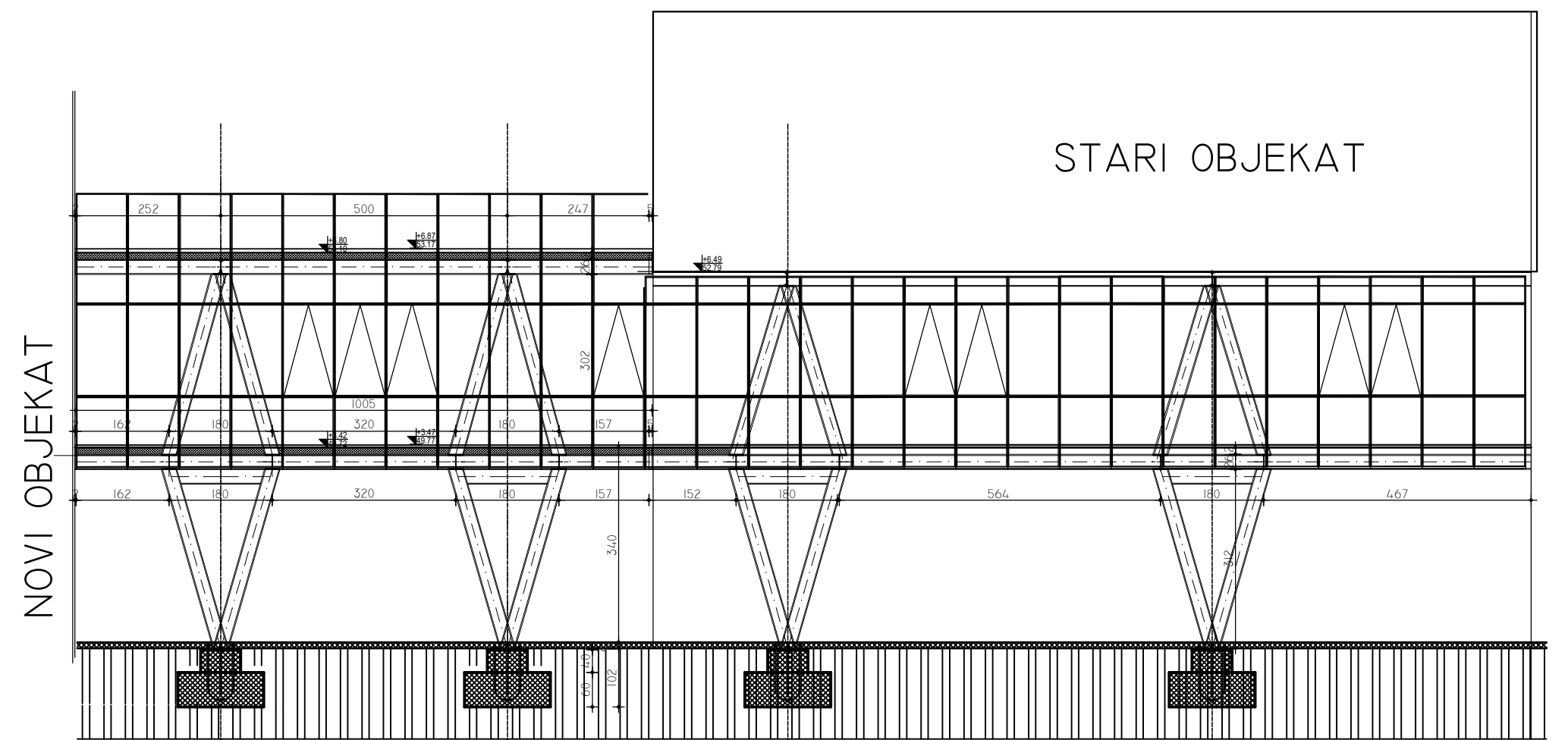

PROJEKTANT: "PLAN B CONSULTING & DESIGN" doo Podgorica		INVESTITOR: INSTITUT ZA JAVNO ZDRAVLJE CRNE GORE	
OBJEKAT:	PJEŠAČKA VEZA - NADZEMNI PROLAZ IZMEĐU OBJEKATA INSTITUTA ZA JAVNO ZDRAVLJE CRNE GORE	LOKACIJA: UP 22 FORMIRANA OD DJELOVA KAT. PARCELA 1284/10, 1292/3 I 1284/1 KO PODGORICA 1	
GLAVNI INŽENJER:	Dejan Palibrk, dipl.ing.arh.	VRSTA TEHNIČKE DOKUMENTACIJE: IDEJNO RJEŠENJE	
ODGOVORNI INŽENJER:	Dejan Palibrk, dipl.ing.arh.	DIO TEHNIČKE DOKUMENTACIJE: ARHITEKTURA	RAZMJERA: R 1:100
SARADNIK:		PRILOG: VERTIKALNI PRESJECI	BR. PRILOGA: 1 BR. STRANE: 6
DATUM IZRADE I MP: septembar, 2020.		DATUM REVIZIJE I MP:	

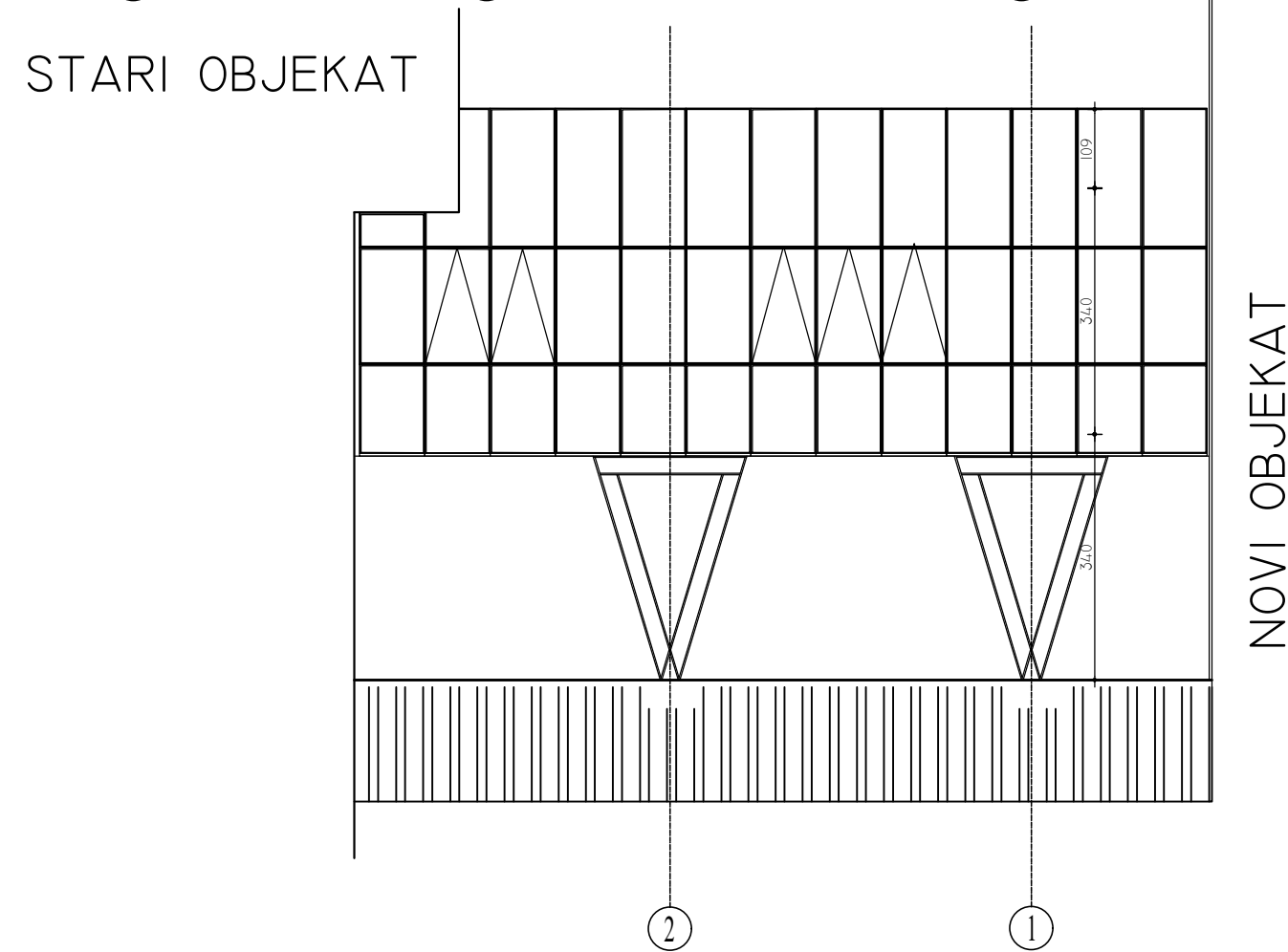
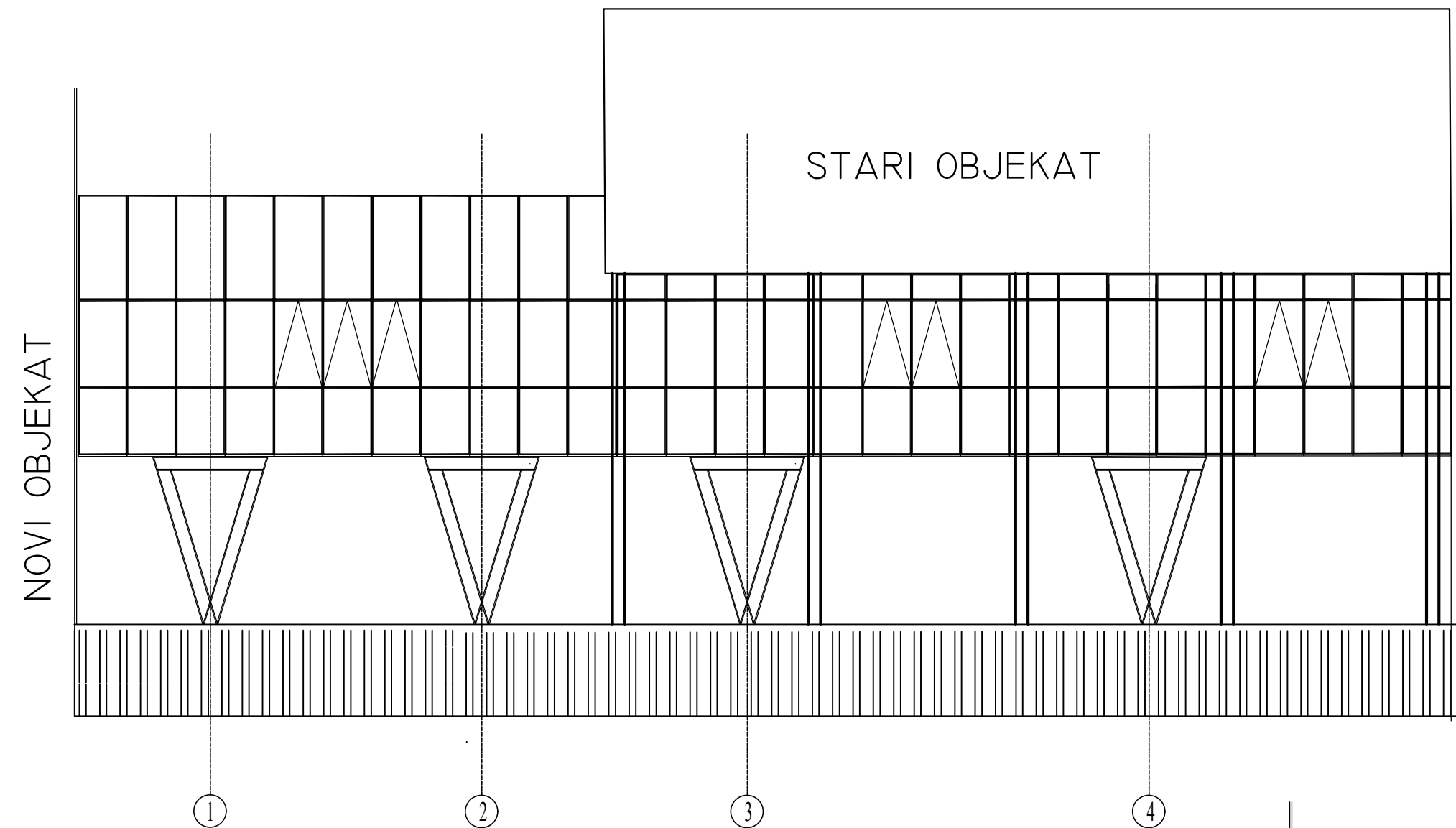

PROJEKTANT: "PLAN B CONSULTING & DESIGN" doo Podgorica		INVESTITOR: INSTITUT ZA JAVNO ZDRAVLJE CRNE GORE	
OBJEKAT:	PJEŠAČKA VEZA - NADZEMNI PROLAZ IZMEĐU OBJEKATA INSTITUTA ZA JAVNO ZDRAVLJE CRNE GORE	LOKACIJA: UP 22 FORMIRANA OD DJELOVA KAT. PARCELA 1284/10, 1292/3 I 1284/1 KO PODGORICA 1	
GLAVNI INŽENJER:	Dejan Palibrk, dipl.ing.arh.	VRSTA TEHNIČKE DOKUMENTACIJE: IDEJNO RJEŠENJE	
ODGOVORNI INŽENJER:	Dejan Palibrk, dipl.ing.arh.	DIO TEHNIČKE DOKUMENTACIJE: ARHITEKTURA	RAZMJERA: R 1:100
SARADNIK:		PRILOG: FASADE	BR. PRILOGA: 1 BR. STRANE: 7
DATUM IZRADE I MP: septembar, 2020.		DATUM REVIZIJE I MP:	



PROJEKTANT: "PLAN B CONSULTING & DESIGN" doo Podgorica		INVESTITOR: INSTITUT ZA JAVNO ZDRAVLJE CRNE GORE	
OBJEKAT:	PJEŠAČKA VEZA - NADZEMNI PROLAZ IZMEĐU OBJEKATA INSTITUTA ZA JAVNO ZDRAVLJE CRNE GORE	LOKACIJA: UP 22 FORMIRANA OD DJELOVA KAT. PARCELA 1284/10, 1292/3 I 1284/1 KO PODGORICA 1	
GLAVNI INŽENJER:	Dejan Palibrk, dipl.ing.arh.	VRSTA TEHNIČKE DOKUMENTACIJE: IDEJNO RJEŠENJE	
ODGOVORNI INŽENJER:	Dejan Palibrk, dipl.ing.arh.	DIO TEHNIČKE DOKUMENTACIJE: ARHITEKTURA	RAZMJERA: R 1:100
SARADNIK:		PRILOG: 3D MODELI	BR. PRILOGA: 1 BR. STRANE: 8
DATUM IZRADE I MP: septembar, 2020.		DATUM REVIZIJE I MP:	



PROJEKTANT: "PLAN B CONSULTING & DESIGN" doo Podgorica		INVESTITOR: INSTITUT ZA JAVNO ZDRAVLJE CRNE GORE	
OBJEKAT:	PJEŠAČKA VEZA - NADZEMNI PROLAZ IZMEĐU OBJEKATA INSTITUTA ZA JAVNO ZDRAVLJE CRNE GORE	LOKACIJA: UP 22 FORMIRANA OD DJELOVA KAT. PARCELA 1284/10, 1292/3 I 1284/1 KO PODGORICA 1	
GLAVNI INŽENJER:	Dejan Palibrk, dipl.ing.arh.	VRSTA TEHNIČKE DOKUMENTACIJE: IDEJNO RJEŠENJE	
ODGOVORNI INŽENJER:	Dejan Palibrk, dipl.ing.arh.	DIO TEHNIČKE DOKUMENTACIJE: ARHITEKTURA	RAZMJERA: R 1:100
SARADNIK:		PRILOG: 3D MODELI	BR. PRILOGA: 1 BR. STRANE: 9
DATUM IZRADE I MP: septembar, 2020.		DATUM REVIZIJE I MP:	