

## OBRAZAC 1

elektronski potpis projektanta	elektronski potpis revidenta
--------------------------------	------------------------------

INVESTITOR <sup>1</sup>	Zelenilo d.o.o. Podgorica
OBJEKAT <sup>2</sup>	Privremeni montažni objekat za potrebe bio-kompostane
LOKACIJA <sup>3</sup>	Katastarska parcela 4043//1 KO Donja Gorica u zahvatu PUP-a Podgorica
VRSTA TEHNIČKE DOKUMENTACIJE <sup>4</sup>	IDEJNO RJEŠENJE
PROJEKTANT <sup>5</sup>	Republički zavod za urbanizam I projektovanje ad Podgorica
ODGOVORNO LICE <sup>6</sup>	ANA RADULOVIĆ
GLAVNI INŽENJER <sup>7</sup>	Dragana Čukić, dipl.inž.arh

---

<sup>1</sup>Naziv/ime investitora

<sup>2</sup> Naziv projektovanog objekta

<sup>3</sup> Mjesto građenja, planski dokument, urbanistička parcela, katastarska parcela

<sup>4</sup> Idejno rješenje, idejni projekat, glavni projekat odnosno projekat izvedenog objekta projekat (ako je u pitanju naslovna strana cjelokupne tehničke dokumentacije)

<sup>5</sup> Naziv privrednog društva, pravnog lica odnosno preduzetnika koji je izradio tehničku dokumentaciju

<sup>6</sup> Ime odgovornog lica u privrednom društvu, pravnom licu odnosno ime i prezime preduzetnika

<sup>7</sup> Ime i prezime glavnog inženjera.

elektronski potpis projektanta	elektronski potpis revidenta
--------------------------------	------------------------------

INVESTITOR <sup>1</sup>	Zelenilo d.o.o. Podgorica
OBJEKAT <sup>2</sup>	Privremeni montažni objekat za potrebe bio-kompostane
LOKACIJA <sup>3</sup>	Katastarska parcela 4043//1 KO Donja Gorica u zahvatu PUP-a Podgorica
DIO TEHNIČKE DOKUMENTACIJE <sup>4</sup>	ARHITEKTURA
PROJEKTANT <sup>5</sup>	Republički zavod za urbanizam I projektovanje ad Podgorica
ODGOVORNO LICE <sup>6</sup>	ANA RADULOVIĆ
ODGOVORNI INŽENJER <sup>7</sup>	Dragana Čukić, dipl.inž.arh
SARADNICI NA PROJEKTU <sup>8</sup>	_____

---

<sup>1</sup>Naziv/ime investitora

<sup>2</sup> Naziv projektovanog objekta

<sup>3</sup>Mjesto građenja, planski dokument, urbanistička parcela, katastarska parcela

<sup>4</sup> Arhitektonski projekat, građevinski projekat, elektrotehnički projekat odnosno mašinski projekat (ako je u pitanju naslovna strana dijela tehnički dokumentacije)

<sup>5</sup> Naziv privrednog društva, pravnog lica odnosno preduzetnika koji je izradio dio tehničke dokumentacije

<sup>6</sup> Ime odgovornog lica u privrednom društvu, pravnom licu odnosno ime i prezime preduzetnika

<sup>7</sup>Ime i prezime odgovornog inženjera

<sup>8</sup> Ime i prezime saradnika na izradi dijela tehnički dokumentacije



---

republički zavod za urbanizam i projektovanje ad podgorica

# OPŠTA DOKUMENTACIJA

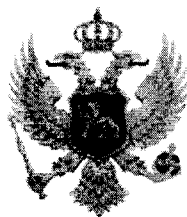

## IZVOD IZ CENTRALNOG REGISTRA PRIVREDNIH SUBJEKATA PORESKE UPRAVE

**Registarski broj** 4 - 0004814 / 038  
**PIB:** 02013690

**Datum registracije:** 13.09.2002.  
**Datum promjene podataka:** 16.06.2020.

### "REPUBLIČKI ZAVOD ZA URBANIZAM I PROJEKTOVANJE" A.D. PODGORICA

Broj važeće registracije: /038

**Skraćeni naziv:** REPUBLIČKI ZAVOD ZA URBANIZAM I PROJEKTOVANJE  
**Telefon:** 407855  
**eMail:** rzup@t-com.me  
**Web adresa:**  
**Datum zaključivanja ugovora:** 09.09.2008.  
**Datum donošenja Statuta:** 09.09.2002.      **Datum promjene Statuta:** 19.06.2018.  
**Adresa glavnog mjesta poslovanja:** BULEVAR REVOLUCIJE BR. 2 PODGORICA  
**Adresa za prijem službene pošte:** BULEVAR REVOLUCIJE BR. 2 PODGORICA  
**Adresa sjedišta:** BULEVAR REVOLUCIJE BR. 2 PODGORICA  
**Pretežna djelatnost:** 7111 Arhitektonska djelatnost  
**Obavljanje spoljno-trgovinskog poslovanja:** NIJE UNEŠENO  
**Oblik svojine:**  
**Porijeklo kapitala:**  
Upisani kapital: 2.178.421,00Euro (Novčani 2.178.421,00Euro, nenovčani 0,00Euro )





**LICA U DRUŠTVU:**

---

**NEDA IVOVIĆ** 2108977217957 CRNA GORA

Adresa: JOSIPA BROZA BR.33 PODGORICA CRNA GORA

Uloga: Predsjednik Odbora direktora

Ovlašćenja u prometu: Ograničeno ( U skladu sa Statutom )

Ovlašćen da djeluje: KOLEKTIVNO ( Sa članovima organa upravljanja, )

---

**DRAGUTIN GRGUR** 2001974263010 CRNA GORA

Adresa: GAVRA VUKOVIĆA BR.8/1 PODGORICA CRNA GORA

Uloga: Član Odbora direktora

Ovlašćenja u prometu: Ograničeno ( U skladu sa Statutom )

Ovlašćen da djeluje: KOLEKTIVNO ( Sa članovima organa upravljanja, )

---

**NEDA IVOVIĆ** 2108977217957 CRNA GORA

Adresa: JOSIPA BROZA BR.33 PODGORICA CRNA GORA

Uloga: Član Odbora direktora

Ovlašćenja u prometu: Ograničeno ( U skladu sa Statutom )

Ovlašćen da djeluje: KOLEKTIVNO ( Sa članovima organa upravljanja, )

---

**SVETLANA JOVANOVIĆ** 2911960797620 CRNA GORA

Adresa: IVANA MILUTINOVIĆA BR. 7 PODGORICA CRNA GORA

Uloga: Član Odbora direktora

Ovlašćenja u prometu: Ograničeno ( U skladu sa Statutom )

Ovlašćen da djeluje: KOLEKTIVNO ( Sa članovima organa upravljanja, )

---

**ANA RADULOVIĆ** 1608979218011 CRNA GORA

Adresa: RADULA RUSA RADULOVIĆA 111A PODGORICA CRNA GORA

Uloga: Izvršni direktor

Ovlašćenja u prometu: Neograničeno ( )

Ovlašćen da djeluje: POJEDINAČNO ( )

---

**ANA RADULOVIĆ** 1608979218011 CRNA GORA

Adresa: RADULA RUSA RADULOVIĆA 111A PODGORICA CRNA GORA

Uloga: Sekretar

Ovlašćenja u prometu: Neograničeno ( )

Ovlašćen da djeluje: POJEDINAČNO ( )

---

**REVIZORI:**

**DRUŠTVO ZA REVIZIJU "RAČUNOVODSTVO I REVIZIJA" DOO TIVAT 02671930**

Adresa: BJELILA B.B. TIVAT

Izdato: 11.08.2020 godine u 17:24h



Načelnica

*Slobodanka Matković*  
Slobodanka Matković



Crna Gora

Ministarstvo održivog razvoja i turizma

Direktorat za inspekcijski nadzor i licenciranje

Direkcija za licence, registar i drugostepeni postupak

Adresa: IV Proleterske brigade broj 19  
81000 Podgorica, Crna Gora  
tel: +382 20 446 279  
fax: +382 41 446 215  
www.mrt.gov.me

Broj: UPI 107/7-3182/6

Podgorica, 17.7.2020. godine

РЕПУБЛИЧКИ ЗАВОД ЗА УРБАНИЗАМ  
И ПРОЈЕКТОВАЊЕ, АКЦИОНАРСКО ДРУШТВО  
Број 494  
Подгорица, 17.07.2020 год.

**AD "REPUBLIČKI ZAVOD ZA URBANIZAM I PROJEKTOVANJE" PODGORICA**

UI. Bulevar Revolucije broj 2,  
Podgorica

U prilogu ovog akta, dostavlja Vam se rješenje broj UPI 107/7-3182/5 od 17.7.2020. godine.

Dostaviti:

- Naslovu;
- a/a.

**DRŽAVNA SEKRETARKA**

**Dragana ČENIĆ**





Crna Gora

Ministarstvo održivog razvoja i turizma

Direktorat za inspekcijski nadzor i licenciranje

Direkcija za licence, registar i drugostepeni postupak

Adresa: IV Proleterske brigade broj 19  
81000 Podgorica, Crna Gora  
tel: +382 20 446 279  
fax: +382 41 446 215  
www.mrt.gov.me

Broj: UPI 107/7-3182/5

Podgorica, 17.7.2020. godine

**Ministarstvo održivog razvoja i turizma**, postupajući po zahtjevu privrednog društva AD "REPUBLIČKI ZAVOD ZA URBANIZAM I PROJEKTOVANJE" PODGORICA, PIB: 02013690, broj UPI 107/7-3182/4 od 7.7.2020. godine, za izdavanje licence za projektanta i izvođača radova, na osnovu čl. 122 stav 1 i 135 st. 1 i 2 Zakona o planiranju prostora i izgradnji objekata ("Službeni list CG", br. 64/17, 44/18 i 63/18), kao i člana 46 stav 1 Zakona o upravnom postupku ("Službeni list CG", br. 56/14, 20/15, 40/16 i 37/17), donijelo je

## R J E Š E N J E

Privrednom društvu **AD "REPUBLIČKI ZAVOD ZA URBANIZAM I PROJEKTOVANJE" PODGORICA, PIB: 02013690**, izdaje se

### LICENCA

**projektanta i izvođača radova**

na period od **pet godina**.

Ovo rješenje zamjenjuje rješenje **UPI 107/7-3182/3-1** od 17.9.2018. godine.

### O b r a z l o ž e n j e

Aktom broj UPI 107/7-3182/4 od 7.7.2020. godine, ovom organu obratilo se privredno društvo AD "REPUBLIČKI ZAVOD ZA URBANIZAM I PROJEKTOVANJE" PODGORICA, PIB: 02013690, pretežna djelatnost – 7111 Arhitektonska djelatnost, sa zahtjevom za izdavanje licence za projektanta i izvođača radova. Uz zahtjev, privredno društvo je priložilo sljedeće dokaze:

- 1) Ugovor o radu sa **Draganom Čukić, diplomiranom inženjerkom arhitekture**, broj 701-1 od 1.6.2018. godine;
- 2) Ugovor o radu sa **Ilinkom Petrović, diplomiranom inženjerkom građevinarstva, smjerovi građevinsko – urbanistički i hidrotehnički**, broj 616/2 od 21.3.2017. godine;
- 3) Ugovor o radu sa **Srećkom Bulajićem, diplomiranim inženjerom mašinstva**, broj 702-1 od 1.6.2018. godine;
- 4) Ugovor o radu sa **Dragoljubom Jokovićem, diplomiranim inženjerom elektrotehnike**, broj 1030 od 14.9.2018. godine;

- 5) Rješenje broj UPI 107/7-1608/2 od 11.6.2018. godine, kojim je Dragani Čukić izdata licenca ovlaštenog inženjera, donijeto od strane Ministarstva održivog razvoja i turizma;
- 6) Rješenje broj UPI 107/7-1511/4 od 16.7.2020. godine, kojim je Ilniki Petrović izdata licenca ovlaštenog inženjera, donijeto od strane Ministarstva održivog razvoja i turizma;
- 7) Rješenje broj UPI 107/7-2021/2 od 18.5.2018. godine, kojim je Srećku Bulajiću izdata licenca ovlaštenog inženjera, donijeto od strane Ministarstva održivog razvoja i turizma;
- 8) Rješenje broj UPI 107/7-2671/2 od 28.6.2018. godine, kojim je Dragoljubu Joksoviću izdata licenca ovlaštenog inženjera, donijeto od strane Ministarstva održivog razvoja i turizma;
- 9) Rješenje o prestanku radnog odnosa Tamare Vučević, broj 337/1 od 29.5.2020. godine;
- 10) Rješenje o prestanku radnog odnosa Rajke Velimirović, broj 658/2 od 15.11.2018. godine;
- 11) Izvod iz Centralnog registra privrednih subjekata, registarski broj 4-0004814.

Članom 122 stav 1 Zakona o planiranju prostora i izgradnji objekata propisano je, u bitnom, da je privredno društvo koje izrađuje tehničku dokumentaciju (projektant), odnosno privredno društvo koje gradi objekat (izvođač radova), dužno da za obavljanje djelatnosti izrade tehničke dokumentacije, dijela tehničke dokumentacije odnosno građenje ili izvođenje pojedinih vrsta radova na građenju objekata, ima najmanje jednog zaposlenog ovlaštenog inženjera po vrsti projekta koji izrađuje i to za: arhitektonski, građevinski, elektrotehnički i mašinski projekat, odnosno vrsti radova koje izvodi na osnovu tih projekata. Stavom 2 prethodno navedenog člana propisano je da obavljanje pojedinih poslova iz prethodnog stava projektant, odnosno izvođač radova može da obezbijedi na osnovu zaključenog ugovora sa drugim privrednim društvom koje ima zaposlenog ovlaštenog inženjera za određenu vrstu projekta, odnosno radova.

Članom 137 stav 2 prethodno navedenog zakona propisuje se da se licenca za privredno društvo izdaje za period od pet godina.

Članom 5 Pravilnika o načinu i postupku izdavanja, mirovanja licence i načinu vođenja registra licenci ("Službeni list CG", broj 79/17), propisano je da se u postupku izdavanja licence projektanta i izvođača radova provjerava: 1) da li podnosilac zahtjeva u radnom odnosu ima zaposlenog ovlaštenog inženjera; i 2) licenca ovlaštenog inženjera.

Nakon razmatranja dostavljene dokumentacije, utvrđeno je da podnosilac zahtjeva ispunjava zakonom propisane uslove za izdavanje licence **projektanta i izvođača radova**.

U skladu sa prethodno izloženim, rješeno je kao u dispozitivu.

**UPUTSTVO O PRAVNOJ ZAŠTITI:** Protiv ovog rješenja može se pokrenuti upravni spor tužbom kod Upravnog suda, u roku od 20 dana od dana prijema istog.

DRŽAVNA SEKRETARKA

Dragana ČENIĆ







CRNA GORA

MINISTARSTVO ODRŽIVOG RAZVOJA  
I TURIZMA

DIREKTORAT ZA INSPEKCIJSKI NADZOR I  
LICENCIRANJE

Direkcija za licenciranje

Broj: UPI 107/7 – 1608/2

Podgorica, 11.06.2018. godine

DRAGANA S. ČUKIĆ

Vlada Raičevića 2  
PODGORICA

U prilogu ovog dopisa, dostavlja Vam se rješenje, broj i datum gornji.

OVLAŠĆENO SLUŽBENO LICE  
Nataša Pavićević



Dostavljeno:

-Naslovu;

-a/a.

MINISTARSTVO ODRŽIVOG RAZVOJA I TURIZMA  
DIREKTORAT ZA INSPEKCIJSKI NADZOR  
I LICENCIRANJE

Direkcija za licenciranje

Broj: UPI 107/7 – 1608/2

Podgorica, 11.06.2018. godine

Ministarstvo održivog razvoja i turizma, rješavajući po zahtjevu Čukić Dragane, dipl. inž. arhitekture, iz Podgorice, za izdavanje licence za ovlaštenog inženjera, na osnovu člana 135 st. 1 i 2 Zakona o planiranju prostora i izgradnji objekata ("Službeni list Crne Gore" br. 64/17) i člana 46 stav 1 Zakona o upravnom postupku ("Službeni list Crne Gore" br. 56/14, 20/15, 40/16 i 37/17), donosi

### R J E Š E N J E

1. IZDAJE SE ČUKIĆ S. DRAGANI, dipl. inž. arhitekture, iz Podgorice, LICENCA ovlaštenog inženjera za obavljanje djelatnosti izrade tehničke dokumentacije i građenje objekta.
2. Ova Licenca se izdaje na neodređeno vrijeme.

### O b r a z l o ž e n j e

Aktom, br. UP I 107/7-1608/1 od 26.03.2018. godine, Čukić Dragana, dipl. inž. arhitekture, iz Podgorice, obratila se ovom ministarstvu zahtjevom za izdavanje licence ovlaštenog inženjera za obavljanje djelatnosti izrade tehničke dokumentacije i građenje objekta.

Uz zahtjev imenovana je ovom ministarstvu dostavila sledeće dokaze:

- Diplomu o stečenom visokom obrazovanju, izdatu od strane Fakulteta tehničkih nauka, Univerziteta u Prištini, broj 287 od 08.07.2004. godine;
- Ovlašćenje za projektovanje br. AP 01498 0285 od 08.10.2008.godine, izdato od strane Inženjerske komore Crne Gore, za izradu arhitektonskih projekata za arhitektonske objekte, projekata enterijera i projekata uređenja slobodnih prostora;
- Rješenje br. 05-821/2 od 09.03.2011.godine, izdato od strane Ministarstva održivog razvoja i turizma Crne Gore, kojim se izdaje licenca za rukovođenje izvođenjem građevinskih i građevinsko-zanatskih radova na arhitektonskim objektima, radova enterijera i radova na uređenju slobodnih terena;
- Uvjerenje da u kaznenoj evidenciji ne postoje podaci o osuđivanosti za imenovanu;
- Radna knjižica (ovjerena fotokopija) i Ličnu kartu (ovjerena fotokopija).

Ministarstvo održivog razvoja i turizma, razmotrilo je podnijeti zahtjev pa je odlučilo kao u dispozitivu ovog rješenja, a ovo sa sledećih razloga:

Naime, članom 123 stav 1 Zakona o planiranju prostora i izgradnji objekata («Službeni list Crne Gore» br. 64/17), propisano je da ovlašćeni inženjer može da bude fizičko lice koje obavlja poslove izrade tehničke dokumentacije odnosno građenje objekta, odgovarajuće struke, sa visokim obrazovanjem, odnosno najmanje kvalifikacijom VII1 podnivoa okvira kvalifikacije i najmanje tri godine radnog iskustva na stručnim poslovima izrade tehničke dokumentacije i građenja objekta.

Članom 3 stav 1 tačka 1 Pravilnika o načinu i postupku izdavanja, mirovanja licence i načinu vođenja registara licenci („Službeni list Crne Gore“ br. 79/17), utvrđene su vrste licenci, a između ostalih i licenca ovlašćenog inženjera koja se izdaje fizičkom, licu za obavljanje djelatnosti izrade tehničke dokumentacije i građenju objekta.

Članom 4 stav 1 tač. 1-4. Pravilnika, utvrđeno je da se u postupku izdavanja licence ovlašćenog inženjera, provjerava:

1. identitet podnosioca zahtjeva;
2. da li podnositelj zahtjeva posjeduje visoko obrazovanje, odnosno najmanje kvalifikacije VII1 podnivoa okvira kvalifikacija, odnosno da li je izvršeno priznavanje inostrane obrazovne isprave najmanje kvalifikacije VII1 podnivoa okvira kvalifikacija;
3. da li podnositelj zahtjeva ima najmanje tri godine radnog iskustva na stručnim poslovima izrade tehničke dokumentacije i građenju objekta sa visokim obrazovanjem, odnosno najmanje kvalifikacije VII1 podnivoa okvira kvalifikacije i
4. da li je podnositelj zahtjeva osuđivan za krivično djelo za koje se gonjenje preduzima po službenoj dužnosti.

Stavom 3 istog člana Pravilnika, utvrđeno je da se radno iskustvo u smislu stava 1 tačka 3 ovog člana, smatra radno iskustvo u svojstvu saradnika na izradi tehničke dokumentacije na građenju objekta, odnosno izvođenja pojedinih radova na građenju objekta. Stavom 4 istog člana Pravilnika, utvrđeno je da se izuzetno od stava 3 ovog člana, fizičkom licu koje posjeduje licencu za izradu tehničke dokumentacije i građenje objekata, izdatu po propisima koji su važili do donošenja ovog propisa, radno iskustvo može dokazati na osnovu uvida u dokumentaciju koja je bila osnov za njeno izdavanje.

Članom 137 stav 1 Zakona, propisano je da se licenca za fizičko lice izdaje na neodređeno vrijeme.

Rješavajući po predmetnom zahtjevu, a na osnovu uvida u dostavljene dokaze, ovo ministarstvo nalazi, da su se u konkretnoj pravnoj stvari stekli uslovi za primjenu čl. 123 stav 1 i 135 stav 2 Zakona o planiranju prostora i izgradnji objekata, a u vezi čl 3 stav 1 tač. 1 i čl. 4 Pravilnika o načinu i postupku izdavanja, mirovanja licence i načinu vođenja registara licenci.

Saglasno izloženom, riješeno je kao u dispozitivu ovog rješenja.

**PRAVNA POUKA:** Protiv ovog rješenja može se pokrenuti upravni spor tužbom kod Upravnog suda Crne Gore u roku od 20 dana od dana prijema istog.

OVLAŠĆENO SLUŽBENO LICE  
Nataša Pavičević







# lovćen

Filijala/O.J.: 3101  
 Šifra zastupnika: 50009  
 Kanal Prodaje: DIREKT

Broj Polise: ODG000831  
 Novo/Obnova: 0586187  
 Veza sa Polisom:



## POLISA OSIGURANJA ODGOVORNOSTI

**BROJ POLISE: ODG000831**Ugovarač: **REPUBLIČKI ZAVOD ZA URBANIZAM I PROJEKTOVANJE, BULEVAR REVOLUCIJE BR.2, PODGORICA, JMBG/PIB: 02013690**Osiguraničnik: **REPUBLIČKI ZAVOD ZA URBANIZAM I PROJEKTOVANJE, BULEVAR REVOLUCIJE BR.2, PODGORICA, JMBG/PIB: 02013690**TRAJANJE OSIGURANJA: Polisa važi od **11.12.2019 u 13:53** do **11.12.2020. 13:53**

USLOVI OSIGURANJA: Ovo osiguranje je zaključeno shodno ZOO i sledećim uslovima: Opšti uslovi za osiguranje projektantske odgovornosti (US-odp/99-06-cg)

NAČIN OSIGURANJA: Osigurava se na sume osiguranja koje je odredio ugovarač osiguranja

**Osigurava se:**

Šifra: 13110ODP

**Suma Osiguranja €****Premija €****1. Opasnost: Projektantska odgovornost**

1.1. (P.O.- Odgovornost za fizička oštećenja i uništenja po uslovima US-odp (član 1. stav 1.) i odgovornost iz tehničkog nadzora "konsaltinga" po uslovima US-odp (član 1. stav 3)): Osiguranjem su pokriveni odštetni zahtjevi (zahtjevi za naknadu štete), ispostavljeni osiguraniku za štete nastale usled greške u tehničko računskim i statičkim osnovama, te izračunavanjima, kalkulacijama, konstrukciji i tehničkoj izradi projektne dokumentacije, ukoliko greška, za vrijeme pokrića osiguranja, ima za posledicu oštećenje ili uništenje osiguranog objekta, (takozvana fizička oštećenja), koji se izvodi odnosno izgrađuje/montira po projektu kojeg je izradio osiguranik. Po ovim uslovima se pod objektima smatraju kako građevinski objekti tako i mašinska, električna i druga (ostala) oprema. Uključeno je osiguravajuće pokriće koje se odnosi na greške koje proizilaze iz tehničkog nadzora ili konsaltinga. Uključeno je osiguranje za pokriće troškova koji nemaju za posledicu fizičko oštećenje, već potrebu za izradom, nabavkom ili ugradnjom novog elementa ili dijela. Uključeno je pokriće tokom garancije za period od jedne godine..

200.000,00€

175,00€

A Osiguranik kod svake štete učestvuje sa 10% od priznate štete a min 600 EUR (0%)

Osiguranje se odnosi na predviđenu vrijednost projektnih radova u narednoj godini u iznosu od 150.000€; Prilog: Upitnik koji predstavlja sastavni dio Ugovora o osiguranju. Bez učešća u šteti. Godišnji agregat.

BRUTO PREMIJA:

959.32€

POREZ NA PREMIJU:

86,34€

UKUPNA PREMIJA ZA NAPLATU:

1,045.66€

## UGOVORENI NAČIN I DINAMIKA PLAĆANJA PREMIJE OSIGURANJA:

Način plaćanja prve uplate POPRAK

1.	12.12.2019	104.57	4.	12.03.2020	104.57	7.	12.06.2020	104.57	10.	12.09.2020	104.57
2.	12.01.2020	104.53	5.	12.04.2020	104.57	8.	12.07.2020	104.57			
3.	12.02.2020	104.57	6.	12.05.2020	104.57	9.	12.08.2020	104.57			

Molimo vas da naznačeni iznos u ugovorenom roku uplatite na naš žiro račun: 510-8173-62 CKB; 550-3596-62 SGM; 530-1357-16 NLB; 535-4815-87 PB; 565-203-60 LB

sa pozivom na broj: **R\_ODG000831**

Pravo na naknadu štete po ovoj polisi počinje od dana i časa koji je na polisi označen kao početak osiguranja ukoliko je do tada plaćena premija, a inače po isteku 24 časa dana kada je premija plaćena (čl. 1010 st. 1 Zakona o obl. odnosima (SLRGG br. 47/08)) Ukoliko se premija ne plaća u dogovorenim rokovima primjenjuje se Zakon o obligacionim odnosima. Ako nije obračunata premija za proširenje osiguravajućeg pokrića ili za povećanu opasnost, osiguranik ima osiguravajuće pokriće samo za dio odštete odnosno naknade iz osiguranja, u srazmjeri između premije koja je obračunata i premije koja je trebala biti obračunata.

U skladu sa Zakonom o zaštiti podataka o ličnosti ugovarač osiguranja daje izričitu saglasnost osiguravaču da koristi i obrađuje lične podatke iz ugovora o osiguranju, kao i saglasnost da navedene podatke može prenositi na druga pravna lica u zemlji i inostanstvu, a čije učešće je neophodno za ispunjavanje obaveza iz ugovora o osiguranju. Ugovarač osiguranja daje saglasnost da se lični podaci koriste za vrijeme trajanja osiguranja u svrhu zbog koje su i dati, odnosno u svrhu ispunjavanja obaveza iz ugovora o osiguranju. Ovu saglasnost ugovarač osiguranja daje i za posebne kategorije ličnih podataka, a u slučaju da je obrada takvih podataka potrebna za ispunjenje obaveza iz ugovora o osiguranju. Ugovarač osiguranja daje saglasnost da se lični podaci koriste i u marketinške svrhe (slanje ponuda i promotivnih materijala osiguravača), s tim da se ova saglasnost može opozvati pisanim obavještenjem upućenim na adresu ugovarača. Osiguravač se obavezuje da će sve lične podatke obrađivati i čuvati u skladu sa zakonom. Sa sadržinom ove odredbe, upoznata su i saglasna, i sva lica sa čijim ličnim podacima je ugovarač osiguranja upoznao osiguravača prilikom zaključivanja ugovora, a što ugovarač osiguranja potvrđuje potpisom ugovora o osiguranju.

PAVLIČIĆ BRANKA

Osiguravač

U Podgorici, 11.12.2019

Ugovarač osiguranja

Osiguravač zadržava pravo da u roku od 30 dana od dana objave polise, ispravi računске ili neke druge greške učinjene od strane zastupnika. Uslovi osiguranja koji prate ovu polisu (osim ZOO) su ugovaraču uručeni i čine sastavni dio ove polise, što potvrđuje svojim potpisom ugovarač osiguranja.

OS - 01 / 1

Štampano: 12.12.2019 12:44

Strana: 1 od 1



Korisnik: KORISNIK

Datum i vrijeme štampe: 23.11.2020 14:15

**PODRUČNA JEDINICA**  
PODGORICA

Datum: 23.11.2020 14:15

KO: DONJA GORICA

## LIST NEPOKRETNOSTI 365 - PREPIS

Podaci o parceli							
Broj/podbroj	Broj zgrade	Plan Skica	Datum upisa	Potes ili ulica i kućni broj	Način korišćenja Osnov sticanja	Površina m <sup>2</sup>	Prihod
4043/1	1	40 282		OVČAR	Poslovne zgrade u vanprivredi PRAVNI PROPIS	111	0.00
4043/1	2	40 282		OVČAR	Pomoćna zgrada u vanprivredi PRAVNI PROPIS	13	0.00
4043/1	3	40 282		OVČAR	Pomoćna zgrada u vanprivredi PRAVNI PROPIS	76	0.00
4043/1	4	40 282		OVČAR	Poslovne zgrade u vanprivredi PRAVNI PROPIS	450	0.00
4043/1	5	40 282		OVČAR	Pomoćna zgrada u vanprivredi PRAVNI PROPIS	168	0.00
4043/1		40 282		OVČAR	Livada 4. klase PRAVNI PROPIS	124919	587.12
4043/1		40 282		OVČAR	Zemljište uz zgrade PRAVNI PROPIS	500	0.00
4043/3		40 282		OVČAR	Livada 4. klase PRAVNI PROPIS	1915	9.00
4043/5		40 282		OVČAR	Livada 4. klase PRAVNI PROPIS	320	1.50
4044		40 282		OVČAR	Kanali PRAVNI PROPIS	38	0.00
4045		40 282		OVČAR	Zgrade u poljopriv. i šumars. PRAVNI PROPIS	360	0.00
4046		40 282		OVČAR	Šume 2. klase PRAVNI PROPIS	3311	15.89
4047		40 302		OVČAR	Njiva 4. klase PRAVNI PROPIS	2142	20.35
4048	1	40 303		OVČAR	Pomoćna zgrada u vanprivredi PRAVNI PROPIS	25	0.00
4048		40 303		OVČAR	Šume 2. klase PRAVNI PROPIS	739	3.55
4049		40 303		OVČAR	Šume 2. klase PRAVNI PROPIS	743	3.57
4050		40 282		OVČAR	Šume 2. klase PRAVNI PROPIS	740	3.55
4051/3		40 282		OVČAR	Šume 2. klase PRAVNI PROPIS	7	0.03
4052/1		40 282		OVČAR	Pašnjak 3. klase PRAVNI PROPIS	6600	9.90

Podaci o vlasniku ili nosiocu prava			
Matični broj - ID broj	Naziv nosioca prava - adresa i mjesto	Osnov prava	Obim prava
*	GLAVNI GRAD PODGORICA *	Svojina	1/1
*	JP ZELENILLO *	Korišćenje	1/1

Podaci o objektima i posebnim djelovima objekta					
Broj/podbroj	Broj zgrade	Način korišćenja Osnov sticanja Sobnost	PD Godina izgradnje	Spratnost/ Sprat Površina	Osnov prava Vlasnik ili nosilac prava Adresa, Mjesto
4043/1	1	Poslovne zgrade u vanprivredi PRAVNI PROPIS	0	PRIZEMNA ZGRADA 111	Svojina 1/1 JP ZELENILLO *
4043/1	2	Pomoćna zgrada u vanprivredi PRAVNI PROPIS	0	PRIZEMNA ZGRADA 13	Svojina 1/1 JP ZELENILLO *
4043/1	3	Pomoćna zgrada u vanprivredi PRAVNI PROPIS	0	PRIZEMNA ZGRADA 76	Svojina 1/1 JP ZELENILLO *
4043/1	4	Poslovne zgrade u vanprivredi GRAĐENJE	206	JEDNOSPRAATNA ZGRADA 450	Svojina 1/1 JP ZELENILLO *
4043/1	4	Poslovni prostor u vanprivredi GRAĐENJE	1	Prizemlje 385	Svojina 1/1 JP ZELENILLO *
4043/1	4	Poslovni prostor u vanprivredi GRAĐENJE	2	Prvi sprat 169	Svojina 1/1 JP ZELENILLO *
4043/1	5	Pomoćna zgrada u vanprivredi GRAĐENJE	0	PRIZEMNA ZGRADA 168	Svojina 1/1 JP ZELENILLO *
4048	1	Pomoćna zgrada u vanprivredi PRAVNI PROPIS	0	PRIZEMNA ZGRADA 25	Svojina 1/1 JP ZELENILLO *

Podaci o teretima i ograničenjima						
Broj/podbroj	Broj zgrade	PD	Redni broj	Način korišćenja	Datum upisa	Opis prava
4043/1	0		1	Livada 4. klase	16.07.2020	Pravo službenosti PRAVO SLUŽBENOSTI NA NAČIN ŠTO SE NAPOJNI NN KABAL POLAŽE RADI NAPAJANJA ELEKTRIČNOM ENERGIJOM NA NEODREĐENO VRIJEME ISPOD POVRŠINE ZEMLJIŠTA OBJEKATA SOLARNE ELEKTRANE U ZAHVATU DUP-A DONJA GORICA-KORIDOR CETINJSKOG PUTA I JUŽNE OBILAZNICE IZMJENE I DOPUNE NA OSNOVU UGOVORA O ZASNIVANJU SLUŽBENOSTI POLAGANJA NAPOJNOG NN KABLA UZZ BR. 647/20 NKCG-PG-309/20 OD 03.07.2020. GOD. U KORIST KAT. PAR. 4043/4
4043/1	0		1	Zemljište uz zgrade	16.07.2020	Pravo službenosti PRAVO SLUŽBENOSTI NA NAČIN ŠTO SE NAPOJNI NN KABAL POLAŽE RADI NAPAJANJA ELEKTRIČNOM ENERGIJOM NA NEODREĐENO VRIJEME ISPOD POVRŠINE ZEMLJIŠTA OBJEKATA SOLARNE ELEKTRANE U ZAHVATU DUP-A DONJA GORICA-KORIDOR CETINJSKOG PUTA I JUŽNE

						OBILAZNICE IZMJENE I DOPUNE NA OSNOVU UGOVORA O ZASNIVANJU SLUŽBENOSTI POLAGANJA NAPOJNOG NN KABLA UZZ BR. 647/20 NKCG-PG-309/20 OD 03.07.2020. GOD. U KORIST KAT. PAR. 4043/4
4043/1	2		1	Pomoćna zgrada u vanprivredi	08.04.1999	Nema dozvolu
4043/1	3		1	Pomoćna zgrada u vanprivredi	08.04.1999	Prekoračenje dozvole
4043/3	0		1	Livada 4. klase	16.07.2020	Pravo službenosti PRAVO SLUŽBENOSTI NA NAČIN ŠTO SE NAPOJNI NN KABAL POLAŽE RADI NAPAJANJA ELEKTRIČNOM ENERGIJOM NA NEODREĐENO VRIJEME ISPOD POVRŠINE ZEMLJIŠTA OBJEKATA SOLARNE ELEKTRANE U ZAHVATU DUP-A DONJA GORICA-KORIDOR CETINJSKOG PUTA I JUŽNE OBILAZNICE IZMJENE I DOPUNE NA OSNOVU UGOVORA O ZASNIVANJU SLUŽBENOSTI POLAGANJA NAPOJNOG NN KABLA UZZ BR. 647/20 NKCG-PG-309/20 OD 03.07.2020. GOD. U KORIST KAT. PAR. 4043/4
4043/5	0		1	Livada 4. klase	16.07.2020	Pravo službenosti PRAVO SLUŽBENOSTI NA NAČIN ŠTO SE NAPOJNI NN KABAL POLAŽE RADI NAPAJANJA ELEKTRIČNOM ENERGIJOM NA NEODREĐENO VRIJEME ISPOD POVRŠINE ZEMLJIŠTA OBJEKATA SOLARNE ELEKTRANE U ZAHVATU DUP-A DONJA GORICA-KORIDOR CETINJSKOG PUTA I JUŽNE OBILAZNICE IZMJENE I DOPUNE NA OSNOVU UGOVORA O ZASNIVANJU SLUŽBENOSTI POLAGANJA NAPOJNOG NN KABLA UZZ BR. 647/20 NKCG-PG-309/20 OD 03.07.2020. GOD. U KORIST KAT. PAR. 4043/4
4048	1		1	Pomoćna zgrada u vanprivredi	08.04.1999	Nema dozvolu

### Podaci o aktivnim zahtjevima

LN	Broj parcele	Podbr.	Zgrada	PD	Klas. znak	Broj zahtjeva	Godina	Komentar	Sadržina
	4043	1	0		954	4418	2020	ZELENILO	ZA ZABILJEŽBU PO OSNOVU POSTAVLJANA KABLA PARC 4043/1 4043/3 KO D GORICA
	4043	3	0		954	4418	2020	ZELENILO	ZA ZABILJEŽBU PO OSNOVU POSTAVLJANA KABLA PARC 4043/1 4043/3 KO D GORICA
365					954	4418	2020	ZELENILO	ZA ZABILJEŽBU PO OSNOVU POSTAVLJANA KABLA PARC 4043/1 4043/3 KO D GORICA



---

republički zavod za urbanizam i projektovanje ad podgorica

# **PROJEKTNI ZADATAK**

## **RJEŠENJE SEKRETARIJATA ZA KOMUNALNE POSLOVE**

## Projektni zadatak

Svrha projekta je izgraditi gradsku bio kompostanu kako bi se na ekološki način riješio problem bio otpada na području Glavnog grada koji nastaje održavanjem zelenih površina u Podgorici, a ujedno bi se kroz kompostanu zbrinjavo i kućni otpad (bio komponenta).

Osnovni cilj bio-kompostiranja i generisanja tla je iskorišćenje odvojeno prikupljenog biootpada.

U kompostani se predviđa proizvodnja komposta iz izdvojeno sakupljenog biootpada, primarno s javnih gradskih zelenih površina Glavnog grada Podgorica i iz domaćinstva, te priprema komposta za plasman na tržište ili prevoz do mjesta njegovog korišćenja. Zavisno od klase, kompost se može koristiti u poljoprivrednoj proizvodnji, u održavanju i uređenju javnih gradskih zelenih površina, pa sve do korišćenja kao biofilter u industrijskoj proizvodnji ili obradi otpada (najniža III. klasa komposta).

U sklopu kompostane se nalazi ulazno i izlazno privremeno skladište, te prostor za zaposlene s ostalim potrebnim prostorima (spremište alata i opreme i dr.) kao i parkig za zaposlene i posjetioce. Cjelokupni proces kompostiranja odvija se ispod nadstrešnice oko koje se nalazi prometno- manipulativna, skladišna i radna površina te zelena površina u sklopu koje se nalazi laguna za čiste atmosferske vode s nadstrešnice.

Danas se u svijetu obrada biootpada obavlja na nekoliko načina, a najviše se koriste bioreaktorske tehnologije i kompostiranje u hrapama. Za potrebe Podgoričke kompostane predviđeno je kompostiranje u hrapama smještenim na vodonepropusnoj podlozi natkrivenog, otvorenog prostora.

Potrebno je izraditi arhitektonsko-gradjevinski projekat gradske bio-kompostane u Podgorici sa svim Zakonom propisanim detaljima, na osnovu Zakona o planiranju prostora i izgradnji objekata ("Službeni list Crne Gore", br. 064/17 od 06.10.2017, 044/18 od 06.07.2018, 063/18 od 28.09.2018) i to glavni projekat (po potrebni idejni).

Glavnim projektom je potrebno utvrditi arhitektonsko-gradjevinske, tehnološke, tehničke i eksploatacione karakteristike objekta sa opremom i instalacijama, sa razradom svih neophodnih detalja za građenje objekta i vrijednost radova građenja objekta – u ovom slučaju gradske biokompostane.

Glavni projekat gradske bio-kompostane treba da sadrži:

- 1) arhitektonski projekat ( arhitektura objekta, 3D vizuelizaciju i uređenje terena)
- 2) gradjevinski projekat ( konstrukcija, hidrotehnika i saobraćaj)
- 3) elektrotehnički projekat (el. instalacije jake struje, el. instalacije slabe struje)
- 4) mašinski projekat
- 5) projekt plana rada
- 6) elaborat zaštite od požara i elaborat zaštite na radu

Glavni projekat mora obavezno da sadrži i rješenja za nesmetan pristup, kretanje, boravak i rad lica smanjene pokretljivosti i lica sa invaliditetom, odnosno za objekte iz člana 71 stav 3 Zakona o planiranju prostora i izgradnji objekata, rješenja za nesmetan pristup i kretanje u zajedničkim prostorijama.

Obavezni dio glavnog projekta zgrade je i 3D vizuelizacija.

**Sve potrebne elaborate i podloge potrebne za izradu Glavnog projekta obezbjeđuje Investitor.**

Na lokaciji kompostane, veličine cca 5,5 ha, je potrebno projektovati sljedeće objekte:

- prihvatno-skladišna, radna prometno-manipulativna površina oko nadstrešnice na kojoj se nalaze površine: površina za prijem (privremeno skladištenje strukturnog materijala), površina za pripremu (usitnjavanje i miješanje) biootpada, površina za rafinaciju zrelog komposta mašinskim prosijavanjem, i površina privremenog skladišta zrelog komposta,
- parking
- prometno-manipulativna površina ulazno-izlazne zone i uz nadstrešnicu
- nadstrešnica kompostane ispod koje se nalaze površine: površina za kompostiranje (intenzivna razgradnja i dozrijevanje komposta),
- sastav skupljanja i recirkulacije skupljenih voda s kompostane za potrebe procesa intenzivne biorazgradnje,
- sabirni bazen za sanitarne otpadne vode,
- sabirni bazen za procjedne vode s plohe za kompostiranje,
- taložnice (2 komada) za Atmosferske vode sa manipulativnih površina,
- sabirna laguna za čiste Atmosferske vode s krova nadstrešnice,
- rasvjeta (vanjska i unutarnja),
- ostalo

**CRNA GORA**  
**GLAVNI GRAD – PODGORICA**  
**Sekretarijat za komunalne poslove**  
Broj: UPI 04-335/20-1459  
Podgorica, 07.08.2020. godine

DRUŠTVO SA OGRANIČENOM ODGOVORNOSTU "ZELENILO" Podgorica		
Primljeno: 07.08.2020.		
Org. jed.	Broj	Priloga
02	6250	

Sekretarijat za komunalne poslove Glavnog grada Podgorice, rješavajući po zahtjevu „ZELENILO“ d.o.o, Donja Gorica – Sitnica bb u Podgorici, PIB 02407507, na osnovu člana 4 stav 1 tačka 9, člana 13, člana 17, člana 20, stav 1, stav 2, stav 3, člana 21 stav 1, Odluke o postavljanju, građenju i uklanjanju privremenih objekata montažnog karaktera na teritoriji Glavnog grada – Podgorica ("Sl. list CG–opštinski propisi", br. 11/14, 27/15, 1/16 i 26/17) i čl. 18 ZUP-a, donosi

### R J E Š E N J E

**ODOBRAVA SE „ZELENILO“ d.o.o. PIB 02407507**, lokacija za postavljanje montažnog objekta privremenog karaktera tipa – tenda (montažna nadstrešnica) na parceli vlasnika na katastarskoj parceli br.4043/1 KO Donja Gorica, u svemu prema skici lokacije koja je sastavni dio rješenja, za period od 05.08.2020 do 05.08.2021. godine.

Nakon isteka roka u rješenju „ZELENILO“ d.o.o. dužan je privremeni objekat ukloniti ili 10 dana prije isteka važnosti rješenja zatražiti novo odobrenje.

### O b r a z l o ž e n j e

Sekretarijatu za komunalne poslove obratio-la se zahtjevom br. UPI 04-335/20-1459 od 05.08.2020. godine „ZELENILO“ d.o.o, za izdavanje odobrenja za postavljanje montažnog objekta privremenog karaktera tipa – tenda (montažna nadstrešnica) na parceli vlasnika, na lokaciji bliže određenoj u dispozitivu rješenja.

Odredbom člana 17 Odluke o postavljanju, građenju i uklanjanju privremenih objekata montažnog karaktera na teritoriji Glavnog grada – Podgorica propisano je: da se privremeni objekti postavljaju i grade na osnovu odobrenja za postavljanje i građenje. Odobrenje izdaje organ uprave nadležan za komunalne poslove, odnosno lokalna uprava gradske opštine za objekte na njenom području. Odobrenje se izdaje u formi rješenja i sadrži podatke o korisniku, lokaciji, površini koja se zauzima, vrsti i namjeni objekta, površini privremenog objekta, vremenu korišćenja, obavezi korisnika u pogledu uređenja prostora i priključenja na komunalnu infrastrukturu.

Odredbama člana 20, stav 1, stav 2, stav 3 iste Odluke propisano je: Na parcelama koje nisu privedene namjeni u skladu sa važećim urbanističkim planovima, a u svojini su fizičkih ili pravnih lica, mogu se postavljati objekti iz člana 4 stav 1 ove Odluke. Na parcelama koje su privedene namjeni u skladu sa važećim urbanističkim planovima, a u vlasništvu su fizičkih ili pravnih lica, mogu se postavljati objekti iz člana 4, stav 1 tačka 1,4,6,8,9 i 10 ove Odluke. U postupku izdavanja odobrenja za postavljanje privremenih objekata iz stava 1 i 2 ovog člana, organ uprave nadležan za komunalne poslove, odnosno lokalna uprava gradske opštine za objekte na njenom području, određuje uslove koji se odnose na položaj, površinu i broj privremenih objekata.

Odredbama člana 21 stav 1 iste Odluke, propisano je: "Odobrenje za postavljanje i građenje privremenih objekata izdaje se sa rokom važenja do jedne godine, odnosno do privodjenja zemljišta planiranoj namjeni, utvrđenoj planskim dokumentom, ako taj rok bude utvrđen u kraćem roku". Izuzetno od stava 1 ovog člana, odobrenje za postavljanje i građenje privremenih objekata iz člana 4 tačka 1, 2, 3 i 5 ove Odluke, izdaje se sa rokom važenja do tri godine,



odnosno do privodjenja zemljišta planiranoj namjeni utvrđenoj planskim dokumentom, ako taj rok bude utvrđen u kraćem trajanju.

Postupajući po ovoj upravnoj stvari, nakon izvršenog uvida u priloženu dokumentaciju i izlaskom Komisije na lice mjesta, utvrđeno je da, postoje uslovi za izdavanje odobrenja za postavljanje montažnih objekata, u svemu prema skici lokacije i tehničkim uslovima koje izdaje ovaj organ.

Taksa po tarifnom broju 1 i 27a Odluke o lokalnim administrativnim taksama (»Sl. list RCG-opštinski propisi«, br. 4/04, 7/04 i »Sl. list CG-opštinski propisi«, br. 24/09, 13/12), naplaćena je u iznosu od 12,00 eura.

Na osnovu izloženog, odlučeno je kao u dispozitivu.

**UPUTSTVO O PRAVNOJ ZAŠTITI:** Protiv ovog rješenja može se izjaviti žalba Glavnom administratoru Glavnog grada u roku od 15 dana od dana dostavljanja. Žalba se predaje preko ovog organa i taksira sa 3,00€ adm. takse.

**Dostavljeno:**

- stranki,
- Komunalnoj policiji
- Komunalnoj inspekciji
- a/a

**Obradio,**  
Zoran Vuletić, dipl. pravnik

*Zoran Vuletić*



**SEKRETAR,**  
Marko Rakočević, dipl. ecc.

*Marko Rakočević*



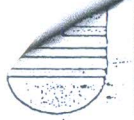

Broj: UPI-04-335/20- 1453

7.VIII

2020. godine

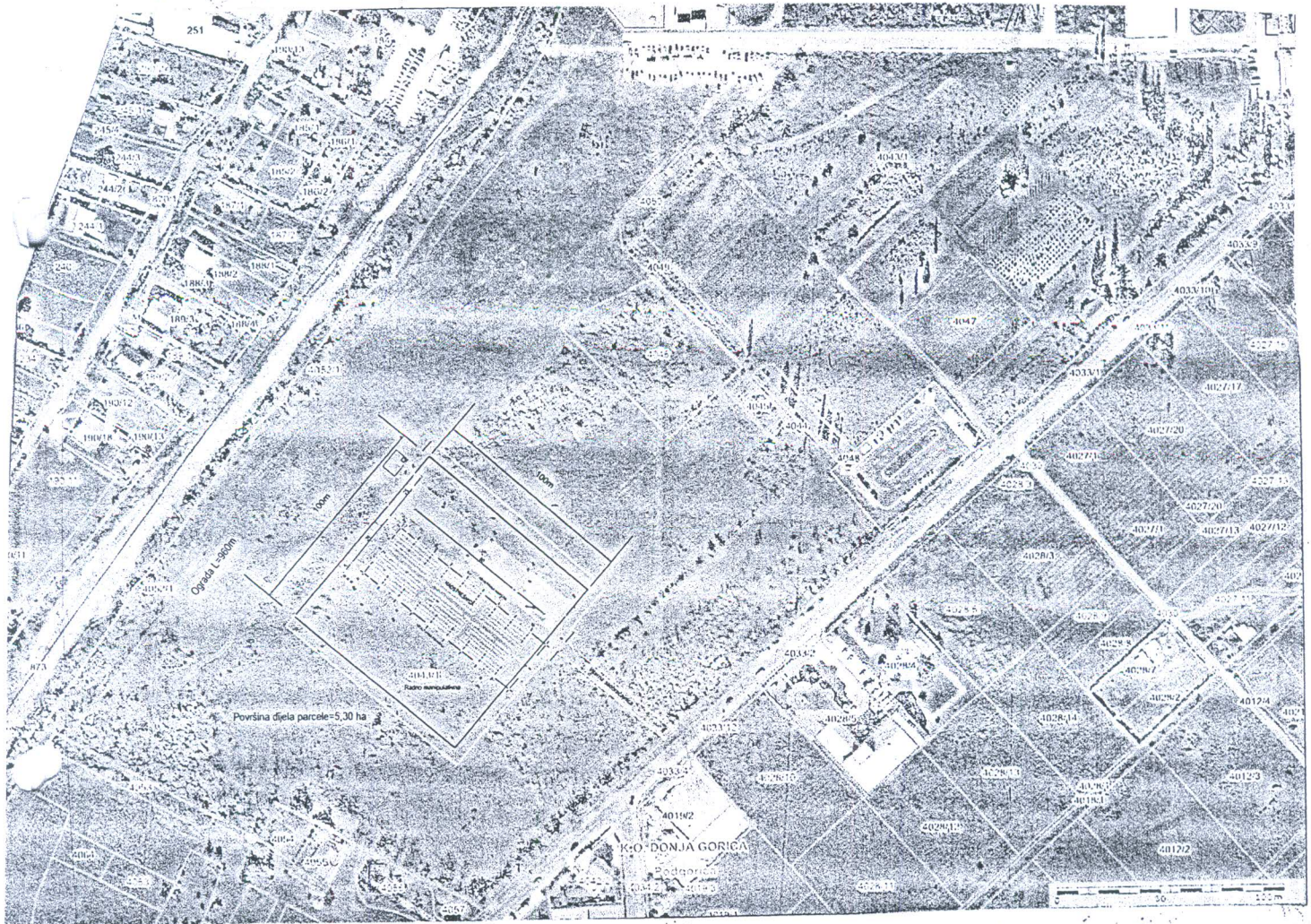

SITUACIJA, KO: DONJA GORICA, kp 4043/1

TEHNIČKA OBRADA,

*Dragoljub Basović, dipl.ing.*

*Karadžić Zoran, gradj.*

*Stevanović*



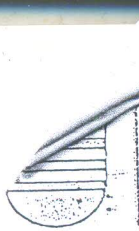

Broj: UPI-04-335/20- 1459

7. VIII 2020. godine



# ZELENILO D.O.O.

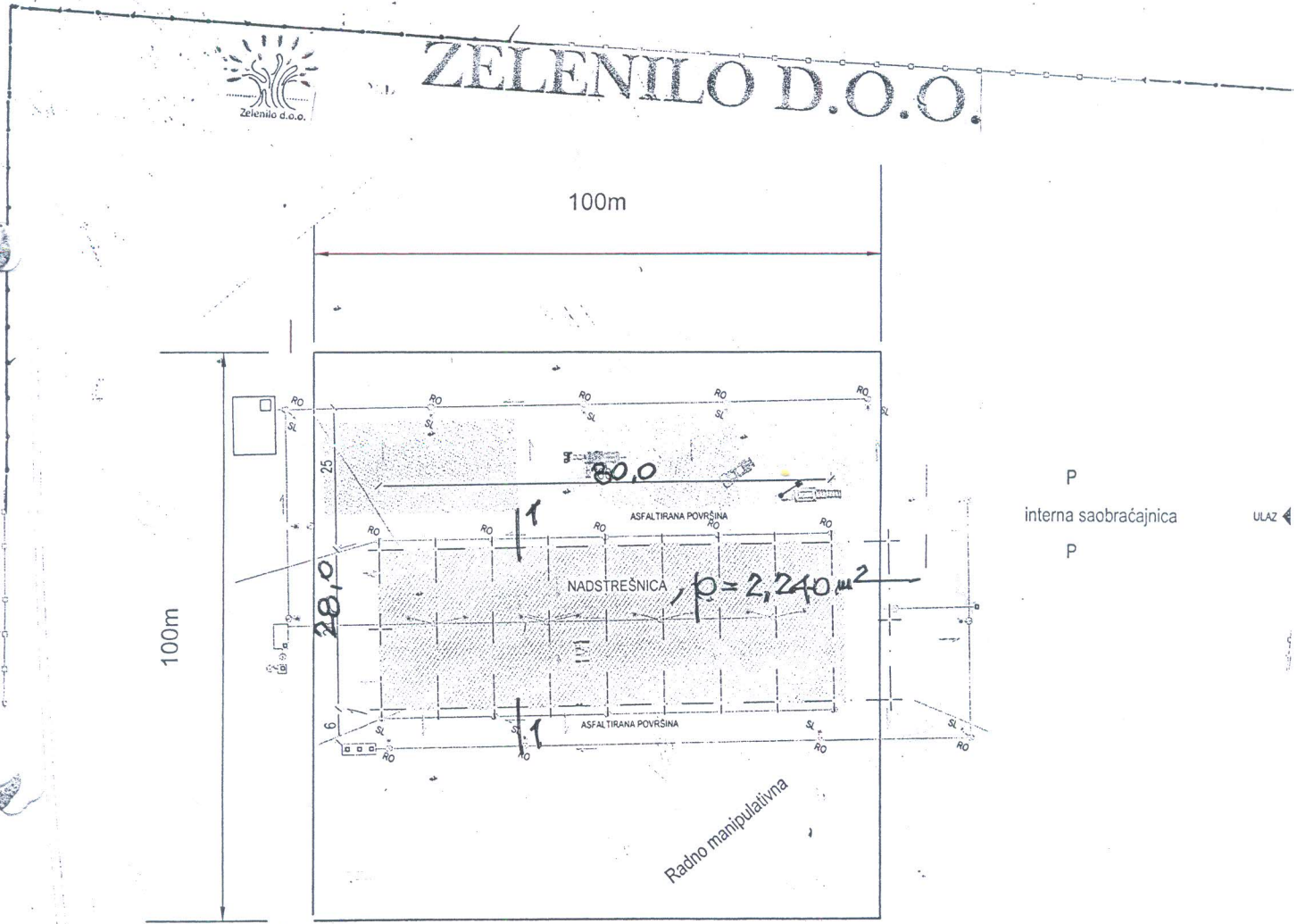

P  
interna saobraćajnica  
P  
ULAZ

TEHNIČKA OBRADA

OSNOVA KROVA

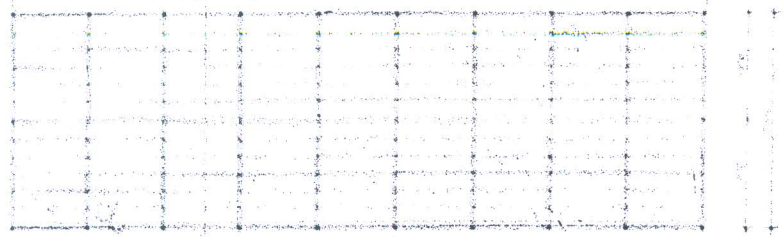

POPREČNI PRESJEK T-1



TEHNIČKA OBRADA,  
*Dragoljub Bašović, dipl. inž.*  
*Karadžić Zoran, gradj. t*  
*Števanović*



---

republički zavod za urbanizam i projektovanje ad podgorica

# TEKSTUALNA DOKUMENTACIJA

## TEHNIČKI OPIS

### uz Glavni projekat privremenog objekta za potrebe gradske bio-kompostane

#### UVOD

Izgradnja gradske bio-kompostane planirana je na parceli koja je data na korišćenje gradskom preduzeću „Zelenilo“ dooo, koja se nalazi u neposrednoj blizini upravne zgrade ovog preduzeća. U kompostani se predviđa proizvodnja komposta iz izdvojenog skupljenog biootpada, primarno sa javnih gradskih zelenih površina Glavnog grada, Prijestonice i opštine Danilovgrad, kao i iz domaćinstva, zatim priprema komposta za vlastite potrebe i za plasman na tržište kroz vlastitu maloprodaju, koja će se osigurati na lokaciji Zelenila.

Planirani kapacitet bio-kompostane je 20 000t/god.

Izradi projekta je prethodila izrada Studije izvodljivosti kojom je analizirano postojeće stanje lokacije i prostorne potrebe za funkcionisanje bio-kompostane. Shodno tome, Investitor se obratio Sekretarijatu za komunalne poslove Glavnog grada koji je izdao rješenje:

- 04-335/20-1459 Podgorica, 07.08.2020. godine, za postavljanje montažnog objekta privremenog karaktera tipa-montažna nastrešnica na katastarskoj parceli br. 4043/1 KO Donja Gorica, koje je osnov za izradu projekta.

#### LOKACIJA

Objekat se nalazi na katastarskoj parceli br.4043/1 KO Donja Gorica u Podgorici. Pristup parceli je sa Ulice Kritskog odreda, koja se nalazi sa jugoistočne strane parcele, dok se sa sjevero zapadne strane graniči sa rijekom Sitnicom. U bližem okruženju nalazi se manji broj individualnih stambenih objekata.

Teren predmetne lokacije je ravan.

#### OSNOVE ZA IZRADU GLAVNOG PROJEKTA

Osnov za izradu Glavnog projekta je Rješenje br 04-335/20-1459 izdato od strane Sekretarijata za komunalne poslove Glavnog grada Podgorice, za postavljanje montažnog objekta privremenog karaktera tipa-montažna nastrešnica na katastarskoj parceli br. 4043/1 KO Donja Gorica i Projektni zadatak Investitora i Studija izvodljivosti gradske bio-kompostane u Podgorici.

### **FUNKCIJA I NAMJENA**

Na lokaciji kp 4043/1 KO Donja Gorica, površine cca 5,3 ha planiran je objekat tipa nadstrešnice dimenzija 80x28 m na betonskom platou dimenzija 60x100 m.

Plato je pristupnim putem unutar parcele povezan sa postojećom saobraćajnicom.

Na platou je u skladu sa tehnologijom rada bio-kompostane predviđen prostor:

- za prihvat i privremeno skladištenje otpada na površini od cca 376 m<sup>2</sup>;
- za prethodnu pripremu na površini cca 255 m<sup>2</sup>;
- za rafinaciju komposta na površini cca 195 m<sup>2</sup> i
- za privremeno skladištenje komposta na površini cca 480 m<sup>2</sup>.

Ove površine su razdvojene prenosnim betonskim montažnim elementima.

Objekat nadstrešnice ispod koje se odvija proces kompostiranja (intenzivna razgradnja i dozrijevanje komposta) planiran je od montažnih AB elemenata.

Krov nadstrešnice je dvovodan sa padom od 5.2%.Prekrivač su trapezasti sendvič paneli.

Beton ugrađen u ploču platoa treba da bude otporan na dejstvo vode i agresivne uticaje.

Odgovorni projektant  
Arh. Dragana Čukić,dipl.ing.

---



---

republički zavod za urbanizam i projektovanje ad podgorica

# GRAFIČKA DOKUMENTACIJA



Point #	Easting	Northing	Elevation	Description
1	6599042.85	4699702.28	28.60	MEDJAS
2	6599097.37	4697020.72	29.00	MEDJAS
3	6599150.91	4697070.05	29.31	MEDJAS
4	6599227.15	4697140.23	29.76	MEDJAS

Point #	Easting	Northing	Elevation	Description
6	6599082.24	4697109.72	27.36	rozkop
7	6599028.33	4697110.83	26.51	rozkop

LEGENDA:

- Detalj
- Asfalt
- Betonska rigola
- Betonska površina - trotuar
- Ivdnjak - ivična traka
- Makadamska površina
- Obojna ograda
- Zemljani kanal
- Žičana ograda
- Betonska ograda
- Metalna ograda
- Betonski zid
- Kameni zid
- Stijene
- Stepenice
- Objekti
- Optički kabal
- Vodena površina
- Most
- Propust
- Elektro mreža
- PTT saht
- PTT ormaric
- Betonski stub za struju
- Saobraćajni znaci
- Kilometar stub
- Tačka operativnog poligona
- Hidrant
- Česma
- Slinnik
- Saht
- Fekalni saht
- Listopadno drvo
- Zimzeleno drvo
- Rasvjeta
- Jarbol

obradač: "GeoProjekt Perišić" doo Pogorica

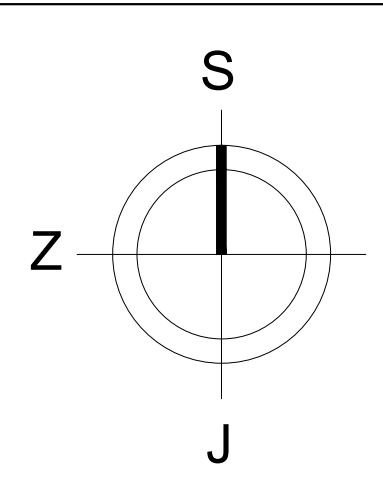
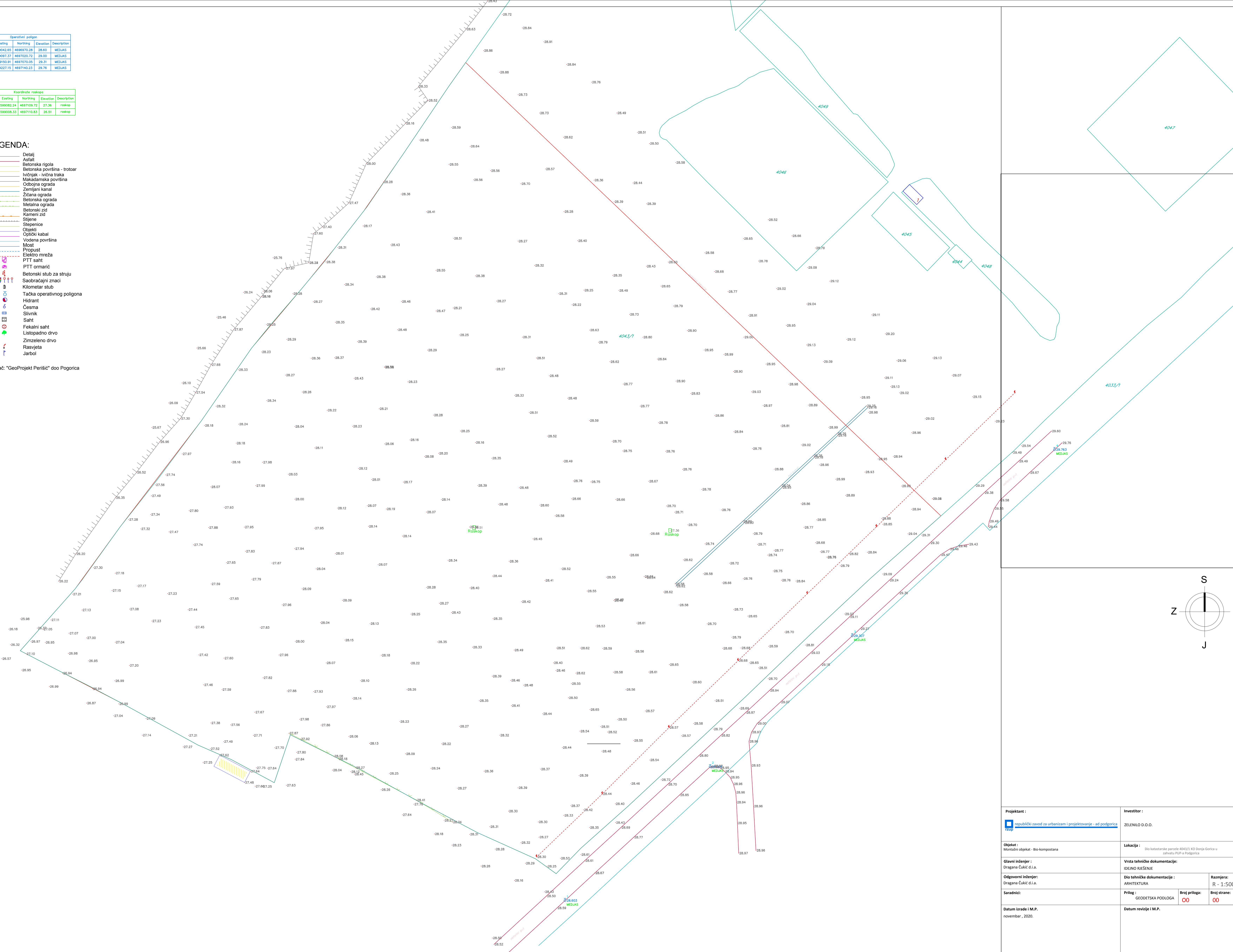

<b>Projektant:</b> 		<b>Investitor:</b> ZELENILLO D.O.O.	
<b>Objekat:</b> Montažni objekat - Bio kompostana		<b>Lokacija:</b> Dio katastarske parcele 4043/1 KO Donja Gorica u zavičaju PUP-a Pogorica	
<b>Glavni inženjer:</b> Dragana ČUKIĆ d.i.a.		<b>Vrsta tehničke dokumentacije:</b> IDEJNO RIJEŠENJE	
<b>Odgovorni inženjer:</b> Dragana ČUKIĆ d.i.a.		<b>Dio tehničke dokumentacije:</b> ARHITEKTURA	<b>Razmjera:</b> R - 1:500
<b>Saradnici:</b>	<b>Prilog:</b> GEODETSKA PODLOGA	<b>Broj priloga:</b> 00	<b>Broj strane:</b> 00
<b>Datum izrade i M.P.:</b> novembar, 2020.		<b>Datum revizije i M.P.:</b>	



Situacija lokacije na dijelu kat.parcele 4043/1  
KO Donja Gorica - Podgorica R-1:500

Redni broj	Opis	Šifra	Opis	Opis
1	0500040.05	0500040.05	0500040.05	MEDJAS
2	0500040.05	0500040.05	0500040.05	MEDJAS
3	0500040.05	0500040.05	0500040.05	MEDJAS
4	0500040.05	0500040.05	0500040.05	MEDJAS

Redni broj	Opis	Šifra	Opis	Opis
1	0500040.05	0500040.05	0500040.05	MEDJAS
2	0500040.05	0500040.05	0500040.05	MEDJAS
3	0500040.05	0500040.05	0500040.05	MEDJAS
4	0500040.05	0500040.05	0500040.05	MEDJAS

**LEGENDA:**

- Detalj
- Asfalt
- Betonska rigola
- Betonska površina - trotuar
- Ivčićak - ivična traka
- Makadamska površina
- Obojna ograda
- Zemljani kanal
- Žičana ograda
- Betonska ograda
- Metalna ograda
- Betonski zid
- Kamerni zid
- Stijene
- Stjepenice
- Objekti
- Optički kabal
- Vodena površina
- Most
- Propust
- Elektro mreža
- PTT sahit
- PTT ormarić
- Betonski stub za struju
- Saobraćajni znak
- Kilometar stub
- Tačka operativnog poligona
- Hidrant
- Česma
- Slinnik
- Saht
- Fekalni saht
- Listopadno drvo
- Zimzeleno drvo
- Rasvjeta
- Jarbol

Površina katastarske parcele 4043/1 =53 824 m2

- Granica katastarske parcele
- Zelene površine
- Interna saobraćajnica
- Asfalt
- Betonska površina

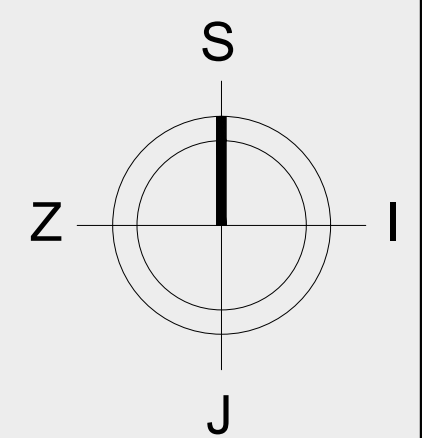

Projektant : republički zavod za urbanizam i projektovanje - ad podgorica		Investitor : ZELENILLO D.O.O.	
Objekat : Montažni objekat - Bio-kompostana		Lokacija : Dio katastarske parcele 4043/1 KO Donja Gorica u zahvatu PUP-a Podgorica	
Glavni inženjer : Dragana ČUKIĆ d.i.a.		Vrsta tehničke dokumentacije : IDELNO RIJEŠENJE	
Odgovorni inženjer : Dragana ČUKIĆ d.i.a.		Dio tehničke dokumentacije : ARHITEKTURA	
Saradnici :		Razmjera : R - 1:500	
Datum izrade i M.P. novembar, 2020.		Prilog : ŠIRE OKRUŽENJE	
		Broj priloga : 01	
		Broj strane : 00	
		Datum revizije i M.P.	



Situacija lokacije na dijelu kat.parcele 4043/1  
KO Donja Gorica - Podgorica R:1:500



KOORDINATE LOKACIJE NA DIJELU  
KATAstarsKE PARCELE 4043/1

1	6599098.42	4697035.63
2	6599066.43	4697005.85
3	6599048.73	4696990.08
4	6599039.31	4696980.41
5	6599031.51	4696986.02
6	6599013.10	4696994.31
7	6599009.66	4696995.86
8	6598987.09	4697007.80
9	6598981.83	4697010.69
10	6598965.33	4697019.77
11	6598939.14	4697032.73
12	6598933.07	4697014.69
13	6598916.81	4697023.43
14	6598904.34	4697028.85
15	6598876.32	4697044.25
16	6598863.32	4697051.12
17	6598849.96	4697057.85
18	6598837.34	4697064.41
19	6598858.03	4697087.76
20	6598860.56	4697091.03
21	6598874.81	4697110.91
22	6598924.51	4697178.46
23	6598931.88	4697187.50
24	6598942.94	4697200.31
25	6598967.90	4697231.56
26	6598998.60	4697276.78
27	6599005.20	4697286.11
28	6599184.34	4697115.22
29	6599134.93	4697070.36
30	6599122.78	4697058.68
31	6599110.62	4697046.99
32	6599107.44	4697044.03

KARAKTERISTIČNE TAČKE OBJEKTA

T1	6598983.81	4697119.14
T2	6599004.78	4697138.45
T3	6599059.30	4697079.23
T4	6599038.34	4697059.92

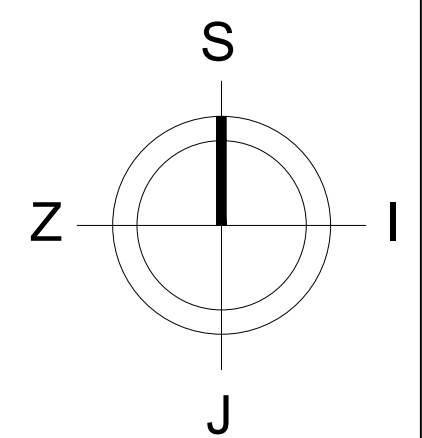

Point #	Easting	Northing	Elevation	Description
1	6599042.65	4696970.28	28.60	MEDJAS
2	6599097.37	4697020.72	29.00	MEDJAS
3	6599150.91	4697070.05	29.31	MEDJAS
4	6599227.15	4697440.23	29.76	MEDJAS

Point #	Easting	Northing	Elevation	Description
6	6599082.24	4697109.72	27.56	raskop
7	6599008.33	4697110.63	26.51	raskop

Površina katastarske parcele 4043/1 =53 824 m2

LEGENDA:

- Detalj
- Asfalt
- Betonska rigola
- Betonska površina - trotoar
- Ivčnjak - ivčna traka
- Makadamska površina
- Obojna ograda
- Zemljani kanal
- Žičana ograda
- Betonska ograda
- Metalna ograda
- Betonski zid
- Kameni zid
- Stijene
- Stopenice
- Objekti
- Vodovodna površina
- Most
- Propust
- Elektro mreža
- PTT saht
- PTT ormarić
- Betonski stub za struju
- Saobraćajni znaci
- Kilometar stub
- Tačka operativnog poligona
- Hidrant
- Česma
- Slinnik
- Saht
- Fiksalni saht
- Listopadno drvo
- Zimzeleno drvo
- Rasvjeta
- Jarbol

- Granica katastarske parcele
- Zelene površine
- Interna saobraćajnica
- Asfalt
- Betonska površina

Projektant: republicki zavod za urbanizam i projektovanje - ad podgorica	Investitor: ZELENILLO D.O.O.		
Objekat: Montažni objekat - Bio-kompostana	Lokacija: Dio katastarske parcele 4043/1 KO Donja Gorica u zahvatu PUP-a Podgorica		
Glavni inženjer: Dragana ČUKIĆ d.i.a.	Vrsta tehničke dokumentacije: IDELNO RIJEŠENJE		
Odgovorni inženjer: Dragana ČUKIĆ d.i.a.	Dio tehničke dokumentacije: ARHITEKTURA	Razmjera: R - 1:500	
Saradnici:	Prilog: SITUACIJA	Broj priloga: 02	Broj strane: 00
Datum izrade i M.P. novembar, 2020.	Datum revizije i M.P.		



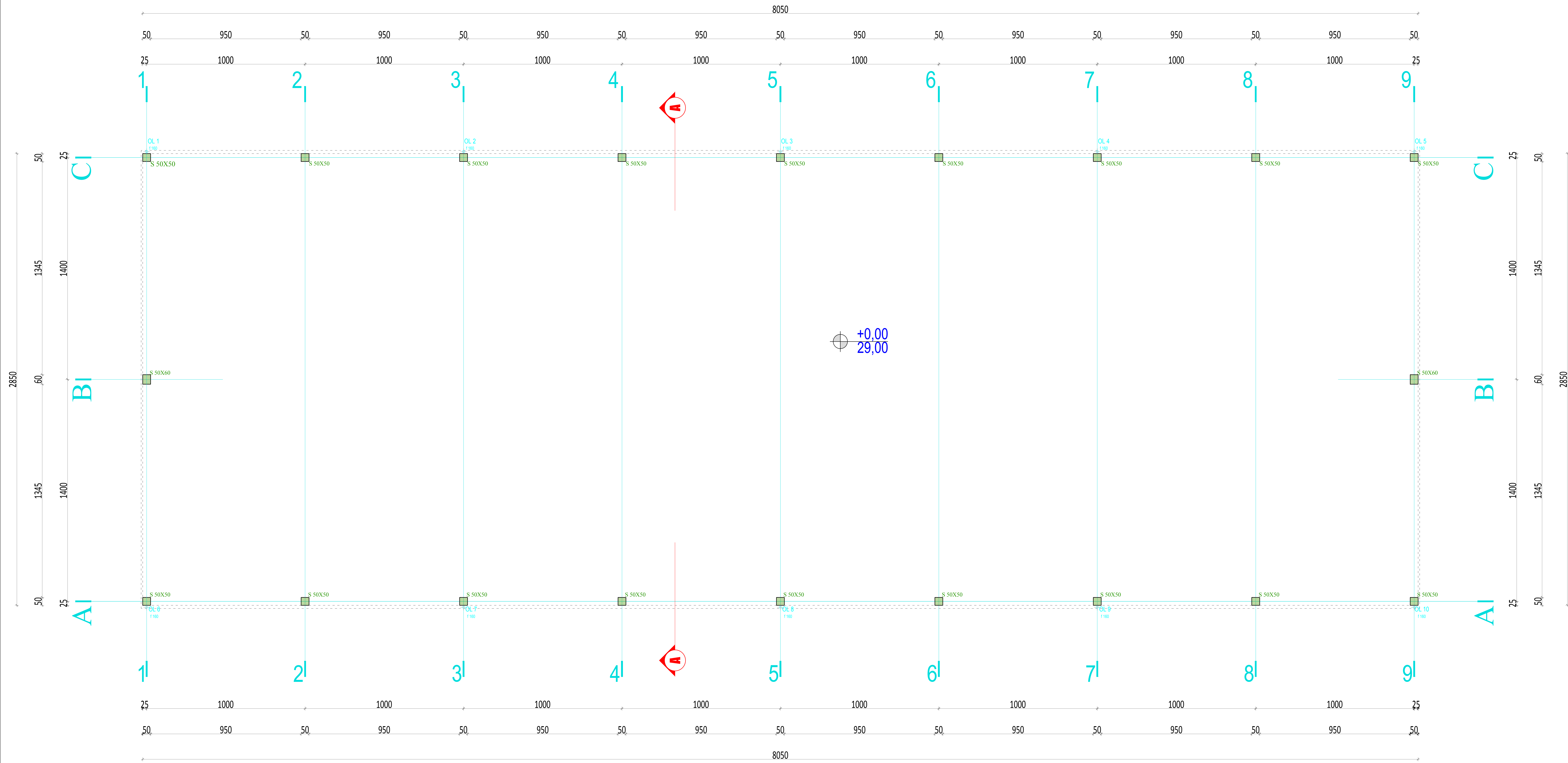

LEGENDA:

 <b>PROJEKTANT:</b> republički zavod za urbanizam i projektovanje <small>Bulevar revolucije 2          PODGORICA</small>		Investitor: <b>ZELENILO D.O.O.</b>	
Objekat: <b>Montazni objekat-Bio kompostana</b>	Lokacija: Dio katastarske parcele 4043/1 KO Donja Gorica u zahvatu PUP-a Podgorica		
Glavni inženjer: <b>arh.Dragana Čukić, dipl.ing.</b>	Vrsta tehnicke dokumentacije: Idejno rješenje		
Odgovorni inženjer: <b>arh.Dragana Čukić, dipl.ing.</b>	Dio tehnicke dokumentacije: ARHITEKTURA		R1:100
Saradnik:	Prilog: <b>OSNOVA PRIZEMLJA</b>	Br. priloga: <b>03</b>	Br. strane: <b>00</b>
Datum izrade i M.P.: novembar 2020.		Datum revizije i M.P.:	

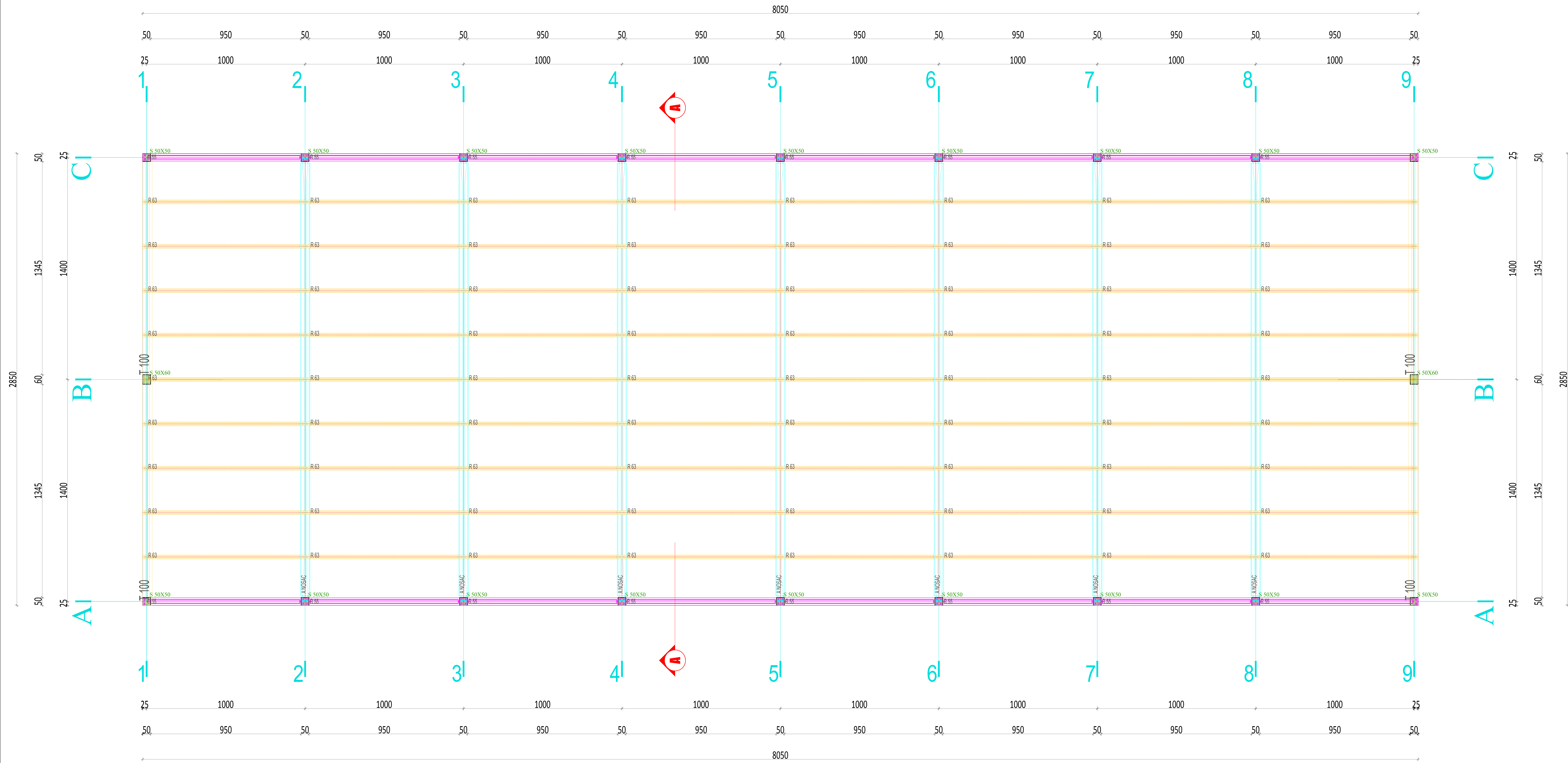

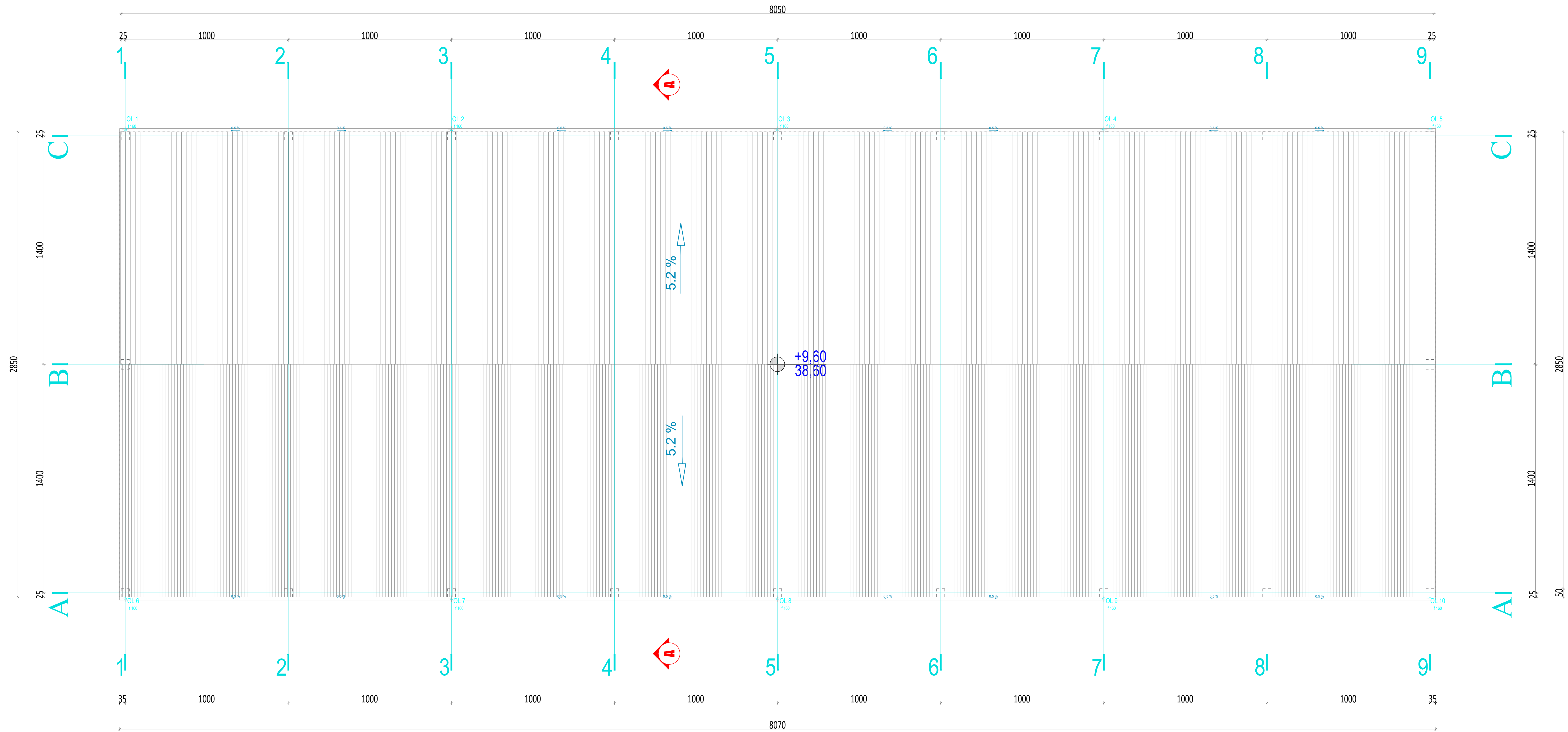

<b>PROJEKTANT:</b> republički zavod za urbanizam i projektovanje <b>rzup</b> <small>Bulevar revolucije 2 PODGORICA</small>		Investitor: <b>ZELENILO D.O.O.</b>	
Objekat: <b>Montazni objekat-Bio kompostana</b>	Lokacija: Dio katastarske parcele 4043/1 KO Donja Gorica u zahvatu PUP-a Podgorica		
Glavni inženjer: <b>arh.Dragana Čukić, dipl.ing.</b>	Vrsta tehničke dokumentacije: Idejno rješenje		
Odgovorni inženjer: <b>arh.Dragana Čukić, dipl.ing.</b>	Dio tehničke dokumentacije: ARHITEKTURA		R1:100
Saradnik:	Prilog: <b>OSNOVA KROVA</b>	Br. priloga: <b>04</b>	Br. strane: <b>00</b>
Datum izrade i M.P.: novembar 2020.		Datum revizije i M.P.:	

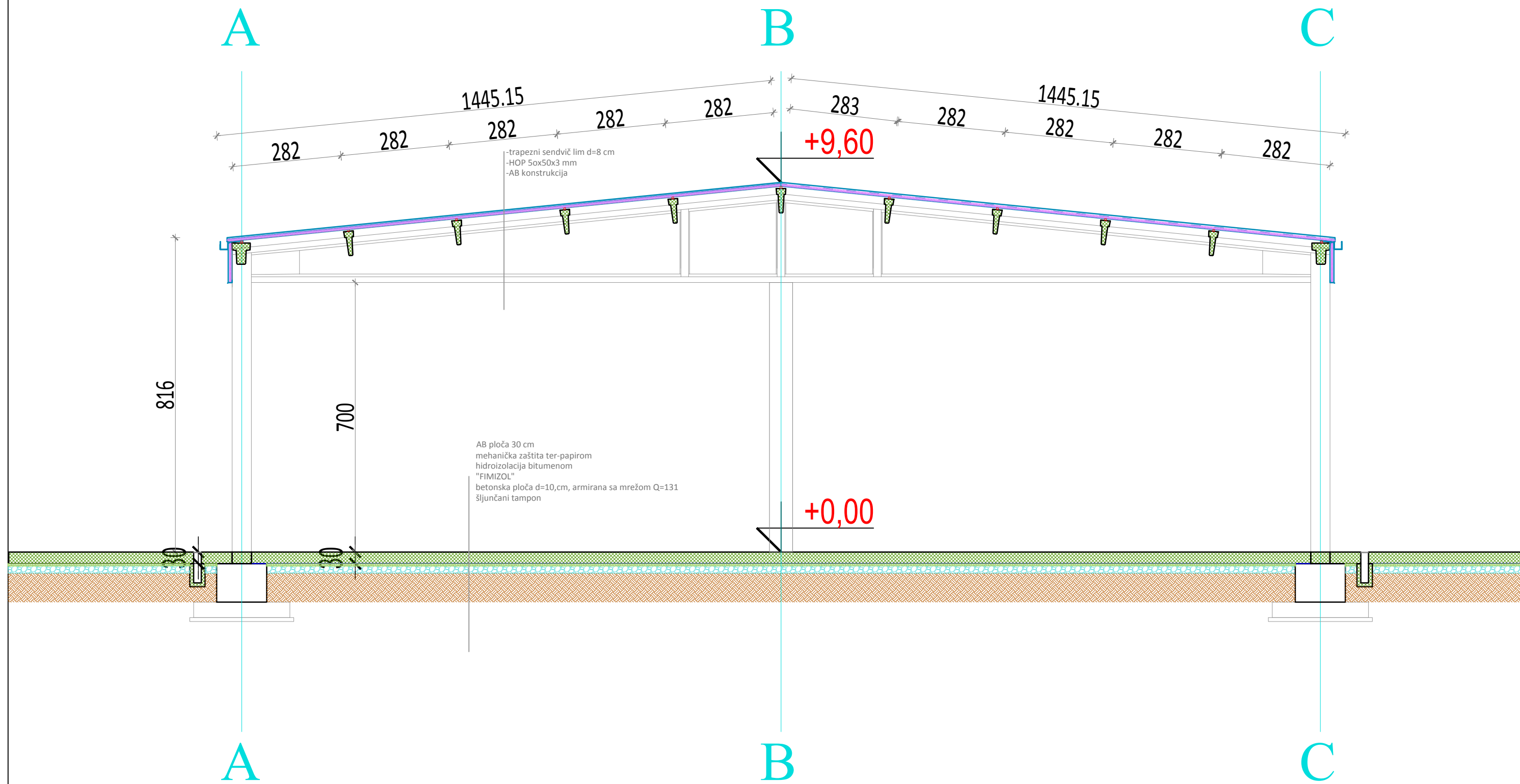

LEGENDA:

<b>PROJEKTANT:</b> republički zavod za urbanizam i projektovanje <b>rzup</b> <small>Bulevar revolucije 2          PODGORICA</small>		Investitor: <b>ZELENILO D.O.O.</b>	
Objekat: <b>Montazni objekat-Bio kompostana</b>	Lokacija: Dio katastarske parcele 4043/1 KO Donja Gorica u zahvatu PUP-a Podgorica		
Glavni inženjer: <b>arh.Dragana Čukić, dipl.ing.</b>	Vrsta tehničke dokumentacije: Idejno rješenje		
Odgovorni inženjer: <b>arh.Dragana Čukić, dipl.ing.</b>	Dio tehničke dokumentacije: ARHITEKTURA		R1:100
Saradnik:	Prilog: <b>OSNOVA KROVA</b>	Br. priloga: <b>05</b>	Br. strane: <b>00</b>
Datum izrade i M.P.: novembar 2020.		Datum revizije i M.P.:	



 <b>PROJEKTANT:</b> republički zavod za urbanizam i projektovanje Bulevar revolucije 2 PODGORICA		Investitor: <b>ZELENILO D.O.O.</b>	
Objekat:	<b>Montazni objekat-Bio kompostana</b>	Lokacija: Dio katastarske parcele 4043/1 KO Donja Gorica u zahvatu PUP-a Podgorica	
Glavni inženjer	<b>arh.Dragana Čukić, dipl.ing.</b>	Vrsta tehnicke dokumentacije: <b>Idejno rješenje</b>	
Odgovorni inženjer	<b>arh.Dragana Čukić, dipl.ing.</b>	Dio tehnicke dokumentacije: <b>ARHITEKTURA</b>	<b>R1:100</b>
Saradnik		Prilog: <b>PRESJEK 1-1</b>	Br. priloga: <b>06</b> Br. strane: <b>00</b>
Datum izrade i M.P.: novembar 2020.		Datum revizije i M.P.:	

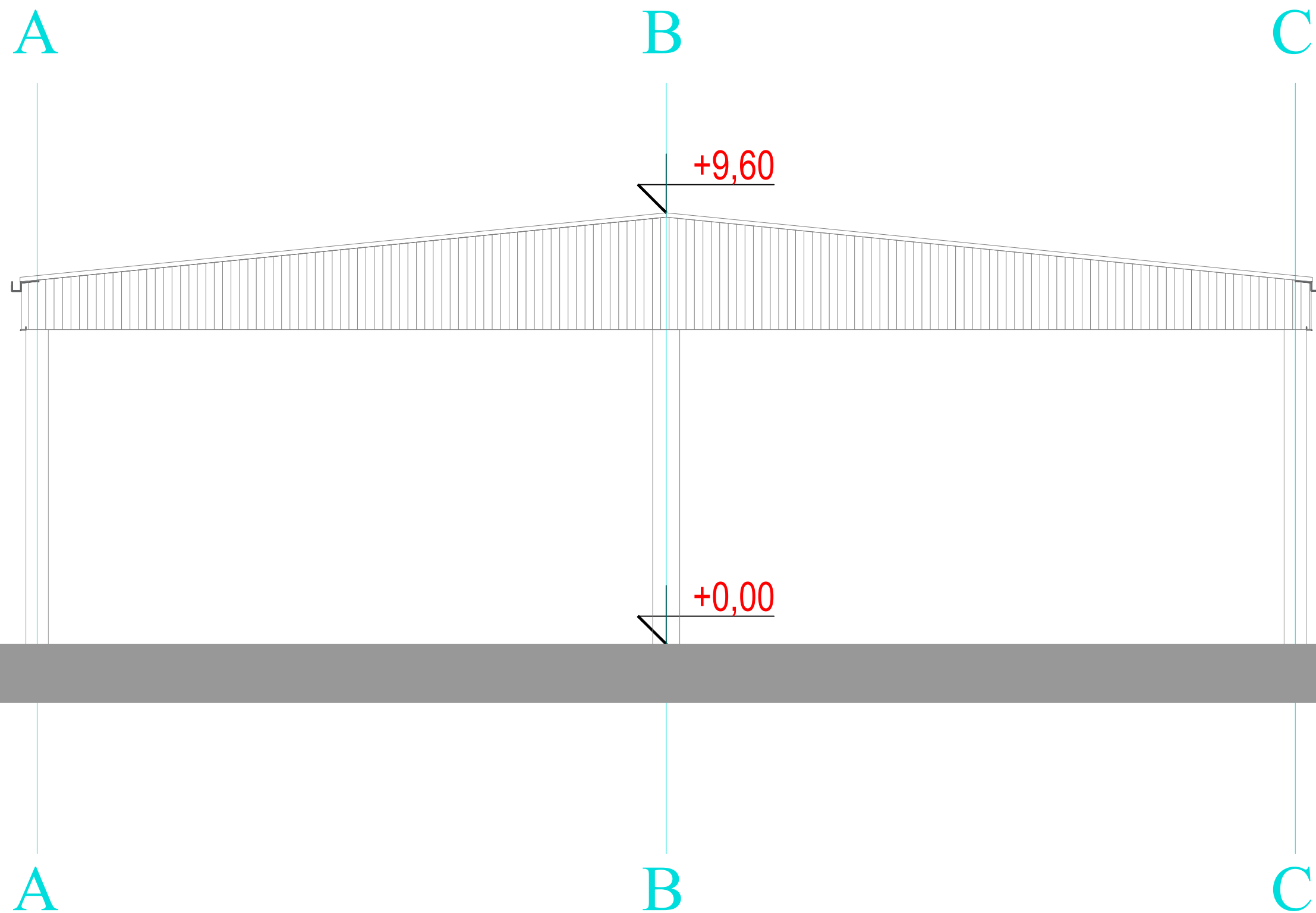

 <b>PROJEKTANT:</b> republički zavod za urbanizam i projektovanje Bulevar revolucije 2 PODGORICA		Investitor: <b>ZELENILO D.O.O.</b>	
Objekat:	<b>Montazni objekat-Bio kompostana</b>	Lokacija: Dio katastarske parcele 4043/1 KO Donja Gorica u zahvatu PUP-a Podgorica	
Glavni inženjer	<b>arh.Dragana Čukić, dipl.ing.</b>	Vrsta tehnicke dokumentacije: Idejno rješenje	
Odgovorni inženjer	<b>arh.Dragana Čukić, dipl.ing.</b>	Dio tehnicke dokumentacije: ARHITEKTURA	R1:100
Saradnik		Prilog: <b>JUGOISTOČNI IZGLED</b>	Br. priloga: <b>07</b> Br. strane: <b>00</b>
Datum izrade i M.P: novembar 2020.		Datum revizije i M.P:	

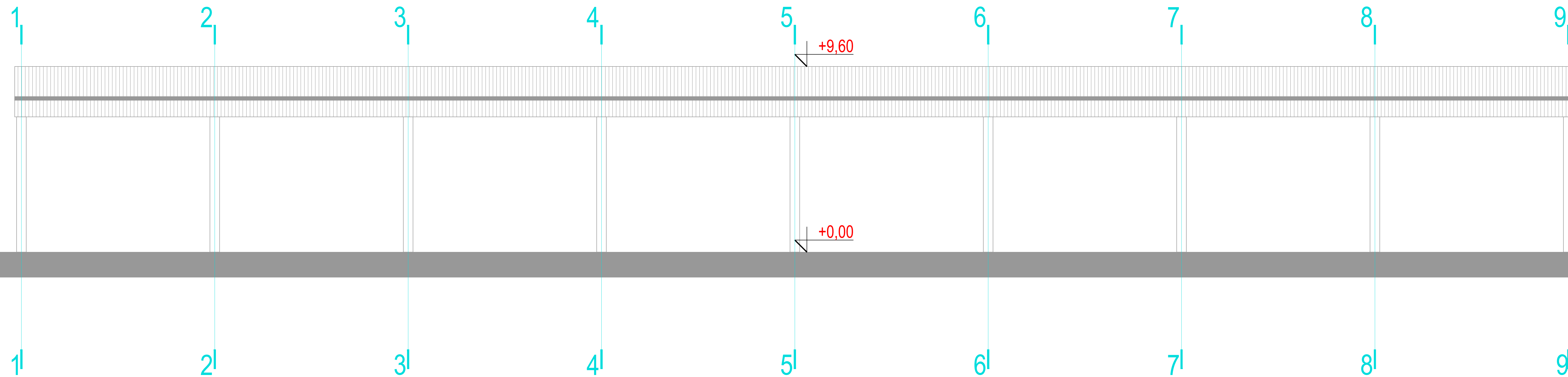

<b>PROJEKTANT:</b> republički zavod za urbanizam i projektovanje <small>Bulevar revolucije 2          PODGORICA</small>		Investitor: <b>ZELENILO D.O.O.</b>	
Objekat: <b>Montazni objekat-Bio kompostana</b>	Dio katastarske parcele 4043/1 KO Donja Gorica u zahvatu PUP-a Podgorica		
Glavni inženjer <b>arh.Dragana Čukić, dipl.ing.</b>	Vrsta tehnicke dokumentacije: Idejno rješenje		
Odgovorni inženjer <b>arh.Dragana Čukić, dipl.ing.</b>	Dio tehnicke dokumentacije: ARHITEKTURA	R1:100	
Saradnik	Prilog: <b>JUGOZAPADNI IZGLED</b>	Br. priloga <b>08</b>	Br. strane <b>00</b>
Datum izrade i M.P: novembar 2020.		Datum revizije i M.P:	





