

elektronski potpis projektanta	elektronski potpis revidenta
--------------------------------	------------------------------

INVESTITOR¹

“FRIGOELEKTRO” d.o.o.

OBJEKAT²

PRIVREMENI MONTAŽNI OBJEKAT - SKLADIŠTE

LOKACIJA³

**Lokacija br.11, zona II, k.p. 2357 i 2358 KO
Tološi**

VRSTA TEHNIČKE
DOKUMENTACIJE⁴

IDEJNO ARHITEKTONSKO RJEŠENJE

PROJEKTANT⁵

ARHILINE doo Nikšić, Rudo Polje bb, Nikšić

ODGOVORNO LICE⁶

Veselin Nikčević, dipl.ing.arh.

GLAVNI INŽENJER⁷

Veselin Nikčević, dipl.ing.arh.

¹ Naziv/ime investitora

² Naziv projektovanog objekta

³ Mjesto građenja, planski dokument, urbanistička parcela, katastarska parcela

⁴ Idejno rješenje, idejni projekat, glavni projekat odnosno projekat izvedenog objekta projekat (ako je u pitanju naslovna strana cjelokupne tehničke dokumentacije)

⁵ Naziv privrednog društva, pravnog lica odnosno preduzetnika koji je izradio tehničku dokumentaciju

⁶ Ime odgovornog lica u privrednom društvu, pravnom licu odnosno ime i prezime preduzetnika

⁷ Ime i prezime glavnog inženjera.

SADRŽAJ

IDEJNOG ARHITEKTONSKOG RJEŠENJA

D1. OPŠTA DOKUMENTACIJA

- UGOVOR O IZRADI PROJEKTNE DOKUMENTACIJE
- RJEŠENJE O REGISTRACIJI PREDUZEĆA ZA PROJEKTOVANJE-LICENCA
- RJEŠENJE O IMENOVANJU GLAVNOG INŽENJERA
- IZJAVA GLAVNOG INŽENJERA

D2. URBANISTIČKO – TEHNIČKI USLOVI

D3. PROJEKTNI ZADATAK

D4. TEKSTUALNA DOKUMENTACIJA

1. Tehnički opis

D5. GRAFIČKA DOKUMENTACIJA

1. POSTOJEĆE STANJE – GEODETSKA PODLOGA
2. SITUACIJA
3. OSNOVA TEMELJA
4. OSNOVA PRIZEMLJA
5. OSNOVA KROVNE KONSTRUKCIJE
6. OSNOVA KROVNIH RAVNI
7. PRESJEK 1
8. PRESJEK 2
9. PRESJEK 3
10. IZGLED 1
11. IZGLED 2
12. IZGLED 3
13. 3D IZGLEDI

D1. OPŠTA DOKUMENTACIJA

U G O V O R O IZRADI PROJEKTNE DOKUMENTACIJE

Zaključen dana 25/01/2021 između,

Naručioca: FRIGOELEKTRO d.o.o. (u daljem tekstu: Naručilac);

Projektanta: ARHILINE doo Nikšić, ad. Rudo Polje bb Nikšić, koga zastupa
direktor Veselin Nikčević (u daljem tekstu: Projektant);

Član 1.

Naručilac ustupa, a Projektant se obavezuje da za naručioca izvrši usluge izrade projektne dokumentacije za postavljanje privremenog motažnog objekta. Predmet ovog ugovora je idejno arhitektonsko rješenje I glavni projekat.

Član 2.

Projektna dokumentacija će biti izrađena u skladu sa projektnim zadatkom, urbanističko – tehničkim uslovima, propisima i državnim standardima.

Član 3.

Rok za izradu projektne iznosi 15 dana za izradu idejno rješenja i 20 dana za izradu glavnog projekta.

Član 4.

Ugovorne strane su se sporazumjele da se vrijednost radova iz člana 1. Ugovora, obračuna po ukupnoj bruto površini objekta prema dogovorenoj jediničnoj cijeni. Ugovorom je obuhvaćena izrada i predaja Naručiocu 2 (dva) štampana kompleta tehničke dokumentacije i 1 (jedan) u digitalnoj formi.

Član 5.

Naručilac se obavezuje da pregleda urađenu projektnu dokumentaciju i o eventualnim njenim nedostacima bez odlaganja obavijesti Projektanta. Projektant je dužan da postupi po primjedbama Naručioca i otkloni eventualne nedostatke projektne dokumentacije.

Član 6.

U slučaju spora po ovom Ugovoru stranke potpisnice priznaju nadležnost Suda u Nikšiću, ukoliko prethodno ne mogu sporazumno da riješe spor.

Član 7.

Ugovor je sačinjen u 4 (četiri) istovjetna primjerka, od kojih po 2 (dva) za svaku ugovornu stranu.

PROJEKTANT:
ARHILINE doo Nikšić

NARUČILAC:
FRIGOELEKTRO doo

.....

.....



Dokument o registraciji

Izmjene: Statut, Osnivač, Izvršni direktor i Ovlašćeni zastupnik

Registarski broj 5 - 0693166 / 003

Datum registracije: 29.04.2014.

PIB: 02986663

Datum promjene podataka: 07.09.2020.

"ARHILINE" DRUŠTVO ZA PROJEKTOVANJE I INŽENJERING D.O.O. NIKŠIĆ

Broj važeće registracije: /003

Skraćeni naziv: ARHILINE
Telefon:
eMail:
Web adresa:
Datum zaključivanja ugovora: 28.04.2014.
Datum donošenja Statuta: 28.04.2014. Datum promjene Statuta: 01.09.2020.
Adresa glavnog mjesta poslovanja: RUDO POLJE BB. NIKŠIĆ
Adresa za prijem službene pošte: RUDO POLJE BB. NIKŠIĆ
Adresa sjedišta: RUDO POLJE BB. NIKŠIĆ
Pretežna djelatnost: 4110 Razrada građevinskih projekata
Obavljanje spoljno-trgovinskog poslovanja: NE
Oblik svojine: Bez oznake svojine
Porijeklo kapitala: Domaći
Upisani kapital: 1,00Euro (Novčani 1,00Euro, nenovčani 0,00Euro)

OSNIVAČI:

VESELIN NIKČEVIĆ - JBMG/Broj Pasoša zaštićeni zakonom

Uloga: Osnivač

Udio: 100% Adresa: Lični podatak zaštićen zakonom

LICA U DRUŠTVU:

VESELIN NIKČEVIĆ - JMBG/Broj Pasoša zaštićen zakonom

Adresa: Lični podatak zaštićen zakonom

Uloga: Izvršni direktor

Ovlašćenja u prometu: Neograničeno ()

Ovlašćen da djeluje: POJEDINAČNO ()

VESELIN NIKČEVIĆ - JMBG/Broj Pasoša zaštićen zakonom

Adresa: Lični podatak zaštićen zakonom

Uloga: Ovlašćeni zastupnik

Ovlašćenja u prometu: Neograničeno ()

Ovlašćen da djeluje: POJEDINAČNO ()



Crna Gora

Ministarstvo održivog razvoja i turizma

Direktorat za inspekcijski nadzor i licenciranje

Direkcija za licence, registar i drugostepeni postupak

Adresa: IV Proleterske brigade broj 19

81000 Podgorica, Crna Gora

tel: +382 20 446 279

fax: +382 41 446 215

www.mrt.gov.me

Broj: UPI 107/7-2561/4

Podgorica, 5.10.2020. godine

Ministarstvo održivog razvoja i turizma, postupajući po zahtjevu privrednog društva DOO "ARHILINE" NIKŠIĆ, PIB: 02986663, broj UPI 107/7-2561/3 od 29.9.2020. godine, za izdavanje licence za projektanta i izvođača radova, na osnovu člana 135 Zakona o planiranju prostora i izgradnji objekata ("Službeni list CG", br. 64/17, 44/18, 63/18, 11/19 i 82/20), člana 14 Uredbe o organizaciji i načinu rada državne uprave ("Službeni list CG", br. 87/18, 02/19, 38/19 i 18/20) i člana 46 Zakona o upravnom postupku ("Službeni list CG", br. 56/14, 20/15, 40/16 i 37/17), donijelo je

RJEŠENJE

Privrednom društvu DOO "ARHILINE" NIKŠIĆ, PIB: 02986663, izdaje se

LICENCA

projektanta i izvođača radova

na period od **pet godina**.

Ovo rješenje zamjenjuje rješenje UPI 107/7-2561/2 od 25.4.2018. godine.

O b r a z l o ž e n j e

Aktom broj UPI 107/7-2561/3 od 29.9.2020. godine, ovom organu obratilo se privredno društvo DOO "ARHILINE" NIKŠIĆ, PIB: 02986663, pretežna djelatnost – 4110 – Razrada građevinskih projekata, sa zahtjevom za izdavanje licence za projektanta i izvođača radova. Uz zahtjev, privredno društvo je priložilo sljedeće dokaze: ugovor o radu sa **Veselinom Nikčevićem, diplomiranim inženjerom arhitekture, smjer arhitektonsko – urbanistički**, od 1.9.2020. godine; rješenje broj UPI 101/2175-172/2 od 2.2.2018. godine, kojim je Veselinu Nikčeviću izdata licenca ovlaštenog inženjera, donijeto od strane Ministarstva održivog razvoja i turizma; rješenje o otkazu ugovora o radu, kojim je prekinut radni odnos sa Dragutinom Miličićem; izvod iz Centralnog registra privrednih subjekata, registarski broj 5-0693166.

Ministarstvo održivog razvoja i turizma razmotrilo je podnijeti zahtjev sa priloženom dokumentacijom i odlučilo kao u dispozitivu rješenja a ovo iz sledećih razloga:

Odredbom člana 122 stav 1 Zakona o planiranju prostora i izgradnji objekata propisano je, u bitnom, da je privredno društvo koje izrađuje tehničku dokumentaciju (projektant), odnosno privredno društvo koje gradi objekat (izvođač radova), dužno da za obavljanje djelatnosti

izrade tehničke dokumentacije, dijela tehničke dokumentacije odnosno građenje ili izvođenje pojedinih vrsta radova na građenju objekata, ima najmanje jednog zaposlenog ovlaštenog inženjera po vrsti projekta koji izrađuje i to za: arhitektonski, građevinski, elektrotehnički i mašinski projekat, odnosno vrsti radova koje izvodi na osnovu tih projekata. Stavom 2 prethodno navedenog člana propisano je da obavljanje pojedinih poslova iz prethodnog stava projektant, odnosno izvođač radova može da obezbijedi na osnovu zaključenog ugovora sa drugim privrednim društvom koje ima zaposlenog ovlaštenog inženjera za određenu vrstu projekta, odnosno radova.

Dalje, članom 137 stav 2 prethodno navedenog zakona propisuje se da se licenca za privredno društvo izdaje za period od pet godina.

Prema članu 5 Pravilnika o načinu i postupku izdavanja, mirovanja licence i načinu vođenja registra licenci ("Službeni list CG", broj 79/17), propisano je da se u postupku izdavanja licence projektanta i izvođača radova provjerava: 1) da li podnosilac zahtjeva u radnom odnosu ima zaposlenog ovlaštenog inženjera; i 2) licenca ovlaštenog inženjera.

Postupajući po predmetnom zahtjevu, Ministarstvo je, na osnovu raspoloživih dokaza, utvrdilo da su ispunjeni uslovi propisani Zakonom i Pravilnikom, i odlučilo kao u dispozitivu rješenja.

UPUTSTVO O PRAVNOJ ZAŠTITI: Protiv ovog rješenja može se pokrenuti upravni spor tužbom kod Upravnog suda, u roku od 20 dana od dana prijema istog.

OVLAŠĆENO SLUŽBENO LICE

Gordana ĐERKOVIĆ



POLISA - RAČUN POL-00140150

Zastupnik:	Tomić Neško, 80-054		
Ugovarač			
Naziv	ARHILINE DOO	MB	02986663
Adresa	RUDO POLJE BB, 81400 NIKŠIĆ_GRAD, Crna Gora	Telefon	
Trajanje:	Godišnje osiguranje		
Period osiguranja	13.01.2021 (24:00) - 13.01.2022 (24:00)	Period obračuna	13.01.2021 - 13.01.2022

Predmet osiguranja: Profesionalna odgovornost projektanta: Osiguranje pokriva odštetne zahtjeve naručioca usluga ili trećih lica, uključujući i direktne finansijske gubitke/štete, koji su posljedica stručne greške osiguranika (koji posjeduje licencu projektanta i izvođača radova izdatu od strane Ministarstva održivog razvoja i turizma) pri izradi projektne dokumentacije, pri tehničkom i građevinskom nadzoru i kod revidiranja projekata, a za koje osiguranik odgovara na osnovu zakona u skladu sa uslovima osiguranja.

Vrsta osiguranja:	Osiguranje od projektantske odgovornosti	Šifra:	1310
-------------------	--	--------	------

Osiguranik

Naziv	ARHILINE DOO	MB	02986663
Adresa	RUDO POLJE BB, 81400 NIKŠIĆ_GRAD, Crna Gora	Telefon	

Suma osiguranja

Uloga	Način ugovaranja	Iznos
Jedinstvena suma osiguranja	Na sumu osiguranja	200.000,00

Franšiza

Franšiza	Odbitna franšiza iznosi 10% od priznate štete ali najmanje 500 Eur
----------	--

Obračun za predmet

Premija	270,00
Doplatak 65% za sumu osiguranja od 200.000 Eur	175,50
Komercijalni popust	-64,15
Popust za jednokratno plaćanje premije	-44,55
Ukupna premija bez poreza	336,80
Porez na premiju	30,31
Ukupna premija sa porezom	367,11

Osiguravajuće pokriće važi za područje Crne Gore

Osiguranje je zaključeno u skladu sa Opštim uslovima za osiguranje odgovornosti projekatata koji su usvojeni 24.05.2018.god. (OU-ODPRK-05/18) i koji su sastavni dio ugovora o osiguranju.

Polisa se smatra računom. Oslobođeni plaćanja PDV-a po članu 27. zakona o PDV-u. Osiguravač zadržava pravo ispravke računске ili neke druge greške učinjene od strane zastupnika. Obaveza osiguravača iz ugovora o osiguranju počinje po isteku 24-og časa dana koji je u ugovoru o osiguranju naveden kao početak osiguranja, ali nikako prije isteka 24-og časa dana kada je Ugovarač osiguranja uplatio ugovorenu premiju u cjelosti ili prvu ratu premije osiguranja, a prestaje 24-og časa onog dana koji je u ugovoru označen kao istek osiguranja.

Na međusobne odnose ugovarača osiguranja/osiguranika i osiguravača koji nijesu definisani ugovorom o osiguranju primjenjuju se odredbe Zakona o obligacionim odnosima.

Osiguranje je zaključeno u skladu sa Klauzulom za isključenje zaraznih bolesti koja je usvojena 30.10.2020. godine (KL-ISKZB-10/20) i koja je sastavni dio ugovora o osiguranju.

Ugovarač osiguranja je dužan da plati premiju u cjelosti prilikom zaključenja ugovora o osiguranju.

Ukupna isplata odšteta za sve osigurane slučajeve koji se dese u jednoj godini limitirana je iznosom sume osiguranja (godišnji agregat)

UKUPAN OBRAČUN

Ukupna premija bez poreza	336,80
Porez na premiju	30,31
Ukupna premija sa porezom	367,11
Način plaćanja	U cjelosti

Potpisom polise ugovarač osiguranja/osiguranik potvrđuje da je primio Uslove zaključenog osiguranja.

Sve međusobne nesporazume stranke će rješavati mirnim putem, a u slučaju spora ugovaraju nadležnost suda u Podgorici.

Na ugovor o osiguranju primjenjuje se Zakon o obligacionim odnosima Crne Gore.

Ugovorne strane su saglasne da ukoliko osiguranik ostvari pravo na naknadu štete, osiguravač ima pravo da dug po toj ili nekoj drugoj polisi odbije od iznosa obračunate štete.

M.P. Osiguravač:  

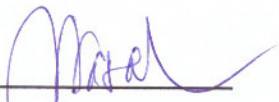
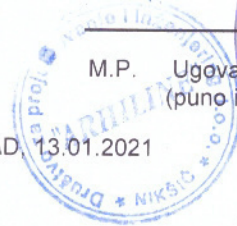
M.P. Ugovarač osiguranja:  (puno ime i prezime) 

Regionalna služba prodaje Centar, NIKŠIĆ_GRAD 13.01.2021

POLISA: POL-00140150

Datum štampe: 13.01.2021 15:01

MINISTARSTVO ODRŽIVOG RAZVOJA I TURIZMA
DIREKTORAT ZA INSPEKCIJSKI NADZOR
I LICENCIRANJE

Direkcija za licenciranje

Broj: UPI 101/2175 – 172/2

Podgorica, 02.02.2018. godine

Ministarstvo održivog razvoja i turizma, rješavajući po zahtjevu NIKČEVIĆ VESELINA, dipl. inženjera arhitekture – odsjek arhitektonsko-urbanistički, iz Nikšića, za izdavanje licence za ovlaštenog inženjera, na osnovu člana 135 st. 1 i 2 Zakona o planiranju prostora i izgradnji objekata ("Službeni list Crne Gore" br. 64/17) i člana 46 stav 1 Zakona o upravnom postupku ("Službeni list Crne Gore" br. 56/14, 20/15, 40/16 i 37/17), donosi

R J E Š E N J E

1. IZDAJE SE NIKČEVIĆ VESELINU, dipl. inženjeru arhitekture – odsjek arhitektonsko-urbanistički, iz Nikšića, LICENCA ovlaštenog inženjera za obavljanje djelatnosti izrade tehničke dokumentacije i građenje objekta.
2. Ova Licenca se izdaje na neodređeno vrijeme.

O b r a z l o ž e n j e

Aktom, br.UPI 101/2175-172/1 od 22.12.2017.godine, NIKČEVIĆ VESELIN, iz Nikšića, dipl.inženjer arhitekture – – odsjek arhitektonsko-urbanistički, iz Nikšića, obratio se ovom ministarstvu zahtjevom za izdavanje licence ovlaštenog inženjera za obavljanje djelatnosti izrade tehničke dokumentacije i građenje objekta.

Uz zahtjev imenovani je ovom ministarstvu dostavio sledeće dokaze:

Diplomu o završenom studiju za sticanje visoke stručne spreme na Arhitektonskom fakultetu u Sarajevu, izdata od strane Univerziteta u Sarajevu, Arhitektonski fakultet u Sarajevu, broj 3736/96-AU-33/R od 26.12.1996.godine; Ovlašćenje za projektovanje za izradu arhitektonskih projekata za arhitektonske objekte, projekata instalacija vodovoda i kanalizacije, projekata enterijera i projekata uređenja slobodnih prostora, izdato od strane Inženjerske Komore Crne Gore, Registarstki broj: AP 03256 0171 od 31. maja 2006.godine; Spisak projekata za period od 2014.godine i za period od 2006 do 2013.godine, izdat od strane » Arhiline » D.O.O.Nikšić ; Akt Ministarstva pravde, br.05/2-72-756/18/7 od 23.01.2018.godine, kojim je izdato uvjerenje da u kaznenoj evidenciji ne postoje podaci o osuđivanosti za imenovanog; ovjerenu fotokopiju radne knjižice i ovjerenu kopiju lične karte.

Ministarstvo održivog razvoja i turizma, razmotrilo je podnijeti zahtjev pa je odlučilo kao u dispozitivu ovog rješenja, a ovo sa sledećih razloga:

Naime, članom 123 stav 1 Zakona o planiranju prostora i izgradnji objekata («Službeni list Crne Gore» br. 64/17), propisano je da ovlašćeni inženjer može da bude fizičko lice koje obavlja poslove izrade tehničke dokumentacije odnosno građenje

objekta, odgovarajuće struke, sa visokim obrazovanjem, odnosno najmanje kvalifikacijom VII1 podnivoa okvira kvalifikacije i najmanje tri godine radnog iskustva na stručnim poslovima izrade tehničke dokumentacije i građenja objekta.

Članom 3 stav 1 tačka 1 Pravilnika o načinu i postupku izdavanja, mirovanja licence i načinu vođenja registara licenci („ Službeni list Crne Gore „ br. 79/17), utvrđene su vrste licenci, a između ostalih i licenca ovlašćenog inženjera koja se izdaje fizičkom, licu za obavljanje djelatnosti izrade tehničke dokumentacije i građenje objekta.

Članom 4 stav1 tač. 1-4. Pravilnika, utvrđeno je da se u postupku izdavanja licence ovlašćenog inženjera, provjerava: 1) identitet podnosioca zahtjeva; 2) da li podnosilac zahtjeva posjeduje visoko obrazovanje, odnosno najmanje kvalifikacije VII1 podnivoa okvira kvalifikacija, odnosno da li je izvršeno priznavanje inostrane obrazovne isprave najmanje kvalifikacije VII1 podnivoa okvira kvalifikacija; 3) da li podnosilac zahtjeva ima najmanje tri godine radnog iskustva na stručnim poslovima izrade tehničke dokumentacije i građenju objekta sa visokim obrazovanjem, odnosno najmanje kvalifikacije VII1 podnivoa okvira kvalifikacije i 4) da li je podnosilac zahtjeva osuđivan za krivično djelo za koje se gonjenje preuzima po službenoj dužnosti.

Stavom 3 istog člana Pravilnika, utvrđeno je da se radno iskustvo u smislu stava 1 tačka 3 ovog člana, smatra radno iskustvo u svojstvu saradnika na izradi tehničke dokumentacije na građenju objekta, odnosno izvođenja pojedinih radova na građenju objekta. Stavom 4 istog člana Pravilnika, utvrđeno je da se izuzetno od stava 3 ovog člana, fizičkom licu koje posjeduje licencu za izradu tehničke dokumentacije i građenje objekata, izdatu po propisima koji su važili do donošenja ovog propisa, radno iskustvo može dokazati na osnovu uvida u dokumentaciju koja je bila osnov za njeno izdavanje.

Članom 137 stav 1 Zakona, propisano je da se licenca za fizičko lice izdaje na neodređeno vrijeme.

Rješavajući po predmetnom zahtjevu, a na osnovu uvida u dostavljene dokaze, ovo ministarstvo nalazi, da su se u konkretnoj pravnoj stvari stekli uslovi za primjenu čl. 123 stav 1 i 135 stav 2 Zakona o planiranju prostora i izgradnji objekata, a u vezi čl 3 stav 1 tač. 1 i čl. 4 Pravilnika o načinu i postupku izdavanja, mirovanja licence i načinu vođenja registara licenci.

Saglasno izloženom, riješeno je kao u dispozitivu ovog rješenja.

PRAVNA POUKA: Protiv ovog rješenja može se pokrenuti upravni spor tužbom kod Upravnog suda Crne u roku od 20 dana od dana prijema istog.

OVLAŠĆENO SLUŽBENO LICE
Nataša Pavićević





INŽENJERSKA KOMORA CRNE GORE

Broj: 02-1128

Podgorica, 22.10.2020.godine

Na osnovu čl. 143, čl. 146 stav 1 tačka 2 i čl. 149 stav 1 tačka 1
Zakona o planiranju prostora i izgradnji objekata
(„Službeni list Crne Gore“, br. 64/17, 44/18, 63/18, 11/19, 82/20)
i evidencije Registra članova Inženjerske komore Crne Gore, a na lični zahtjev člana Komore,
izdaje se

POTVRDA

o članstvu u Inženjerskoj komori Crne Gore

VESELIN V. NIKČEVIĆ, diplomirani inženjer arhitekture iz Nikšića,
član je Inženjerske komore Crne Gore do **28.06.2021.** godine.

Obradila:

Marija Stjepčević, dipl.inž.arhitekture



GENERALNI SEKRETAR

24 Nikola Petrović, dipl.pravnik

ARHILINE d.o.o. Nikšić
Rudo Polje bb 81400 Nikšić
PIB 02986663
e-mail arhiline.mne@gmail.com

Na osnovu Statuta društva i Zakona o planiranju prostora i izgradnji objekata (Sl.list CG 64/17), d o n o s i m,

RJEŠENJE

O IMENOVANJU ODGOVORNOG INŽENJERA
ZA IZRADU TEHNIČKE DOKUMENTACIJE

OBJEKAT: PRIVREMENI MONTAŽNI OBJEKAT - SKLADIŠTE
LOKACIJA: Lokacija br.11, zona II, k.p. 2357 i 2358 KO Tološi
VRSTA I DIO TEHNIČKE DOKUMENTACIJE: IDEJNO ARHITEKTONSKO RJEŠENJE

ZA ODGOVORNOG INŽENJERA DIJELA TEHNIČKE DOKUMENTACIJE ODREĐUJEM:

1. IDEJNI ARHITEKTONSKO RJEŠENJE:

-Veselin Nikčević, dipl.ing.arh.

Nikšić, februar 2021 god.

ARHILINE doo Nikšić,
Dir. Veselin Nikčević, dipl.ing.arh.

.....

OBRAZAC 3IZJAVA GLAVNOG INŽENJERA DA JE TEHNIČKA DOKUMENTACIJA
IZRAĐENA U SKLADU SA VAŽEĆIM PROPISIMA

OBJEKAT ⁸	PRIVREMENI MONTAŽNI OBJEKAT - SKLADIŠTE
LOKACIJA ⁹	Lokacija br.11, zona II, k.p. 2357 i 2358 KO Tološi
VRSTA I DIO TEHNIČKE DOKUMENTACIJE ¹⁰	IDEJNO ARHITEKTONSKO RJEŠENJE
GLAVNI INŽENJER ¹¹	Veselin Nikčević, dipl.ing.arh.

I Z J A V L J U J E M,

da je ovaj projekat urađen u skladu sa:

- Zakonom o planiranju prostora i izgradnji objekata i podzakonskim aktima donešenim na osnovu navedenog zakona;
- posebnim propisima koji direktno ili na drugi način utiču na osnovne zahtjeve za objekte;
- pravilima struke i
- urbanističko-tehničkim uslovima.

(potpis glavnog inženjera)

Nikšić, februar 2021.

(mjesto i datum)

(potpis odgovornog lica)

⁸ Naziv projektovanog objekta

⁹ Mjesto građenja, planski dokument, urbanistička parcela, katastarska parcela

¹⁰ Idejno rješenje, idejni projekat, glavni projekat odnosno projekat izvedenog objekta

¹¹ Ime i prezime glavnog inženjera.

D2. URBANISTIČKO – TEHNIČKI USLOVI



CRNA GORA
GLAVNI GRAD PODGORICA
SEKRETARIJAT ZA KOMUNALNE POSLOVE

Rimski trg 50, 81000 Podgorica, Crna Gora
tel: +382 20 235-184, 235-186
email: sekretarijat.kps@podgorica.me
www.podgorica.me

Broj: UPI 04-335/20-2054
Podgorica, 24.11.2020. godine

Sekretarijat za komunalne poslove, na osnovu člana 116 i 74 Zakona o planiranju prostora i izgradnji objekata ("Službeni list CG", br. 64/17, 44/18, 63/18, 11/19 i 82/20), Uredbe o povjeravanju dijela poslova Ministarstva održivog razvoja i turizma ("Službeni list CG", br. 87/18, 28/19 i 75/19), Programa privremenih objekata na teritoriji Glavnog grada Podgorica od 2020. - 2024. godine ("Službeni list - opštinski propisi", br. 39/20), Pravilnika o bližim uslovima za postavljanje odnosno građenje privremenih objekata, uređaja i opreme ("Službeni list CG", br. 43/18, 76/18, 76/19) i podnijetog zahtjeva "FrigoElektro" d.o.o. Podgorica, izdaje:

URBANISTIČKE USLOVE za izradu tehničke dokumentacije

za postavljanje **privremenog objekta namijenjenog za eksploataciju prirodnih sirovina, skladištenje i proizvodnju - montažna hala i hangar**, na lokaciji označenoj brojem 11 u Programu privremenih objekata na teritoriji Glavnog grada Podgorica od 2020-2024. godine, na dijelu katastarske parcele broj 2357 i 2358, K.O. Tološi – Zona II.

PODNOŠILAC ZAHTJEVA:

"FrigoElektro" d.o.o.

POSTOJEĆE STANJE:

Prema Listu nepokretnosti - prepis broj 2528, površina katastarske parcele broj 2357, K.O. Tološi iznosi 504,00 m², ista je u vlasništvu - svojini "FRIGOELEKTRO" D.O.O..

Prema Listu nepokretnosti - prepis broj 2528, površina katastarske parcele broj 2358, K.O. Tološi iznosi 211,00 m², ista je u vlasništvu - svojini "FRIGOELEKTRO" D.O.O..

PLANIRANO STANJE:

Namjena parcele – odnosno lokacije:

Na dijelu katastarske parcele broj 2357 i 2358, K.O. Tološi, predviđena je izgradnja privremenog objekta namijenjenog za eksploataciju prirodnih sirovina, skladištenje i proizvodnju – montažna hala i hangar, maksimalne površine lokacije 355,00 m².

Montažna hala odnosno hangar je montažno-demontažni ili nepokretni privremeni objekat namijenjen za razne vrste skladištenja, privrednih i proizvodnih aktivnosti, servisa i usluga.

Hangari su montažni objekti privremenog karaktera i kao takvi moraju biti jednostavne konstrukcije u cilju brze montaže i demontaže. Veličina parcele na koju se postavlja objekat mora omogućavati njegovo funkcionisanje, što znači da zauzetost parcele mora biti tolika da omogućava nesmetanu komunikaciju, korišćenje i ozelenjavanje okoline objekta. Lokacija mora biti optimalno udaljena od susjednih objekata minimum 2,00 m ili manje uz eventualnu pisanu saglasnost susjeda.

Dimenzije objekta:

- maksimalni indeks zauzetosti lokacije montažne hale odnosno hangar iznosi 0.50, što u ovom

slučaju za navedenu katastarsku parcelu iznosi 355,00 m²;

- dozvoljena spratnost objekta je prizemlje ili prizemlje sa galerijom (površina galerija iznosi 1/3 osnovne objekta i ista se koristi u svrhu kancelarijsko-administrativnog prostora);
- visina prizemlja odnosno korisna visina privremenog objekta iznosi maksimum 6,00 m.

Materijali:

- montažna hala odnosno hangar je od čelične konstrukcije sa odgovarajućom ispunom od sendvič panela;
- temelji: armirano-betonski, trakasti ili samci povezani veznim gredama;
- podna ploča: armiranobetonska;
- krovni pokrivač: sendvič panel;
- montažna hala odnosno hangar kao nepokretan privremeni objekat može imati armirano-betonske elemente.

USLOVI I MJERE ZAŠTITE PRIRODE I ŽIVOTNE SREDINE

Izrada Programa privremenih objekata na teritoriji Glavnog grada Podgorice za period 2020. - 2024. godine i odabir lokacija za pozicioniranje privremenih objekata usmjeren je na zaštitu prirode i životne sredine, poštujući smjernice i ograničenja propisana prostorno-planskom dokumentacijom i smjernicama iz oblasti zaštite životne sredine.

Za projekte koji se nalaze na listi utvrđenoj Uredbom o projektima za koje se vrši procjena uticaja na životnu sredinu ("Službeni list RCG", br. 20/07 i "Službeni list CG", br. 47/13, 53/14 i 37/18) potrebno je sprovesti postupak procjene uticaja na životnu sredinu, shodno Zakonu o procjeni uticaja na životnu sredinu ("Službeni list CG", br. 75/18), kod nadležnog organa.

Privremeni objekat ne može se postaviti ako svojim postavljanjem:

- narušava komunalne funkcije, ometa pješački i kolski saobraćaj, ugrožava infrastrukturu i zelene površine;
- narušava integritet kulturnih dobara sa zaštićenom okolinom, ugrožava životnu sredinu.

Privremeni objekti se ne smiju postavljati ako na bilo koji način ugrožavaju životnu sredinu (prekomjerna buka, štetna isparenja, opasni otpad i sl.).

Svojim oblikom i materijalizacijom privremeni objekti treba da su u što većoj mjeri usklađeni sa ambijentom, da su jednostavni i nenametljivi, da su izvedeni profesionalno i od kvalitetnih materijala.

USLOVI I MJERE ZAŠTITE NEPOKRETNIH KULTURNIH DOBARA I NJIHOVE ZAŠTIĆENE OKOLINE

U postupku sprovođenja Programa privremenih objekata na teritoriji Glavnog grada Podgorica, potrebno je obezbijediti zaštitu kulturnih dobara i njihove okoline, na način kojim se poštuje njihov integritet i status i dosljedno sprovode mjere zaštite.

Programom nijesu predviđene intervencije na kulturnim dobrima, kao ni intervencije kojima se direktno utiče na stanje kulturnih dobara.

Pri realizaciji privremenih objekata u okviru zaštićene okoline kulturnih dobara potrebno je obezbijediti očuvanje njihovog integriteta, kulturno-istorijskih i ambijetalnih vrijednosti, sprječavanjem aktivnosti kojima se može uticati na izgled, svojstvo, osobenost, značenje ili značaj kulturnog dobra.

Ukoliko se prilikom iskopa terena za potrebe postavljanja i izgradnje privremenih objekata, naiđe na arheološke ili druge nalaze, koji mogu biti kulturno dobro, obavezno je prekinuti radove,

obavijestiti organ uprave nadležan za zaštitu kulturnih dobara, kako bi se izvršila neophodna istraživanja i druge radnje i aktivnosti u skladu sa članom 87 i 88 Zakona o zaštiti kulturnih dobara ("Službeni list CG", br. 49/10, 40/11, 44/17 i 18/19).

Postupak realizacije Programa sprovoditi tako da se ne zadire u zonu kulturnih dobara i njihove zaštićene okoline u skladu sa Zakonom o zaštiti kulturnih dobara.

U postupku definisanja urbanističkih uslova za privremene objekte u kontaktu sa kulturnim dobrom potrebno je pribaviti uslove Uprave za zaštitu kulturnih dobara.

U predloženoj zaštićenoj okolini kulturnih dobara onemogućiti gradnju kojom se narušava prostorni i vizuelni integritet cjeline. U predloženoj zaštićenoj okolini ne graditi objekte većih visina ili visoke gustine izgrađenosti, kao ni infrastrukturne objekte većih dimenzija.

USLOVI ZA LICA SMANJENE POKRETLJIVOSTI I LICA SA INVALIDITETOM

Tehničkom dokumentacijom obezbijediti prilaz i upotrebu objekta/objekata licima smanjene pokretljivosti u skladu sa članom 71 Zakona o planiranju prostora i izgradnji objekata i Pravilnikom o bližim uslovima i načinu prilagođavanja objekata za pristup i kretanje lica smanjene pokretljivosti i lica sa invaliditetom ("Službeni list CG", br. 48/13 i 44/15).

INFRASTRUKTURNI USLOVI

Tehničke uslove priključenja na infrastrukturu investitor pribavlja od organa za tehničke uslove, za svaki privremeni objekat pojedinačno.

POTREBA IZRADE URBANISTIČKOG RJEŠENJA

Tehnička dokumentacija: **Revidovan glavni projekat.**

POTREBA PRIBAVLJANJA SAGLASNOSTI GLAVNOG GRADSKOG ARHITEKTE

Shodno članu 117 Zakona o planiranju prostora i izgradnji objekata, odredba stava 2 tačka 4 ovog člana, potrebna saglasnost glavnog gradskog arhitekta (saglasnost iz člana 87 stav 7 Zakona o planiranju prostora i izgradnji objekata).

VREMENSKI PERIOD NA KOJI SE IZDAJU PREDMETNI URBANISTIČKIH USLOVA

Ovi uslovi važe za period za koji je stranka podnijela zahtjev, tj. za period od **02.12.2020. godine do 2024. godine, odnosno do kada važi Program privremenih objekata na teritoriji Glavnog grada Podgorica 2020.-2024. godina.**

PRAVILA ZA UKLANJANJE PRIVREMENIH OBJEKATA

Privremene objekte za koje su izdati urbanističko-tehnički uslovi, korisnici su dužni da uklone sa javnih i privatnih površina nakon isteka odobrenog perioda korišćenja (zajedno sa podlogom ili drugim elementima koji su postavljeni uz objekat), a prostor dovesti u prvobitno stanje.

NAPOMENA:

Shodno članu 117 Zakona o planiranju prostora i izgradnji objekata, korisnik je dužan da **15 dana prije postavljanja privremenog objekta, dostavi prijavu postavljanja privremenog objekta Komunalnoj inspekciji Glavnog grada sa ovim urbanističkim uslovima, revidovanim glavnim projektom, saglasnošću glavnog gradskog arhitekta i dokazom o pravu svojine odnosno drugom pravu na zemljištu koje je u privatnom vlasništvu.**

DOSTAVLJENO:

- "FRIGOELEKTRO" D.O.O.
ulica SKOJ-a;
- Komunalna inspekcija Glavnog grada;
- a/a.

OBRADIVAČI URBANISTIČKIH USLOVA

Samostalni savjetnik I
Dragoljub Bašović, dipl.ing.građ.

Samostalni savjetnik II
Aleksandra Mitrović, Spec.sci.građ.

Potpis obrađivača:

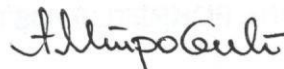
**OVLAŠĆENO SLUŽBENO LICE**

SEKRETAR,
Marko Rakočević, dipl.ecc

Potpis ovlašćenog službenog lica:

M.P.

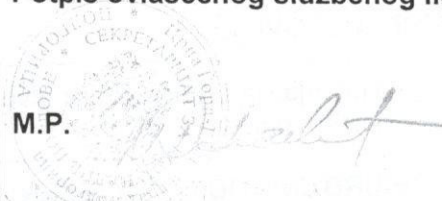
**PRILOZI**

- Grafički prilog iz Programa privremenih objekata;
- Tabela prikaz;
- List nepokretnosti i kopija katastarskog plana.

11

2357

2358

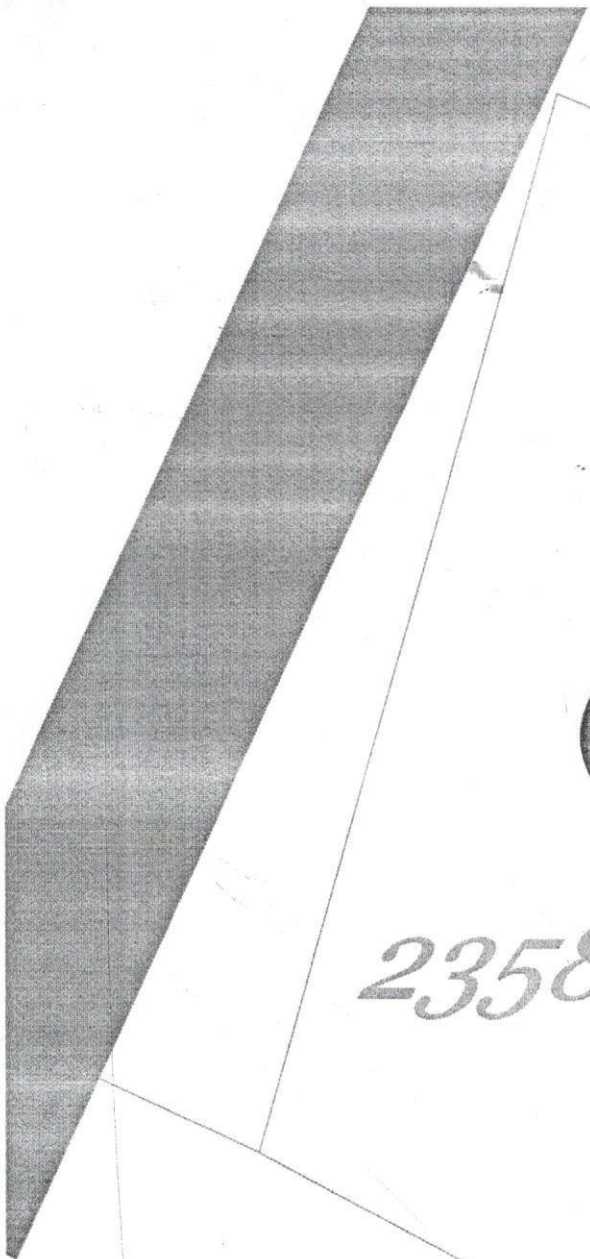

Tabelarni pregled objekata po zonama

PODGORICA - ZONA II

Privremeni objekti namijenjeni za eksploataciju prirodnih sirovina, skladištenje i proizvodnju

Napomena: Za sve objekte koji se nalaze u zaštićenom, potencijalno zaštićenom području kao i za objekte koji zbog svojih karakteristika (načina izgradnje, vrste, veličina/kapacitet, tehnologija i sl.) mogu da oštete ili imaju uticaj na prirodne vrijednosti zaštićenih područja, neophodno je pribaviti od Agencije za zaštitu prirode i životne sredine, dozvolu za obavljanje radnji i aktivnosti u zaštićenom području.

Montažna hala i hangar

Red. br.	Vrsta objekta	Katastarska Parcela	Katastarska Opština	Vlasništvo parcele	Maksimalna površina (m ²)	Naziv ulice	Napomena
1	Hala	1409/5	Podgorica II	Privatno	120.44	Franca Rozmana	
2	Hala	830/1	Podgorica II	Privatno	120.23	Nikole Tesle	
3	Hala	25	Podgorica III	Privatno	360.73	8. marta	
4	Hala	65; 66/1	Masline	Privatno	182.54	Skopska	
5	Hala	1020/1; 1020/3; 1020/4; 1021/1; 1021/2	Podgorica II	Privatno	200.64	Nikole Tesle	
6	Hala	530	Donja Gorica	Privatno	40.50	Borisa Kidriča	
7	Hala	513	Donja Gorica	Privatno	65.73	Lička br 14	
8	Hala	18/5	Donja Gorica	Privatno	498.15	Dr Blaža Raičevića	
9	Hala	115	Donja Gorica	Privatno	990.00	Nikšićki put	
10	Hala	2363	Tološi	Privatno	323.00	SKOJ-a	
11	Hala	2357 i 2358	Tološi	Privatno	355.00	SKOJ-a	



UPRAVA ZA NEKRETNINE

CRNA GORA
UPRAVA ZA NEKRETNINEDRUČNA JEDINICA
PODGORICA

Broj: 101-919-41828/2020

Datum: 18.11.2020.

KO: TOLOŠI

Na osnovu člana 173 Zakona o državnom premjeru i katastru nepokretnosti ("Sl. list RCG" br. 29/07, "Sl. list CG" br. 73/10, 032/11, 040/11, 043/15, 037/17 i 17/18), postupajući po zahtjevu , , za potrebe izdaje se

LIST NEPOKRETNOSTI 2528 - PREPIS

Podaci o parcelama									
Broj	Podbroj	Broj zgrade	Plan Skica	Datum upisa	Potes ili ulica i kućni broj	Način korišćenja Osnov sticanja	Bon. klasa	Površina m ²	Prihod
2357			30 168		TOLOŠI	Njiva 2. klase KUPOVINA		504	6.65
2358			30 168		TOLOŠI	Pašnjak 3. klase KUPOVINA		211	0.32
Ukupno								715	6.97

Podaci o vlasniku ili nosiocu			
Matični broj - ID broj	Naziv nosioca prava - adresa i mjesto	Prava	Obim prava
0000002100037	DOO „FRIGOELEKTRO,, VASA RAIČKOVIĆA 53 Podgorica	Svojina	1/1

Ne postoje tereti i ograničenja.

Taksa naplaćena na osnovu Tarifnog broja 1, Zakona o administrativnim taksama ("Sl. list CG, br. 18/19) u iznosu od 2 eura. Naknada za korišćenje podataka premjera, katastra nepokretnosti i usluga, naplaćena na osnovu člana 174 Zakona o državnom premjeru i katastru nepokretnosti ("Sl. list RCG" br. 29/07, "Sl. list CG" br. 73/10, 032/11, 040/11, 043/15, 037/17 i 17/18) u iznosu od 3 eura.



Načelnik

Matić Bulatović, dipl. prav



..02.2020.

KOPIJA PLANA

Razmjera 1: 1000

4
701
300
609
601
9

4
70
30
601
700



4
70
20
601
700

IZVOD IZ DIGITALNOG PLANA

Obradio:

[Handwritten signature]
AGENCIJA ZA NEKRETNINE
JEDINICA: PODGORICA

SAGLASNOST

Ja, Vlatko Popović, JMBG 0710973210251 sam vlasnik katastarske parcele 2359, upisane u listu nepokretnosti broj 990 KO Tološi (UP 241). Saglasan sam da DOO "FRIGO ELEKTRO" PODGORICA može graditi objekat na jedan metar udaljenosti od mog placa prema dozvoli broj UPI 27-307/20-830 izdatog od Sekretarijata za preduzetništvo Podgorica na katastarskoj parceli broj 2359 upisanog u list nepokretnosti broj 990.

DOO "FRIGO ELEKTRO" PODGORICA je otkupio od mene 6,68 m² placa koje se nalaze van moje ograde tako da DOO "FRIGO ELEKTRO" PODGORICA može graditi objekat na jedan metar udaljenosti od postojeće ograde.

Davalac saglasnosti

Vlatko Popović



U Podgorici,

POTVRDA O OVJERI POTPISA I RUKOPISA

NOTAR Vukčević Andrijana, sa sjedištem u Podgorici, Bulevar Mihaila Lalića broj 42,
(navesti naziv i sjedište suda/organa lokalne uprave/ime i prezime i sjedište notara koji vrši ovjeru prepisa)

potvrđuje da je:

Popović Vlatko, datum rođenja: **07.10.1973.godine**, **Podgorica**,
(ime i prezime, datum rođenja i adresa prebivališta/boravišta lica čiji se potpis ili rukopis ovjerava)

svojeručno potpisao ovu ispravu;

(svojeručno potpisao ovu ispravu/na ispravu stavio otisak prsta/ priznao potpis za svoj)

(svojeručno napisao rukopis/ranije rukopis svojeručno napisao/slijepo ili slabovido lice svojeručno na ispravi napisalo rukopis).

Istovjetnost imenovanog utvrđena je na osnovu lične karte broj: I7265A254 izdate od strane PJ
Podgorica sa datumom izdavanja 29.09.2020.godine,
(broj i datum izdavanja lične karte, putne isprave ili drugog dokumenta sa fotografijom)

ili izjavom svjedoka: _____/
(ime i prezime, zanimanje, adresa i mjesto prebivališta odnosno boravišta, ulica i broj)

čiji identitet utvrđen na osnovu: _____/
(broj i datum izdavanja lične karte, putne isprave ili drugog dokumenta sa fotografijom)

Ime i prezime lica čiji se potpis ovjerava ispisao je svjedok _____/_____ čiji je identitet utvrđen na osnovu: _____/
(broj i datum izdavanja lične karte, putne isprave ili drugog dokumenta sa fotografijom)

Imenovanom je isprava: _____/
(pročitana/pročitana pomoću tumača/prevedena sadržina)

Identitet tumača je utvrđen na osnovu: _____/
(broj i datum izdavanja lične karte, putne isprave ili drugog dokumenta sa fotografijom)

Imenovani je ovlašćen za zastupanje na osnovu: _____/
(akt kojim je dato ovlašćenje za zastupanje)

Broj OV 1151/21

Ovjerana izvršena dana 15.03.2021. godine. u 2:02:07 PM časova ,u _____/
(mjesto ovjere potpisa kada se ovjera vrši van službenih prostorija)

Taksa odnosno naknada za izvršenu ovjeru naplaćena je u iznosu od 13.31€.



SAGLASNOST

Ja, Dragan Marković , JMBG 2301975210038

sam vlasnik katastarske parcele 4123/13, upisane u listu nepokretnosti broj KO Donja Gorica Saglasan sam da DOO "FRIGO ELEKTRO" PODGORICA može graditi objekat na jedan metar udaljenosti od mog placa prema dozvoli broj UPI 27-307/20-830 izdatog od Sekretarijata za preduzetništvo Podgorica na katastarskoj parceli broj 2359 upisanog u list nepokretnosti broj 990.

DOO "FRIGO ELEKTRO" PODGORICA može graditi objekat na jedan metar udaljenosti od postojeće ograde.

Davalac saglasnosti

Dragan Markovic

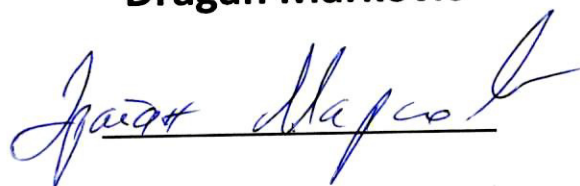

U Podgorici,

POTVRDA O OVJERI POTPISA I RUKOPISA

NOTAR Vukčević Andrijana, sa sjedištem u Podgorici, Bulevar Mihaila Lalića broj 42,

(navesti naziv i sjedište suda/organa lokalne uprave/ime i prezime i sjedište notara koji vrši ovjeru prepisa)

potvrđuje da je:

Marković Dragan, datum rođenja: **23.01.1975.godine**, Dalmatinska 33, Podgorica,

(ime i prezime, datum rođenja i adresa prebivališta/boravišta lica čiji se potpis ili rukopis ovjerava)

svojeručno potpisao ovu ispravu;

(svojeručno potpisao ovu ispravu/na ispravu stavio otisak prsta/ priznao potpis za svoj)

(svojeručno napisao rukopis/ranije rukopis svojeručno napisao/slijepo ili slabovido lice svojeručno na ispravi napisalo rukopis).

Istovjetnost imenovanog utvrđena je na osnovu lične karte broj: 263794806 izdate od strane

PJ Podgorica sa datumom izdavanja 21.10.2016.godine,

(broj i datum izdavanja lične karte, putne isprave ili drugog dokumenta sa fotografijom)

ili izjavom svjedoka: _____
(ime i prezime, zanimanje, adresa i mjesto prebivališta odnosno boravišta, ulica i broj)

čiji identitet utvrđen na osnovu: _____
(broj i datum izdavanja lične karte, putne isprave ili drugog dokumenta sa fotografijom)

Ime i prezime lica čiji se potpis ovjerava ispisao je svjedok ____/____ čiji je identitet utvrđen na osnovu: _____
(broj i datum izdavanja lične karte, putne isprave ili drugog dokumenta sa fotografijom)

Imenovanom je isprava: _____
(pročitana/pročitana pomoću tumača/prevedena sadržina)

Identitet tumača je utvrđen na osnovu: _____
(broj i datum izdavanja lične karte, putne isprave ili drugog dokumenta sa fotografijom)

Imenovani je ovlašćen za zastupanje na osnovu: _____
(akt kojim je dato ovlašćenje za zastupanje)

Broj: OV 2206/21

Ovjera izvršena dana 20.05.2021. godine. u 12:24:23 časova ,u _____/_____.

(mjesto ovjere potpisa kada se ovjera vrši van službenih prostorija)

Taksa odnosno naknada za izvršenu ovjeru naplaćena je u iznosu od 4.23€.

OVJERU IZVŠIO
NOTAR VUKČEVIĆ ANDRIJANA



D3. PROJEKTNİ ZADATAK

Investitor : **“FrigoElektro” doo Podgorica**

Objekat : **privremeni objekat – skladište**

Lokacija : **kat. parcele br. 2357, 2358 KO Tološi, Podgorica**

1.PROJEKTNI ZADATAK

Na osnovu tehničkih i urbanističkih podataka iz UTU-a za izradu tehničke dokumentacije UPI br.04-335/20-2054 od 24.11.2020. godine, izdatih od strane Sekretarijata za komunalne poslove Glavnog grada Podgorice. potrebno je uraditi idejno rješenje za privremeni objekat – namjene skladište, sledećih osnovnih karakteristika:

LOKACIJA: Katastarska parcele br. 2357, 2358 KO Tološi, Podgorica

GABARIT OBJEKTA: Gabarit objekta (privremenog) uraditi prema urbanističko tehničkim uslovima, spratnosti VP.

OSNOVNI SADRŽAJ I FUNKCIJA: Projektom predvidjeti privremeni objekat sledećeg sadržaja:

Etaža prizemlja treba da sadrži prostor, koji služi kao skladište sa mokrim čvorom.

Krovne ravni – projektovati kosi jednovodni krov nagiba do 10°.

KONSTRUKCIJA I OBRADA: Kompletnu konstrukciju objekta predvidjeti shodno arhitektonsko funkcionalnom rješenju i postojećim važećim propisima. Izbor materijala i tehničkih rješenja za konstruktivne elemente (stubove, međuspratne konstrukcije, krova...) uraditi shodno propisima i ekonomičnosti gradnje. Izbor materijala za termičku i hidroizolacionu zaštitu obaviti u cilju sigurne i kvalitetne zaštite.

Projektnu dokumentaciju uraditi u svemu prema urbanističkim tehničkim uslovima i postojećim važećim propisima.

Nikšić
januar, 2021.

INVESTITOR:

D4. TEKSTUALNA DOKUMENTACIJA

TEHNIČKI IZVJEŠTAJ

uz idejno rješenje privremenog objekta – sladište,
Tološi, u Podgorici

1. UVODNE NAPOMENE :

1.1. Idejno rješenje je urađeno na osnovu projektnog zadatka koji je izdao Investitor i Urbanističko tehničkih uslova UPI br.04-335/20-2054 od 24.11.2020. godine, izdatih od strane Sekretarijata za komunalne poslove Glavnog grada Podgorice.

2. LOKACIJA

2.1 Prema datoj lokaciji utvrđenoj na osnovu Programa privremenih objekata na teritoriji Glavnog grada Podgorice, na lokaciji označenoj brojem 11, na dijelu katastarski parcela broj 2357 i 2358 KO Tološi, ukupne površine parcela 715,00 m².

Teren na kome je projektovan objekat je u relativno blagom nagibu prema jugo-istoku I sačinjava ga mješoviti šljunčano – kamenito – humusni material.

Prilaz objektu je obezbijeđen iz kontaktne ulice sa sjeverne strane.

3. ARHITEKTONSKO RJEŠENJE

Sa urbanističko - arhitektonskog aspekta novoprojektovanog privremenog objekta, namjene skladište, predstavlja cjelinu. Ispoštovani su svi urbanističko tehnički uslovi koji su dati od nadležnih organa.

- građevinska i regulaciona linija
- gabariti objekta
- indeks zauzetosti lokacije
- spratnost
- sadržaj i funkcionalna podjela i dr. uslovi

Arhitektonsko - urbanističko rješenje objekta je u funkcionalnom i oblikovanom smislu riješeno racionalno, a pri tome je dobijeno unikatno i kvalitetno rješenje.

Planski parametri u smislu zauzetosti i izgrađenosti urbanističke, odnosno katastarske parcele za pomoćni objekat – natsrešnica se ne primjenjuju.

Objekat je projektovan tako da u funkcionalnom smislu objekat - hala skladišta zadovoljava sve postojeće standarde, koji su neophodni za funkcionisanje sistema skladištenja.

4. FUNKCIONALNO RJEŠENJE

Sa urbanističko - arhitektonskog aspekta novoprojektovani privremeni objekat predstavlja jednu cjelinu.

Objekat je prizeman i nepravilne geometrijske forme.

Hala je u osnovi površine 349,67 m², okvirnih dimenzija 21,50 m x 16,20 m, spratnosti VP, korisne visine 6,00m .

OPIS GRADJEVINSKIH, GRADJEVINSKO ZANATSKIH RADOVA I KONSTRUKCIJE

Izbor materijala vršen je sa ciljem obezbjeđivanja toplotne i zvučne izolacije.

Konstrukcija objekta su čelične krovne rešetke sa spregovima za vjetar oslonjene na čelične stubove, a cijela konstrukcija je obrađena antikorozivnom bojom i završno obojena u dva sloja po izboru investitora, fundirana na armirano betonskim temeljima samcima povezanih gredama.

Sve konstruktivne elemente je takođe neophodno obraditi antikorozivnom bojom i završnim slojem (ankeri i šrafovi). Konstrukcija treba da zadovolji protivpožarnu otpornost $T_h = 0.25h$. Sekundarni nosači su pocinkovane U čelične rožnjače u krovu sa zategama, sa prethodno probušenim rupama za pričvršćivanje za primarnu konstrukciju.

Spoljna fasadna obloga je od fasadnih panela sa presvlakom od poliestera $25 \mu m$ u boji po izboru Investitora i ispunom od poliuretana. Paneli se oslanjaju na glavnu konstrukciju preko potkonstrukcije, koju čine pocinkovane čelične fasadne rigle. Svi opšivi unutrašnji i spoljašnji su od čeličnih plastificiranih limova, potrebne razvijene širine u zavisnosti od pozicije.

Krovni pokrivač je - krovni panel $d=4,0$ cm u boji i po izboru investitora.

Pod unutar hale je ferobeton, površinski obrađen epoksidnim razlivajućim podom otpornim na baze i kiseline sa dodatkom agregata protiv klizanja.

Plafoni unutar hale su dio krovne konstrukcije.

Prilazi, staze i trotuari oko objekta predviđeni su od nabijenog betona MB 30.

VRATA I PROZORI

Vrata su od aluminijska plastificirana sa termoprekidom i ispunom od termopanela 12,5 mm.

INSTALACIJE

Objekat je snabdjeven svim neophodnim instalacijama (elektro, i instalacije vodovoda i kanalizacije).

Betonski radovi

Da bi betonski i armirano betonski radovi bili dobro izvedeni treba ispuniti slijedeće uslove:

- svi betonski i armirano betonski radovi moraju se izvesti u svemu prema važećim PTP i tehničkim uslovima za izvođenje radova od betona i armiranog betona.
- svi elementi se moraju izvesti prema nacrtima, detaljima u statičkom proračunu, solidno i stručno.
- sve stubove, serklaže, noseće grede, nadvratnike, kao i sve druge betonske elemente postaviti u nerendisanoj dobro nakvašenoj oplati.
- ugrađivanje betona vršiti mašinskim putem pervibratorom.

Izolacioni radovi

Hidroizolacija

Hidroizolacija u podu prizemlja je zaštita od kapilarne vlage. Hidroizolaciju izvesti po sledećem opisu: premaz bitulitom, premaz vrućim bitumenom i kondor 4.

Termoizolacija

Termoizolacija predviđena je kao zaštita kako od gubitka toplote tako i od prekomernog zagrevanja što je uslovljeno i klimatskom zonom kao važan uslov za obezbeđenje odgovarajućih uslova za život.

U krovnoj konstrukciji je predviđen sloj termo izolacije vunizolom d=5 cm.

Unutrašnja obrada površina

Podovi

U magacinu je predviđen zaglađeni beton, kao završna obrada poda.

Bravarija

Metalne delove bojiti uljanom bojom (po izboru projektanta).

Sve metalne delove zaštititi od korozije, a potom premazati uljanom bojom.

Izvođač radova je dužan da uradi sve izvođačke detalje i dostavi ih projektantu na saglasnost.

Limarija

Za sve limarske radove upotrebljavati bakarni lim d=0.6mm. U limarske radove spadaju:

- * opšivke vanjskih ventilacionih kanala
- * uvale
- * atike
- * ležeći oluci
- * vertikalni oluci

Bilans površina

PRIZEMLJE površina

skladište	344, 43 m²
WC	1,73 m²

UKUPNO NETO 346, 16 m²

BRUTO POVRŠINA

***UKUPNO bruto* 349,67 m²**

NAPOMENA: Izvođač se mora pridržavati opštih uslova za građenje građevinskih objekata. Sav materijal koji se primjenjuje pri izradi treba odgovarati važećim standardima a radove izvoditi u saglasnosti sa pravilnicima za izvođenje određenih radova. Izvođač treba pregledati svu dostavljenu dokumentaciju pravovremeno, prije početka građenja i zatražiti potrebna razjašnjenja.

PROJEKTANT

3. BILANS POVRŠINA PO MEST-U

ETAŽA		Pr	UKUPNO
Mjerenje prostora			
Površina etaže (bruto)	LA	349,67 m ²	349,67 m ²
Nekorisna površina etaže	NLA	/	/
Bruto površina poda	GFA	349,67 m ²	349,67 m ²
Površina pod spoljašnjom konstrukcijom	ECA	3,23 m ²	3,23 m ²
Unutrašnja površina poda	IFA	346,44 m ²	346,44 m ²
Površina pod unutrašnjom konstrukcijom	ICA	0,00 m ²	0,00 m ²
Neto površina poda	NFA	346,44 m ²	346,44 m ²
Površina pod pregradnim zidovima	PWA	0,28 m ²	0,28 m ²
Neto površina prostorija	NRA	346,16 m ²	346,16 m ²
Površina tehničkih prostorija	TA	/	/
Površina za komunikaciju	CA	/	/
Površine sanitarnih prostorija	AA	/	/
Površine primarne namjene	PA	346,16 m ²	346,16 m ²

PROSTOR IZVAN OBJEKTA

Površina parcela (m ²)	Izgrađena površina (m ²)	Neizgrađena na površina (m ²)	Osnova prizemlja objekata (m ²)	Površina objekta iznad zemlje (m ²)	Površina objekta ispod zemlje (m ²)	Ukupan horizontalni gabarit objekta (m ²)	Prirodni pejzaž (m ²)	Popločane površine (m ²)	Konstruk-tivne jedinice (m ²)	Tehničke jedinice (m ²)
715,00	349,67 m ²	365,33	349,67	/	/	349,67	/	160,00	3,23	/

D5. GRAFIČKA DOKUMENTACIJA

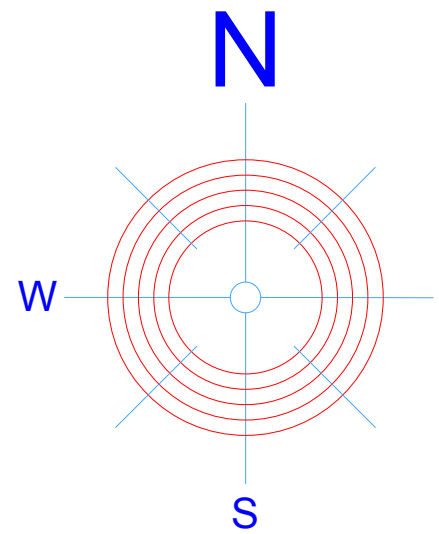
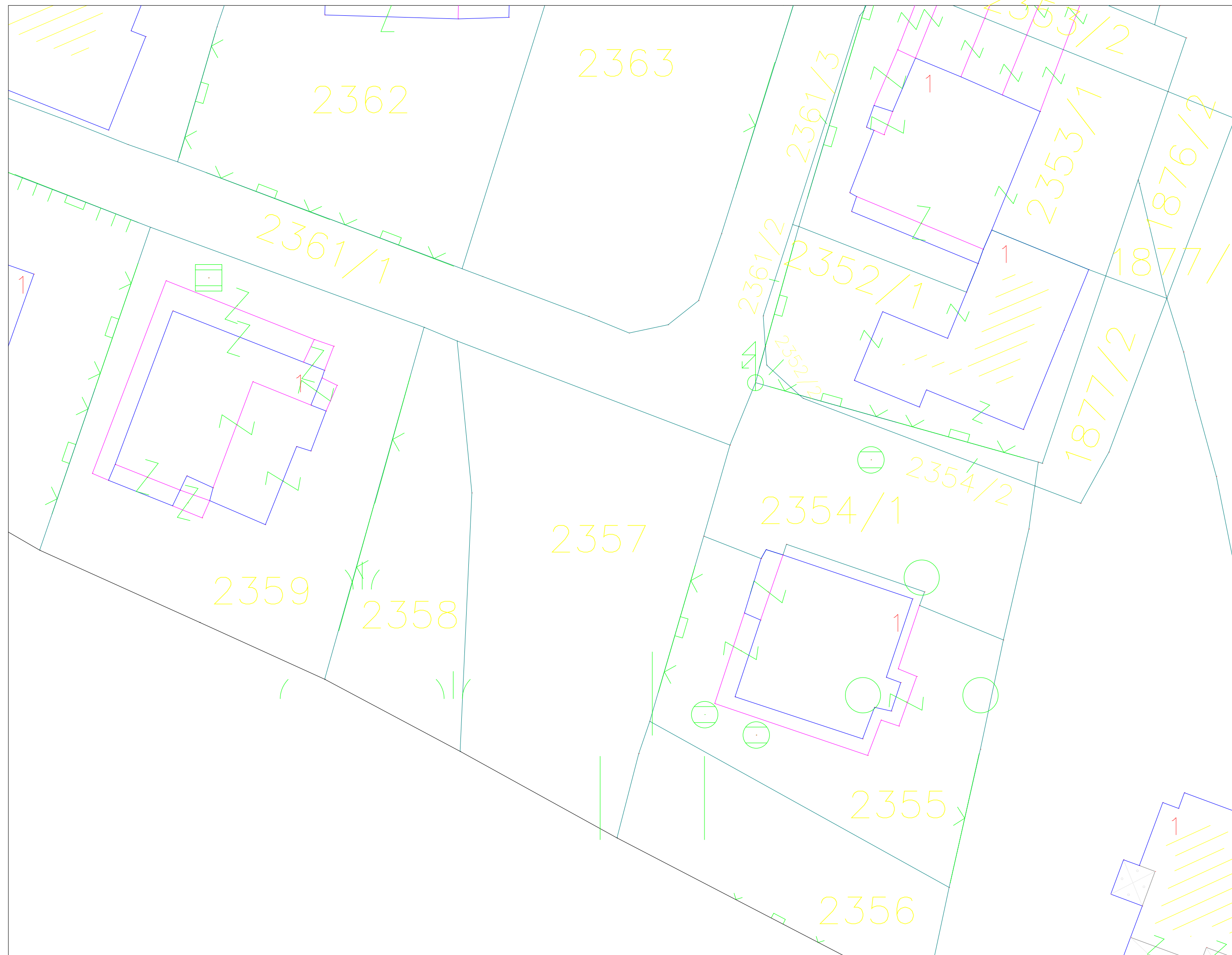

ARHILINE doo NIKŠIĆ društvo za projektovanje i inženjering		INVESTITOR: "FRIGOELEKTRO" doo Podgorica	
PRIVREMENI OBJEKAT	Lokacija: 2357, 2358 KO Tološi, Podgorica		
Veselin Nikčević dipl.ing.arh.	Vrsta tehničke dokumentacije: IDEJNO RJEŠENJE		
Veselin Nikčević dipl.ing.arh.	Dio tehničke dokumentacije: ARHITEKTURA	RAZMJERA: 1:150	Broj strane:
Datum izrade i M.P.: januar 2021.	Prilog: Postojeće stanje	Broj priloga: 1	Datum revizije i M.P.:

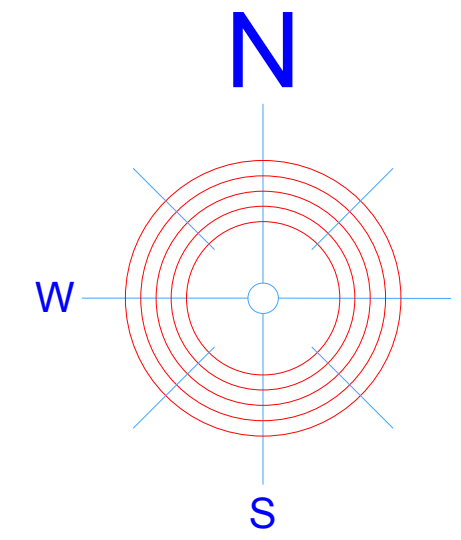
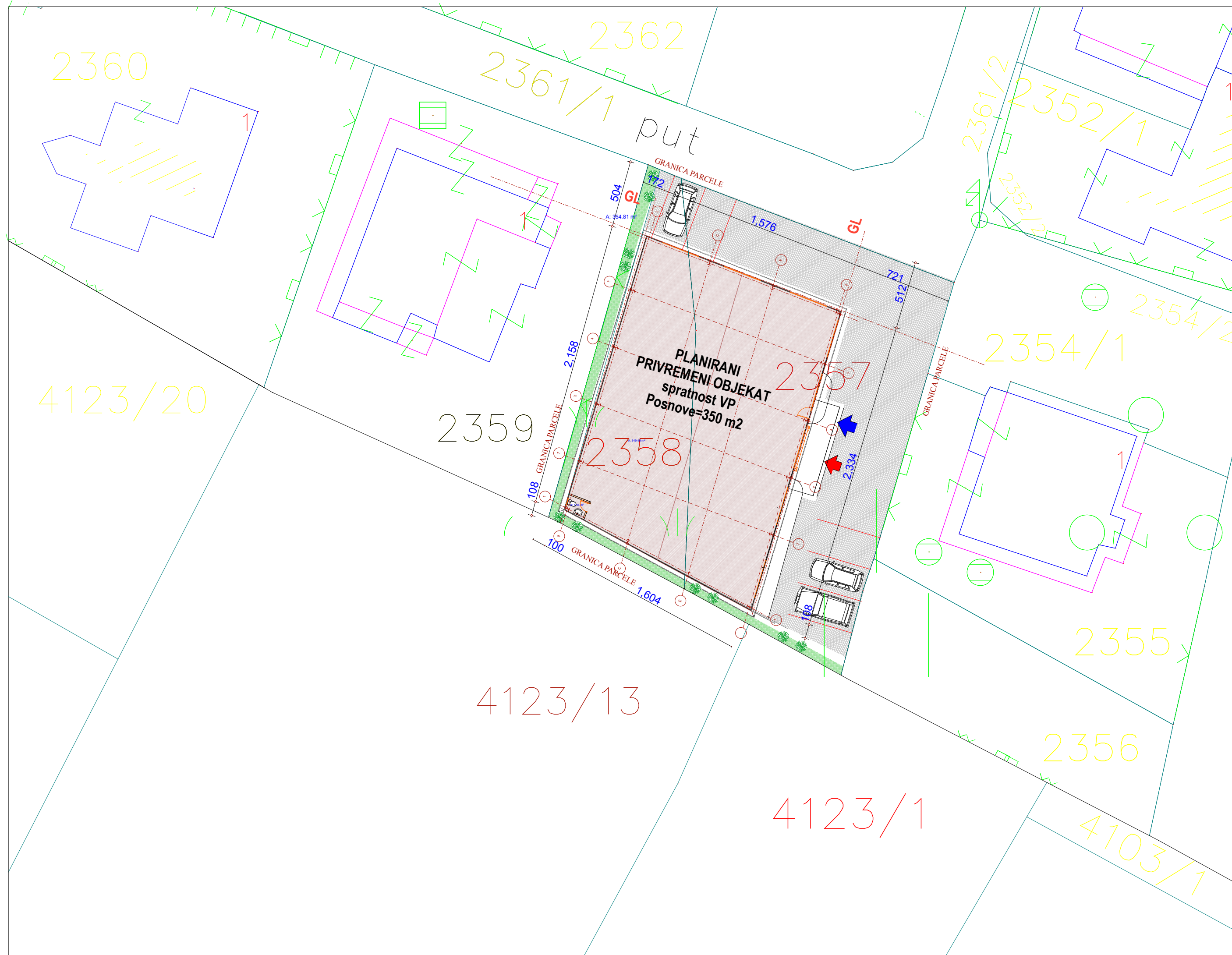

LEGENDA:

-  - planirani objekat
-  - granica parcele
-  - glavni ulaz
-  - pomoćni ulaz
-  - trotoari
-  - zelene površine
-  - asfalt

PROJEKTANT: ARHILINE doo NIKŠIĆ društvo za projektovanje i inženjering		INVESTITOR: FrigoElektro SERVIS FE Vujović	
Objekat:	PRIVREMENI OBJEKAT	Lokacija:	2357, 2358 KO Tološi, Podgorica
Glavni inženjer:	Veselin Nikčević dipl.ing.arh.	Vrsta tehničke dokumentacije:	IDEJNO RJEŠENJE
Odgovorni inženjer:	Veselin Nikčević dipl.ing.arh.	Dio tehničke dokumentacije:	ARHITEKTURA
Saradnik:		Prilog:	Situacija
		Broj priloga:	2
		Broj strane:	
Datum izrade i M.P. januar 2021.		Datum revizije i M.P.:	

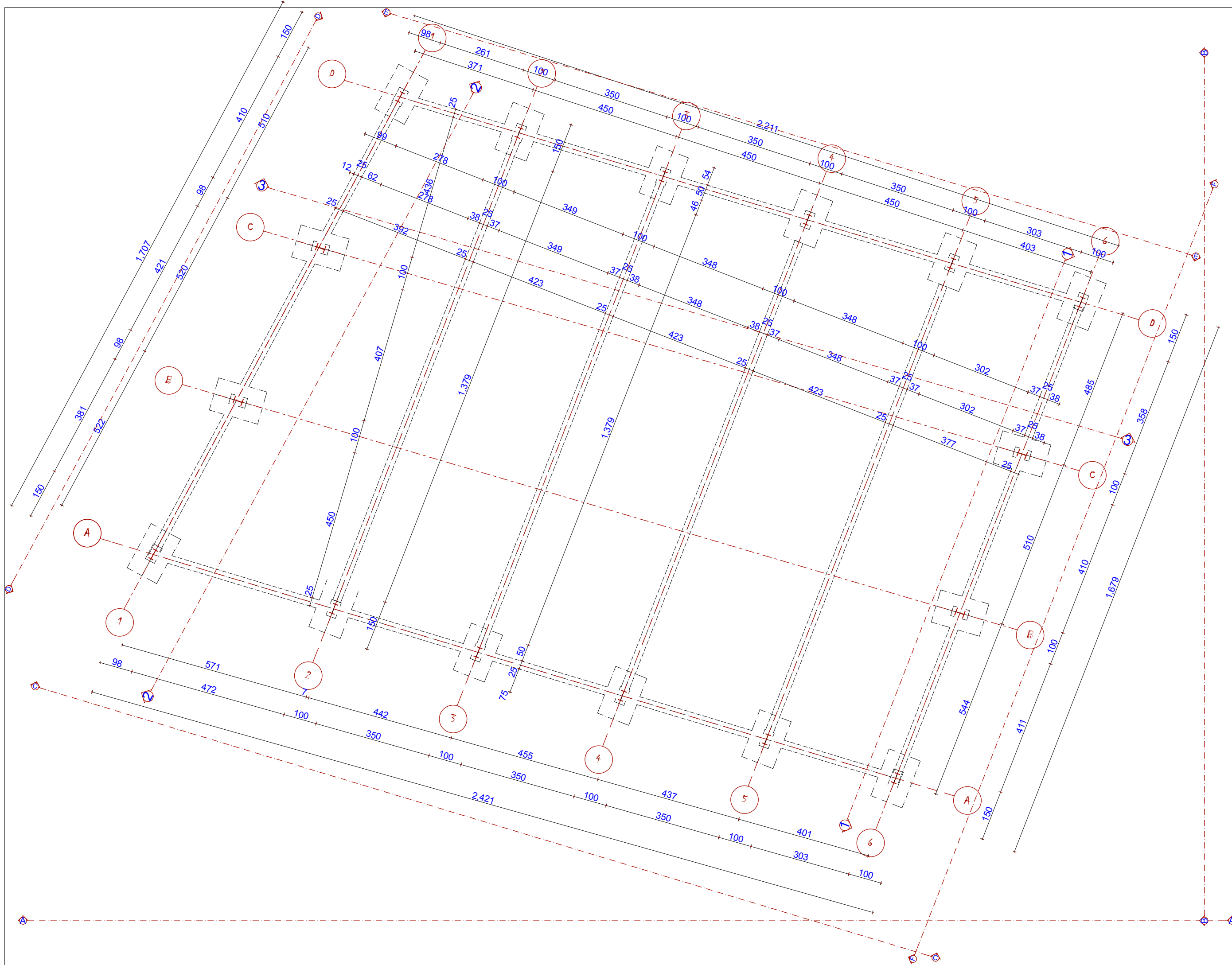

PROJEKTANT: ARHILINE doo NIKŠIĆ društvo za projektovanje i inženjering		INVESTITOR: FrigoElektro SERVIS FE Vujović	
Objekat:	PRIVREMENI OBJEKAT	Lokacija: 2357, 2358 KO Tološi, Podgorica	
Glavni inženjer:	Veselin Nikčević dipl.ing.arh.	Vrsta tehničke dokumentacije: IDEJNO RJEŠENJE	
Odgovorni inženjer:	Veselin Nikčević dipl.ing.arh.	Dio tehničke dokumentacije: ARHITEKTURA	RAZMJERA: 1:100
Saradnik:		Prilog: OSNOVA TEMELJA	Broj priloga: 3 Broj strane: 3
Datum izrade i M.P.		Datum revizije i M.P.:	
februar 2021.			

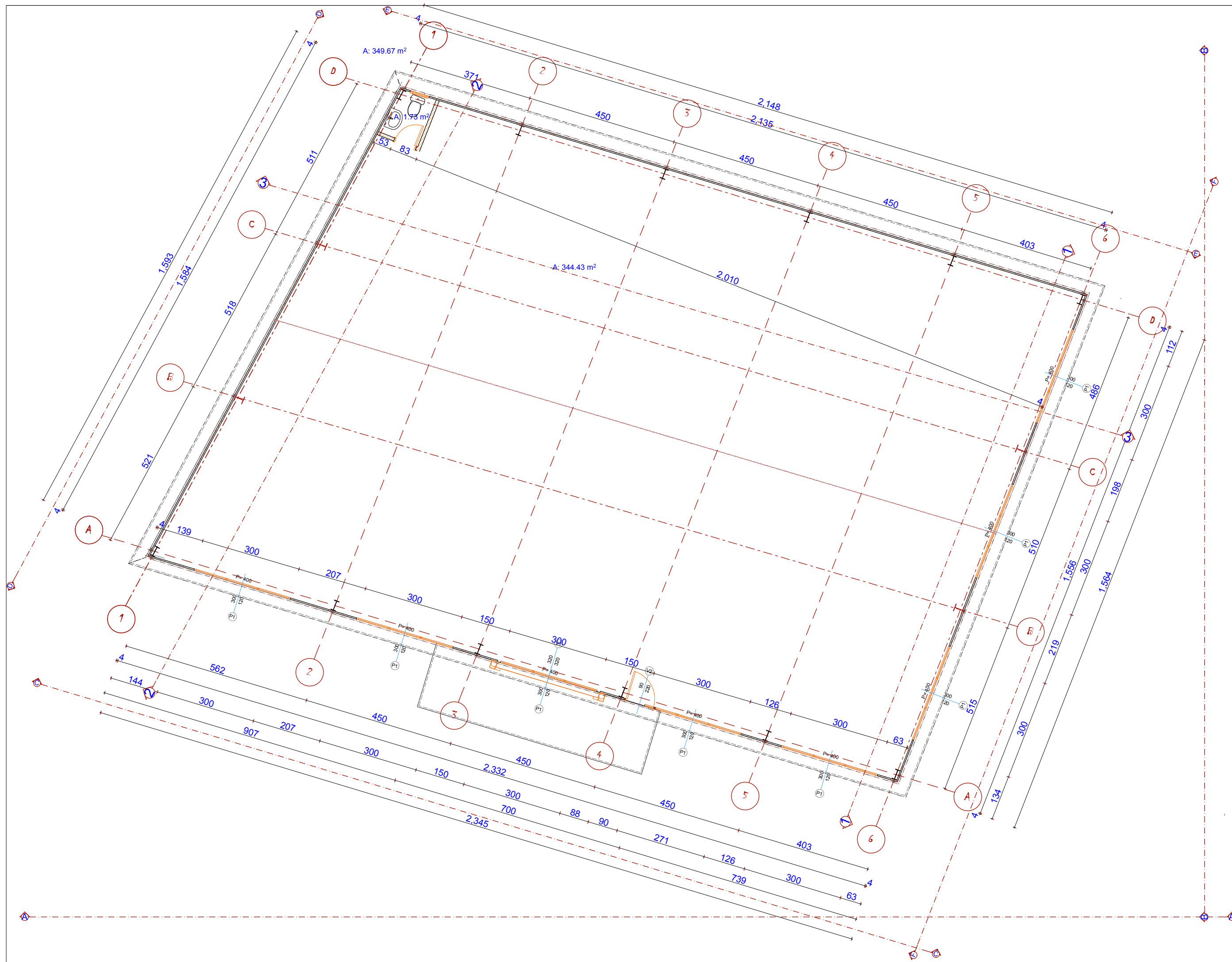

n°	Namjena prostorije	Neto P (m²)	O (m)	Pod	Zidovi	Plafon
Privremeni objekat						
01.	skladište	344,43	976,70	epoksidni pod	Poludisperzija	Poludisperzija
	wc	1,73	5,63	keramika	keramika	Poludisperzija
	Σ Neto površina	346,16				

PRIZEMLJE - Ukupne površine		P (m²)
Σ Neto površina		346,16
Σ Bruto površina		349,67

PROJEKTANT: ARHILINE doo NIKŠIĆ društvo za projektovanje i inženjering		INVESTITOR: FrigoElektro SERVIS Vujanović	
Objekat:	PRIVREMENI OBJEKAT	Lokacija: 2357, 2358 KO Tološi, Podgorica	
Glavni inženjer:	Veselin Nikčević dipl.ing.arh.	Vrsta tehničke dokumentacije: IDEJNO RJEŠENJE	
Odgovorni inženjer:	Veselin Nikčević dipl.ing.arh.	Dio tehničke dokumentacije: ARHITEKTURA	RAZMJERA: 1:100
Saradnik:		Prilog: OSNOVA PRIZEMLJA	Broj priloga: 4 Broj strane: 4
Datum izrade i M.P.		Datum revizije i M.P.:	
februar 2021.			

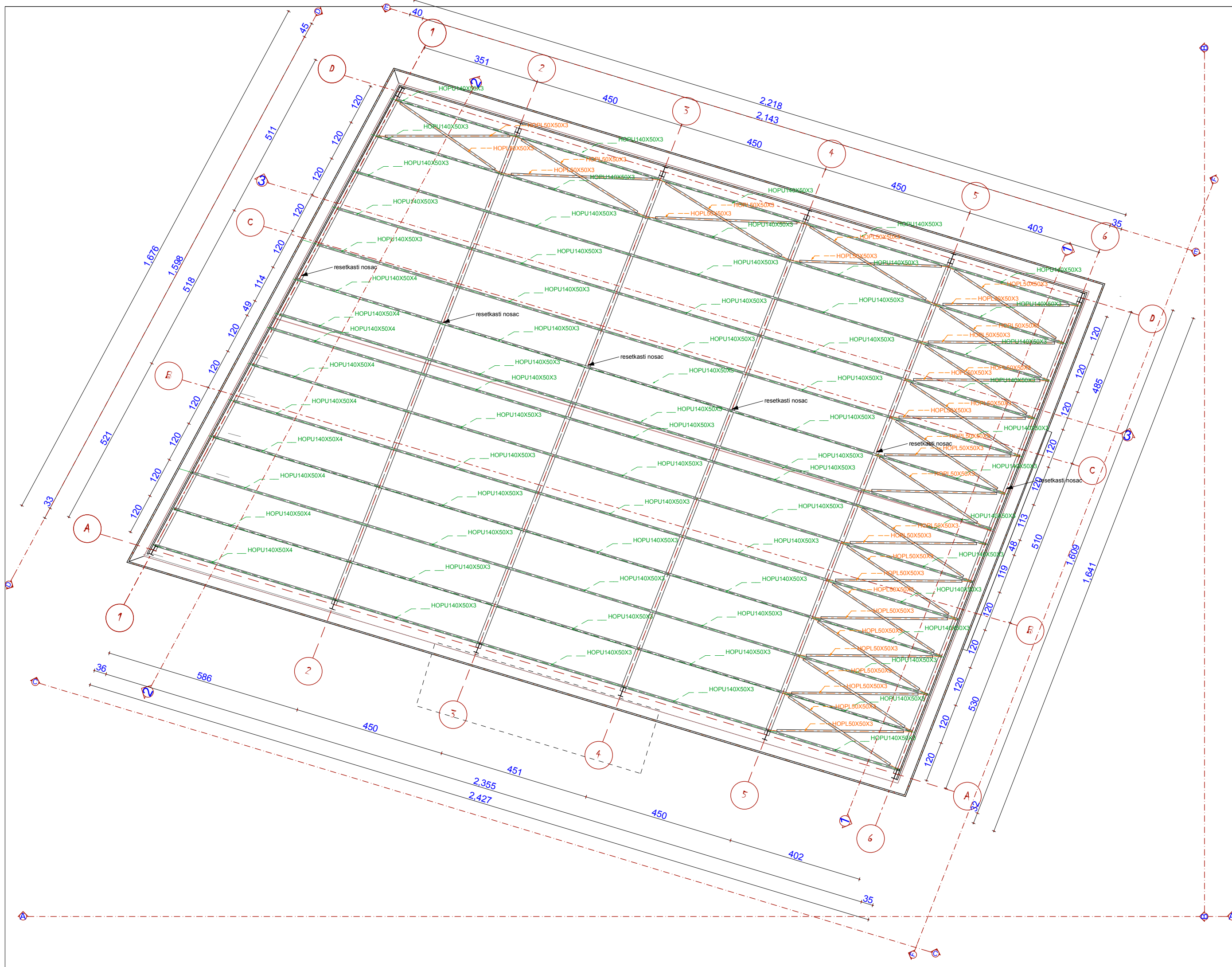

PROJEKTANT: ARHILINE doo NIKŠIĆ društvo za projektovanje i inženjering		INVESTITOR: FrigoElektro SERVIS FE Vujović	
Objekat:	PRIVREMENI OBJEKAT	Lokacija:	2357, 2358 KO Tološi, Podgorica
Glavni inženjer:	Veselin Nikčević dipl.ing.arh.	Vrsta tehničke dokumentacije:	IDEJNO RJEŠENJE
Odgovorni inženjer:	Veselin Nikčević dipl.ing.arh.	Dio tehničke dokumentacije:	ARHITEKTURA
Saradnik:		Prilog:	OSNOVA KROVA
Datum izrade i M.P.		Datum revizije i M.P.:	
februar 2021.			
		RAZMJERA:	1:100
		Broj priloga:	5
		Broj strane:	

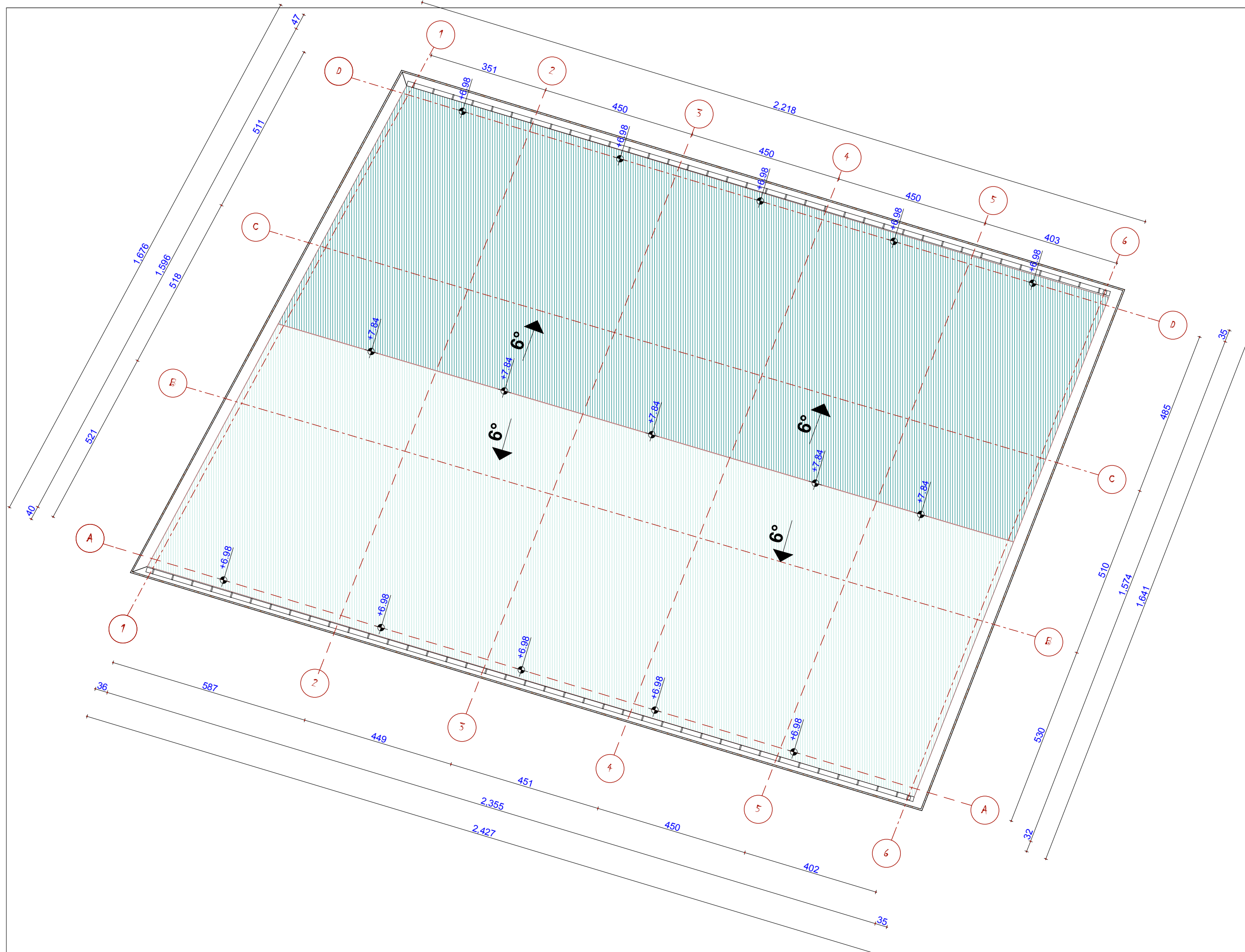

PROJEKTANT: ARHILINE doo NIKŠIĆ društvo za projektovanje i inženjering		INVESTITOR: FrigoElektro SERVIS FE Vujović	
Objekat:	PRIVREMENI OBJEKAT	Lokacija: 2357, 2358 KO Tološi, Podgorica	
Glavni inženjer:	Veselin Nikčević dipl.ing.arh.	Vrsta tehničke dokumentacije: IDEJNO RJEŠENJE	
Odgovorni inženjer:	Veselin Nikčević dipl.ing.arh.	Dio tehničke dokumentacije: ARHITEKTURA	RAZMJERA: 1:100
Saradnik:		Prilog: OSNOVA KROVNIH RAVNI	Broj priloga: 6 Broj strane: 6
Datum izrade i M.P.		Datum revizije i M.P.:	
februar 2021.			

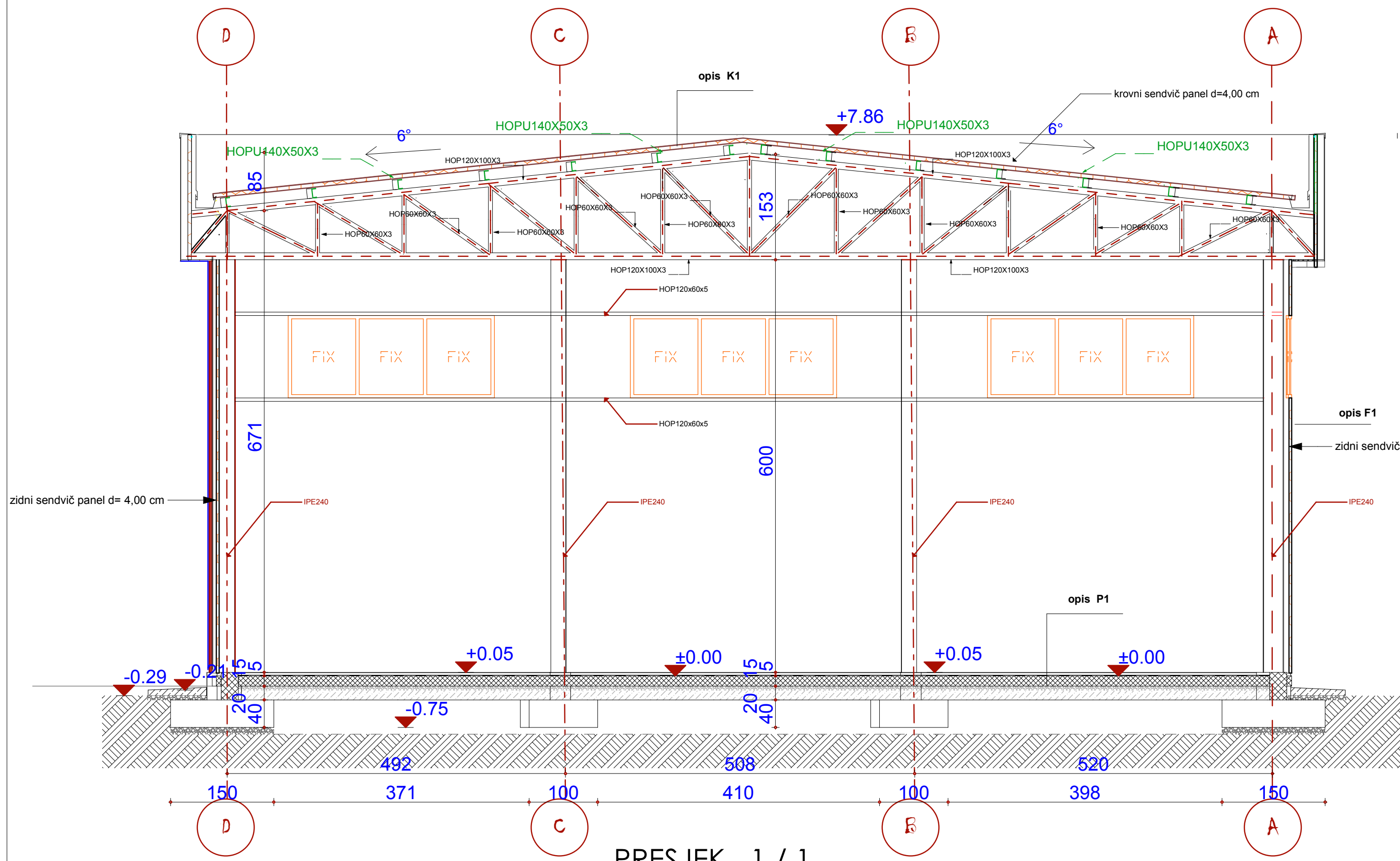

PRESJEK 1 / 1

<p>opis P1</p> <ul style="list-style-type: none"> - epoksilni pod - cementna košuljica 4.0 cm - hidroizolacija - AB ploča d=15 cm - nabijeni šljunak - tlo 	<p>opis K1</p> <ul style="list-style-type: none"> - krovni sendvič panel sa poliuteranskom ispunom (metecno tip) d= 4,00 cm - sekundarni čelični nosač - glavni čelični nosač
<p>opis F1</p> <ul style="list-style-type: none"> - fasadni sendvič panel sa poliuteranskom ispunom (metecno tip) d= 4,00 cm - sekundarni čelični nosač - glavni čelični nosač 	

<p>PROJEKTANT:</p> <p>ARHILINE doo NIKŠIĆ društvo za projektovanje i inženjering</p>		<p>INVESTITOR:</p> <p>FrigoElektro SERVIS FE Vujović</p>	
<p>Objekat:</p> <p>PRIVREMENI OBJEKAT</p>	<p>Lokacija: 2357, 2358 KO Tološi, Podgorica</p>		
<p>Glavni inženjer:</p> <p>Veselin Nikčević dipl.ing.arh.</p>	<p>Vrsta tehničke dokumentacije: IDEJNO RJEŠENJE</p>		
<p>Odgovorni inženjer:</p> <p>Veselin Nikčević dipl.ing.arh.</p>	<p>Dio tehničke dokumentacije: ARHITEKTURA</p>	<p>RAZMJERA: 1:50</p>	
<p>Saradnik:</p>	<p>Prilog: PRESJEK 1 / 1</p>	<p>Broj priloga: 7</p>	<p>Broj strane:</p>
<p>Datum izrade i M.P.:</p> <p>februar 2021.</p>		<p>Datum revizije i M.P.:</p>	

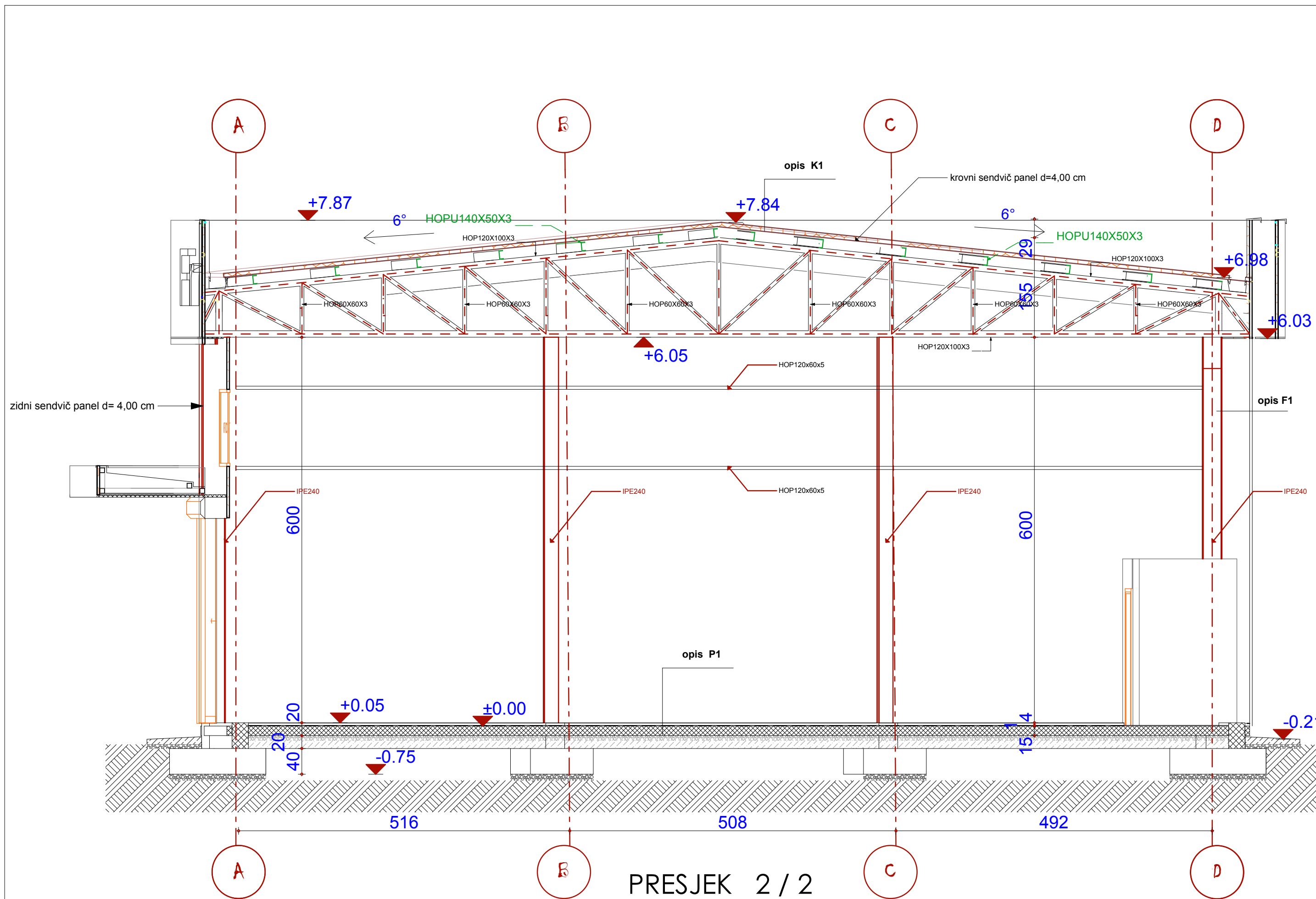

PRESJEK 2 / 2

<p>opis P1</p> <ul style="list-style-type: none"> - epoksilni pod - cementna košuljica 4.0 cm - hidroizolacija - AB ploča d=15 cm - nabijeni šljunak - tlo 	<p>opis K1</p> <ul style="list-style-type: none"> - krovni sendvič panel sa poliuteranskom ispunom (metecno tip) d= 4,00 cm - sekundarni čelični nosač - glavni čelični nosač
<p>opis F1</p> <ul style="list-style-type: none"> - fasadni sendvič panel sa poliuteranskom ispunom (metecno tip) d= 4,00 cm - sekundarni čelični nosač - glavni čelični nosač 	

<p>PROJEKTANT:</p> <p>ARHILINE doo NIKŠIĆ društvo za projektovanje i inženjering</p>		<p>INVESTITOR:</p> <p>FrigoElektro SERVIS FE Vujović</p>	
<p>Objekat:</p> <p>PRIVREMENI OBJEKAT</p>	<p>Lokacija: 2357, 2358 KO Tološi, Podgorica</p>		
<p>Glavni inženjer:</p> <p>Veselin Nikčević dipl.ing.arh.</p>	<p>Vrsta tehničke dokumentacije: IDEJNO RJEŠENJE</p>		
<p>Odgovorni inženjer:</p> <p>Veselin Nikčević dipl.ing.arh.</p>	<p>Dio tehničke dokumentacije: ARHITEKTURA</p>	<p>RAZMJERA: 1:50</p>	
<p>Saradnik:</p>	<p>Prilog: PRESJEK 2 / 2</p>	<p>Broj priloga: 8</p>	<p>Broj strane:</p>
<p>Datum izrade i M.P.:</p> <p>februar 2021.</p>		<p>Datum revizije i M.P.:</p>	

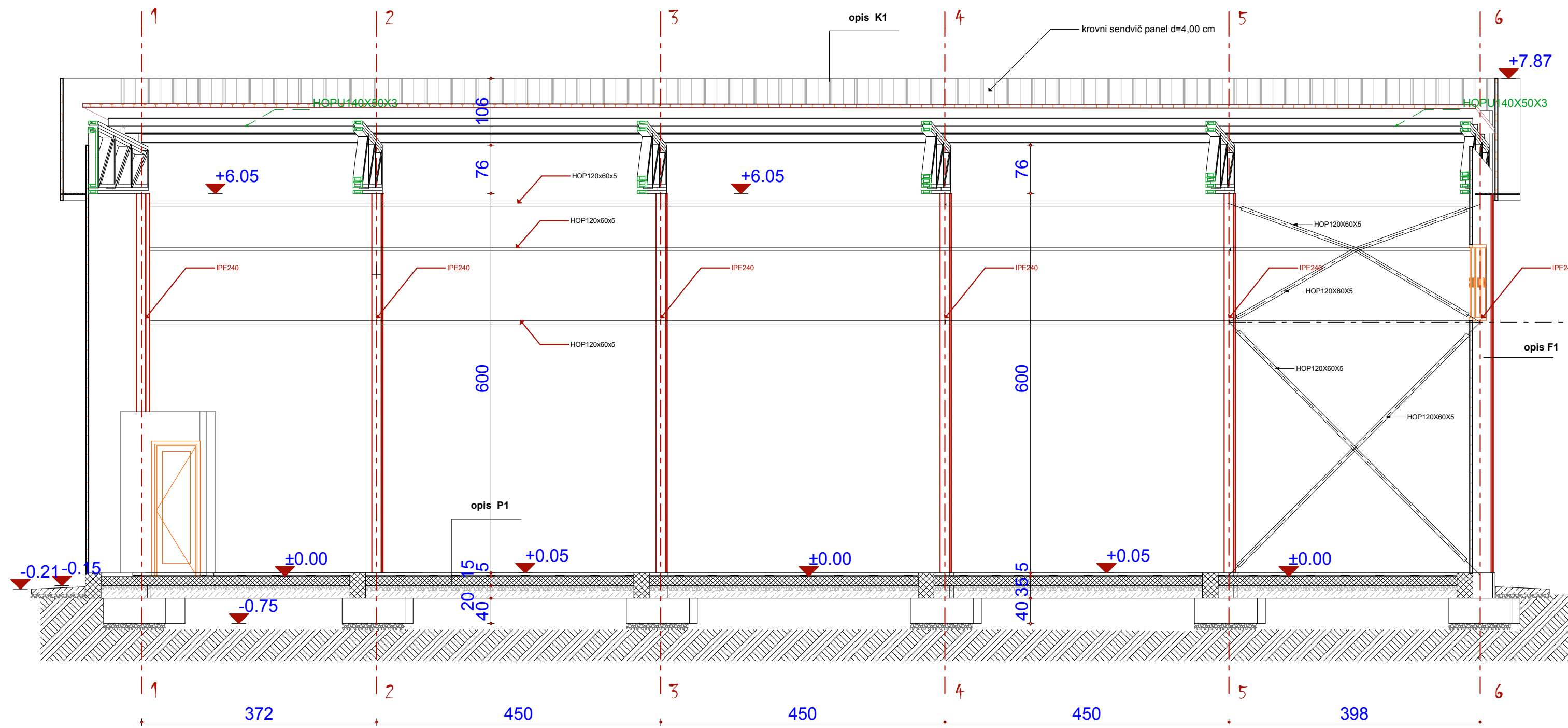

opis P1	opis K1
<ul style="list-style-type: none"> - epoksilni pod - cementna košuljica 4.0 cm - hidroizolacija - AB ploča d=15 cm - nabijeni šljunak - tlo 	<ul style="list-style-type: none"> - krovni sendvič panel sa poliuteranskom ispunom (metecno tip) d= 4,00 cm - sekundarni čelični nosač - glavni čelični nosač
opis F1	
<ul style="list-style-type: none"> - fasadni sendvič panel sa poliuteranskom ispunom (metecno tip) d= 4,00 cm - sekundarni čelični nosač - glavni čelični nosač 	

PROJEKTANT: ARHILINE doo NIKŠIĆ društvo za projektovanje i inženjering		INVESTITOR: 	
Objekat:	PRIVREMENI OBJEKAT	Lokacija:	2357, 2358 KO Tološi, Podgorica
Glavni inženjer:	Veselin Nikčević dipl.ing.arh.	Vrsta tehničke dokumentacije:	IDEJNO RJEŠENJE
Odgovorni inženjer:	Veselin Nikčević dipl.ing.arh.	Dio tehničke dokumentacije:	ARHITEKTURA
Saradnik:		Prilog:	PRESJEK 3 / 3
Datum izrade i M.P.:		Broj priloga:	9
		Broj strane:	
februar 2021.		Datum revizije i M.P.:	

RAZMJERA:
1:50

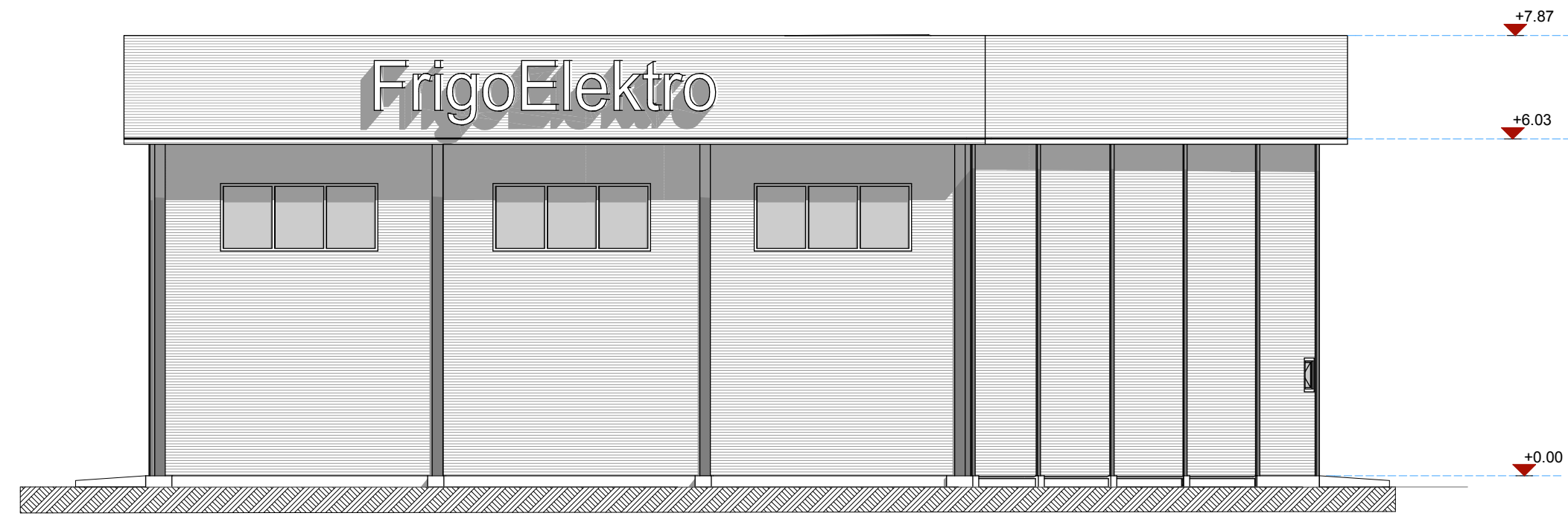
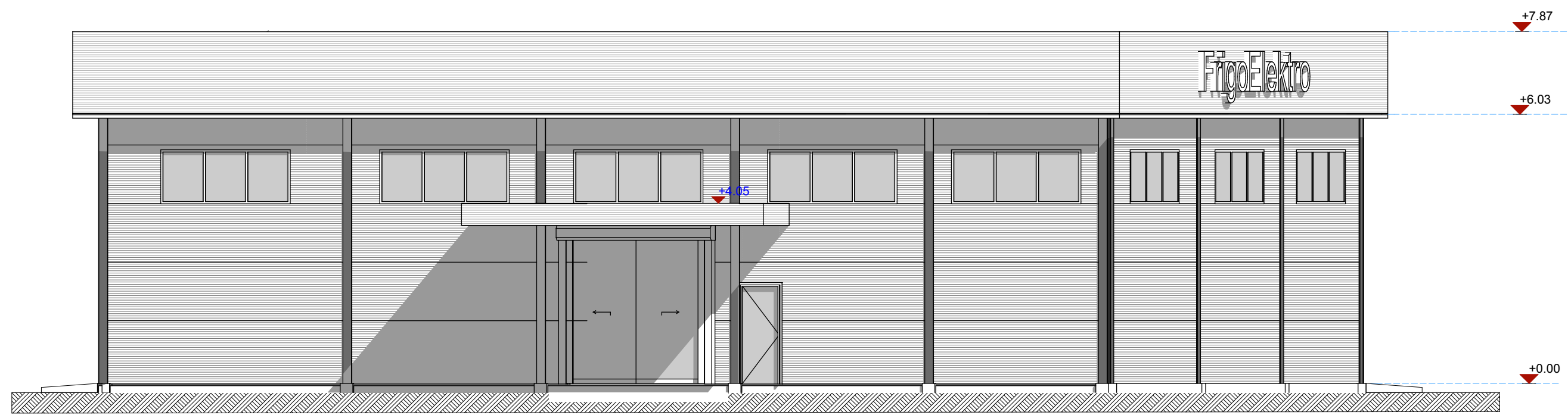

PROJEKTANT: ARHILINE doo NIKŠIĆ društvo za projektovanje i inženjering		INVESTITOR: 	
Objekat:	PRIVREMENI OBJEKAT	Lokacija:	2357, 2358 KO Tološi, Podgorica
Glavni inženjer:	Veselin Nikčević dipl.ing.arh.	Vrsta tehničke dokumentacije:	IDEJNO RJEŠENJE
Odgovorni inženjer:	Veselin Nikčević dipl.ing.arh.	Dio tehničke dokumentacije:	ARHITEKTURA
Saradnik:		Prilog:	IZGLEDI B-B, A-A
Datum izrade i M.P.		Datum revizije i M.P.:	
februar 2021.			
		RAZMJERA:	1:100
		Broj priloga:	12
		Broj strane:	

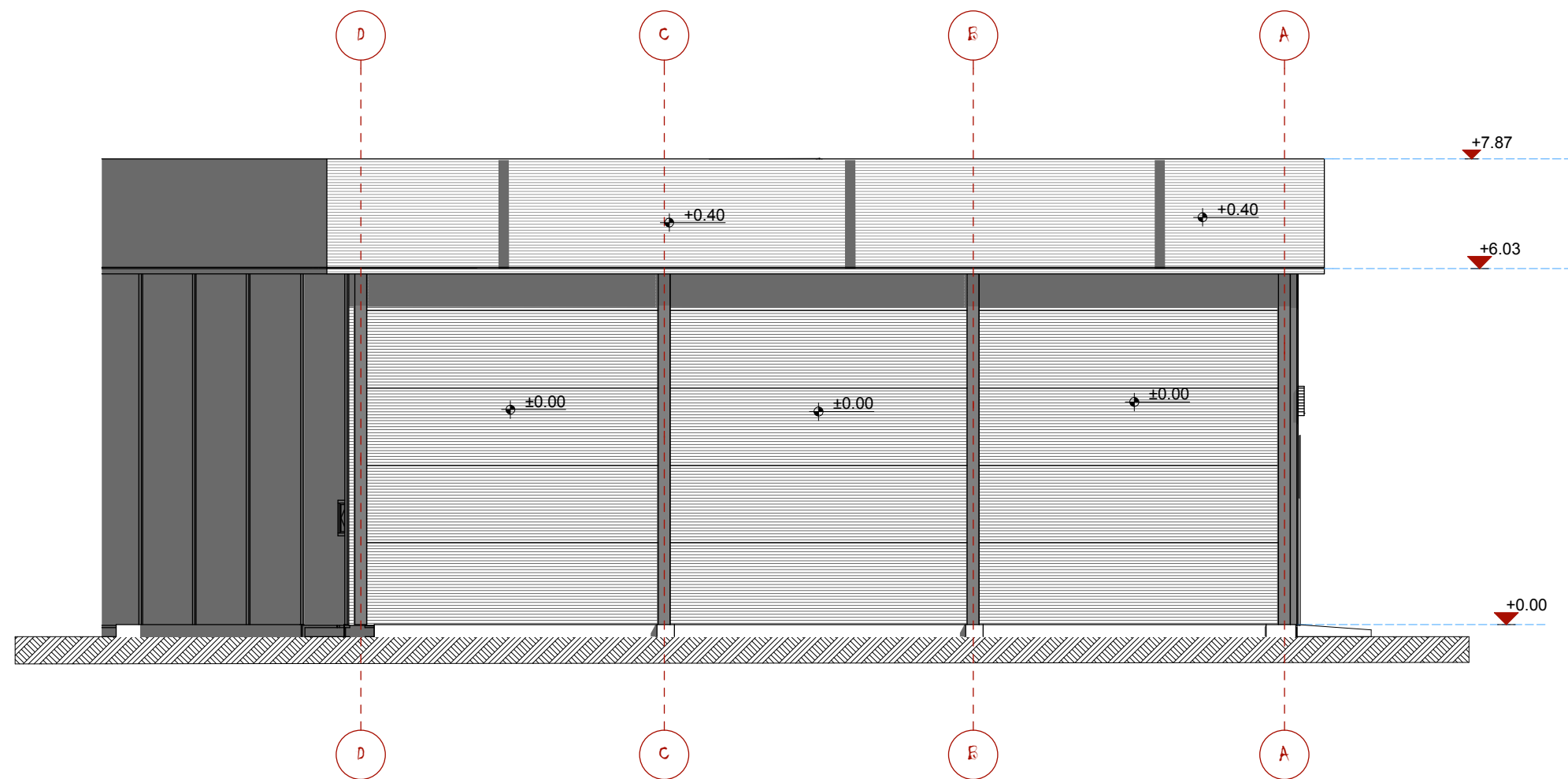
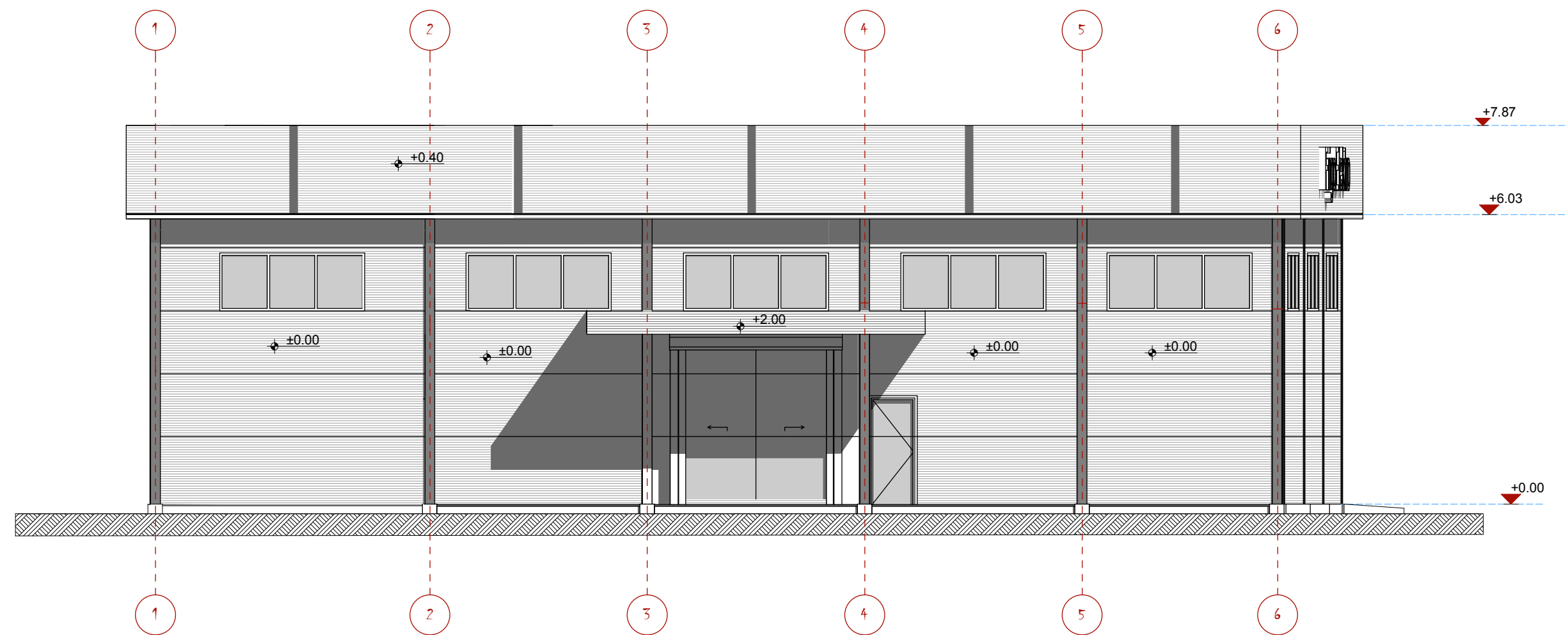

PROJEKTANT: ARHILINE doo NIKŠIĆ društvo za projektovanje i inženjering		INVESTITOR: FrigoElektro SERVIS FE Vujović	
Objekat:	PRIVREMENI OBJEKAT	Lokacija: 2357, 2358 KO Tološi, Podgorica	
Glavni inženjer:	Veselin Nikčević dipl.ing.arh.	Vrsta tehničke dokumentacije: IDEJNO RJEŠENJE	
Odgovorni inženjer:	Veselin Nikčević dipl.ing.arh.	Dio tehničke dokumentacije: ARHITEKTURA	RAZMJERA: 1:100
Saradnik:		Prilog: IZGLEDI C-C, D-D	Broj priloga: 10 Broj strane: 10
Datum izrade i M.P.		Datum revizije i M.P.:	
februar 2021.			

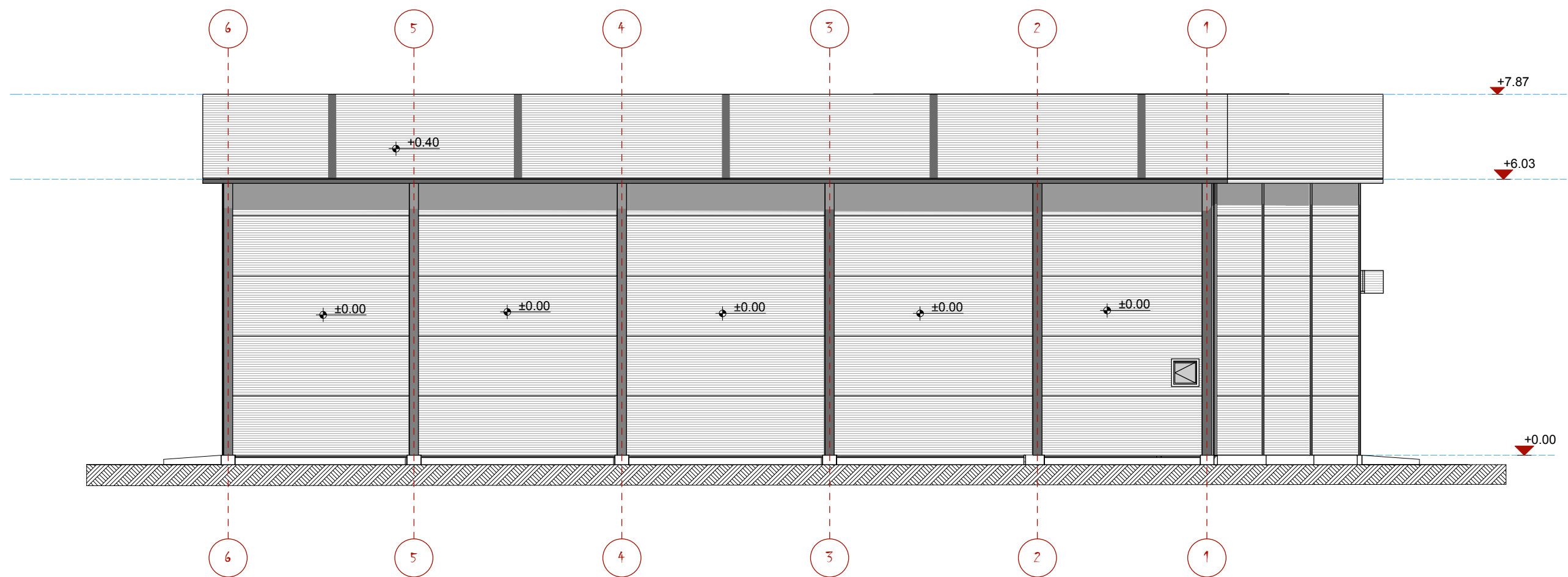

PROJEKTANT:
ARHILINE doo NIKŠIĆ
 društvo za projektovanje i inženjering

INVESTITOR:
FrigoElektro
 SERVIS
FE Vujović

Objekat:	PRIVREMENI OBJEKAT	Lokacija:	2357, 2358 KO Tološi, Podgorica
Glavni inženjer:	Veselin Nikčević dipl.ing.arh.	Vrsta tehničke dokumentacije:	IDEJNO RJEŠENJE
Odgovorni inženjer:	Veselin Nikčević dipl.ing.arh.	Dio tehničke dokumentacije:	ARHITEKTURA
Saradnik:		Prilog:	IZGLEDI E-E, F-F
Datum izrade i M.P.:	februar 2021.	Datum revizije i M.P.:	

RAZMJERA:
 1:100
 Broj priloga: 11
 Broj strane:



PROJEKTANT:

ARHILINE doo NIKŠIĆ
društvo za projektovanje i inženjering

INVESTITOR:



Objekat:

PRIVREMENI OBJEKAT

Lokacija:

2357, 2358 KO Tološi, Podgorica

Glavni inženjer:

Veselin Nikčević dipl.ing.arh.

Vrsta tehničke dokumentacije:

IDEJNO RJEŠENJE

Odgovorni inženjer:

Veselin Nikčević dipl.ing.arh.

Dio tehničke dokumentacije:

ARHITEKTURA

RAZMJERA:
1:50

Saradnik:

Prilog:

3D IZGLEDI

Broj priloga: Broj strane:
13

Datum izrade i M.P.

Datum revizije i M.P.:

februar 2021.