

**IDEJNO RJEŠENJE ARHITEKTURE  
PRIVREMENIH OBJEKATA ZA SKLADIŠTENJE**



elektronski potpis projektanta	elektronski potpis revidenta
--------------------------------	------------------------------

INVESTITOR ZETATRANS D.O.O. PODGORICA

OBJEKAT Privremeni objekti za skladištenje

LOKACIJA Dio UP 3, u zahvatu DUP-a "Servisno skladišna zona sa ranžirnom stanicom", koju čine djelovi kat. par. br. 7938/3, 7938/4, KO Podgorica III, dio kat. par. br. 1348/8 i kat. par. br. 1348/21, KO Dajbabe Glavni grad Podgorica

VRSTA TEHNIČKE DOKUMENTACIJE IDEJNO RJEŠENJE

PROJEKTANT A-TIM STUDIO d.o.o.,  
Šavnička ulica br.1/5 81 000 Podgorica

ODGOVORNO LICE mr Marko Katnić, d.i.a.

GLAVNI INŽENJER mr Marko Katnić, d.i.a., br. lic. UPI 107/7-1686/2

elektronski potpis projektanta	elektronski potpis revidenta
--------------------------------	------------------------------

INVESTITOR

ZETATRANS D.O.O. PODGORICA

OBJEKAT

Privremeni objekti za skladištenje

LOKACIJA

Dio UP 3, u zahvatu DUP-a "Servisno skladišna zona sa  
ranžirnom stanicom", koju čine djelovi kat. par. br.  
7938/3, 7938/4, KO Podgorica III, dio kat. par. br.  
1348/8 i kat. par. br. 1348/21, KO Dajbabe Glavni grad  
Podgorica

DIO TEHNIČKE  
DOKUMENTACIJE

IDEJNO RJEŠENJE ARHITEKTURE

PROJEKTANT

A-TIM STUDIO d.o.o.,  
Šavnička ulica br.1/5 81 000 Podgorica

ODGOVORNO LICE

mr Marko Katnić, d.i.a.

GLAVNI INŽENJER

mr Marko Katnić, d.i.a., br. lic. UPI 107/7-1686/2

SARADNICI NA  
PROJEKTU

\_\_\_\_\_

SADRŽAJ DOKUMENTACIJE  
IDEJNOG RJEŠENJA

**PRIVREMENIH OBJEKATA ZA SKLADIŠTENJE**

**Dio UP 3, u zahvatu DUP-a "Servisno skladišna zona sa ranžirnom stanicom",  
koju čine djelovi kat. par. br. 7938/3, 7938/4, KO Podgorica III, dio kat. par. br.  
1348/8 i kat. par. br. 1348/21, KO Dajbabe Glavni grad Podgorica**

1. Idejno rješenje arhitekture

## SADRŽAJ DOKUMENTACIJE IDEJNOG RJEŠENJA ARHITEKTURE

### OPŠTA DOKUMENTACIJA

1. Ugovor između investitora i projektanta
2. Izvod iz centralnog registra privrednih subjekata Crne Gore
3. Licenca preduzeća – projektne organizacije
4. Licenca Glavnog inženjera izdata od strane Ministarstva Održivog razvoja i turizma
5. Potvrda o članstvu Inženjerske komore Crne Gore
6. Polisa osiguranja od odgovornosti za projektanta
7. Rješenje o imenovanju Glavnog inženjera
8. Podaci o projektantu
9. Izjava Glavnog inženjera da je tehnička dokumentacija urađena u skladu sa važećim propisima
10. Formular za statistiku
11. Urbanističko-tehnički uslovi
12. Listovi nepokretnosti

### TEKSTUALNA DOKUMENTACIJA

Projektni zadatak  
Tehnički opis

**GRAFIČKA DOKUMENTACIJA**

**OSNOVE**

Naziv priloga	Šifra priloga	Razmjera priloga
ŠIRA SITUACIJA POSTOJEĆEG STANJA	GP.ARH.S.01	1:250
ŠIRA SITUACIJA PLANIRANOG STANJA	GP.ARH.S.02	1:250
SITUACIJA POSTOJEĆEG STANJA	GP.ARH.O.03	1:100
SITUACIJA PLANIRANOG STANJA	GP.ARH.O.04	1:100
OSNOVA TEMELJA	GP.ARH.O.05	1:50
OSNOVA PRIZEMLJA	GP.ARH.O.06	1:50
OSNOVA KROVNE RAVNI	GP.ARH.O.07	1:50

**PRESJECI**

Naziv priloga	Šifra priloga	Razmjera priloga
PODUŽNI PRESJEK	GP.ARH.P.08	1:50
DISPOZICIJA KROVNE KONSTRUKCIJE	GP. ARH.P.09	1:50
PODUŽNE REŠETKASTE RASPONKE	GP. ARH.P.10	1:50
KONSTRUKCIJA ZIDA U OSI 1 i 15	GP. ARH.P.11	1:50
LUK 1 U OSAMA 3-13	GP. ARH.P.12	1:50
LUK 2 U OSAMA 2-14	GP. ARH.P.13	1:50
LUK 3 U OSAMA 1-15	GP. ARH.P.14	1:50
PRESJECI	GP. ARH.P.15	1:50

**FASADE**

Naziv priloga	Šifra priloga	Razmjera priloga
SJEVEROISTOČNA FASADA	GP.ARH.F.16	1:50
JUGOISTOČNA FASADA	GP.ARH.F.17	1:50
JUGOZAPADNA FASADA	GP.ARH.F.18	1:50
SJEVEROZAPADNA FASADA	GP.ARH.F.19	1:50

**3D PRIKAZI OBJEKTA**

# *OPŠTA DOKUMENTACIJA*

## UGOVOR

za izradu Idejnog rješenja arhitekture  
PRIVREMENIH OBJEKATA ZA SKLADIŠTENJE koji se nalaze na dijelu UP 3, u zahvatu  
DUP-a "Servisno skladišna zona sa ranžirnom stanicom", koju čine djelovi kat. par.  
br. 7938/3, 7938/4, KO Podgorica III, dio kat. par. br. 1348/8 i kat. par. br.  
1348/21, KO Dajbabe Glavni grad Podgorica

Sklopljen dana 17.09.2021.god., u Podgorici između:

1. **"A - TIM STUDIO" d.o.o., Podgorica, Šavnička ulica br. 1/5, 81000 Podgorica**  
koga zastupa direktor mr Marko Katnić dip. ing. arh.  
i
2. **„ZETATRANS“ d.o.o., Podgorica, Čemovsko polje bb, 81000 Podgorica**  
Koga zastupa izvršni direktor Andrej Cergolj (u daljem tekstu investitor).

### PREDMET UGOVORA

#### Član 1.

Predmet ugovora je izrada Idejnog rješenja arhitekture privremenih objekata za skladištenje, koji se nalaze na dijelu UP 3, u zahvatu DUP-a "Servisno skladišna zona sa ranžirnom stanicom", koju čine djelovi kat. par. br. 7938/3, 7938/4, KO Podgorica III, dio kat. par. br. 1348/8 i kat. par. br. 1348/21, KO Dajbabe, Glavni grad Podgorica.

**Tehnička dokumentacija će se raditi u skladu sa odredbama Zakona o planiranju prostora i izgradnji objekata (Sl. list CG br.064/17 od 06.10.2017., 044/18 od 06.07.2018., 063/18 od 28.09.2018, 011/19 od 19.02.2019, 082/20 od 06.08.2020.), i Pravilnikom o načinu izrade, razmjeri i bližoj sadržini tehničke dokumentacije.**

#### Član 2.



Projektant garantuje da će posao iz predmeta ovog ugovora izraditi u svemu prema odredbama Zakona o planiranju prostora i izgradnji objekata (Sl. list CG br.064/17 od 06.10.2017., 044/18 od 06.07.2018., 063/18 od 28.09.2018, 011/19 od 19.02.2019, 082/20 od 06.08.2020.), Pravilnika o načinu izrade, razmjeri i bližoj sadržini tehničke dokumentacije, normativima i standardima koji se primjenjuju prilikom izrade tehničke dokumentacije predmetne vrste, kao i sa ponudom Projektanta koja je prethodila ovom Ugovoru.

Tehnička dokumentacija Idejnog rješenja arhitekture, shodno dostavljenoj ponudi, sadrži sljedeće faze:

- Idejno rješenje **ARHITEKTURE**,

### **Član 3.**

Projektant se obavezuje da tehničku dokumentaciju uradi kvalitetno i na vrijeme, poštujući savremena dostignuća tehnologije. Takođe se obavezuje da u okviru ugovorene cijene preda Investitoru predmetnu dokumentaciju iz člana 1. ovog Ugovora u 1 (jedan) primjerak u analognoj formi i 3 (tri) primjerka u digitalnoj formi.

## **CIJENA I NAČIN PLAĆANJA**

### **Član 4.**

Cijena izrade tehničke dokumentacije iznosi 0,75eur/m<sup>2</sup> + PDV.

### **Član 5.**

Način plaćanja

Shodno ponudi način plaćanja je sljedeći:

- Avans za izradu od 50 % na dan potpisivanja ugovora;
- Isplata ostatka od 50 % na dan predaje Idejnog rješenja.

## **ROK IZRADE**

### **Član 6.**

Rok za izradu Idejnog rješenja arhitekture je 7 dana od dana potpisivanja Ugovora za izradu tehničke dokumentacije.

**Član 7.**

U slučaju da Projektant neopravdano kasni sa predajom ugovorene dokumentacije više od 7 (sedam) dana, Investitor stiće pravo da uz prethodno obavještanje Projektanta jednostavno raskine Ugovor i angažuje drugog Projektanta.

**OSTALE ODREDBE**

**Član 8.**

Investitor i Projektant su saglasni da će se na sve što nije predviđeno odredbama ovog Ugovora primjenjivati odredbe Zakona o obligacionim odnosima.

**Član 9.**

U slučaju spora po odredbama ovog ugovora nadležan je Privredni sud u Podgorici.

Ovaj Ugovor je sačinjen u 4 (četiri) istovjetna primjerka od kojih svaka ugovorna strana zadržava po 2 (dva) primjerka.

**PROJEKTANT**

A-TIM Studio d.o.o.

PODGORICA

mr Marko Katnić, dipl. ing. arh.

---

**INVESTITOR**

ZETATRANS d.o.o.

Podgorica

Andrej Cergolj

---



**IZVOD IZ CENTRALNOG REGISTRA PRIVREDNIH  
SUBJEKATA UPRAVE PRIHODA**

Registarski broj 5 - 0750403 / 002  
PIB: 03075109

Datum registracije: 18.01.2016.  
Datum promjene podataka: 21.02.2019.

**DRUŠTVO ZA PROIZVODNJU, PROMET I USLUGE, EXPORT-IMPORT "A-TIM  
STUDIO" D.O.O. - PODGORICA**

Broj važeće registracije: /002

Skraćeni naziv: A-TIM STUDIO  
Telefon: +38269078851  
eMail:  
Web adresa:  
Datum zaključivanja ugovora: 15.01.2016.  
Datum donošenja Statuta: 15.01.2016. Datum promjene Statuta: 18.02.2019.  
Adresa glavnog mjesta poslovanja: ŠAVNIČKA BR.1/5 PODGORICA  
Adresa za prijem službene pošte: ŠAVNIČKA BR.1/5 PODGORICA  
Adresa sjedišta: ŠAVNIČKA BR.1/5 PODGORICA  
Pretežna djelatnost: 7112 Inženjerske djelatnosti i tehničko savjetovanje  
Obavljanje spoljno-trgovinskog poslovanja: DA  
Oblik svojine: Privatna  
Porijeklo kapitala: Domaći  
Upisani kapital: 2,00Euro (Novčani 2,00Euro, nenovčani 0,00Euro )

**OSNIVAČI:**

---

ŽELJKO RATIĆ 2406958383928 CRNA GORA

Uloga: Osnivač

Udio: 50% Adresa: 27.MARTA BR.G7/8 PODGORICA CRNA GORA

---

**MARKO KATNIĆ** 0104988254991 CRNA GORA

Uloga: Osnivač

Udio: 50% Adresa: ŠAVNIČKA BR.1/5 PODGORICA CRNA GORA

---

**LICA U DRUŠTVU:**

**TONJA RATIĆ** 1709987215146 CRNA GORA

Adresa: 4.JULA 109 PODGORICA CRNA GORA

Uloga: Ovlašćeni zastupnik

Ovlašćenja u prometu: Neograničeno ( )

Ovlašćen da djeluje: POJEDINAČNO ( )

---

**MARKO KATNIĆ** 0104988254991 CRNA GORA

Adresa: ŠAVNIČKA BR.1/5 PODGORICA CRNA GORA

Uloga: Izvršni direktor

Ovlašćenja u prometu: Neograničeno ( )

Ovlašćen da djeluje: POJEDINAČNO ( )

---

Izdato: 19.02.2021 godine u 11:11h



Načelnica

*Dužanka Vujisić*  
Dužanka Vujisić

MINISTARSTVO ODRŽIVOG RAZVOJA I TURIZMA  
DIREKTORAT ZA INSPEKCIJSKI NADZOR  
I LICENCIRANJE  
Direkcija za licenciranje  
Broj: UPI 107/7-2487/2  
Podgorica, 18.04.2018. godine

Ministarstvo održivog razvoja i turizma, rješavajući po zahtjevu »A-TIM STUDIO« d.o.o. iz Podgorice, za izdavanje licence projektanta i izvođača radova, na osnovu člana 135 st. 1 i 2 Zakona o planiranju prostora i izgradnji objekata ("Službeni list Crne Gore" br. 64/17) i člana 46 stav 1 Zakona o upravnom postupku ("Službeni list Crne Gore" br. 56/14, 20/15, 40/16 i 37/17), donosi

#### RJEŠENJE

1. IZDAJE SE »A-TIM STUDIO« d.o.o. Podgorica, LICENCA projektanta i izvođača radova.
2. Ova Licenca se izdaje na 5 (pet) godina.

#### O b r a z l o ž e n j e

Aktom, br.UPI 107/7-2487/1 od 17.04.2018. godine, »A-TIM STUDIO« d.o.o. Podgorica, obratio se ovom ministarstvu za izdavanje licence projektanta i izvođača radova.

Uz zahtjev imenovano privredno društvo, dostavilo je ovom ministarstvu sledeće dokaze:

- Rješenje Ministarstva održivog razvoja i turizma br. UPI 107/7-1686/2 od 10.04.2018.godine, kojim je mr Marku Katniču, dipl. inž. arhitekture, iz Podgorice, izdata licenca ovlašćenog inženjera za obavljanje djelatnosti izrade tehničke dokumentacije i građenja objekta;
- Izvod iz Centralnog Registra Privrednih subjekata Poreske uprave za imenovano privredno društvo, registarski broj: 5-0750403/1 od 18.01.2018. godine.

Ministarstvo održivog razvoja i turizma, razmotrilo je podnijeti zahtjev pa je odlučilo kao u dispozitivu ovog rješenja, a ovo iz sledećih razloga:

Naime, članom 122 stav 1 Zakona o planiranju prostora i izgradnji objekata („Službeni list Crne Gore“ broj 64/17), propisano je da privredno društvo koje izrađuje tehničku dokumentaciju (projektant), odnosno privredno društvo koje gradi objekat (izvođač radova), dužno je da za obavljanje djelatnosti izrade tehničke dokumentacije dijela tehničke dokumentacije, odnosno građenje ili izvođenje pojedinih radova ovlašćeni inženjer može da bude fizičko lice koje obavlja poslove izrade tehničke dokumentacije odnosno građenje ili izvođenje pojedinih vrsta radova na građenju objekta, ima najmanje jednog zaposlenog ovlašćenog inženjera po vrsti projekta, koji izrađuje i to: arhitektonski, građevinski, elektrotehnički i mašinski projekat, odnosno vrsti radova koje izvodi na osnovu tih projekata. Stavom 2 istog člana Zakona, propisano je da obavljanje pojedinih poslova iz stava 1 ovog člana, projektant, odnosno izvođač radova može da obezbijedi na osnovu zaključenog ugovora sa drugim privrednim društvom koje ima zaposlenog ovlašćenog inženjera za određenu vrstu projekta, odnosno radova.

Članom 3 stav 1 tačka 3 Pravilnika o načinu i postupku izdavanja, mirovanja licence i načinu vođenja registara licenci („Službeni list Crne Gore“ broj 79/17), utvrđene su vrste licenci,

a između ostalih i licenca projektanta i izvođača radova, koja se izdaje privrednom društvu za obavljanje djelatnosti izrade tehničke dokumentacije i građenje objekta.

Članom 5 stav 1 tač. 1-2. Pravilnika, utvrđeno je da se u postupku izdavanja licence projektanta, odnosno izvođača radova, provjerava: da li podnosilac zahtjeva u radnom odnosu ima zaposlenog ovlašćenog inženjera i licencu ovlašćenog inženjera.

Članom 137 stav 2 Zakona, propisano je da se licenca za privredno društvo, izdaje se na pet godina.

Rješavajući po predmetnom zahtjevu, a na osnovu uvida u dostavljene dokaze, ovo ministarstvo nalazi, da su se u konkretnoj pravnoj stvari stekli uslovi za primjenu čl. 122 stav 1 i 135 stav 2 Zakona o planiranju prostora i izgradnji objekata, a u vezi čl 3 stav 1 tač. 1 i čl. 4 Pravilnika o načinu i postupku izdavanja, mirovanja licence i načinu vođenja registara licenci.

Saglasno izloženom, riješeno je kao u dispozitivu ovog rješenja.

PRAVNA POUKA: Protiv ovog rješenja može se pokrenuti upravni spor tužbom kod Upravnog suda Crne Gore u roku od 20 dana od dana prijema istog.

OVLAŠĆENO SLUŽBENO LICE  
Nikola Petrović



MINISTARSTVO ODRŽIVOG RAZVOJA I TURIZMA  
DIREKTORAT ZA INSPEKCIJSKI NADZOR  
I LICENCIRANJE  
Direkcija za licenciranje  
Broj: UPI 107/7-1686/2  
Podgorica, 10.04.2018. godine

Ministarstvo održivog razvoja i turizma, rješavajući po zahtjevu mr Marka Katnića, dipl.inž. arhitekture, iz Podgorice, za izdavanje licence za ovlašćenog inženjera, na osnovu člana 135 st. 1 i 2 Zakona o planiranju prostora i izgradnji objekata ("Službeni list Crne Gore" br. 64/17) i člana 46 stav 1 Zakona o upravnom postupku ("Službeni list Crne Gore" br. 56/14, 20/15, 40/16 i 37/17), donosi

#### R J E Š E N J E

1. IZDAJE SE mr MARKU KATNIĆU, dipl.inž.arhitekture, iz Podgorice, LICENCA ovlašćenog inženjera za obavljanje djelatnosti izrade tehničke dokumentacije i građenje objekta.
2. Ova Licenca se izdaje na neodređeno vrijeme.

#### O b r a z l o ž e n j e

Aktom, br. UPI 107/7-1686/1 od 28.03.2018.godine, mr Marko Katnić, dipl.inž.arhitekture, iz Podgorice, obratio se ovom ministarstvu zahtjevom za izdavanje licence ovlašćenog inženjera za obavljanje djelatnosti izrade tehničke dokumentacije i građenje objekta.

Uz zahtjev imenovani je ovom ministarstvu dostavio sledeće dokaze:

- Lična karta (ovjerena fotokopija);
- Rješenje Ministarstva prosvjete UPI br.05-1-400/1 od 03. aprila 2014. godine, kojim se Marku Katniću, priznaje Diploma o stečenom visokom obrazovanju i stručnom nazivu Magistar u oblasti arhitekture, nakon završenih studija u trajanju od pet godina, koja je izdata na Univerzitetu La Sapienza u Rimu, Republika Italija (ovjerena fotokopija);
- Rješenje Inženjerske komore Crne Gore kojim se Mr Marku R. Katniću, dipl.inž.arh., iz Podgorice, izdaje licenca odgovornog projektanta za izradu projekata unutrašnje arhitekture i projekata uređenja terena, br. 01-628/2 od 01.06.2017. godine;
- Rješenje Inženjerske komore Crne Gore kojim se Mr Marku R. Katniću, dipl.inž.arh., iz Podgorice, izdaje licenca odgovornog projektanta za izradu projekata arhitekture objekata i projekata unutrašnjih instalacija vodovoda i kanalizacije, br. 01-60/3 od 02.02.2017. godine;
- Rješenje Inženjerske komore Crne Gore kojim se Mr Marku R. Katniću, dipl.inž.arh., iz Podgorice, izdaje licenca za izvođenje građevinskih i građevinsko zanatskih radova na arhitektonskim objektima i radova na unutrašnjim instalacijama vodovoda i kanalizacije, br. 01-60/4 od 02.02.2017. godine;
- Radna knjižica (ovjerena fotokopija);
- Uvjerjenje Ministarstva pravde da u kaznenoj evidenciji ne postoje podaci o osuđivanosti za imenovanog.

Ministarstvo održivog razvoja i turizma, razmotrilo je podnijeti zahtjev pa je odlučilo kao u dispozitivu ovog rješenja, a ovo iz sledećih razloga:

Naime, članom 123 stav 1 Zakona o planiranju prostora i izgradnji objekata («Službeni list Crne Gore » br. 64/17), propisano je da ovlašćeni inženjer može da bude fizičko lice koje obavlja poslove izrade tehničke dokumentacije odnosno građenje objekta, odgovarajuće struke, sa visokim obrazovanjem, odnosno najmanje kvalifikacijom VII1 podnivoa okvira kvalifikacije i najmanje tri godine radnog iskustva na stručnim poslovima izrade tehničke dokumentacije i građenja objekta.

Članom 3 stav 1 tačka 1 Pravilnika o načinu i postupku izdavanja, mirovanja licence i načinu vođenja registara licenci («Službeni list Crne Gore », br. 79/17), utvrđene su vrste licenci, a između ostalih i licenca ovlašćenog inženjera koja se izdaje fizičkom, licu za obavljanje djelatnosti izrade tehničke dokumentacije i građenje objekta.

Članom 4 stav 1 tač. 1-4. Pravilnika, utvrđeno je da se u postupku izdavanja licence ovlašćenog inženjera, provjerava: 1) identitet podnosioca zahtjeva; 2) da li podnosilac zahtjeva posjeduje visoko obrazovanje, odnosno najmanje kvalifikacije VII1 podnivoa okvira kvalifikacija, odnosno da li je izvršeno priznavanje inostrane obrazovne isprave najmanje kvalifikacije VII1 podnivoa okvira kvalifikacija; 3) da li podnosilac zahtjeva ima najmanje tri godine radnog iskustva na stručnim poslovima izrade tehničke dokumentacije i građenju objekta sa visokim obrazovanjem, odnosno najmanje kvalifikacije VII1 podnivoa okvira kvalifikacije i 4) da li je podnosilac zahtjeva osuđivan za krivično djelo za koje se gonjenje preduzima po službenoj dužnosti.

Stavom 3 istog člana Pravilnika, utvrđeno je da se radno iskustvo u smislu stava 1 tačka 3 ovog člana, smatra radno iskustvo u svojstvu saradnika na izradi tehničke dokumentacije na građenju objekta, odnosno izvođenja pojedinih radova na građenju objekta. Stavom 4 istog člana Pravilnika, utvrđeno je da se izuzetno od stava 3 ovog člana, fizičkom licu koje posjeduje licencu za izradu tehničke dokumentacije i građenje objekata, izdatu po propisima koji su važili do donošenja ovog propisa, radno iskustvo može dokazati na osnovu uvida u dokumentaciju koja je bila osnov za njeno izdavanje.

Članom 137 stav 1 Zakona, propisano je da se licenca za fizičko lice izdaje na neodređeno vrijeme.

Rješavajući po predmetnom zahtjevu, a na osnovu uvida u dostavljene dokaze, ovo ministarstvo nalazi, da su se u konkretnoj pravnoj stvari stekli uslovi za primjenu čl. 123 stav 1 i 135 stav 2 Zakona o planiranju prostora i izgradnji objekata, a u vezi čl 3 stav 1 tač. 1 i čl. 4 Pravilnika o načinu i postupku izdavanja, mirovanja licence i načinu vođenja registara licenci.

Saglasno izloženom, riješeno je kao u dispozitivu ovog rješenja.

PRAVNA POUKA: Protiv ovog rješenja može se pokrenuti upravni spor tužbom kod Upravnog suda Crne Gore u roku od 20 dana od dana prijema istog.

OVLAŠĆENO SLUŽBENO LICE

Nikola Petrović







**INŽENJERSKA KOMORA CRNE GORE**

Broj: 02 - 329

Podgorica, 22.02.2021.godine

Na osnovu čl. 143, čl. 146 stav 1 tačka 2 i čl. 149 stav 1 tačka 1  
Zakona o planiranju prostora i izgradnji objekata  
(„Službeni list Crne Gore“, br. 64/17, 44/18, 63/18, 11/19, 82/20)  
i evidencije Registra članova Inženjerske komore Crne Gore, izdaje se

**POTVRDA**

o članstvu u Inženjerskoj komori Crne Gore

Mr MARKO R. KATNIĆ, diplomirani inženjer arhitekture iz Podgorice,  
član je Inženjerske komore Crne Gore do 25.01.2022. godine.

Obradila:

Marija Stjepčević, dipl.inž.arhitekture



GENERALNI SEKRETAR

Nikola Petrović, dipl.pravnik

	Filijala/O.J.:	3104																																												
	Šifra zastupnika:	50272			Broj Polise:	ODG001843																																								
	Kanal Prodaje:	DIREKT			Novo/Obnova:	ODG000948																																								
					Veza sa Polisom:																																									
<b>POLISA OSIGURANJA ODGOVORNOSTI</b>			<b>BROJ POLISE ODG001843</b>																																											
Ugovarač: A-TIM STUDIO D.O.O, ŠAVNIČKA 1/5, PODGORICA, JMBG/PIB: 03075109																																														
Osiguranik: A-TIM STUDIO D.O.O, ŠAVNIČKA 1/5, PODGORICA, JMBG/PIB: 03075109																																														
TRAJANJE OSIGURANJA: Polisa važi od 29.01.2021 u 00:00 do 29.01.2022 00:00																																														
USLOVI OSIGURANJA: Ovo osiguranje je zaključeno shodno ZOO i sledećim uslovima: Opšti uslovi za osiguranje projektantske odgovornosti (US-odp/99-06-cg)																																														
NAČIN OSIGURANJA: Osigurava se na sume osiguranja koje je odredio ugovarač osiguranja																																														
<table border="1"> <thead> <tr> <th>Osigurava se:</th> <th>Suma Osiguranja €</th> <th>Premija €</th> </tr> </thead> <tbody> <tr> <td>Šifra: 13110ODP</td> <td></td> <td></td> </tr> <tr> <td colspan="3"> <b>1. Opasnost: Projektantska odgovornost</b> </td> </tr> <tr> <td>                     1.1. (P.O.- Odgovornost za fizička oštećenja i uništenja po uslovima US-odp (član 1. stav 1.)): Osiguranjem su pokriveni odštetni zahtjevi (zahtjevi za naknadu štete) ispostavljeni osiguraniku za štete nastale usled greške u tehničko računskim i statičkim osnovama, te izračunavanjima, kalkulacijama, konstrukciji i tehničkoj izradi projektne dokum. ukoliko greška za vrijeme pokrivača osig. ima za posledicu oštećenje ili uništenje osiguranog objekta, (tkz. fizička oštećenja) koji se izvodi odnosno izgrađuje/montira po projektu kojeg je izgradio osiguranik. Po ovim uslovima se pod objektima smatraju kako građevinski objekti tako i mašinska, električna i druga ostala oprema. Predviđena vrijednost svih projektnih radova u narednoj osiguravajućoj godini 80.000.00€. Isključeno je osig. pokrivenje koje se odnosi na greške koje proizilaze iz tehničkog nadzora ili konsaltinga. Isključeno je pokrivenje za greške, odnosno troškove, koji nemaju za posledicu fizičko oštećenje već potrebu za izradom nabavkom ili ugradnjom novog elementa ili dijela. Uključeno pokrivenje tokom garancije na period od 1 god..                 </td> <td>100.000,00€</td> <td>0,00€</td> </tr> <tr> <td>A Uključena odgovornost za fizička oštećenja i uništenje (Vrijednost godišnje realizacije svih projekata do 108.000EUR) (0.26%)</td> <td></td> <td></td> </tr> <tr> <td>B Doplatak za uvećanu sumu osiguranja (120%)</td> <td></td> <td>249,60€</td> </tr> <tr> <td>C Osiguranik kod svake štete učestvuje sa 10% od priznate štete a min 300 EUR (0%)</td> <td></td> <td></td> </tr> <tr> <td>D Godišnji agregat jednostruki (20%)</td> <td></td> <td>-91,52€</td> </tr> <tr> <td>E Popust za period garancije od jedne godine (5%)</td> <td></td> <td>-18,30€</td> </tr> <tr> <td>F trajanje do 1 godine (100%)</td> <td></td> <td></td> </tr> <tr> <td>Učešće u šteti 10% minimalno 300€. Godišnji agregat: 100.000,00€</td> <td></td> <td></td> </tr> <tr> <td></td> <td>BRUTO PREMIIA:</td> <td>347,78€</td> </tr> <tr> <td></td> <td>POREZ NA PREMIJU:</td> <td>31,3€</td> </tr> <tr> <td></td> <td>UKUPNA PREMIIA ZA NAPLATU:</td> <td>379,08€</td> </tr> </tbody> </table>					Osigurava se:	Suma Osiguranja €	Premija €	Šifra: 13110ODP			<b>1. Opasnost: Projektantska odgovornost</b>			1.1. (P.O.- Odgovornost za fizička oštećenja i uništenja po uslovima US-odp (član 1. stav 1.)): Osiguranjem su pokriveni odštetni zahtjevi (zahtjevi za naknadu štete) ispostavljeni osiguraniku za štete nastale usled greške u tehničko računskim i statičkim osnovama, te izračunavanjima, kalkulacijama, konstrukciji i tehničkoj izradi projektne dokum. ukoliko greška za vrijeme pokrivača osig. ima za posledicu oštećenje ili uništenje osiguranog objekta, (tkz. fizička oštećenja) koji se izvodi odnosno izgrađuje/montira po projektu kojeg je izgradio osiguranik. Po ovim uslovima se pod objektima smatraju kako građevinski objekti tako i mašinska, električna i druga ostala oprema. Predviđena vrijednost svih projektnih radova u narednoj osiguravajućoj godini 80.000.00€. Isključeno je osig. pokrivenje koje se odnosi na greške koje proizilaze iz tehničkog nadzora ili konsaltinga. Isključeno je pokrivenje za greške, odnosno troškove, koji nemaju za posledicu fizičko oštećenje već potrebu za izradom nabavkom ili ugradnjom novog elementa ili dijela. Uključeno pokrivenje tokom garancije na period od 1 god..	100.000,00€	0,00€	A Uključena odgovornost za fizička oštećenja i uništenje (Vrijednost godišnje realizacije svih projekata do 108.000EUR) (0.26%)			B Doplatak za uvećanu sumu osiguranja (120%)		249,60€	C Osiguranik kod svake štete učestvuje sa 10% od priznate štete a min 300 EUR (0%)			D Godišnji agregat jednostruki (20%)		-91,52€	E Popust za period garancije od jedne godine (5%)		-18,30€	F trajanje do 1 godine (100%)			Učešće u šteti 10% minimalno 300€. Godišnji agregat: 100.000,00€				BRUTO PREMIIA:	347,78€		POREZ NA PREMIJU:	31,3€		UKUPNA PREMIIA ZA NAPLATU:	379,08€
Osigurava se:	Suma Osiguranja €	Premija €																																												
Šifra: 13110ODP																																														
<b>1. Opasnost: Projektantska odgovornost</b>																																														
1.1. (P.O.- Odgovornost za fizička oštećenja i uništenja po uslovima US-odp (član 1. stav 1.)): Osiguranjem su pokriveni odštetni zahtjevi (zahtjevi za naknadu štete) ispostavljeni osiguraniku za štete nastale usled greške u tehničko računskim i statičkim osnovama, te izračunavanjima, kalkulacijama, konstrukciji i tehničkoj izradi projektne dokum. ukoliko greška za vrijeme pokrivača osig. ima za posledicu oštećenje ili uništenje osiguranog objekta, (tkz. fizička oštećenja) koji se izvodi odnosno izgrađuje/montira po projektu kojeg je izgradio osiguranik. Po ovim uslovima se pod objektima smatraju kako građevinski objekti tako i mašinska, električna i druga ostala oprema. Predviđena vrijednost svih projektnih radova u narednoj osiguravajućoj godini 80.000.00€. Isključeno je osig. pokrivenje koje se odnosi na greške koje proizilaze iz tehničkog nadzora ili konsaltinga. Isključeno je pokrivenje za greške, odnosno troškove, koji nemaju za posledicu fizičko oštećenje već potrebu za izradom nabavkom ili ugradnjom novog elementa ili dijela. Uključeno pokrivenje tokom garancije na period od 1 god..	100.000,00€	0,00€																																												
A Uključena odgovornost za fizička oštećenja i uništenje (Vrijednost godišnje realizacije svih projekata do 108.000EUR) (0.26%)																																														
B Doplatak za uvećanu sumu osiguranja (120%)		249,60€																																												
C Osiguranik kod svake štete učestvuje sa 10% od priznate štete a min 300 EUR (0%)																																														
D Godišnji agregat jednostruki (20%)		-91,52€																																												
E Popust za period garancije od jedne godine (5%)		-18,30€																																												
F trajanje do 1 godine (100%)																																														
Učešće u šteti 10% minimalno 300€. Godišnji agregat: 100.000,00€																																														
	BRUTO PREMIIA:	347,78€																																												
	POREZ NA PREMIJU:	31,3€																																												
	UKUPNA PREMIIA ZA NAPLATU:	379,08€																																												
UGOVORENI NAČIN I DINAMIKA PLAĆANJA PREMIJE OSIGURANJA:																																														
Način plaćanja prve uplate POPRFAK																																														
Molimo vas da naznačeni iznos u ugovorenom roku uplatite na naš žiro račun: 510-8173-62 CKB; 530-1357-16 NLB; 535-4815-87 PB; 565-203-60 LB sa pozivom na broj: R/ODG001843																																														
Pravo na naknadu štete po ovoj polisi počinje od dana i časa koji je na polisi označen kao početak osiguranja ukoliko je do tada plaćena premija, a inače po isteku 24 časa dana kada je premija plaćena (čl. 1010 st. 1 Zakona o obl. odnosima (SLRGG br. 47/08)). Ukoliko se premija ne plaća u dogovorenim rokovima primjenjuje se Zakon o obligacionim odnosima. Čim Ako nije obračunata premija za prošireno osiguravajuće pokrivenje ili za povećanu opasnost, osiguranik ima osiguravajuće pokrivenje samo za dio odštete odnosno naknade iz osiguranja, u razmjeri između premije koja je obračunata i premije koja je trebala biti obračunata. Čim u skladu sa Zakonom o zaštiti podataka o ličnosti ugovarač osiguranja daje ličnu saglasnost osiguravaču da koristi i obrađuje lične podatke iz ugovora o osiguranju, kao i saglasnost da navedene podatke može prenositi na druga pravna lica u zemlji i inostranstvu, a čije učesće je neophodno za ispunjavanje obaveza iz ugovora o osiguranju. Ugovarač osiguranja daje saglasnost da se lični podaci koriste za vrijeme trajanja osiguranja u svrhu zbog koje su i dati, odnosno u svrhu ispunjavanja obaveza iz ugovora o osiguranju. Ovu saglasnost ugovarač osiguranja daje i za posebne kategorije ličnih podataka, a u slučaju da je obrada takvih podataka potrebna za ispunjenje obaveza iz ugovora o osiguranju. Ugovarač osiguranja daje saglasnost da se lični podaci koriste i u marketinške svrhe (slanje ponuda i promotivnih materijala osiguravača), s tim da se ova saglasnost može opozvati pisanim obavještenjem upućenim na adresu ugovarača. Osiguravač se obavezuje da će sve lične podatke obrađivati i čuvati u skladu sa zakonom. Sa sadržinom ove odredbe, upoznata su i saglasna, i sva lica sa čijim ličnim podacima je ugovarač osiguranja upoznata osiguravača prilikom zaključivanja ugovora, a što ugovarač osiguranja potvrđuje potpisom ugovora o osiguranju.																																														
VUKOTIĆ ZORICA		U Podgorica, 29.01.2021		Ugovarač osiguranja																																										
Osiguravač zadržava pravo da u roku od 30 dana od dana izdavanja polise ispravi računske ili neke druge greške učinjene od strane zastupnika. Uslovi osiguranja koji prate ovu polisu (osim ZOO) su ugovaraču uručeni i čine sastavni dio ove polise, što potvrđuje ovaj potpis ugovarača osiguranja.																																														

Na osnovu odredbi Zakona o uređenju prostora i izgradnji objekata (Sl. list CG br. 51/08), Izmjenama i dopunama Zakona o planiranju prostora i izgradnji objekata (Sl. List CG, br. 64/17) i Statuta preduzeća A-TIM Studio d.o.o. donosim sljedeće

## RJEŠENJE

O imenovanju mr Marka Katnića dipl. ing. arh za Glavnog inženjera na izradi Idejnog rješenja arhitekture privremenih objekata za skladištenje, koji se nalaze na dijelu UP 3, u zahvatu DUP-a "Servisno skladišna zona sa ranžirnom stanicom", koju čine djelovi kat. par. br. 7938/3, 7938/4, KO Podgorica III, dio kat. par. br. 1348/8 i kat. par. br. 1348/21, KO Dajbabe Glavni grad Podgorica.

Podgorica, 17. septembar 2021. godine

Izvršni direktor:  
mr Marko Katnić d.i.a.

---

**PODACI O OVLAŠĆENIM  
INŽENJERIMA**

<b>NAZIV OBJEKTA</b>	<b>PROJEKTANT</b>	<b>GLAVNI INŽENJER</b>
Privremeni objekti za skladištenje	<b>A-TIM STUDIO d.o.o.</b> licenca br. 107/7-2487/2, Šavnička ulica br. 1/5, Podgorica tel. +38269078851, info@atimstudio.me	Mr Marko Katnić d.i.a. Licenca br. 107/7-1686/2

**DJELOVI TEHNIČKE  
DOKUMENTACIJE**

<b>PROJEKAT</b>	<b>PROJEKTANT</b>	<b>ODGOVORNI INŽENJER</b>
ARHITEKTURA	<b>A-TIM STUDIO d.o.o.</b> licenca br. 107/7-2487/2, Šavnička ulica br. 1/5, Podgorica tel. +38269078851, info@atimstudio.me	Mr Marko Katnić d.i.a. Licenca br. 107/7-1686/2

IZJAVA GLAVNOG INŽENJERA DA JE TEHNIČKA DOKUMENTACIJA  
IZRAĐENA U SKLADU SA VAŽEĆIM PROPISIMA

OBJEKAT PRIVREMENI OBJEKTI ZA SKLADIŠTENJE

LOKACIJA Dio UP 3, u zahvatu DUP-a "Servisno skladišna zona sa ranžirnom stanicom", koju čine djelovi kat. par. br. 7938/3, 7938/4, KO Podgorica III, dio kat. par. br. 1348/8 i kat. par. br. 1348/21, KO Dajbabe Glavni, grad Podgorica

DIO TEHNIČKE DOKUMENTACIJE IDEJNO RJEŠENJE ARHITEKTURE

GLAVNI INŽENJER mr Marko Katnić, d.i.a., br. lic. UPI 107/7-1686/2

IZJAVLJUJEM,

da je ovaj projekat urađen u skladu sa:

- Zakonom o planiranju prostora i izgradnji objekata i podzakonskim aktima donešenim na osnovu navedenog zakona;
- posebnim propisima koji direktno ili na drugi način utiču na osnovne zahtjeve za objekte;
- pravilima struke i
- urbanističko-tehničkim uslovima.

\_\_\_\_\_  
(potpis glavnog inženjera)

Podgorica, 24.09.2021. godine

(mjesto i datum)

\_\_\_\_\_  
(potpis odgovornog lica)

1. Investitor radova

Fizičko lice \_\_\_\_\_  
\_\_\_\_\_

(upisati ime i prezime)

Privredno društvo

Naziv \_\_\_\_\_  
\_\_\_\_\_

Sjedište \_\_\_\_\_

Pravno lice

Naziv \_\_\_\_\_

ZETATRANS D.O.O

Sjedište \_\_\_\_\_  
PODGORICA

Preduzetnik

Naziv \_\_\_\_\_  
\_\_\_\_\_

Sjedište \_\_\_\_\_

Oblik svojine:

Privatno \_\_\_\_\_ ①

Javno \_\_\_\_\_ 2

(zaokružiti odgovarajući broj)

2. Lokacija objekta

Opština Glavni grad Podgorica

Adresa: Dio UP 3, u zahvatu DUP-a "Servisno skladišna zona sa ranžirnom stanicom", koju čine djelovi kat. par. br. 7938/3, 7938/4, KO Podgorica III, dio kat. par. br. 1348/8 i kat. par. br. 1348/21, KO Dajbabe Glavni

3. Naziv objekta

Objekat porodičnog stanovanja

4. Vrsta radova

Novogradnja \_\_\_\_\_ ①

Rekonstrukcija –  
dogradnja/nadogradnja \_\_\_\_\_ 2

Rekonstrukcija u postojećim  
gabaritima \_\_\_\_\_ 3

(zaokružiti odgovarajući broj)

5. Vrijednost radova u hiljadama eura

| / \_\_\_\_\_ |

Porijeklo kapitala:

Domaći \_\_\_\_\_ ①

Strani \_\_\_\_\_ 2

(zaokružiti odgovarajući broj)

7. Sistem građenja objekta

Tradicionalni \_\_\_\_\_ ①

Polumontažni \_\_\_\_\_ 2

Montažni \_\_\_\_\_ 3

(zaokružiti odgovarajući broj)

8. Veličina objekta, prema broju spratova

Ispod zemlje |\_\_\_/\_\_\_|

Iznad zemlje |1/±0.00/ +11.00 |

(upisati broj spratova i najnižu / najvišu kotu)

9. Instalacije u objektu

Vodovod

Ima \_\_\_\_\_ 1

Nema \_\_\_\_\_ ②

(zaokružiti odgovarajući broj)

Kanalizacija

Ima \_\_\_\_\_ 1

Nema \_\_\_\_\_ ②

(zaokružiti odgovarajući broj)

Centralno grijanje

Ima \_\_\_\_\_ 1

Nema \_\_\_\_\_ ②

(zaokružiti odgovarajući broj)

6. Površina i zapremina objekta

Bruto površina objekta

|2005,50 m<sup>2</sup> \_\_\_\_\_|

Bruto zapremina objekta

|22 060,50 m<sup>2</sup> \_\_\_\_\_|

10. Da li ima stanova u objektu

Da \_\_\_\_\_ 1

Ne \_\_\_\_\_ ②

(zaokružiti odgovarajući broj)

12. Stanovi broj korisna površina u m<sup>2</sup>

Ukupno |\_\_|\_|\_| |\_\_|\_|\_|\_|\_|\_|\_|\_|\_|

Od toga:

garsonjere i jednosobni

|\_\_|\_|\_| |\_\_|\_|\_|\_|\_|\_|\_|\_|\_|

2-sobni |\_\_|\_|\_| |\_\_|\_|\_|\_|\_|\_|\_|\_|\_|

3-sobni |\_\_|\_|\_| |\_\_|\_|\_|\_|\_|\_|\_|\_|\_|

4-sobni |\_\_|\_|\_| |\_\_|\_|\_|\_|\_|\_|\_|\_|\_|

5-sobni |\_\_|\_|\_| |\_\_|\_|\_|\_|\_|\_|\_|\_|\_|

6-sobni |\_\_|\_|\_| |\_\_|\_|\_|\_|\_|\_|\_|\_|\_|

7-sobni |\_\_|\_|\_| |\_\_|\_|\_|\_|\_|\_|\_|\_|\_|

8 i višesobni

|\_\_|\_|\_| |\_\_|\_|\_|\_|\_|\_|\_|\_|\_|

13. Kuhinja broj

Kuhinja površine 4m<sup>2</sup> i više |\_\_|\_|\_|

Kuhinja površine manje od 4m<sup>2</sup> |\_\_|\_|\_|

Lift

Ima \_\_\_\_\_ 1

Nema \_\_\_\_\_ ②

(zaokružiti odgovarajući broj)

14. Korisna površina poslovnog prostora

| \_\_\_\_\_ 1 932,00m<sup>2</sup> \_\_\_\_\_ |



*URBANISTIČKO-TEHNIČKI USLOVI*



Crna Gora  
Ministarstvo održivog razvoja i turizma

Adresa: IV proleterske brigade broj 19  
81000 Podgorica, Crna Gora  
tel: +382 20 446 292  
www.mrt.gov.me

DIREKTORAT ZA GRAĐEVINARSTVO  
Direkcija za izdavanje urbanističko - tehničkih uslova  
Broj: 1062 – 1361/13  
Podgorica, 24.07.2019.godine

**A.D. "ZETATRANS", Logističke usluge**

**PODGORICA**  
Ćemovsko polje bb

Dostavljaju se Urbanističko – tehnički uslovi broj: 1062 - 1361/13 od 24.07.2019.godine, za izradu tehničke dokumentacije za rekonstrukciju i izgradnju objekata namjenjenih za industriju i proizvodnju na urbanističkoj parceli UP 3, u zahvatu Detaljnog urbanističkog plana "Servisno skladišna zona sa ranžirnom stanicom", u Podgorici.



Dostavljeno:

- Podnosiocu zahtjeva
- Direktoratu za inspekcijske poslove i licenciranje
- U spise predmeta
- Arhivi

## URBANISTIČKO - TEHNIČKI USLOVI

1	<p>CRNA GORA</p> <p>MINISTARSTVO ODRŽIVOG RAZVOJA I TURIZMA</p> <p>Broj:1062-1361/13 Podgorica, 24.07.2019.g.</p>	 <p>CRNA GORA</p> <p>MINISTARSTVO ODRŽIVOG RAZVOJA I TURIZMA</p>
2	Ministarstvo održivog razvoja i turizma na osnovu člana 74. Zakona o planiranju prostora i izgradnji objekata „Sl. list CG“ br. 64/17, 44/18, 63/18 i 11/19) i podnijetog zahtjeva A.D. „ZETATRANS“ iz Podgorice, izdaje:	
3	<b>URBANISTIČKO-TEHNIČKE USLOVE</b> za izradu tehničke dokumentacije	
4	Za rekonstrukciju i izgradnju objekata namjenjenih za industriju i proizvodnju na urbanističkoj parceli UP 3, u zahvatu Detaljnog urbanističkog plana “Servisno skladišna zona sa ranžirnom stanicom” “Sl. list CG” - opštinski propisi br.45/18), u Podgorici.	
5	<b>PODNOŠILAC ZAHTJEVA:</b>	A.D. „ZETATRANS“ iz Podgorice
6	<b>POSTOJEĆE STANJE</b>  U okviru UP br.3 postoje izgrađeni objekti: a. hladnjača b. zatvoreno skladište c. zatvoreno skladište U okviru kompleksa postoji izgrađena i benzinska pumpa manjeg kapaciteta za potrebe korisnika prostora. Ovi objekti zadržavaju se u postojećem stanju, sa mogućnošću rekonstrukcije i adaptacije u skladu sa pravilima ovog Plana. Rekonstrukcija i adaptacija postojećih prostora su dozvoljene na svim postojećim objektima, uz uslov da se intervencije vrše za namjene predviđene ovim Planom i u skladu sa UT uslovima ovog Plana.	

7	<b>PLANIRANO STANJE</b>
7.1.	<b>Namjena parcele odnosno lokacije</b>
	<p>Površine za industriju i proizvodnju su površine koje su planskim dokumentom namijenjene razvoju privrede, koja nije dozvoljena u drugim područjima.</p> <p>Na površinama iz stava 1 ovog člana mogu se planirati:</p> <ol style="list-style-type: none"> <li>1) privredni objekti, proizvodno zanatstvo, skladišta, stovarišta, robno-distributivni centri, rafinerije, flotacije, topionice, željezare, asfaltne i betonske baze, skladišta opasnih materija i eksploziva i sl;</li> <li>2) servisne zone;</li> <li>3) slobodne zone i skladišta;</li> <li>4) objekti i mreže infrastrukture;</li> <li>5) komunalno - servisni objekti javnih preduzeća i privrednih društava;</li> <li>6) stanice za snabdijevanje motornih vozila gorivom pumpne stanice).</li> </ol> <p>Na površinama iz stava 1 ovog člana, izuzetno od pretežne namjene i kompatibilno toj namjeni, mogu se planirati:</p> <ul style="list-style-type: none"> <li>♣ objekti i sadržaji poslovnih, komercijalnih i uslužnih djelatnosti;</li> <li>♣ smještajni i zdravstveni objekti, dječiji vrtići i rekreativne površine za njihove potrebe;</li> <li>♣ parkinzi i garaže za smještaj vozila korisnika zaposlenih i posjetilaca).</li> </ul>
7.2.	<b>Pravila parcelacije</b>
	<p>UP 3 sastoji se od djelova katastarskih parcela br. 7938/1, 7938/3 i 7938/4 KO Podgorica III I dijela katastarske parcele br. 1348/1 I 1348/8.i katastarske parcele br. 1348/21 KO Dajbabe.</p> <p>Parcele dobijene preparcelacijom su geodetski definisane u grafičkom prilogu br.7 Parcelacija, nivelacija i regulacija. Ukoliko na postojećim granicama katastarskih parcela dođe do neslaganja između zvaničnog katastra i plana, mjerodavan je zvanični katastar. Do preparcelacije je uglavnom došlo usljed podjele velikih parcela i uklapanja sa planiranim trasama saobraćajnica.</p> <p>S obzirom da obrađivač plana nije imao ulazne podatke o budućim korisnicima većeg dijela predmetnog prostora, ukazala se potreba za simulacijom jednog konkretnog modela.</p> <p>U tom smislu, predložena parcelacija predstavlja samo strukturalni modul, koji je podložan promjenama po pravilima parcelacije ovog plana. Na zahtjev korisnika urbanističke parcele definisane ovim planom mogu se dijeliti do minimalne površine od 3.000 m<sup>2</sup>. Ukрупnjavanje parcela je moguće isključivo u okviru istog bloka ograničenog javnim saobraćajnicama) i u tom slučaju ne postoji ograničenje po pitanju maksimalne veličine urbanističke parcele.</p>
7.3.	<b>Građevinska i regulaciona linija, odnos prema susjednim parcelama</b>
	<p>1.Regulaciona linija</p> <p>Regulaciona linija u ovom planu je definisana osovinom saobraćajnica, čije su koordinate prikazane u grafičkom prilogu Plan saobraćaja.</p>

## 2. Građevinska linija

Građevinska linija se utvrđuje ovim planom u odnosu na regulacionu liniju osovinu saobraćajnice), a predstavlja liniju do koje je dozvoljeno graditi objekat

## 3. Visinska regulacija

Visinska regulacija je u planu definisana na dva načina, u zavisnosti od namjene objekta. Naime, za objekte uprave, administracije i ugostiteljstva definisan je maksimalan broj nadzemnih etaža gdje se jedan nivo računa u prosječnoj vrijednosti od približno 3m za etaže iznad prizemlja, odnosno 4m za etaže u prizemlju.

Za objekte na parcelama namjenjenim skladištima i servisima visinska regulacija određena je visinom krovnog vijenca koji se može kretati od 6m do maksimalno 16m odnosno 10m za pojedine objekte) iznad kote pristupnog puta. U tom prostoru moguće je smjestiti jednu ili dvije etaže za objekte visine manje od 9m, odnosno jednu, dvije ili tri etaže za objekte visine preko 9m.

Ispod svih objekata na prostoru plana dozvoljena je izgradnja podzemnih etaža. Ukoliko podrumске etaže objekta, služe za obezbjeđenje potrebnog kapaciteta mirujućeg saobraćaja unutar parcele i kao takve rasterećuju javne površine istih sadržaja, ne računaju se u bruto razvijenu građevinsku površinu po kojoj se obračunava indeks izgrađenosti.

U bruto razvijenu građevinsku površinu ne obračunavaju se servisni prostori neophodni za funkcionisanje podzemne garaže i tehnički sistemi objekta, za razliku od ostalih funkcionalnih cjelina (magacini, ostave, poslovni prostori).

Napomena: Grafički prikaz fizičkih struktura prikazan na grafičkim priložima plana (oblik, površina) ne predstavlja uslov arhitektonskog oblikovanja rješenja horizontalnog gabarita, već samo grafičku provjeru smještanja maksimalnih kapaciteta. Arhitektonsko rješenje objekata prilagođavaće se potrebama investitora, uz poštovanje striktno zadatih građevinskih linija, maksimalne spratnosti i visine objekta, odnosa prema susjednim parcelama, kao i svih propisa iz građevinske regulative.

### **UT USLOVI ZA IZGRADNJU OBJEKATA SKLADIŠTA I SERVISA**

Na prostoru plana razmještene su lokacije predviđene za izgradnju skladišta i servisa različitog tipa, za različite korisnike. Planom su određeni samo osnovni urbanistički parametri u okviru kojih se prema tehnološkom projektu mogu smjestiti različite namjene definisane u Uslovima u pogledu planiranih namjena.

Maksimalne vrijednosti BGP za sve urbanističke parcele date su u tabelama, u okviru poglavlja 5. Analitički podaci.

U slučaju preparcelacije, za sve tipove objekata ove namjene važe sledeći uslovi za procenat zauzetosti i indekse izgrađenosti:

♣ maksimalni indeks zauzetosti urbanističke parcele za objekte ove namjene iznosi:

0,50 za parcele manje ili jednake 1,5ha 0,35 za parcele veće od 1,5ha

♣ maksimalni indeks izgrađenosti urbanističke parcele ove namjene iznosi:

1,5 za parcele manje ili jednake 1,5ha

1,0 za parcele veće od 1,5ha

a limitirajući faktor predstavljaju i građevinske linije iskazane ovim planom, a koje su definisane kao linije do kojih je dozvoljeno graditi objekat.

Za sve parcele namjenjene skladištima i servisima važe slijedeći opšti UT uslovi:

- ♣ najmanje 20% svake urbanističke parcele ove namjene mora biti ozelenjeno. Namjensko zelenilo u okviru parcele je osnovni uslov zaštite okoline za bilo koju vrstu skladišta i servisa. Grafički prikaz rasporeda zelenih površina u okviru urbanističkih parcela ne predstavlja obavezu, već samo smjernicu za dalju razradu projekata uređenja terena pojedinačnih lokacija:
- ♣ preostale slobodne površine mogu biti organizovane kao manipulative površine, prilazi, interne saobraćajnice, parking prostori, platoi i sl. Ove površine ne ulaze u proračun indeksa zauzetosti na parceli;
- ♣ površina otvorenih skladišta ulazi u proračun indeksa zauzetosti, ali ne i u proračun BGP objekata na parceli;
- ♣ grafički prikaz fizičkih struktura prikazan na grafičkim priložima plana oblik, površina) ne predstavlja uslov arhitektonskog oblikovanja rješenja horizontalnog gabarita, već samo. grafičku provjeru smještanja maksimalnih kapaciteta. Arhitektonsko rješenje objekata prilagođavaće se potrebama investitora, uz poštovanje striktno zadatih građevinskih linija, maksimalne spratnosti i visine objekata, odnosa prema susjednim parcelama. kao i svih propisa iz građevinske regulative;
- ♣ na svakoj urbanističkoj parceli ove namjene dozvoljena je izgradnja jednog ili više skladišnoservisnih objekata i pratećih sadržaja;
- ♣ predloženi broj objekata i njihov razmještaj na parceli koji je prikazan na grafičkim priložima predstavlja provjeru smještanja kapaciteta u skladu sa trenutnom ili predpostavljenom tehnološkom i organizacionom šemom korisnika prostora. Konačan broj objekata i njihov razmještaj na svakoj parceli zavisiće od vrste proizvoda za skladištenje i servisiranje, kao i tehnoloških potreba konkretne namjene. Dimenzije i međusobne odnose pojedinih objekata i grupacija objekata na parceli potrebno je utvrditi prilikom izdavanja UT uslova po prethodno urađenim idejnim rješenjima i utvrđenom programu, a uz saradnju svih zainteresovanih subjekata. Pri tom je neophodno poštovati regulacione elemente plana građevinsku liniju kao liniju do koje je moguće graditi objekte, visinsku regulaciju, maksimalnu dozvoljenu BGP za predmetnu parcelu), kao i sve propise iz građevinske regulative;
- ♣ udvajanja i dijeljenja parcela su moguća, prema uslovima datim u Uslovima za parcelaciju i preparcelaciju poglavlje 4.3. ovog plana). Urbanističke parcele date u ovom Planu predstavljaju osnovu za buduću parcelaciju, a prevashodna, namjena im je da obezbjede i obilježe pretpostavljene dimenzije prostora za konkretne građevinske investicije;
- ♣ visina skladišnih objekata i pogona za preradu, pakovanje i ekspediciju zavisi od tehnoloških uslova, ali isključivo se organizuje u jednoj etaži, maksimalne visine do 16m;
- ♣ spratnost neproizvodnih objekata na parceli je max P+2 za objekte visine preko 9m, odnosno P+1 za objekte visine do 9m;
- ♣ kotu prizemlja objekata prilagoditi namjeni;
- ♣ građevinska linija prema susjednim parcelama na kojima je predviđena izgradnja je od granice parcele udaljena min 10m;
- ♣ građevinska linija prema saobraćajnicama definisana je u grafičkim prilogu 7a Parcelacija nivelacija i regulacija sa koordinatama građevinskih linija;
- ♣ neophodna rastojanja između objekata u okviru istog kompleksa iste urbanističke parcele) odrediti na osnovu tehničkih propisa konkretne djelatnosti i prema potrebama održavanja i funkcionisanja objekata;
- ♣ krovovi objekata mogu biti ravni ili kosi, malih nagiba, krovni pokrivači adekvatni

nagibu;

♣ gabariti objekata dužih od 30m moraju imati dilatacionu spojnicu;

♣ prostor za prikupljanje otpadnih materija predvidjeti u okviru svake parcele posebno, prema važećim propisima i uslovima ovog Plana. Naročito obezbjediti selekciju i prikupljanje sekundarnih sirovina;

♣ sva parkiranja za potrebe skladišno-servisnih objekata rješavaju se u okviru pripadajuće parcele. Ukoliko korisnik ima potrebe za formiranjem parking prostora van ograde, parkinge rješavati unutar kompleksa sa izmještenom ogradom prema angažovanoj površini.

### POSEBNI UT USLOVI ZA URBANISTIČKU PARCELU BR.3

♣ na UP br.3 planirana je izgradnja skladišno-servisnog kompleksa, sa pratećim sadržajima

♣ u okviru UP br.3 postoje izgrađeni objekti:

a. hladnjača

b. zatvoreno skladište

c. zatvoreno skladište

U okviru kompleksa postoji izgrađena i benzinska pumpa manjeg kapaciteta za potrebe korisnika prostora.

Ovi objekti zadržavaju se u postojećem stanju, sa mogućnošću rekonstrukcije i adaptacije u skladu sa pravilima ovog Plana.

Rekonstrukcija i adaptacija postojećih prostora su dozvoljene na svim postojećim objektima, uz uslov da se intervencije vrše za namjene predviđene ovim Planom i u skladu sa UT uslovima ovog Plana.

♣ na osnovu tehnološke šeme korisnika prostora, planirana je izgradnja novih objekata:

d. poslovni objekat u funkciji carinskog skladišta

e. poslovni objekat u funkciji carinskog skladišta

f. poslovni objekat u funkciji carinskog skladišta

g. objekat za pregled vozila u funkciji carinskog skladišta

h. skladišno-servisni objekat

i. skladišno-servisni objekat

**j. skladišno-servisni objekat**

**k. skladišno-servisni objekat**

m. skladišno-servisni objekat

n. skladišno-servisni objekat

♣ **prostor za skladištenje tečnih materija je predviđen na krajnjem jugozapadnom dijelu lokacije, gdje je investitoru dozvoljeno da umjesto izgradnje skladišno-servisnih objekata "j" i "k" organizuje skladišta tečnih materija, uz obaveznu izradu Analize uticaja na životnu sredinu.**

♣ u vidu pomoćnih objekata dozvoljena je izgradnja: vaga za mjerenje tereta, skenera za rendgenski pregled vozila, neophodnih nadstrešnica na ulazima i u okviru kompleksa, portirskih kućica, kao i drugih sadržaja neophodnih za funkcionisanje kompleksa. Ovi objekti se smatraju pomoćnim i kao takvi ne nalaze se u grafičkim priložima plana. Njihovo postavljanje dozvoljeno je i izvan građevinske linije prikazane na Planu nivelacije, regulacije i parcelacije. Položaj pomoćnih objekata na parceli mora biti definisan idejnim rješenjem, prije izdavanja UT uslova.

	<p><b>Ograđivanje urbanističkih parcela</b></p> <ul style="list-style-type: none"> <li>♣ dozvoljeno je fizičko ograđivanje parcela (lokacija) namjenjenih skladištima i servisima, kao i ograđivanje dijela parcele Uprave carina na kojem se nalazi carinsko skladište;</li> <li>♣ ogradu prema regulacionoj liniji izvesti od nekog od slijedećih materijala: metalni profili, kamen, živa ograda ili njihova kombinacija, a do visine od 1,5m;</li> <li>♣ ograde prema susjednim lokacijama, ako ih ima, postaviti tako da se lijevo i desno od nje nalazi zaštitna zona zelenila od 5m sa obje strane..</li> </ul>
8	<p><b>PREPORUKE ZA SMANJENJE UTICAJA I ZAŠTITU OD ZEMLJOTRESA, KAO I DRUGE USLOVE ZA ZAŠTITU OD ELEMENTARNIH NEPOGODA I TEHNIČKO-TEHNOLOŠKIH I DRUGIH NESREĆA</b></p>
	<p><b>Klimatske karakteristike</b></p> <p>Podgorica se nalazi u prvoj klimatskoj zoni za koju je karakterističan modifikovani uticaj Jadranskog mora. Zime su blage bez pojave mraza i sa povremenim uticajem jakog sjevernog vjetrova (u prosjeku 20,8 dana zimi).</p> <p>Ljeta su žarka i suva. Prosječna najveća temperatura je ljeti u julu 26,7°C, dok je zimi najhladnije u januaru sa 5°C. Snježne padavine su rijetke (5 dana prosječno).</p> <p>U odnosu na sezonske temperaturne odnose, prosječna zimska temperatura (decembar-februar) je 6,1°C, prolječna (mart-maj) je 14,3°C, ljeta (jul-avgust) je 25,3°C i jeseni (septembar-novembar) 16,4°C.</p> <p>U toku vegetacionog perioda (april-septembar) prosječna temperatura vazduha iznosi 21,8°C, dok se srednje dnevne temperature iznad 14°C javljaju od aprila do oktobra. Ovakav pluviometrijski režim odgovara mediteranskom klimatu, sa izraženim padavinama u toku jeseni i zime, a sušnim i toplim ljetom.</p> <p>Sezonski, u zimskom periodu ima 587mm padavina, u jesen 539,2mm, u proljeće 376,1mm i u ljeto 169,9mm. U toku vegetacionog perioda ima 499,1mm padavina ili 20,6% od srednje godišnje količine.</p> <p>Period javljanja snježnih padavina traje od novembra do marta, sa prosječnim trajanjem od 5,4 dana. Zabilježeni ekstremi trajanja snježnih padavina kreću se u rasponu od 13 dana, pa do godine bez snijega. Snijeg se rijetko održava duže od jednog dana.</p> <p>Godišnji tok oblačnosti ima prosječnu vrijednost od 5,2 desetina neba). Najveća oblačnost je u novembru 7,0, a najmanja u avgustu 2,8. Sezonski, najveća oblačnost je zimi 6,5, zatim u proljeće 5,9, jesen 5,2 i ljeto 3,4. U toku vegetacionog perioda prosječna vrijednost oblačnosti je 4,3.</p> <p>Godišnje promjene pritiska vodene pare na području Podgorice u srazmjeri su sa godišnjim promjenama temperature vazduha, sa max. u julu od 12 mmHg i min. u januaru od 4,8 mmHg.</p> <p>Prosječna relativna vlažnost vazduha iznosi 63,6% sa max u novembru od 77,2% i min u julu od 49,4%.</p> <p>Period javljanja magli traje od oktobra do juna, sa najčešćom pojavom u decembru i januaru od 2,6 dana. U toku vegetacionog perioda magle predstavljaju rijetku pojavu. Prosječna godišnja čestina pojave magli iznosi 9 dana, a sa ekstremima od jednog do 16 dana.</p> <p>Srednja godišnja suma osunčavanja iznosi 2465 časova, odnosno 56,1% od potencijalnog osunčavanja karakterističnim za opšte klimatske uslove područja opštine. Najsunčaniji mjesec je jul sa prosječno 344,1 časova (74% od potencijala), a najkraće</p>



decembar sa 93 časa 34,9%). Najveću učestalost javljanja, na području Podgorice, ima sjeverni vjetar sa 227 promila, a najmanju istočni sa 6 promila. Preovlađujući, sjeverni vjetar se najčešće javlja u ljeto 259 promila, a najrjeđe u proljeće 207 promila. Tišine se ukupno javljaju 380 promila i sa najvećom učestalošću u decembru 525 promila, a najmanjom u julu 211 promila. Jaki vjetrovi su najčešći u zimskom periodu, sa prosječno 20,8 dana, a najmanji u ljeto sa 10,8 dana. Tokom vegetacionog perioda jaki vjetrovi se prosječno javljaju 22,1 dan.

Maritivni uticaj Jadranskog mora ogleda se u toplijoj jeseni od proljeća sa blagim prelazima zime u ljeto i ljeta u zimu. Padavine su izražene u zimu i jesen, dok su ljeta žarka uz povremene ljetnje nepogode i pljuskove. Srednji vremenski period u kome je potrebno grijati prostorije proteže se od 10.novembra do 30.marta, u ukupnom trajanju 142 dana.

Iz navedenih podataka se vidi da su klimatski uslovi povoljni u velikom dijelu godine. Naročito se uočavaju nepovoljne pojave jakih vjetrova zimi i visoke temperature ljeti kao i padavine koje se za kratak vremenski period spuste na teren. U procesu projektovanja, obzirom na evidentne činjenice, mora se voditi računa o orijentaciji planiranih objekata, položaju ulaza, velikih otvora, lanterni i krovova.

#### **Seizmicka aktivnost regiona**

U kategoriju vezanih i poluvezanih litoloških struktura ubrajaju se: škriljci, glinci, laporci, pješčari itd.

Ovi tereni imaju dobru nosivost, međutim, kod usjecanja tla prilikom izvođenja građevinskih radova može doći do zarušavanja usjeka.

Tereni izgrađeni od navedenih litoloških članova zahvataju u potpunosti Zetsku ravnicu i niže padine brdskoplaninskog okruženja. Tokom kvartara u današnju Zetsku ravnicu akumulirane su ogromne količine fluvio-glacijalnih sedimenata. Zbog smjenjivanja procesa glacijacije i fluvijalne erozije, formirani su relativno heterogeni sedimentni slojevi. Srazmjerno sa vrstom sedimenata, njegovim porijeklom, granulometrijskim sastavom, sortiranošću i slegnutošću formirane su i odgovarajuće inženjersko-geološke karakteristike.

Navedene litološke članove karakteriše veoma dobra vodopropustljivost, mada se na mjestima gdje su formirani konglomerati površinske vode duže zadržavaju. Na inženjersko-geološke karakteristike ovog područja veći uticaj imaju podzemne vode, pri čemu se dubina izdani od 4m prihvata kao uslovna granica iznad koje se umanjuje i inženjersko-geološki kvalitet terena. Tereni sa nevezanim litološkim članovima imaju u okviru opštine najlošije aseizmičke karakteristike. Međutim, dobro konsolidovani sedimenti sa dubinom izdani većom od 4m veoma dobro podnose seizmičku aktivnost. U povoljne terene spada i gradsko područje Podgorice, koje je znatnim dijelom izgrađeno nakonglomeratima, dobre je nosivosti i povoljne aseizmičnosti.

Sa makroseizmičkog stanovišta teritorija Podgorice nalazi se u okviru prostora sa vrlo izraženom seizmičkom aktivnošću. Zemljotres iz 1979. godine, kao i ranije zabilježeni, pokazuju da se baš na prostoru grada mogu javiti potresi jačine 9° MCS skale i jači. Ovakvi potresi se mogu očekivati baš u zoni grada Podgorice i Zetske ravnice gdje se danas nalazi i najveći dio stanovnika ove opštine. što ukazuje na potrebu izdvajanja dodatnih investicija u procesu izgradnje stambenih i drugih objekata kako bi se svele na minimum opasnosti i štete od eventualnih razornih potresa navedene i do sada zabilježene jačine.

Kroz izradu GUP-a Titograda, uradjena je mikrosezmička reonizacija prostora

	<p>obuhvaćenog GUP-om, kao i studija povredljivosti objekata infrastrukture. Prema uslovima iz materijala karakteristični su slijedeći seizmički parametri:</p> <ul style="list-style-type: none"> <li>♣ nosivost tla 120-170 kn/m<sup>2</sup></li> <li>♣ koeficijent seizmičnosti <math>K_s = 0,079</math></li> <li>♣ koeficijent dinamičnosti <math>K_d = 0,47-1,0</math></li> <li>♣ ubrzanje tla <math>Q_{maks} = 0,288</math></li> <li>♣ dobijeni intenzitet u MCS 9 stepeni</li> </ul> <p><b>Mjere zaštite od požara</b></p> <p>Radi zaštite od požara u okviru planskog rješenja svim objektima obezbijeđen je saobraćajni pristup za vatrogasna vozila, s propisanom udaljenošću kolovoza od objekta. Širine planiranih saobraćajnica prilagođene su pristupu i manevarisanju vatrogasnih vozila. Planskim rješenjem je obezbijeđena udaljenost između pojedinih objekata, kao i uslovi za evakuaciju u slučaju požara. U okviru rješenja hidrotehničkog sistema obezbijeđena je voda za gašenje požara. Radi obezbijeđenja mjera zaštite od požara u smislu Zakona o zaštiti i spašavanju, prilikom izrade investiciono-tehničke dokumentacije za objekte objekte centralnih djelatnosti i potrebno je predvidjeti uređaje za automatsku dojavu požara, uređaje za gašenje požara i sprečavanje njegovog širenja. Za ove objekte obavezno je izraditi projekte ili elaborate zaštite od požara i eksplozija ako se radi o objektima u kojima se definišu zone opasnosti od požara i eksplozija), planove zaštite i spašavanja prema izrađenoj procjeni ugroženosti za svaki hazard posebno, te na navedeno pribaviti odgovarajuća mišljenja i saglasnosti u skladu sa Zakonom.</p> <p>Za objekte u kojima se skladište, pretaču, koriste ili u kojima se vrši promet opasnih materija, obavezno je pribaviti mišljenje na lokaciju od nadležnog organa, kako ovi objekti i instalacije svojim zonama ne bi ugrozili susjedne objekte. Prilikom projektovanja objekata, a primjenom svih Pravilnika koji važe za ovu oblast, obezbjeđuju se sve ostale mjere zaštite od požara Sa aspekta zaštite od požara u okviru zahvata Plana, posebnu pažnju treba obratiti na podzemne garaže, kao najosjetljiviji segment zaštite od požara.</p> <ul style="list-style-type: none"> <li>- Dopis br. 1063-1361/8 od 26.06.2019.g., kojim je od Ministarstva unutrašnjih poslova –Sektor za vanredne situacije traženo mišljenje, a na koji u zakonskom roku nije odgovoreno.</li> </ul> <p><b>Mjere zaštite na radu</b></p> <p>Shodno članu 7 Zakona o zaštiti na radu "Sl. list RCG", br. 79/04, 26/10, 73/10, 40/11), pri izradi tehničke dokumentacije predvidjeti propisane mjere zaštite na radu u skladu sa tehnološkim projektnim zadatkom.</p>
9	<b>USLOVI I MJERE ZAŠTITE ŽIVOTNE SREDINE</b>
	<p>Tehničkom dokumentacijom predvidjeti uslove i mjere za zaštitu životne sredine u skladu sa odredbama Zakona o životnoj sredini „Službeni list CG“, br.48/08) i Zakonom za zaštitu prirode „Službeni list CG“, br.51/08) na osnovu urađene procjene uticaja na životnu sredinu.</p>
10	<b>USLOVI ZA PEJZAŽNO OBLIKOVANJE</b>

	<p><b>Zelene površine planiranih skladišta</b></p> <p>Ova kategorija obuhvata spoljno-zaštitno zelenilo i unutrašnje-parterno zelenilo. Spoljno zelenilo je gusto ozelenjen pojas širine 10m ili manje u djelu gdje se nadovezuje na zelene površine susjednih parcela. Duž obodnih djelova predviđeni su gusti, gotovo neprekidni zasadi drveća i žbunja, dok su manje slobodne površine u unutrašnjosti zone parterno ozelenjene. zelenilo skladišne zone treba da obezbijedi:</p> <ul style="list-style-type: none"> <li>♣ izolaciju skladišta od susjednih sadržaja</li> <li>♣ stvaranje povoljnih higijenskih uslova u zoni skladišta i smanjenje mogućih nepoželjnih uticaja na okruženje (prašina, buka, )</li> <li>♣ Poboljšanje mikroklimatskih uslova</li> <li>♣ stvaranje prijatne sredine i uslova za odmor radnika</li> <li>♣ unapređenje estetske vrijednosti i stvaranje urbanističke kompozicije skladišne zone</li> <li>♣ povezivanje sa kontaktnim zelenilom u jedinstven sistem.</li> </ul> <p>Smjernice za ozelenjavanje</p> <ul style="list-style-type: none"> <li>♣ U zoni skladišta i energetskih postrojenja, a takođe u saobraćajnoj zoni stvaraju se zaštitni zasadi koji izoluju izvore prašine, buke i drugih štetnih materija.; ovi nasadi mogu da ispune i funkciju protivpožarnih i vjetrozaštitnih pregrada.</li> <li>♣ Pri projektovanju visokog rastinja moramo voditi računa o bezbjednosti unutrašnjeg saobraćaja. Zato visoko rastinje ne predviđamo na raskrscima ili izlascima iz hala, na unutrašnjim krivinama puteva i namjestima pješačkih prelaza preko kolovoza.</li> <li>♣ Pri izboru vrsta treba odabrati one sa najmanjim zahtjevima u odnosu na uslove sredine. Otpornost prema nepoželjnim uticajima povećavamo dobrom pripremom zemlje i stručnim održavanjem u toku rasta biljaka.</li> <li>♣ Visoke stablašice štitimo od oštećenja drvenim štitnicima, a tamo gdje prolaze teški kamioni ispred stabla postavljamo željezne branike ili stubiće.</li> <li>♣ U okolini skladišta sa gorljivim materijalima kao i oko zgrada od zapaljivog materijala (drveni zidovi) ne sadimo četinare, a naročito bor, pa čak i pod pretpostavkom da za njihov rast postoje dobri uslovi.</li> <li>♣ Treba da preovlađuju lišćari koji su efikasniji u higijenskom pogledu</li> <li>♣ Sadnju vršiti u manjim grupama ili u vidu solitera, u pejzažnom ili u geometrijskom stilu.</li> <li>♣ Za parterno zelenilo koristiti visokokvalitetne trave, jednogodišnje cvijeće, perene, dekorativne žbunaste vrste različitog kolorita i habitusa</li> <li>♣ Formirati kvalitetne travnjake otporne na sušu i gaženje.</li> <li>♣ Koristiti standardne sadnice sa busenom, rasadnički dobro odnjegovane i vitalne.</li> </ul>
11	<p><b>USLOVI I MJERE ZAŠTITE NEPOKRETNIH KULTURNIH DOBARA I NJIHOVE ZAŠTIĆENE OKOLINE</b></p>
	<p>Na prostoru Plana nema registrovanih spomenika kulture.</p> <p>Ukoliko se prilikom izvođenja radova naiđe na arheološke ostatke, sve radove treba obustaviti i o tome obavijestiti Upravu - za zaštitu spomenika kulture kako bi se preduzele mjere za njihovu zaštitu u skladu sa članom 87 i članom 88 Zakona o zaštiti kulturnih dobara ("Sl. list Crne Gore", br. 49/10 od 13.08.2010).</p>

12	<b>USLOVI ZA LICA SMANJENE POKRETLJIVOSTI I LICA SA INVALIDITETOM</b>
	- Nesmetan pristup i kretanje licima smanjene pokretljivosti u skladu sa članom 71 Zakona o planiranju prostora i izgradnji objekata.
13	<b>USLOVI ZA POSTAVLJANJE I GRADNJU POMOĆNIH OBJEKATA</b>
	<ul style="list-style-type: none"> <li>♣ na parcelama namjenjenim skladištima i servisima, na planiranim i postojećim parkinzima, na svim postojećim i planiranim ulazima dozvoljeno je postavljanje nadstrešnica i portirskih kućica u vidu pomoćnih objekata, u neposrednoj blizini ulazne rampe ili kapije. Objekti portirskih kućica moraju biti prizemni, mogu biti zidani ili montažni, dimenzija max 3x3m. Nadstrešnice moraju biti visine min 4m, kako bi se omogućio prolaz teretnih i interventnih vozila;</li> <li>♣ nadstrešnice i portirske kućice dozvoljeno je postavljati van planom određene građevinske linije;</li> <li>♣ dozvoljeno je postavljanje vaga za specijalne terete, skenera za rendgenski pregled vozila i sličnih pomoćnih objekata neophodnih za funkcionisanje specifične namjene skladištenja i servisiranja, a na mjestima koja će biti precizirana idejnim rješenjem konkretnog skladišnoservisnog kompleksa. Ova vrsta pomoćnih objekata može se postavljati i van prostora ograničenog građevinskom linijom, ukoliko je to neophodno i opravdano za nesmetano funkcionisanje osnovne namjene;</li> <li>♣ dozvoljena je izgradnja pomoćnih objekata za potrebe privremenog odlaganja otpada u okviru urbanističkih parcela namjenjenih skladištima i servisima. Objekti moraju biti prizemni, mogu biti zidani ili montažni, dimenzija u skladu sa potrebnim brojem kontejnera. Pozicija ovih pomoćnih objekata određuje se idejnim projektom konkretnog skladišnoservisnog objekta ili kompleksa, a imajući u vidu isprojektovanu poziciju ulaza u kompleks, poziciju ulaza u objekat, odnos prema glavnom objektu ili objektima, udaljenost od javne saobraćajnice, a sve u skladu sa Uslovima za evakuaciju otpada ovog Plana. Ovi pomoćni objekti postavljaju se unutar prostora ograničenog građevinskom linijom u grafičkim priložima.</li> </ul>
14	<b>USLOVI ZA OBJEKTE KOJI MOGU UTICATI NA BEZBJEDNOST VAZDUŠNOG SAOBRAĆAJA</b>
	/
15	<b>USLOVI ZA OBJEKTE KOJI MOGU UTICATI NA PROMJENE U VODNOM REŽIMU</b>
	- Dopis br. 1063-1361/5 od 26.06.2019.g., kojim su od Uprave za vode tražen vodni uslovi za predmetnu parcelu, a na koji u zakonskom roku nije odgovoreno.

16	<b>MOGUĆNOST FAZNOG GRAĐENJA OBJEKTA</b>
	<p>- Dozvoljena je fazna izgradnja u okviru funkcionalne cjeline. Plansko rješenje je moguće realizovati tako da svaki objekat na parceli na kojoj se planira izgradnja više objekata predstavlja jednu fazu realizacije, ali dozvoljena je i izgradnja svakog od pojedinačnih objekata u više faza.</p> <p>Svi objekti koji to izvođački i tehnološki dozvoljavaju mogu biti realizovani fazno na način da jedna ili više etaža predstavljaju fazu realizacije. Takođe, s obzirom na dimenzije planiranih objekata i karakter planiranih namjena, moguća je i podjela gabarita na segmente (po dilataciji) koji će biti realizovani fazno.</p> <p>Pri izradi projektne dokumentacije objekta za koji se predviđa fazna realizacija neophodno je u formi idejnog projekta razraditi konstruktivni i funkcionalni sklop objekta u cjelini, kako konačna realizacija objekta ne bi bila odvedena u pitanje.</p>
17	<b>USLOVI ZA PRIKLJUČENJE NA INFRASTRUKTURU</b>
17.1.	<b>Uslovi priključenja na elektroenergetsku infrastrukturu</b>

### 6.3. ELEKTROENERGETIKA

U granicama izmjena i dopuna DUP-a "RANŽIRNA STANICA" se nalaze elektroenergetski objekti dva naponska nivoa: 10 kV i 1 kV.

#### 2.6.1. Elektroenergetski objekti naponskog nivoa 10kV

Na osnovu podataka dobijenih od EPCG – Elktrodistribucija – Podgorica o postojećem stanju od elektroenergetskih objekata naponskog nivoa 10 kV (dalekovodi, trafostanice 10/0,4 kV i njihove 10 kV kablovske veze) unutar granica DUP-a postoje sledeći elektroenergetski objekti:

#### a) Trafostanice 10/0,4kV:

U granicama DUP-a "RANŽIRNA STANICA" locirana je:

- MBTS 10/0,4 "Zetatrans" 2 x 1000 kVA

#### b) 10kV kablovski vodovi

Kroz DUP-prolaze kablovi:

BTS 10/0,4 "Hladnjača" - MBTS 10/0,4 "Zetatrans"

MBTS 10/0,4 "Zetatrans"-TS 10/0,4 "Elektro Crna Gora radionica"

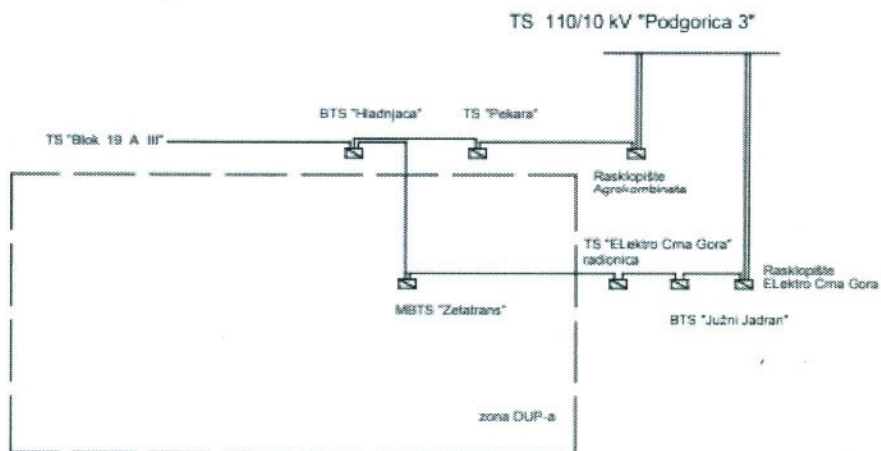

### **Elektroenergetski objekti naponskog nivoa 10kV**

Polazeći od izvršenog proračuna potreba u snazi, i rasporeda novih potrošača po traforeonima, kao i postojećeg stanja 10kV mreže planom razvoja su predviđeni sledeći 10kV elektrenergetski objekti:

Trafostanice 10/0,4kV :

- MBTS 10/0,4 "Zetatrans" 2 x 1000 kVA postojeća
- NDTS 10/0,4kV 2 x 1000 kVA "Ranžirna stanica. 1" nova
- NDTS 10/0,4kV 2 x 630 kVA "Ranžirna stanica. 2" nova
- NDTS 10/0,4kV 2 x 1000 kVA "Ranžirna stanica. 3" nova
- NDTS 10/0,4kV 2 x 1000 kVA "Ranžirna stanica. 4" nova
- NDTS 10/0,4kV 2 x 1000 kVA "Ranžirna stanica. 5" nova
- NDTS 10/0,4kV 2 x 1000 kVA "Ranžirna stanica. 6" nova
- NDTS 10/0,4kV 2 x 630 kVA "Ranžirna stanica. 7" nova
- NDTS 10/0,4kV 2 x 630 kVA "Ranžirna stanica. 8" nova
- NDTS 10/0,4kV 630 kVA "Ranžirna stanica. 9" nova

Nove trafostanice su slobodnostojeći objekti i treba da budu bar tri puta prolazne na strani visokog napona, izradjene u SF6 tehnologiji sa potrebnim brojem NN izvoda, odnosno ne manje od šest.

Pri projektovanju i izgradnji trafostranice, opremu tipizirati u skladu sa tehničkim preporukama EPCG- A. D. – Niksić (TP-1b), odnosno zahtjevima nadležne Elektrodistribucije.

### **10kV kablovska mreža:**

Za realizaciju plana razvoja 10kV mreže u okviru zone DUP-a potrebno je izvesti veze prema priloženoj šemi.

Predloženim planom razvoja 10kV mreže planirane TS10/0,4kV su uključene u sistem napajanja – koncept otvorenih prstenova uz njihovo kablovsko izvodjenje sa napajanjem iz glavnih čvorišta TS 110/10 kV "Podgorica3" i TS 110/10 kV "Podgorica 5". Nove izvode TS 110/10 kV "Podgorica3" –NDTS "Ranžirna stanica. 8", TS 110/10 kV "Podgorica 5" –NDTS "Ranžirna stanica. 1", TS 110/10 kV "Podgorica 5" –NDTS "Ranžirna stanica. 4" i nove dionice između TS 10/0,4 kV izvesti sa kablovima 3 x XHE 49 A, 240 mm<sup>2</sup>, 10 kV (prenosne moći oko 7,96 MVA).

Obzirom na broj trafostanica i planiranim vezama pogonsko stanje bi pratilo realizaciju objekata iz plana, tj prilagodjavalo, u zavisnosti od vršne snage prenosnoj moći predviđenih kablova.

Na posebnom prilogu urbanističkog plana su takodje prikazane lokacije planiranih TS10/0,4kV kao i planirane trase 10kV kablovske mreže

Prilikom izrade tehničke dokumentacije potrebno je poštovati sljedeće preporuke EPCG:

- Tehnička preporuka za priključke potrošača na niskonaponsku mrežu TP-2 (II dopunjeno izdanje)
- Tehnička preporuka – Tipizacija mjernih mjesta
- Uputstvo i tehnički uslovi za izbor i ugradnju ograničavača strujnog opterećenja
- Tehnička preporuka TP-1b - Distributivna transformatorska stanica DTS – EPCG 10/0.4 kV

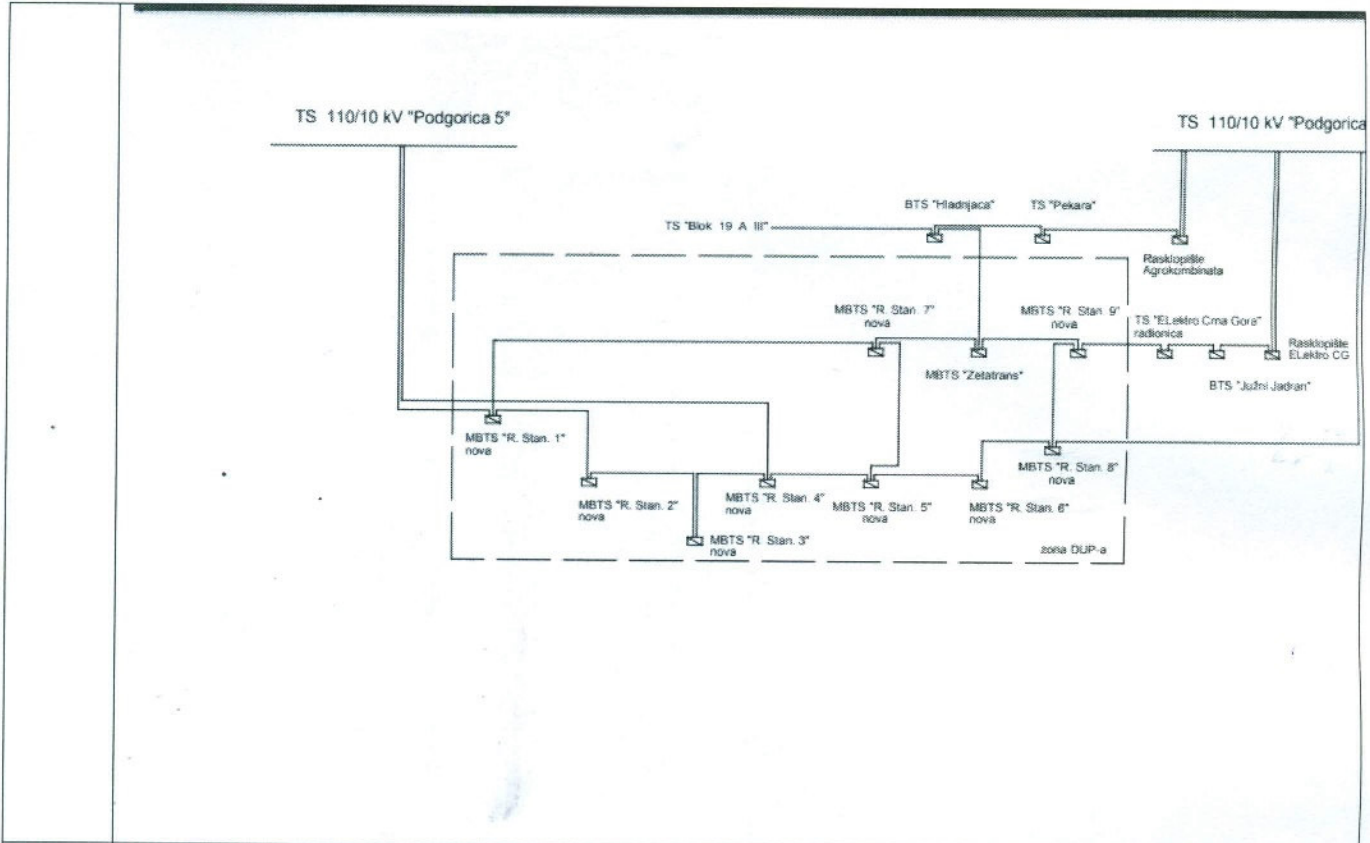

17.2.	<b>Uslovi priključenja na vodovodnu i kanalizacionu infrastrukturu</b>
	- Tehnički uslovi priključenja na gradski vodovod i kanalizaciju, d.o.o. "Vodovod i kanalizacija", Podgorica, br. 113UP1-095/19-6827 od 19.07.2019. godine;
17.3.	<b>Uslovi priključenja na saobraćajnu infrastrukturu</b>
	- Dopis br. 1063-1361/3 od 26.06.2019.g., kojim su od Glavnog grada Podgorica – Sekretarijata za saobraćaj, tražen saobraćajni uslovi za predmetnu parcelu, a na koji u zakonskom roku nije odgovoreno.
17.4.	<b>Ostali infrastrukturni uslovi</b>
	/
18	<b>POTREBA IZRADE GEODETSKIH, GEOLOŠKIH GEOTEHNIČKIH, INŽENJERSKO-GEOLOŠKIH, HIDROGEOLOŠKIH, GEOMEHANIČKIH I SEIZMIČKIH) PODLOGA, KAO I VRŠENJA GEOTEHNIČKIH ISTRAŽNIH RADOVA I DRUGIH ISPITIVANJA</b>
	Prije izrade tehničke dokumentacije shodno članu 7. Zakona o geološkim istraživanjima "Sl.list RCG", br.28/93, 27/94, 42/94, 26/07, 28/11) izraditi Projekat geoloških istraživanja tla za predmetnu lokaciju i Elaborat o rezultatima izvršenih geoloških istraživanja.
19	<b>POTREBA IZRADE URBANISTIČKOG PROJEKTA</b>
	/



20	ZA ZGRADE URBANISTIČKO-TEHNIČKI USLOVI SADRŽE I URBANISTIČKE PARAMETRE	
	Oznaka urbanističke parcele	UP 3
	Površina urbanističke parcele	/
	Maksimalni indeks zauzetosti	0,35
	Maksimalni indeks izgrađenosti	1,00
	Bruto građevinska površina objekata (max BGP)	/
	Maksimalna spratnost objekata	P+2
	Maksimalna visinska kota objekta	16 m
	Parametri za parkiranje odnosno garažiranje vozila	<p>Parkiranje u granicama plana rješavano je u funkciji planiranih namjena. Namjena površina na prostoru predmetnog plana su skladišta, servisi, uprava, administracija i ugostiteljstvo.</p> <p>U planu se predviđa da se mjesta za stacioniranje vozila obezbijede na parkiralištima duž ulica, na posebnim parkinzima unutar zone i na parcelama objekata. Obaveza je da svaki korisnik svoje potrebe za parkiranjem rješava u okviru svoje urbanističke parcele. U planu prikazani raspored parking mjesta u okviru parcela je ilustrativan, i može se mijenjati u zavisnosti od konkretne namjene objekta i funkcionalne organizacije.</p> <p>Pri definisanju površina za parkiranje putničkih vozila važe sledeći standardi:  Za industriju-1PM na 120m<sup>2</sup> građevinske bruto površine  Za administraciju-1PM na 70m<sup>2</sup> građevinske bruto površine  Za objekte veleprodaje-1PM na 50m<sup>2</sup> građevinske bruto površine  Za magacine i skladišta-1PM na 4 zaposlena</p> <p>Broj mjesta za parkiranje putničkih i teretnih vozila korisnik obezbjeđuje na svojoj parceli prema svojim potrebama. Takođe korisnik parcele obezbjeđuje na parceli površine za nesmetano manevrisanje vozilima. Zastor</p>

		parkinga u okviru parcele izvesti u zavisnosti od namjene i parternog uređenja parcele.
	Smjernice za oblikovanje i materijalizaciju, posebno u odnosu na ambijentalna svojstva područja	/
	<p>Uslovi za unapređenje energetske efikasnost /</p> <p>U cilju racionalnog korišćenja energije treba iskoristiti sve mogućnosti smanjenja korišćenja energije u objektima.</p> <p>Pri izgradnji objekata koristiti savremene termoizolacione materijale, kako bi se smanjila potrošnja toplotne energije. Predvidjeti mogućnost korišćenja solarne energije.</p> <p>Pri proračunu koeficijenta prolaza toplote objekata uzeti vrijednosti za 20-25% niže od maksimalnih dozvoljenih vrijednosti za ovu klimatsku zonu.</p> <p>Drvodredima smanjiti uticaj vjetra i obezbjediti neophodnu zasjenu u ljetnjim mjesecima.</p>	
21	<b>DOSTAVLJENO:</b> <ul style="list-style-type: none"> <li>- Podnosiocu zahtjeva</li> <li>- Direktoratu za inspeksijski nadzor i licenciranje</li> <li>- U spise predmeta</li> <li>- a/a</li> </ul>	
22	<b>OBRAĐIVAČI URBANISTIČKO - TEHNIČKIH USLOVA:</b>	<b>Milica Ćurić</b> <b>Nataša Đuknić</b> 
23	<b>OVLAŠĆENO SLUŽBENO LICE:</b>	<b>Milica Ćurić</b>
24	<b>M.P.</b> 	<b>potpis ovlašćenog službenog lica</b> 
25	<b>PRILOZI</b> <ul style="list-style-type: none"> <li>- Grafički prilozi iz planskog dokumenta</li> <li>-Dokaz o uplati naknade za izdavnj utu-a</li> <li>- Akt Agencije za zaštitu prirode i životne sredine, br. D—02-1888/2 od 11.07.2019. godine;</li> <li>- Tehnički uslovi priključenja na gradski vodovod i kanalizaciju, d.o.o.“Vodovod i kanalizacija“,Podgorica, br. 113UP1-095/19-6827 od 19.07.2019. godine;</li> <li>- Akt br. 30-20-02-14811 od 09.07.2019.g., izdat od CEDIS d.o.o. iz Podgorice.</li> </ul>	



— Z — željeznička pruga

# Detajni urbanistički plan "Servisno skладиšna zona sa ranžirnom stanicom"

PO POSEBOM POSTUPKU U SKLADU SA ČLANOM 219 ZAKONA O PLANIRANJU PROSTORA I IZGRADNJI OBJEKATA  
("Službeni list Crne Gore", br. 064/17 od 06.10.2017)

I ČLANOM 161 ZAKONA O UREĐENJU PROSTORA I IZGRADNJI OBJEKATA  
("Službeni list CG", br. 51/08, 40/10, 34/11, 40/11, 47/11, 35/13, 39/13 i 33/14)

Skupština Glavnog grada Podgorice  
Odluka o donošenju DUP-a „Servisno-Skladišna  
Zona sa Ranžirnom Stanicom“ u Podgorici  
broj: 02-030/18-1282 od 06.12.2018. godine

Obradivač plana  
Republički zavod za urbanizam i projektovanje,  
ad Podgorica  
izvršni direktor  
Ana Radulović, dipl.pravnik

Odgovorni planer  
Tamara Vučević, dipl.ing.arh.

Predsjednik Skupštine,  
Dr. Đorđe Suhlić

## Plan

### PARCELACIJA, REGULACIJA I NIVELACIJA sa koordinatama prelomnih tačaka urbanističkih parcela

Oznaka sjevera



Investitor



Agencija za izgradnju i razvoj Podgorice

Razmjera

R 1:1 000

Broj lista

07



republički zavod za urbanizam i projektovanje - ad podgorica

IZUP

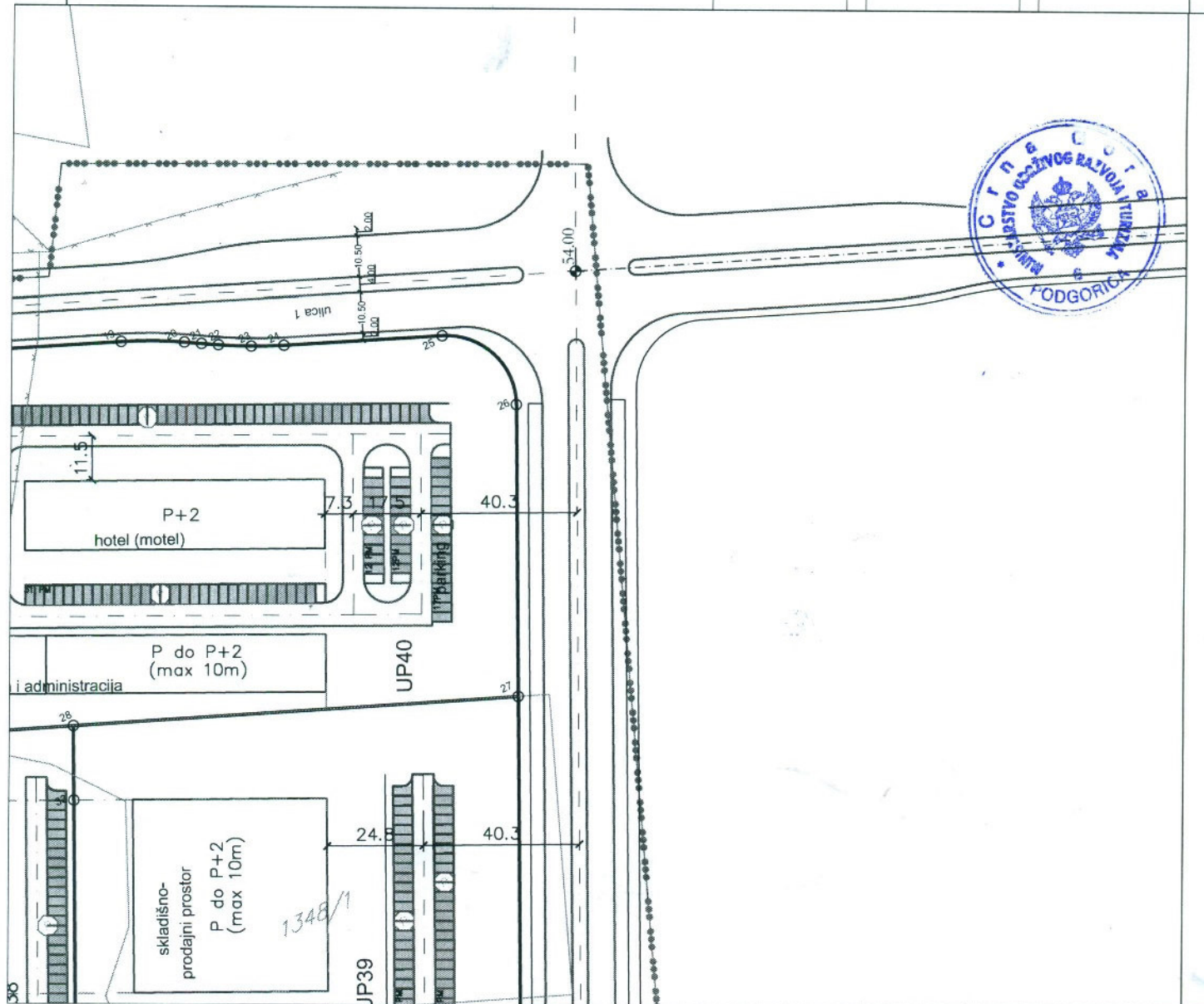

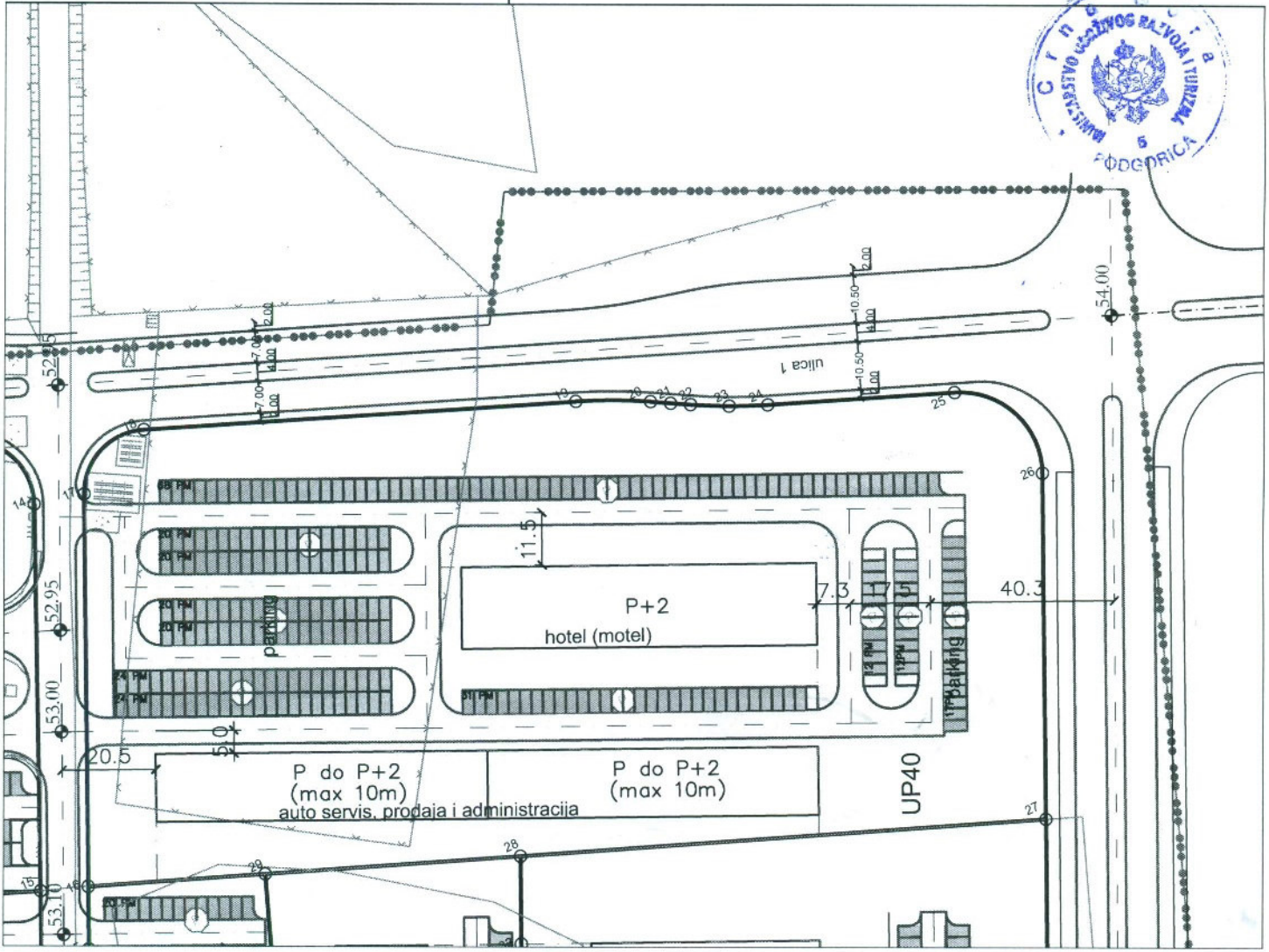

# LEGENDA

- granica plana
- granica urbanističke parcele sa koordinatama prelomnih tačaka
- građevinska linija
- UP 123** oznaka urbanističke parcele
- P+1** spratnost objekta
- parking površine
- željeznička pruga

## Detaljni urbanistički plan "Servisno sk adišna zona sa ranžirnom stanicom"

PO POSEBONOM POSTUPKU U SKLADU SA ČLANOM 219 ZAKONA O PLANIRANJU PROSTORA I IZGRADNJI OBJEKATA  
("Službeni list Crne Gore", br. 064/17 od 06.10.2017)

I ČLANOM 16 ZAKONA O UREĐENJU PROSTORA I IZGRADNJI OBJEKATA  
("Službeni list CG", br. 51/08, 40/10, 34/11, 40/11, 47/11, 35/13, 39/13 i 33/14)

Skupština Glavnog grada Podgorice  
Odluka o donošenju DUP-a „Servisno-Skladišna  
Zona sa Ranžirnom Stanicom“ u Podgorici  
broj: 02-030/18-1282 od 06.12.2018. godine

- Obradivač plana  
Republički zavod za urbanizam i projektovanje,  
ad Podgorica  
izvršni direktor  
Ana Radulović, dipl.pravnik
- Odgovorni planer  
Tamara Vučević, dipl.ing.arh.
- Predsjednik Skupštine,  
Dr Dorđe Suhlić

**KOORDINATE PRELOMNIH TAČAKA URBANISTIČKIH PARCELA**

BROJ	X	Y
1	6604484.37	4697716.39
2	6604452.40	4697728.97
3	6604451.08	4697734.49
4	6604447.86	4697748.10
5	6604444.77	4697760.82
6	6604440.18	4697771.71
7	6604434.07	4697786.29
8	6604430.91	4697793.60
9	6604418.77	4697813.97
10	6604400.77	4697844.40
11	6604404.79	4697852.06
12	6604528.80	4697804.66
13	6604599.83	4697777.31
14	6604607.60	4697758.58
15	6604573.39	4697681.36
16	6604583.32	4697677.82
17	6604618.48	4697755.96
18	6604636.28	4697763.28
19	6604724.28	4697729.39
20	6604739.05	4697722.50
21	6604742.89	4697720.37
22	6604746.73	4697718.24
23	6604754.25	4697714.42
24	6604762.01	4697711.12
25	6604800.07	4697696.46
26	6604810.01	4697672.28
27	6604778.97	4697603.29
28	6604671.55	4697644.21
29	6604619.47	4697664.05
30	6604741.87	4697520.86
31	6604731.75	4697521.52
32	6604635.77	4697564.72
33	6604663.67	4697626.72
34	6604590.31	4697585.18
35	6604577.72	4697665.38
36	6604555.78	4697616.62
37	6604562.59	4697597.66
38	6604229.45	4697731.72
39	6604235.40	4697744.94
40	6604301.90	4697892.71
41	6604375.48	4697864.06
42	6604386.31	4697847.50
43	6604400.67	4697822.16
44	6604414.96	4697794.08
45	6604424.90	4697765.47
46	6604430.03	4697746.31
47	6604432.31	4697731.37
48	6604432.53	4697722.97
49	6604433.64	4697712.45
50	6604434.51	4697704.22
51	6604431.18	4697681.81
52	6604426.23	4697659.06
53	6604356.29	4697690.54
54	6604352.15	4697693.84
55	6604349.55	4697698.17
56	6604348.74	4697701.89
57	6604346.76	4697705.92
58	6604333.15	4697692.87
59	6604546.20	4697620.93
60	6604527.03	4697613.66
61	6604453.10	4697646.93
62	6604181.39	4697624.93
63	6604220.83	4697607.22
64	6604125.39	4697392.01
65	6604121.97	4697375.36
66	6604119.23	4697365.02
67	6604115.21	4697352.47
68	6604068.02	4697223.98
69	6604067.72	4697222.99
70	6604061.68	4697224.13
71	6604062.08	4697206.56
72	6604066.33	4697199.84
73	6604074.36	4697193.97
74	6604293.71	4697095.25
75	6604301.73	4697074.09
76	6604227.85	4696909.95
77	6604138.41	4696711.22
78	6604077.86	4696682.22
79	6604008.85	4696663.56
80	6603980.21	4696652.47
81	6603953.05	4696638.52
82	6603917.96	4696615.52
83	6603914.07	4696612.35
84	6603883.31	4696587.23
85	6603899.74	4696563.50
86	6603836.78	4696534.35
87	6603823.98	4696513.41
88	6603804.55	4696473.89
89	6603789.96	4696379.78
90	6603735.28	4696285.42
91	6603712.25	4696236.61
92	6603694.90	4696189.35
93	6603675.34	4696160.53
94	6603682.13	4696133.67
95	6603684.45	4696119.72
96	6603759.10	4696084.70
97	6603684.45	4696087.28
98	6603777.10	4696062.28
99	6603796.66	4696008.76
100	6603790.00	4696025.00
101	6603838.15	4696076.34
102	6603360.00	4696078.00
103	6603705.00	4696020.00
104	6604193.41	4696034.93
105	6603687.90	4696109.83
106	6603899.39	4696079.73
107	6603931.31	4696055.46
108	6603719.82	4696095.46
109	6603813.97	4696029.43
110	6603798.92	4696093.20
111	6603694.51	4696083.19
112	6603644.74	4696081.19
113	6603644.74	4696081.19
114	6603644.74	4696081.19
115	6603644.74	4696081.19
116	6603644.74	4696081.19
117	6603644.74	4696081.19
118	6603644.74	4696081.19
119	6603644.74	4696081.19
120	6603644.74	4696081.19
121	6603817.46	4695937.18
122	6603928.05	4696100.70
123	6603977.52	4696210.60
124	6603996.66	4696267.21
125	6603956.11	4696285.46
126	6603828.18	4696025.57
127	6603800.48	4695964.01
128	6603780.44	4695953.85
129	6603738.12	4695972.88
130	6603730.85	4695992.06
131	6603759.79	4696056.35
132	6603857.32	4696090.31
133	6603950.05	4696109.46
134	6603908.10	4696128.36
135	6603788.93	4696121.09
136	6603902.05	4696189.71
137	6603874.35	4696128.15
138	6603853.74	4696117.69
139	6603811.79	4696136.57
140	6603804.73	4696156.20
141	6603933.66	4696220.49
142	6603931.19	4696254.45
143	6603923.92	4696273.63
144	6603981.97	4696292.51
145	6603862.80	4696285.23
146	6603975.93	4696353.85
147	6603946.79	4696289.10
148	6603927.62	4696281.83
149	6603885.67	4696300.71
150	6603878.40	4696319.89
151	6603907.54	4696384.63
152	6604004.86	4696418.14
153	6603997.59	4696437.31
154	6603955.64	4696456.19
155	6603936.47	4696448.92
156	6604048.80	4696517.99
157	6604020.87	4696463.71
158	6604002.07	4696446.27
159	6603959.75	4696465.31
160	6603952.48	4696484.48
161	6603981.41	4696548.77
162	6604078.74	4696582.28
163	6604071.50	4696601.44
164	6604029.52	4696620.33
165	6604010.35	4696613.06
166	6604239.24	4696328.55
167	6604203.33	4696248.76
168	6604029.83	4696268.85
169	6604004.65	4696338.18
170	6603984.02	4696347.47
171	6604013.98	4696414.03
172	6604033.16	4696421.31
173	6604233.40	4696331.18
174	6604323.17	4696515.04
175	6604377.73	4696490.48
176	6604293.80	4696304.00
177	6604071.50	4696601.44

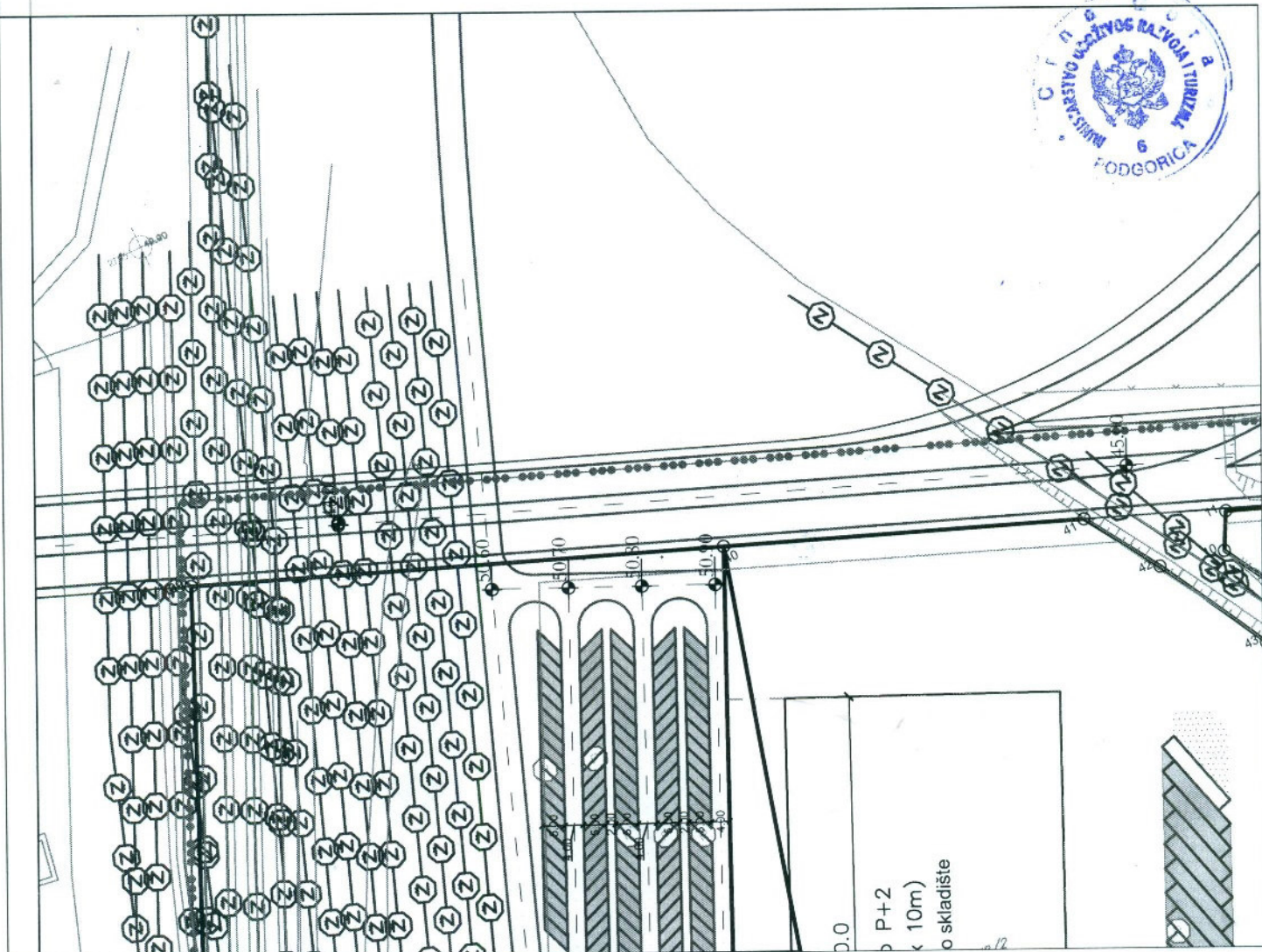

D.0  
P+2  
x 10m)  
o skladište

49	6604433.64	4697712.45	109	6604193.41	4697934.97	169	6604004.65	4696338.18
50	6604344.51	4697704.22	110	6603687.90	4696109.83	170	6603984.02	4696347.47
51	6604431.18	4697681.25	111	6603899.39	4696579.73	171	6604013.98	4696414.03
52	6604426.23	4697659.06	112	6603931.31	4696565.37	172	6604033.16	4696421.31
53	6604356.29	4697690.54	113	6603719.82	4696095.46	173	6604233.40	4696331.18
54	6604352.15	4697693.84	114	6603813.37	4695929.43	174	6604321.17	4696150.04
55	6604349.55	4697698.17	115	6603798.92	4695936.20	175	6604377.73	4696490.48
56	6604348.74	4697701.89	116	6603694.51	4695983.19	176	6604293.80	4696304.00
57	6604348.72	4697705.26	117	6603844.74	4695915.58	177	6604407.18	4696655.91
58	6604349.86	4697709.30	118	6603882.24	4696121.31	178	6604444.14	4696657.98
59	6604342.17	4697712.76	119	6603808.36	4695957.17	179	6604397.05	4696679.18
60	6604336.89	4697701.12	120	6603815.64	4695938.00	180	6604145.32	4696475.00

181	6604113.42	4696404.11	221	6604405.70	4696845.81	261	6604659.58	4697338.02
182	6604110.45	4696397.52	222	6604327.96	4696880.80	262	6604734.85	4697505.27
183	6604189.09	4696362.09	223	6604322.00	4696867.55	263	6604727.84	4697512.40
184	6604206.42	4696354.29	224	6604258.19	4696725.78	264	6604631.67	4697555.60
185	6604216.53	4696353.63	225	6604185.47	4696758.51	265	6604480.30	4697414.82
186	6604249.96	4696427.91	226	6604177.74	4696777.88	266	6604473.03	4697433.99
187	6604283.40	4696502.18	227	6604235.61	4696906.46	267	6604539.31	4697581.26
188	6604275.73	4696509.52	228	6604255.23	4696913.53	268	6604558.49	4697588.54
189	6604257.95	4696517.52	229	6604332.06	4696889.91	269	6604333.17	4697892.86
190	6604180.21	4696552.51	230	6604429.46	4696846.17	270	6604326.17	4697677.19
191	6604174.26	4696539.30	231	6604438.16	4696846.05	271	6604333.86	4697677.73
192	6604107.48	4696585.25	232	6604505.02	4696994.61	272	6604336.56	4697677.88
193	6604087.86	4696578.18	233	6604497.81	4697001.74	273	6604337.96	4697679.05
194	6604029.99	4696449.60	234	6604401.83	4697044.94	274	6604341.58	4697681.20
195	6604037.72	4696430.22	235	6604259.40	4696922.62	275	6604345.13	4697682.10
196	6604110.44	4696397.49	236	6604251.61	4696942.02	276	6604353.04	4697681.00
197	6604219.20	4696639.14	237	6604309.48	4697070.61	277	6604531.29	4697600.78
198	6604190.26	4696574.85	238	6604328.65	4697077.87	278	6604527.45	4697592.23
199	6604184.31	4696561.63	239	6604405.94	4697054.06	279	6604527.87	4697576.55
200	6604262.97	4696526.23	240	6604501.92	4697010.86	280	6604317.73	4697109.64
201	6604280.29	4696518.43	241	6604512.03	4697010.19	281	6604296.64	4697101.64
202	6604290.41	4696517.77	242	6604579.10	4697159.21	282	6604077.74	4697200.16
203	6604323.84	4696592.06	243	6604571.89	4697166.34	283	6604075.15	4697201.63
204	6604323.84	4696592.05	244	6604475.91	4697209.53	284	6604072.57	4697203.32
205	6604111.59	4696594.36	245	6604332.76	4697086.99	285	6604069.97	4697206.45
206	6604103.86	4696613.74	246	6604325.49	4697106.17	286	6604067.89	4697210.53
207	6604161.73	4696742.32	247	6604389.56	4697235.20	287	6604066.95	4697214.94
208	6604181.11	4696750.04	248	6604402.73	4697242.47	288	6604066.57	4697217.06
209	6604254.29	4696717.11	249	6604479.61	4697217.74	289	6604066.86	4697220.09
210	6604250.63	4696708.98	250	6604575.59	4697174.55	290	6604323.84	4696592.06
211	6604248.14	4696703.44	251	6604585.70	4697173.88	291	6604357.48	4696666.78
212	6604293.07	4696803.28	252	6604652.97	4697323.35	292	6604350.27	4696673.91
213	6604261.17	4696732.40	253	6604645.77	4697330.48	293	6604327.47	4696684.17
214	6604258.20	4696725.80	254	6604549.79	4697373.68			
215	6604336.84	4696890.37	255	6604406.43	4697250.68			
216	6604354.17	4696882.58	256	6604399.16	4697269.85			
217	6604364.28	4696881.91	257	6604457.44	4697399.34			
218	6604397.71	4696756.19	258	6604476.61	4697406.61			
219	6604431.14	4696830.47	259	6604553.48	4697381.88			
220	6604423.48	4696837.80	260	6604649.46	4697338.69			

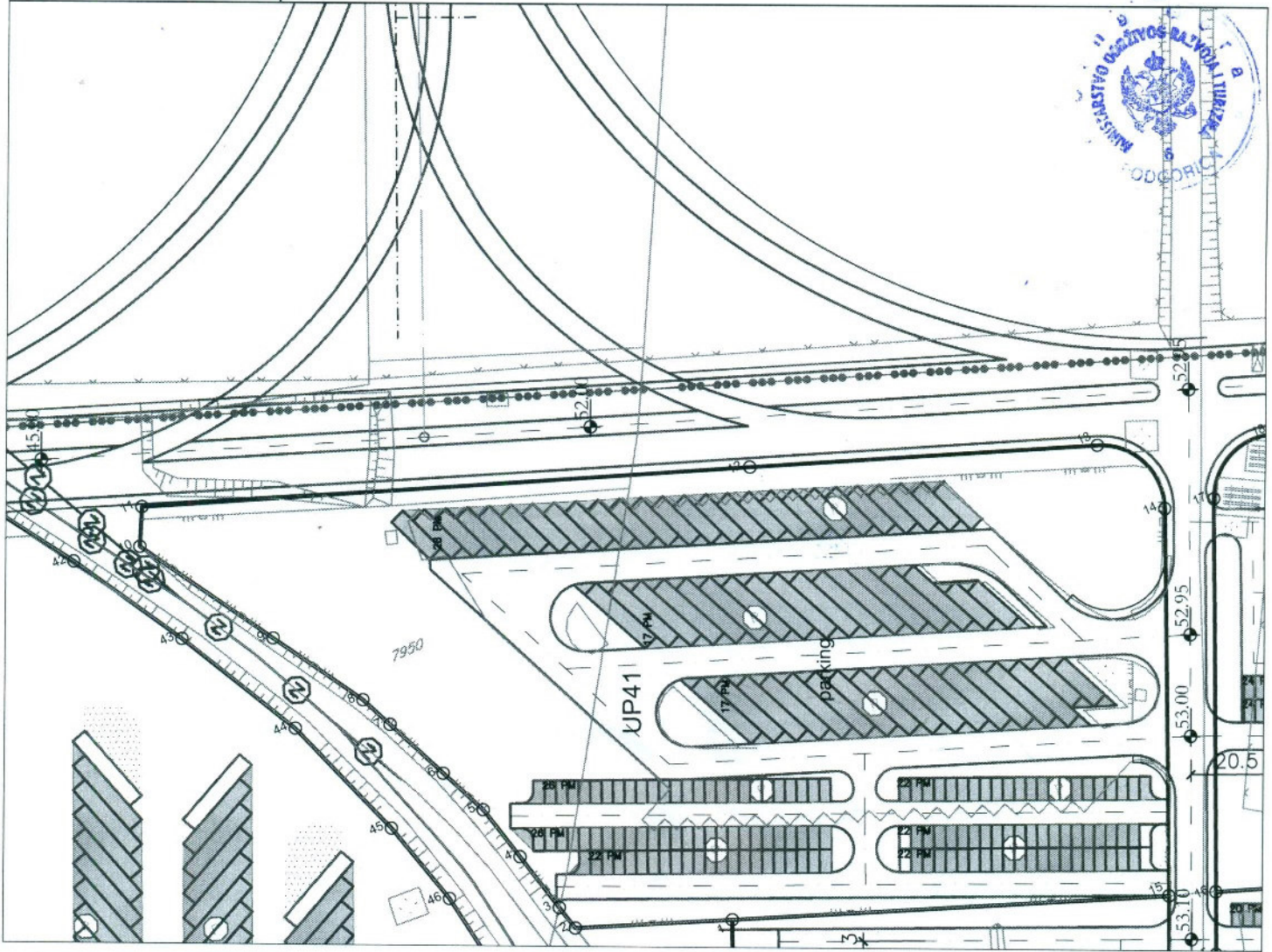

# LEGENDA

..... granica plana

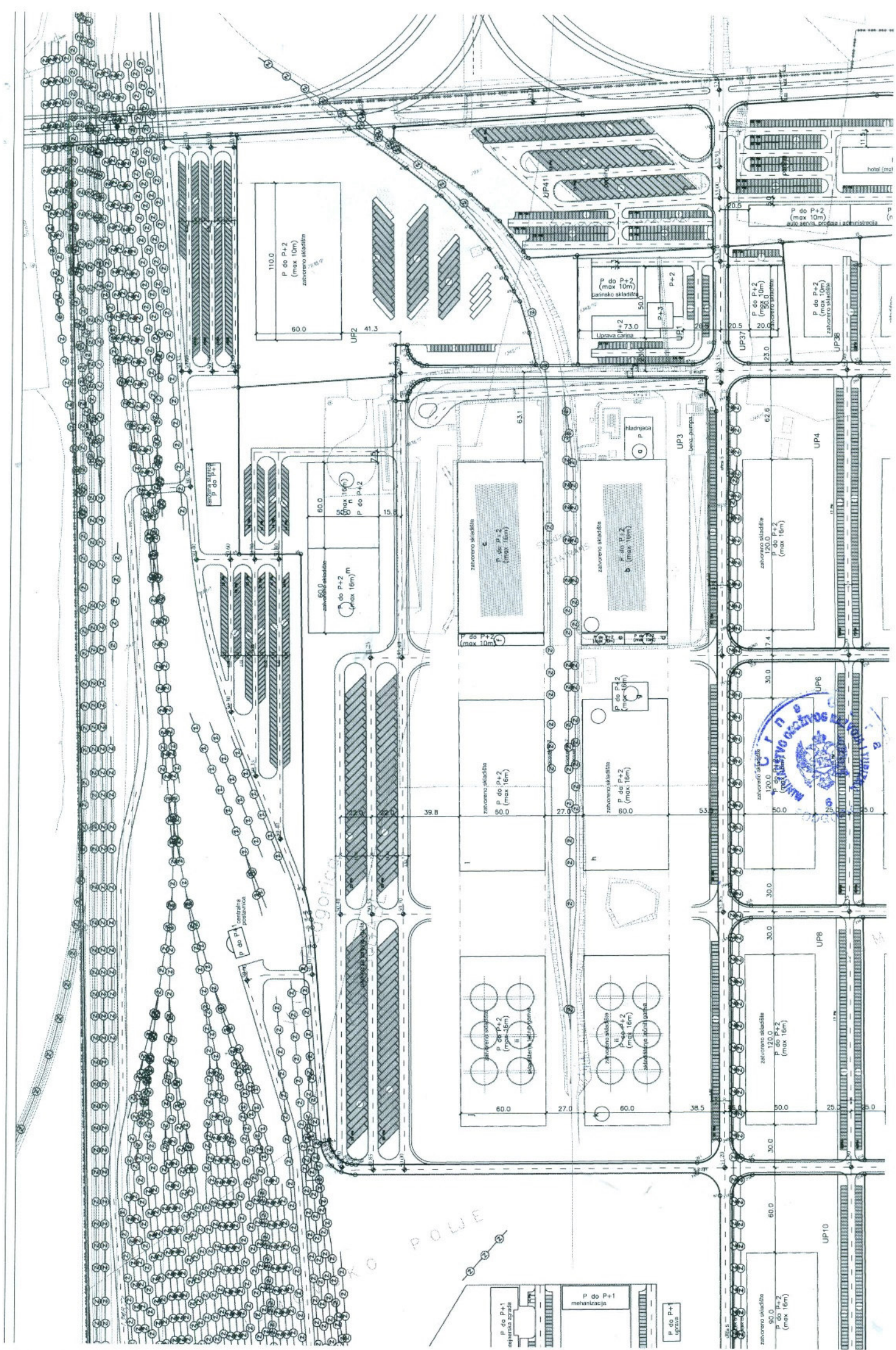

110.0  
P do P+2  
(max 10m)  
zakoneno skladiste

60.0  
41.3  
UP2

zakoneno skladiste  
P do P+2  
(max 10m)  
60.0  
15.0  
P do P+2  
(max 10m)

zakoneno skladiste  
P do P+2  
(max 10m)  
63.1  
60.0

zakoneno skladiste  
P do P+2  
(max 10m)  
63.1  
60.0

zakoneno skladiste  
P do P+2  
(max 10m)  
62.6  
7.4  
UP4

zakoneno skladiste  
P do P+2  
(max 10m)  
60.0  
27.0

zakoneno skladiste  
P do P+2  
(max 10m)  
60.0  
55.0

zakoneno skladiste  
P do P+2  
(max 10m)  
50.0  
30.0  
UP6

zakoneno skladiste  
P do P+2  
(max 10m)  
60.0  
27.0

zakoneno skladiste  
P do P+2  
(max 10m)  
60.0  
38.5

zakoneno skladiste  
P do P+2  
(max 10m)  
50.0  
30.0  
UP8

zakoneno skladiste  
P do P+2  
(max 10m)  
60.0  
30.0  
UP10

P do P+1  
inzenjerski objekt  
P do P+1  
mineralizacija  
P do P+1  
vzrota

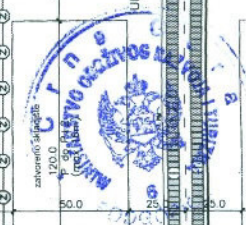

KO POLJE



— Z — željeznička pruga

# Detajni urbanistički plan "Servisno sk adišna zona sa ranžirnom stanicom"

PO POSEBNOM POSTUPKU U SKLADU SA ČLANOM 219 ZAKONA O PLANIRANJU PROSTORA IZGRADNJI OBJEKATA  
("Službeni list Crne Gore", br. 064/17 od 06.10.2017)

I ČLANOM 162c ZAKONA O UREĐENJU PROSTORA I IZGRADNJI OBJEKATA  
("Službeni list CG", br. 51/08, 40/10, 34/11, 40/11, 47/11, 35/13, 39/13 i 33/14)

Skupština Glavnog grada Podgorice  
Odluka o donošenju DUP-a „Servisno-Skladišna  
Zona sa Ranžirnom Stanicom“ u Podgorici  
broj: 02-030/18-1282 od 06.12.2018. godine

Obradivač plana  
Republički zavod za urbanizam i projektovanje,  
ad Podgorica  
izvršni direktor  
Ana Radulović, dipl.pravnik

Odgovorni planer  
Tamara Vučević, dipl.ing.arh.  
Predsjednik Skupštine,  
Dr Đorđe Stihih

## Plan

## PARCELACIJA, REGULACIJA I NIVELACIJA sa koordinatama prelomnih tačaka građevinskih linija

Oznaka sjevera



Investitor



Agencija za izgradnju i razvoj Podgorice

Razmjera

R 1:1 000

Broj lista

07a



republički zavod za urbanizam i projektovanje - ad podgorica

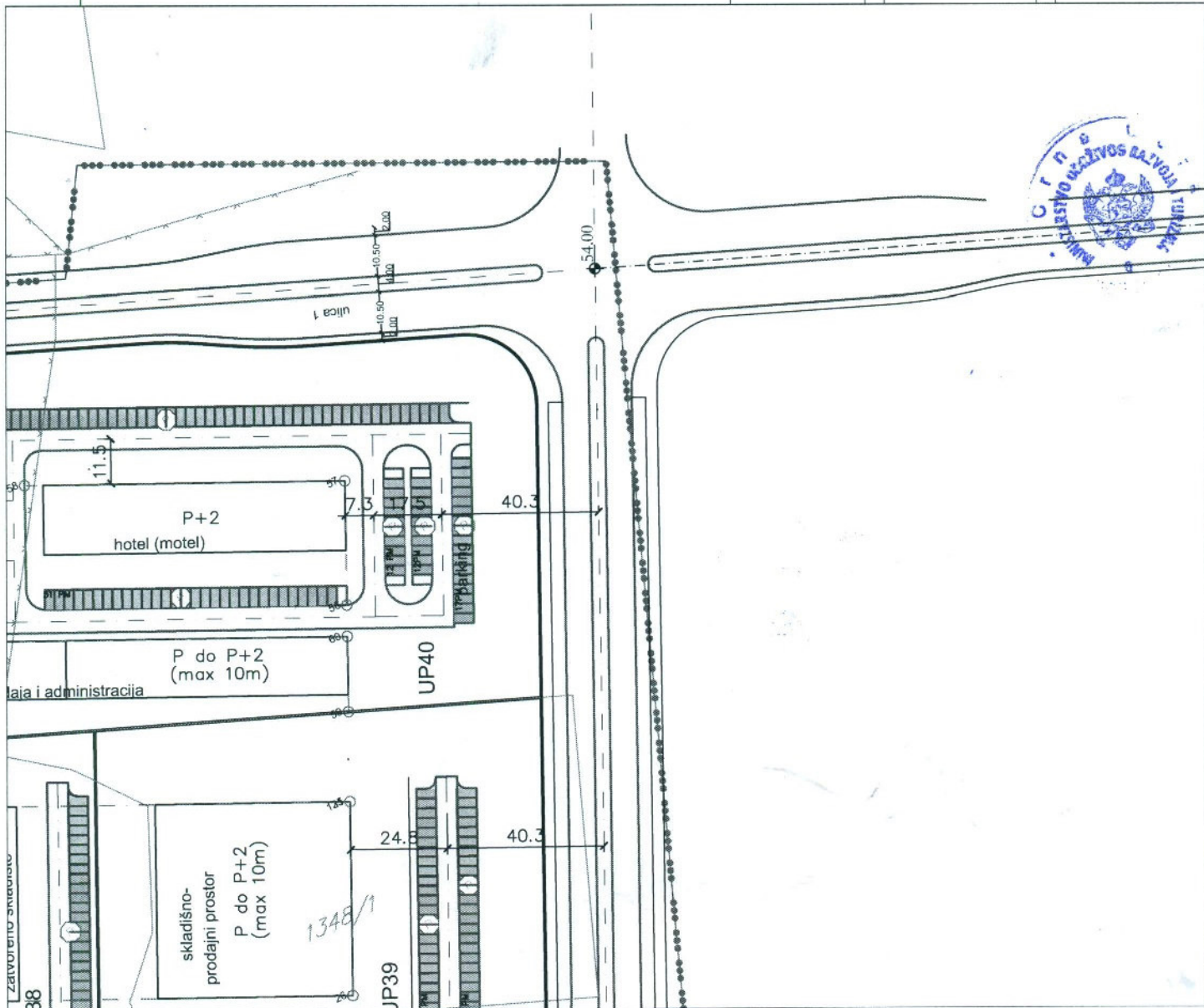

**KOORDINATE PRELOMNIH TAČKA URBANISTIČKIH PARCELA**

BROJ	X	Y	BROJ	X	Y
1	6604384.37	4697716.39	61	6604333.15	4697692.87
2	6604452.40	4697726.97	62	6604546.20	4697620.93
3	6604451.08	4697734.49	63	6604527.03	4697613.66
4	6604447.86	4697748.10	64	6604463.10	4697646.93
5	6604444.77	4697760.82	65	6604181.39	4697624.93
6	6604440.18	4697771.71	66	6604208.83	4697607.22
7	6604434.07	4697786.29	67	6604125.39	4697392.01
8	6604430.91	4697793.60	68	6604121.97	4697375.36
9	6604416.77	4697814.37	69	6604119.23	4697370.50
10	6604404.77	4697844.40	70	6604119.23	4697365.02
11	6604404.77	4697852.06	71	6604115.24	4697352.47
12	6604528.80	4697804.66	72	6604152.21	4697352.36
13	6604599.83	4697777.31	73	6604068.02	4697223.98
14	6604607.60	4697758.50	74	6604067.72	4697222.98
15	6604573.39	4697681.36	75	6604061.68	4697224.13
16	6604583.32	4697677.82	76	6604062.08	4697206.56
17	6604616.48	4697755.96	77	6604066.33	4697199.84
18	6604636.28	4697753.28	78	6604074.36	4697193.97
19	6604724.28	4697729.39	79	6604293.71	4697095.25
20	6604739.05	4697722.50	80	6604301.73	4697074.09
21	6604742.89	4697720.37	81	6604227.85	4696909.95
22	6604746.73	4697718.24	82	6604138.41	4696711.22
23	6604754.25	4697714.42	83	6604077.86	4696682.22
24	6604762.01	4697711.12	84	6604068.05	4696663.56
25	6604800.07	4697696.46	85	6603980.21	4696652.47
26	6604810.01	4697672.28	86	6603953.05	4696638.52
27	6604770.97	4697603.29	87	6603917.96	4696615.52
28	6604671.55	4697644.21	88	6603914.07	4696612.35
29	6604619.47	4697664.05	89	6603883.31	4696587.23
30	6604741.87	4697620.86	90	6603859.74	4696563.50
31	6604731.75	4697521.52	91	6603836.78	4696534.35
32	6604635.77	4697554.72	92	6603823.98	4696513.41
33	6604663.67	4697626.72	93	6603804.55	4696473.89
34	6604590.31	4697595.18	94	6603769.96	4696379.78
35	6604577.72	4697665.38	95	6603735.28	4696285.42
36	6604555.78	4697616.62	96	6603712.25	4696236.61
37	6604562.59	4697597.66	97	6603694.90	4696189.95
38	6604229.45	4697731.72	98	6603673.82	4696078.53
39	6604235.40	4697744.94	99	6603675.34	4696036.97
40	6604301.90	4697892.71	100	6603662.13	4695996.00
41	6604375.48	4697864.06	101	6603664.45	4695987.72
42	6604386.31	4697847.50	102	6603759.10	4695984.70
43	6604400.67	4697822.16	103	6603777.10	4695928.28
44	6604414.96	4697794.08	104	6603796.66	4695908.76
45	6604424.90	4697765.47	105	6603838.15	4695767.34
46	6604430.03	4697746.31	106	6603790.00	4695625.00
47	6604432.31	4697731.37	107	6603760.00	4695780.00
48	6604432.53	4697722.97	108	6603705.00	4696820.00
49	6604433.64	4697712.45	109	6604153.41	4697934.97
50	6604434.51	4697704.22	110	6603687.90	4696109.83
51	6604431.18	4697681.25	111	6603899.39	4696579.73
52	6604426.23	4697659.06	112	6603931.31	4696565.37
53	6604356.29	4697690.54	113	6603719.02	4696095.46
54	6604352.15	4697693.84	114	6603813.97	4695929.43
55	6604349.55	4697698.17	115	6603798.92	4695936.20
56	6604348.74	4697701.89	116	6603694.51	4695983.19
57	6604348.72	4697705.26	117	6603844.74	4695915.58
58	6604349.86	4697709.30	118	6603882.24	4696121.31
59	6604342.17	4697712.76	119	6603808.36	4695957.17
60	6604336.89	4697701.12	120	6603815.64	4695938.00

181	6604113.42	4696404.11	221	6604405.70	4696845.81
182	6604110.45	4696397.52	222	6604327.96	4696880.80
183	6604189.09	4696362.09	223	6604322.00	4696867.55
184	6604206.42	4696354.29	224	6604268.19	4696755.28
261	6604659.56	4697338.02	264	6604631.67	4697555.60
262	6604734.85	4697505.27			
263	6604727.84	4697512.40			

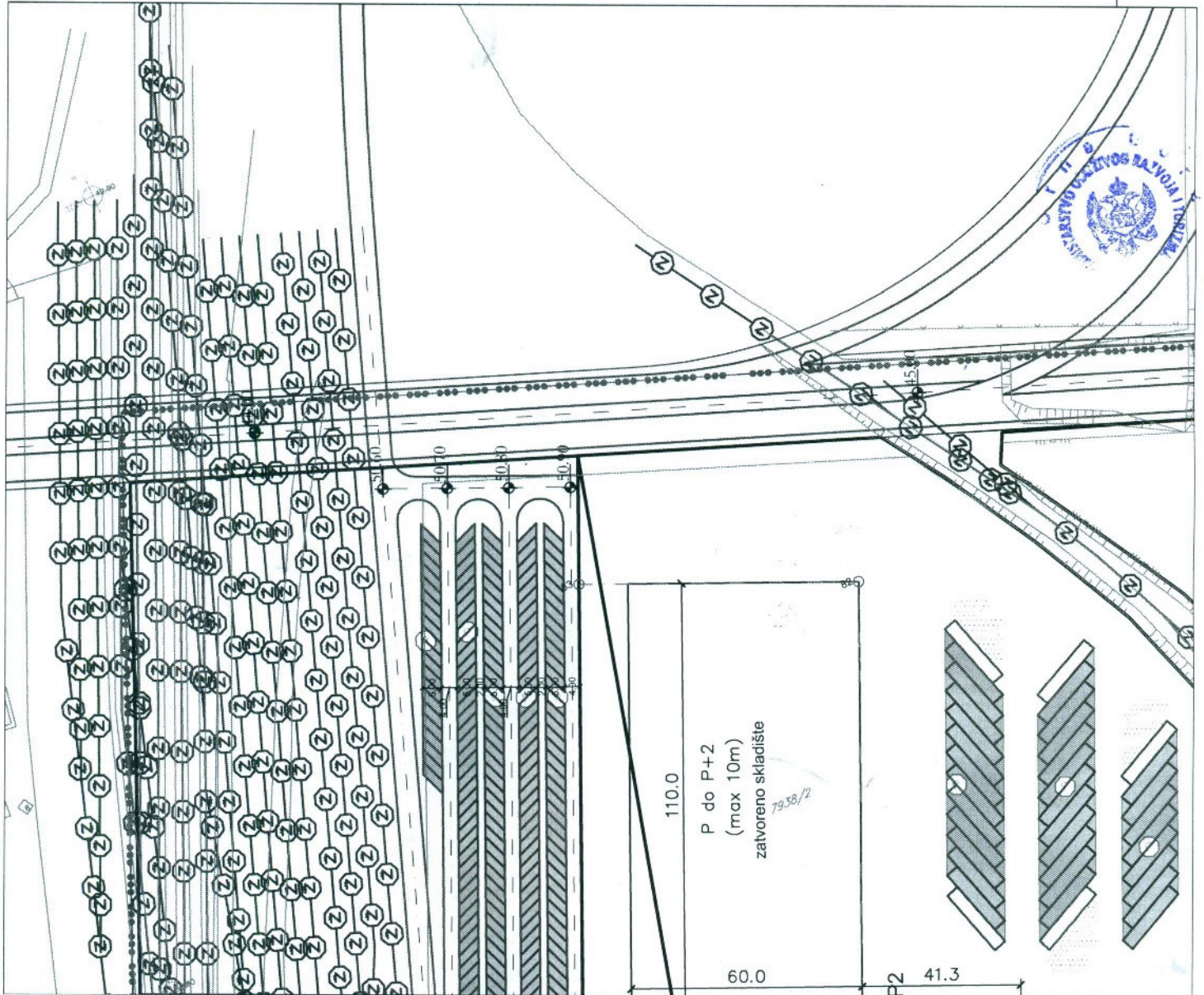

60	6604336.89	4697701.12	120	6603815.64	4695938.00	180	6604145.32	4696475.00
181	6604113.42	4696404.11	221	6604405.70	4696848.81	261	6604659.58	4697338.02
182	6604110.45	4696397.52	222	6604327.96	4696880.80	262	6604734.85	4697505.27
183	6604189.09	4696362.08	223	6604322.00	4696877.55	263	6604727.64	4697512.40
184	6604206.42	4696354.29	224	6604258.19	4696725.78	264	6604631.67	4697555.60
185	6604216.53	4696353.63	225	6604195.47	4696758.51	265	6604480.30	4697414.82
186	6604249.96	4696427.91	226	6604177.74	4696777.88	266	6604473.03	4697433.99
187	6604283.40	4696502.18	227	6604236.61	4696906.46	267	6604539.31	4697581.26
188	6604275.73	4696509.52	228	6604255.23	4696908.91	268	6604558.49	4697588.54
189	6604257.95	4696517.52	229	6604332.06	4696989.91	269	6604333.17	4697692.86
190	6604180.21	4696552.51	230	6604429.46	4696846.17	270	6604326.17	4697677.19
191	6604174.26	4696539.30	231	6604438.16	4696846.05	271	6604333.86	4697673.73
192	6604107.48	4696505.25	232	6604505.02	4696934.61	272	6604336.56	4697677.80
193	6604087.86	4696578.18	233	6604497.81	4697001.74	273	6604337.96	4697679.05
194	6604029.99	4696549.60	234	6604401.83	4697044.94	274	6604341.58	4697681.20
195	6604037.72	4696540.22	235	6604259.40	4696922.62	275	6604345.13	4697682.10
196	6604110.44	4696397.49	236	6604251.61	4696942.02	276	6604353.04	4697681.00
197	6604219.20	4696639.14	237	6604309.48	4697070.61	277	6604531.29	4697600.78
198	6604180.26	4696574.85	238	6604328.65	4697077.87	278	6604527.87	4697578.55
199	6604184.31	4696561.63	239	6604405.94	4697054.06	279	6604527.87	4697578.55
200	6604262.97	4696526.23	240	6604501.92	4697010.86	280	6604317.73	4697109.64
201	6604280.29	4696518.43	241	6604512.03	4697010.19	281	6604296.64	4697101.64
202	6604290.41	4696517.77	242	6604579.10	4697159.21	282	6604077.74	4697200.16
203	6604323.84	4696582.06	243	6604571.89	4697166.34	283	6604075.15	4697201.63
204	6604323.84	4696592.05	244	6604475.91	4697209.53	284	6604072.57	4697203.32
205	6604111.59	4696594.36	245	6604332.76	4697086.99	285	6604069.97	4697206.45
206	6604103.86	4696613.74	246	6604325.49	4697106.17	286	6604067.89	4697210.53
207	6604161.73	4696742.32	247	6604383.56	4697235.20	287	6604066.95	4697214.94
208	6604181.11	4696750.44	248	6604402.73	4697242.47	288	6604066.57	4697217.06
209	6604254.29	4696717.11	249	6604479.61	4697217.74	289	6604066.86	4697220.09
210	6604250.63	4696708.98	250	6604575.59	4697174.55	290	6604323.84	4696592.06
211	6604248.14	4696703.44	251	6604585.70	4697173.88	291	6604357.48	4696666.78
212	6604293.07	4696803.28	252	6604652.97	4697323.35	292	6604350.27	4696673.91
213	6604261.17	4696732.40	253	6604645.77	4697330.48	293	6604327.47	4696684.17
214	6604259.20	4696725.80	254	6604549.79	4697373.68			
215	6604336.84	4696690.37	255	6604406.43	4697250.68			
216	6604354.17	4696662.58	256	6604399.16	4697269.85			
217	6604364.28	4696661.91	257	6604457.44	4697399.34			
218	6604397.71	4696756.19	258	6604476.61	4697406.61			
219	6604431.14	4696830.47	259	6604553.48	4697381.88			
220	6604423.48	4696837.80	260	6604649.46	4697330.69			

### LEGENDA

- granica plana
- granica urbanističke parcele
- 1—2— građevinska linija sa koordinatama prelomnih tačaka
- UP 123 oznaka urbanističke parcele
- P+1 spratnost objekta
- parking površine
- železnička pruga

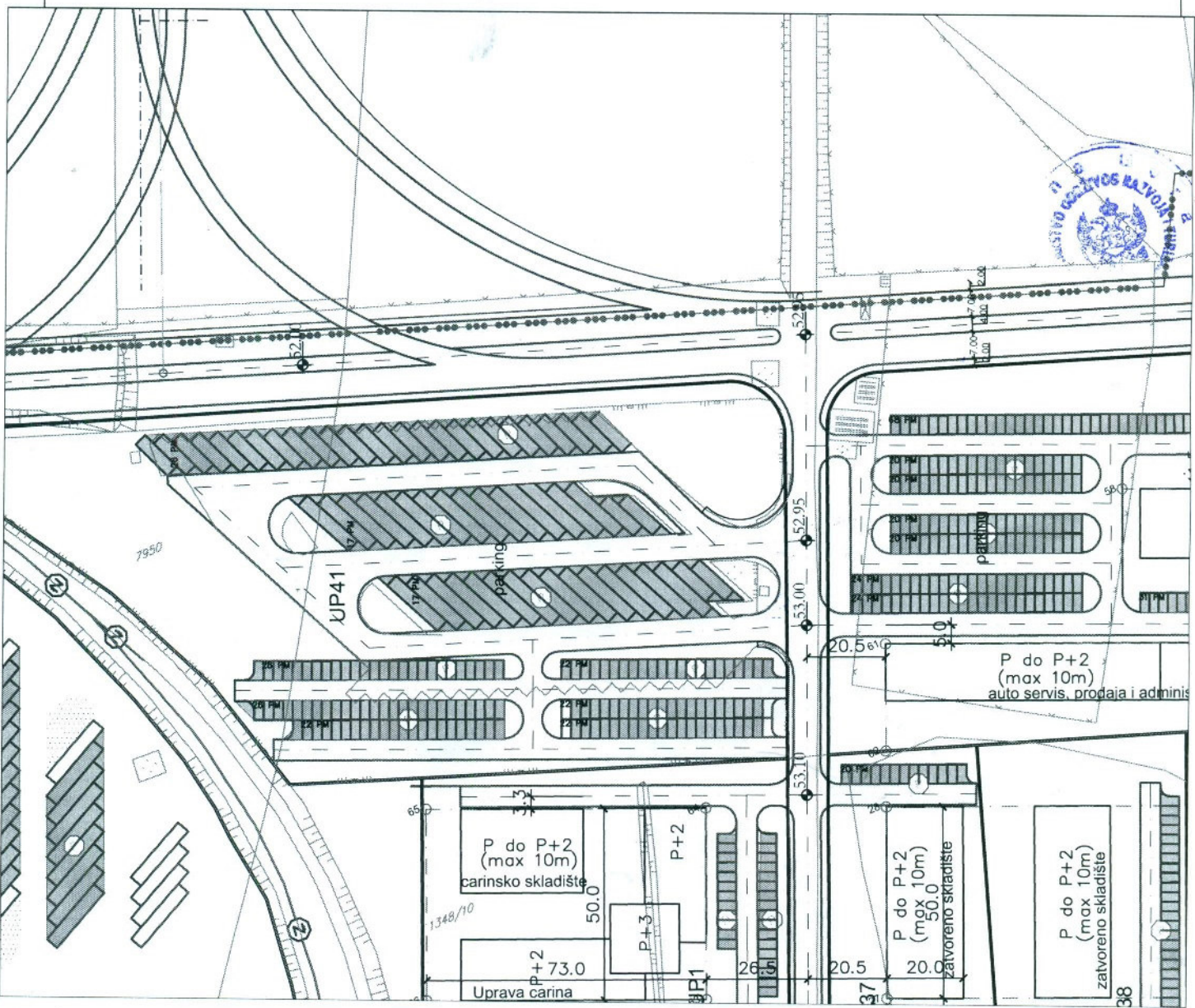

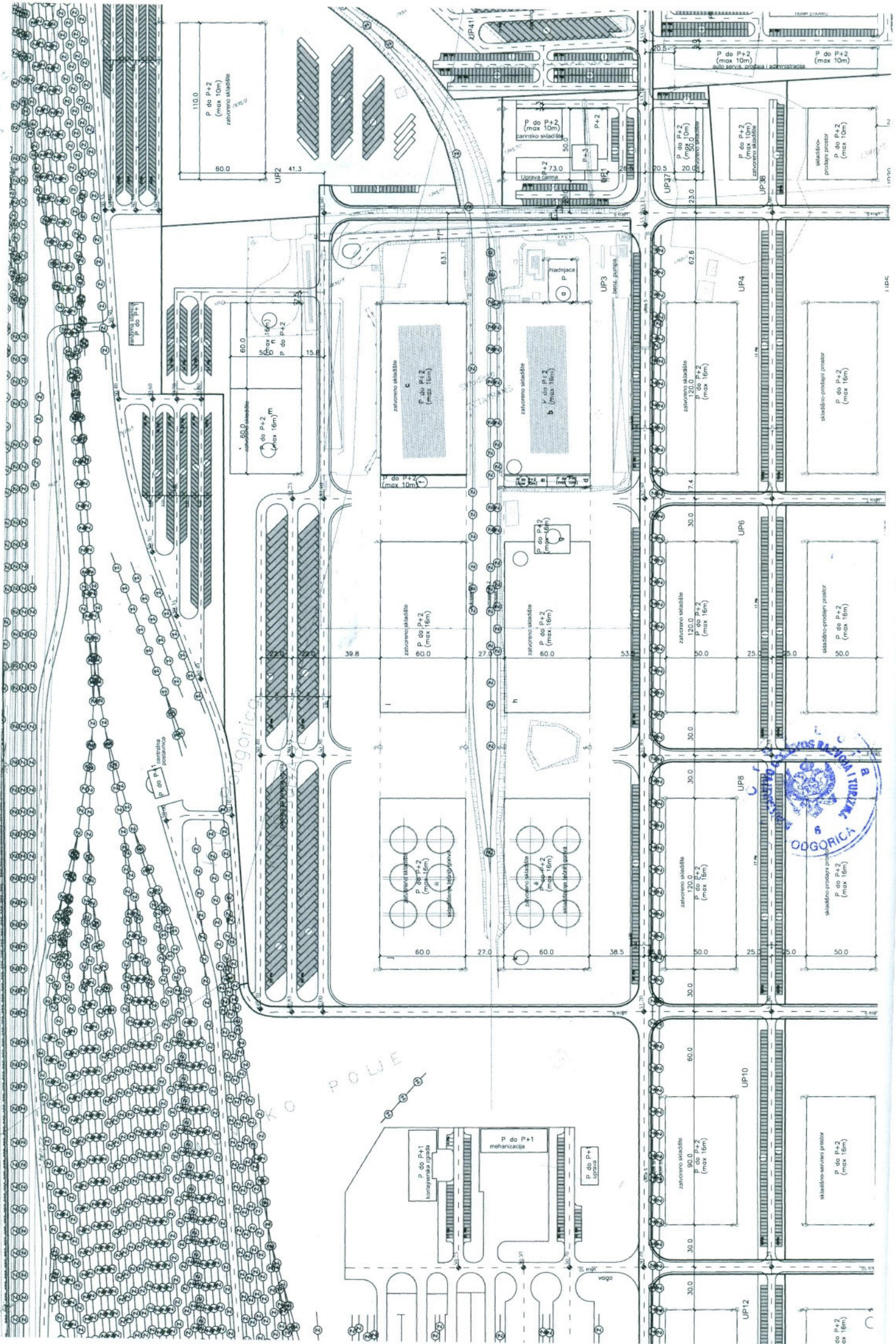

110.0  
P do P+2  
(max 10m)  
zavodno skladište

60.0  
P do P+2  
(max 16m)  
zavodno skladište

60.0  
P do P+2  
(max 16m)  
zavodno skladište

60.0  
P do P+2  
(max 16m)  
zavodno skladište

60.0  
P do P+2  
(max 16m)  
zavodno skladište

90.0  
P do P+2  
(max 16m)  
zavodno skladište

73.0  
P do P+2  
(max 10m)  
zavodno skladište

67.6  
P do P+2  
(max 16m)  
zavodno skladište

50.0  
P do P+2  
(max 16m)  
zavodno skladište

50.0  
P do P+2  
(max 16m)  
zavodno skladište

30.0  
P do P+2  
(max 16m)  
zavodno skladište

23.0  
P do P+2  
(max 10m)  
zavodno skladište

7.4  
P do P+2  
(max 16m)  
zavodno skladište

50.0  
P do P+2  
(max 16m)  
zavodno skladište

50.0  
P do P+2  
(max 16m)  
zavodno skladište

30.0  
P do P+2  
(max 16m)  
zavodno skladište

30.0  
P do P+2  
(max 16m)  
zavodno skladište



DOGORICA

KO POLE

1:100

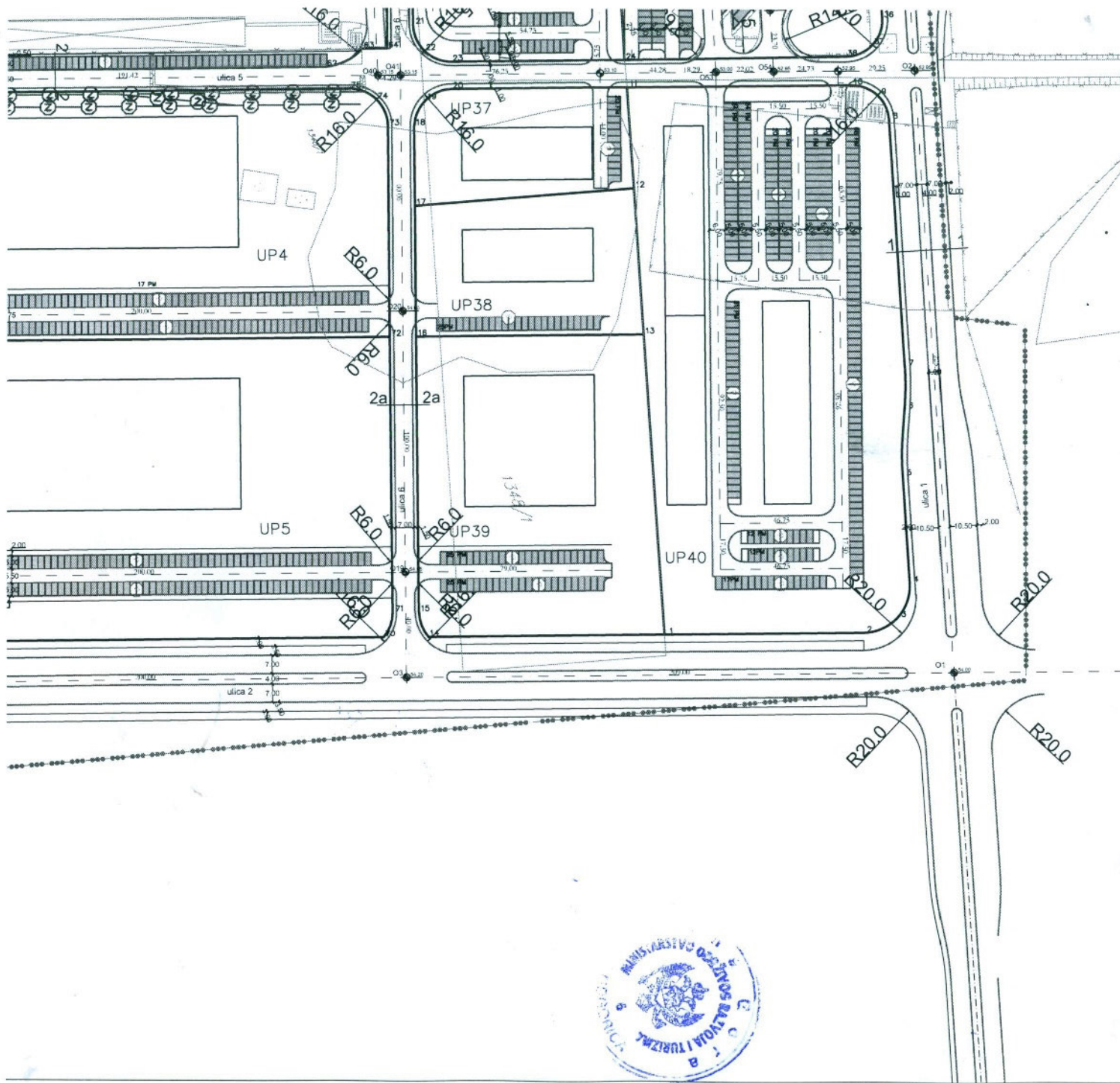

### LEGENDA

- granica plana
- granica urbanističke parcele
- UP 123 oznaka urbanističke parcele
- parking površine
- ⊙ željeznička pruga
- ivičnjak
- A A oznaka presjeka saobraćajnice

## Detaljni urbanistički plan "Servisno-skladišna zona sa ranžirnom stanicom"

PO POSEBNOJ PRAVILNICI U SKLADU SA ČLANOM 219 ZAKONA O PLANIRANJU PROSTORA I IZGRADNJI OBJEKATA  
("Službeni list Crne Gore", br. 054/17 od 06.10.2017)

U SKLADU SA ČLANOM 162 ZAKONA O UREĐENJU PROSTORA I IZGRADNJI OBJEKATA  
("Službeni list CG", br. 51/08, 40/10, 34/11, 40/11, 47/11, 35/13, 39/13 i 33/14)

Skupština Glavnog grada Podgorice  
Odluka o donošenju DUP-a "Servisno-Skladišna  
Zona sa Ranžirnom Stanicom" u Podgorici  
broj: 02-030/18-1282 od 06.12.2018. godine

Obradivač plana  
Republički zavod za urbanizam i projektovanje,  
ad Podgorica  
izvršni direktor  
Ana Radulović, dipl.pravnik



Odgovorni planer  
Tamara Vučević, dipl.ing.arh.

Predsjednik Skupštine,  
Dr Dorde Suhij

### Plan

## SAOBRAĆAJNA INFRASTRUKTURA



Investitor  Agencija za izgradnju i razvoj Podgorice	Oznaka sjevera 
republički zavod za urbanizam i projektovanje - ad podgorica rzup	Razmjera R 1:1 000
	Broj lista <b>08</b>

POPREČNI PRESJECI:

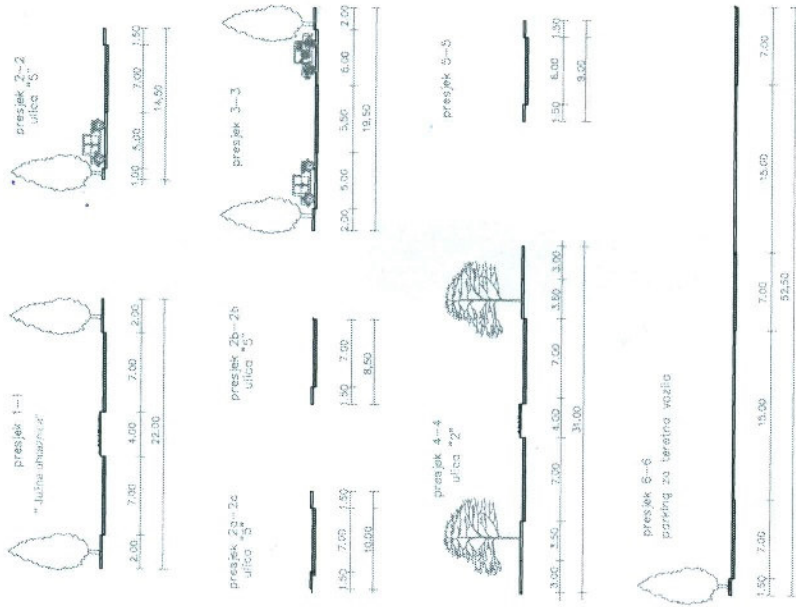

Koordinate presjeka odnose:

- O1 6644838 27 4697879 29
- O2 6644838 27 4697879 31
- O3 6644838 27 4697879 33
- O4 6644838 27 4697879 35
- O5 6644838 27 4697879 37
- O6 6644838 27 4697879 39
- O7 6644838 27 4697879 41
- O8 6644838 27 4697879 43
- O9 6644838 27 4697879 45
- O10 6644838 27 4697879 47
- O11 6644838 27 4697879 49
- O12 6644838 27 4697879 51
- O13 6644838 27 4697879 53
- O14 6644838 27 4697879 55
- O15 6644838 27 4697879 57
- O16 6644838 27 4697879 59
- O17 6644838 27 4697879 61
- O18 6644838 27 4697879 63
- O19 6644838 27 4697879 65
- O20 6644838 27 4697879 67
- O21 6644838 27 4697879 69
- O22 6644838 27 4697879 71
- O23 6644838 27 4697879 73
- O24 6644838 27 4697879 75
- O25 6644838 27 4697879 77
- O26 6644838 27 4697879 79
- O27 6644838 27 4697879 81
- O28 6644838 27 4697879 83
- O29 6644838 27 4697879 85
- O30 6644838 27 4697879 87
- O31 6644838 27 4697879 89
- O32 6644838 27 4697879 91
- O33 6644838 27 4697879 93
- O34 6644838 27 4697879 95
- O35 6644838 27 4697879 97
- O36 6644838 27 4697879 99
- O37 6644838 27 4697879 101
- O38 6644838 27 4697879 103
- O39 6644838 27 4697879 105
- O40 6644838 27 4697879 107
- O41 6644838 27 4697879 109
- O42 6644838 27 4697879 111
- O43 6644838 27 4697879 113
- O44 6644838 27 4697879 115
- O45 6644838 27 4697879 117
- O46 6644838 27 4697879 119
- O47 6644838 27 4697879 121
- O48 6644838 27 4697879 123
- O49 6644838 27 4697879 125
- O50 6644838 27 4697879 127
- O51 6644838 27 4697879 129
- O52 6644838 27 4697879 131
- O53 6644838 27 4697879 133
- O54 6644838 27 4697879 135
- O55 6644838 27 4697879 137
- O56 6644838 27 4697879 139
- O57 6644838 27 4697879 141
- O58 6644838 27 4697879 143
- O59 6644838 27 4697879 145
- O60 6644838 27 4697879 147
- O61 6644838 27 4697879 149
- O62 6644838 27 4697879 151
- O63 6644838 27 4697879 153
- O64 6644838 27 4697879 155
- O65 6644838 27 4697879 157
- O66 6644838 27 4697879 159
- O67 6644838 27 4697879 161
- O68 6644838 27 4697879 163
- O69 6644838 27 4697879 165
- O70 6644838 27 4697879 167
- O71 6644838 27 4697879 169
- O72 6644838 27 4697879 171
- O73 6644838 27 4697879 173
- O74 6644838 27 4697879 175
- O75 6644838 27 4697879 177
- O76 6644838 27 4697879 179
- O77 6644838 27 4697879 181
- O78 6644838 27 4697879 183
- O79 6644838 27 4697879 185
- O80 6644838 27 4697879 187
- O81 6644838 27 4697879 189
- O82 6644838 27 4697879 191
- O83 6644838 27 4697879 193
- O84 6644838 27 4697879 195
- O85 6644838 27 4697879 197
- O86 6644838 27 4697879 199
- O87 6644838 27 4697879 201
- O88 6644838 27 4697879 203
- O89 6644838 27 4697879 205
- O90 6644838 27 4697879 207
- O91 6644838 27 4697879 209
- O92 6644838 27 4697879 211
- O93 6644838 27 4697879 213
- O94 6644838 27 4697879 215
- O95 6644838 27 4697879 217
- O96 6644838 27 4697879 219
- O97 6644838 27 4697879 221
- O98 6644838 27 4697879 223
- O99 6644838 27 4697879 225
- O100 6644838 27 4697879 227

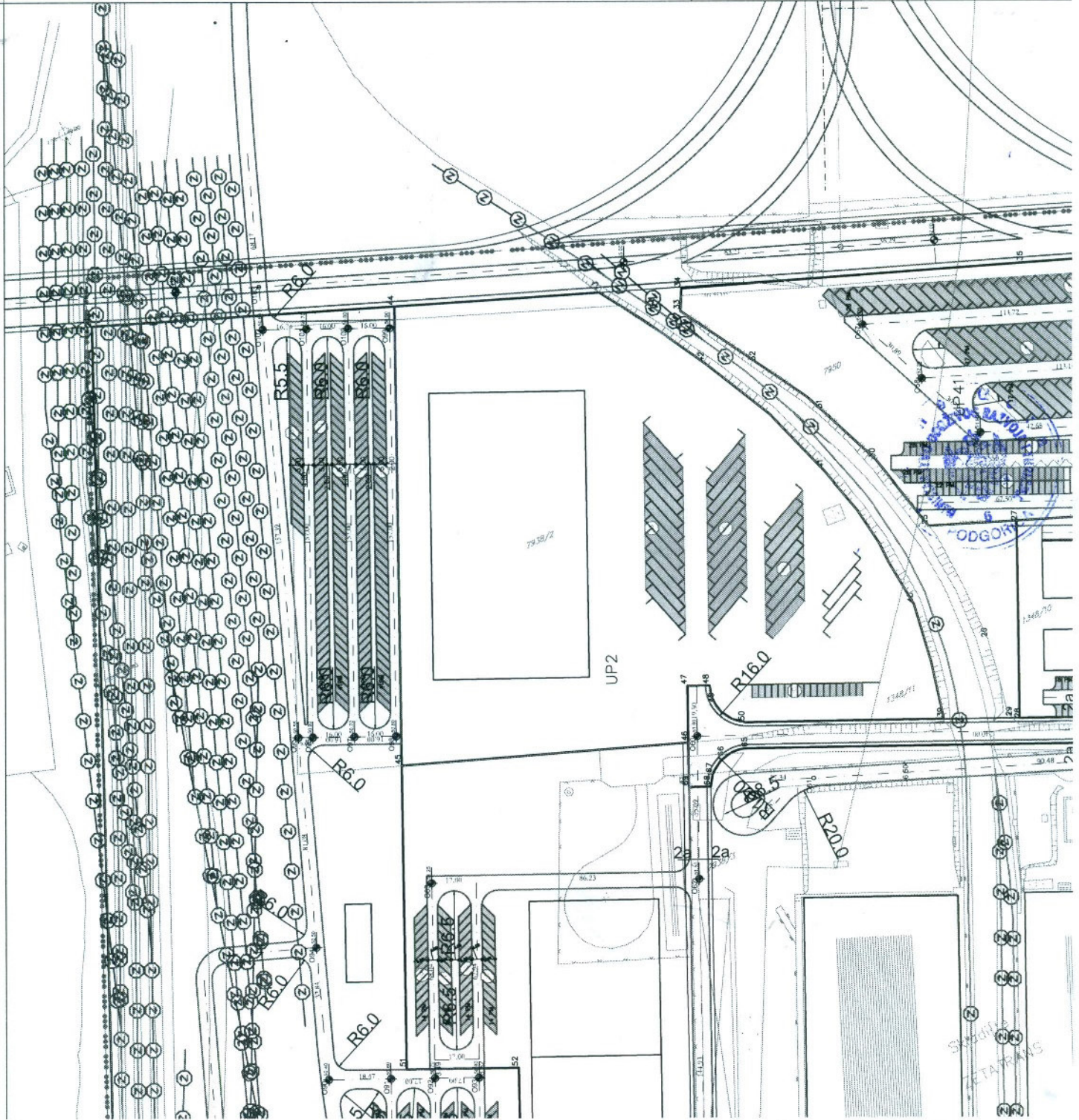

	12.5	12.5
	15	15
	20	20
	25	25
	30	30
	35	35
	40	40
	45	45
	50	50
	55	55
	60	60
	65	65
	70	70
	75	75
	80	80
	85	85
	90	90
	95	95
	100	100
	105	105
	110	110
	115	115
	120	120
	125	125
	130	130
	135	135
	140	140
	145	145
	150	150
	155	155
	160	160
	165	165
	170	170
	175	175
	180	180
	185	185
	190	190
	195	195
	200	200
	205	205
	210	210
	215	215
	220	220
	225	225
	230	230
	235	235
	240	240
	245	245
	250	250
	255	255
	260	260
	265	265
	270	270
	275	275
	280	280
	285	285
	290	290
	295	295
	300	300
	305	305
	310	310
	315	315
	320	320
	325	325
	330	330
	335	335
	340	340
	345	345
	350	350
	355	355
	360	360
	365	365
	370	370
	375	375
	380	380
	385	385
	390	390
	395	395
	400	400
	405	405
	410	410
	415	415
	420	420
	425	425
	430	430
	435	435
	440	440
	445	445
	450	450
	455	455
	460	460
	465	465
	470	470
	475	475
	480	480
	485	485 </tr

**LEGEND**

UP 123 or

pa

Zr

la

A

Det: "Ser" ra

PO POSZCOWIENIU (UP) 123

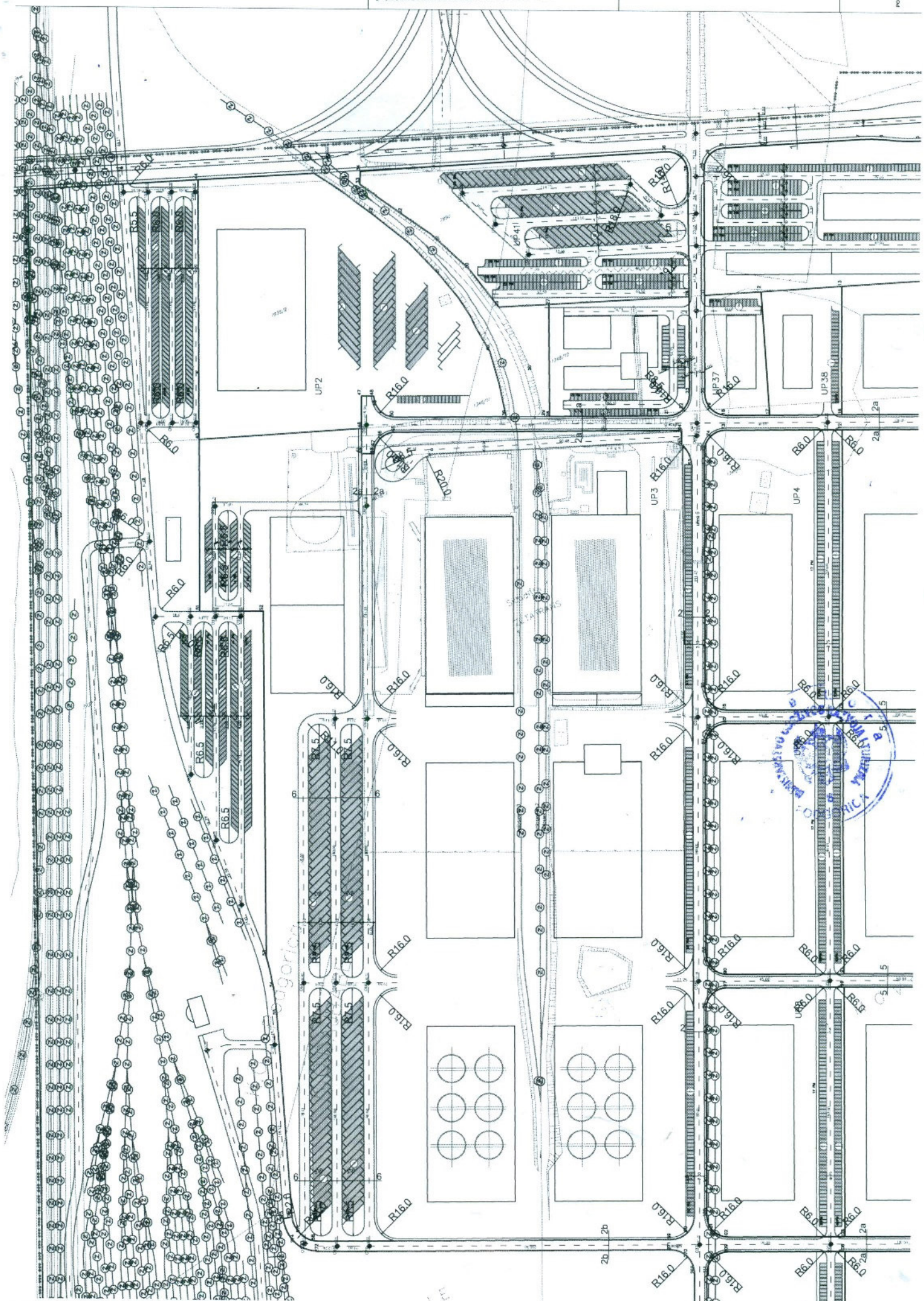

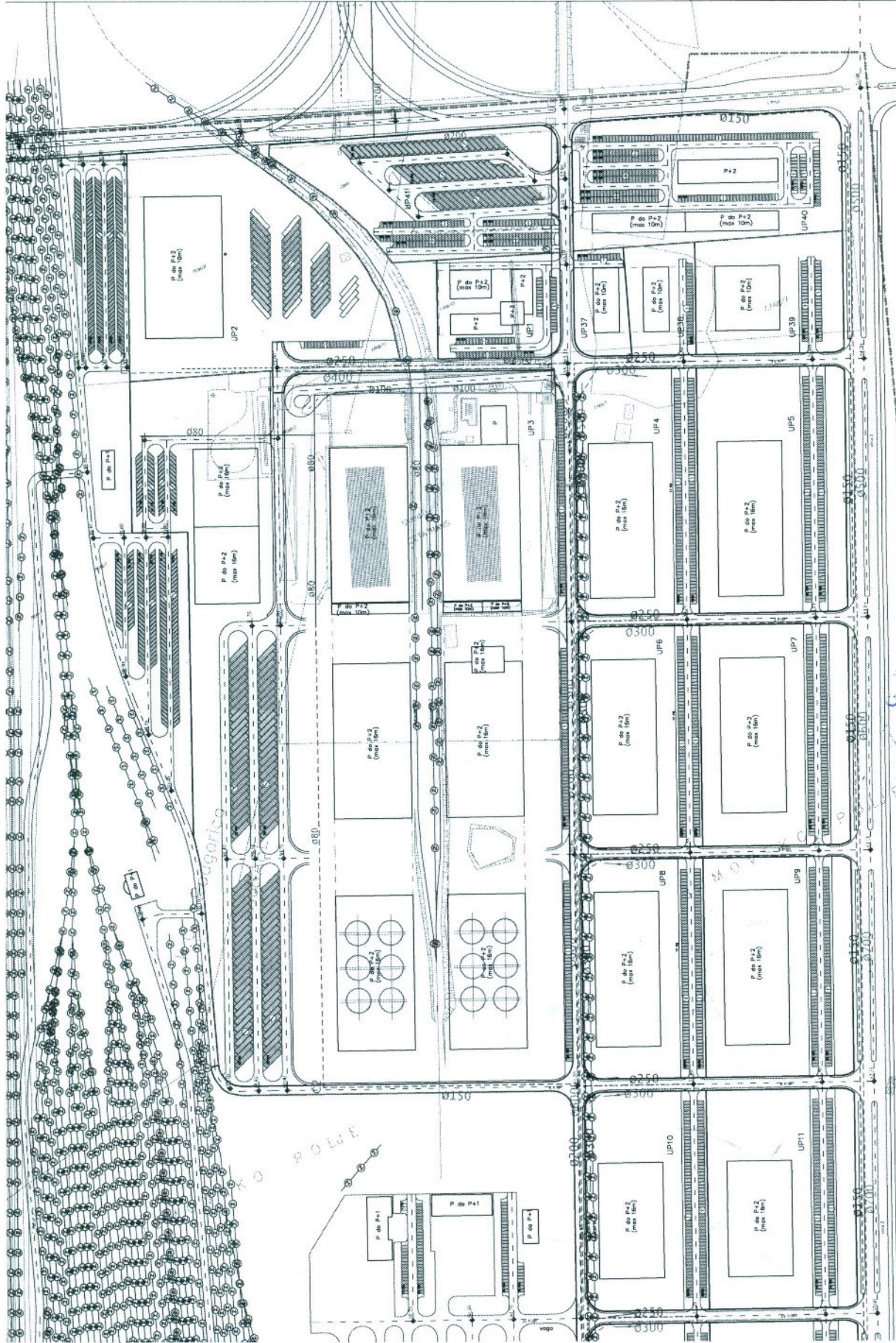

Naziv: Detaljni urbanistički plan  
 "Servisno skladišna zona sa  
 raznišnom stanicom"  
 Mesto: Podgorica, ulica "15. Avgusta"  
 Datum: 15. Avgust 2013. godine  
 Izradio: [Ime i prezime arhitekte]  
 Projeccija: [Ime i prezime arhitekte]  
 Datum: [Datum]  
 Skala: [Skala]  
 Status: [Status]

**LEGENDA**

- granica zgrade
- granica izmetničke parcelne
- UP123 oznaka izmetničke parcelne
- parking površine
- izmetnička mreža
- oplotenje
- ograda
- fiksna saopštenja - planirana
- atmosferska napajanja
- atmosferska napajanja - planirane

**Detaljni urbanistički plan  
"Servisno skladišna zona sa  
raznišnom stanicom"**

PO PREDMETNOJ POKRETNOSTI I ZA KLJUČAN ZA ZAVRŠAVANJE I OBLIKOVANJE PREDMETNE OBLASTI  
 IZ OBLASTI GRAĐEVINARSTVA I PROMETNEGA PROMETA NEKRETNIM PRAVNIM  
 PREDMETOM: [Ime i prezime arhitekte]  
 Podgorica, ulica "15. Avgusta", 15. Avgust 2013. godine

**Plan  
HIDROTEHNIČKA INFRASTRUKTURA**

Izradio: [Ime i prezime arhitekte]  
 Agencija za arhitekturu i razvoj Podgorice

Skala: R 1:1 000  
 Datum: 09









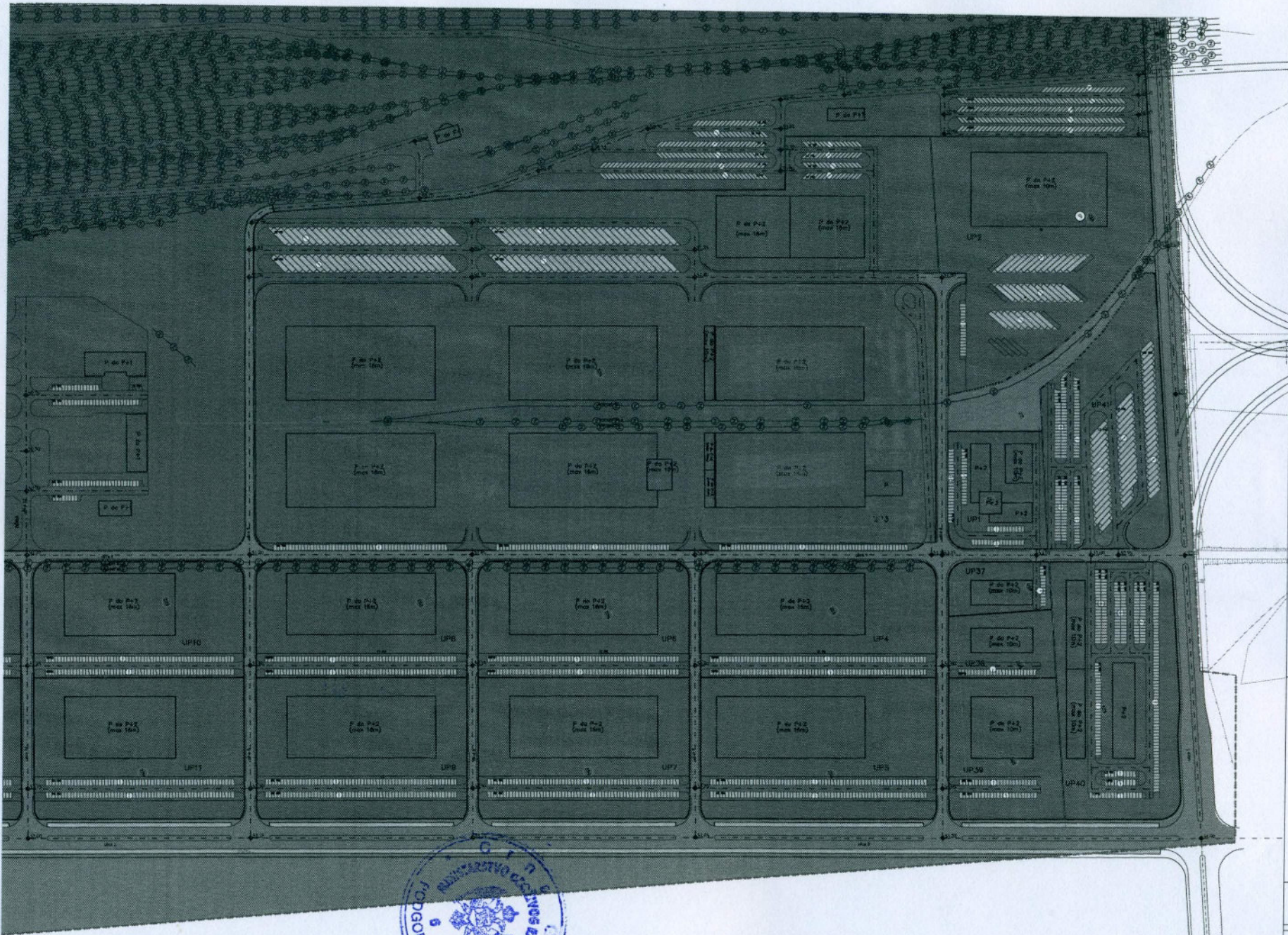

Najveća i glavna gradnja Podgorice  
 - ulazna i izlazna ulica, ulazna i izlazna  
 ulica za autobusnu stanicu i Podgoricu  
 broj 02 896 18 12024 do 12 024 g. ulaz

Izvođač projekta  
 Projekatni tim: inženjering i projektiranje,  
 arhitektura  
 d.o.o. Zagreb  
 AKA Babićević, d.o.o. Zagreb

Odgovorni projektant  
 Tadea Vučković, arhitekt

Projektant  
 Podgorica, Podgorica  
 02 896 18 12024

- LEGENDA**
- granica plana
  - granica urbanističke parcele
  - UP 123** zona skladišna
  - zelenilo sklađišta i stovarišta
  - zelenilo infrastrukture
  - zelenilo industrijskih zona
  - zelenilo poplavno

**Detaljni urbanistički plan  
"Servisno skladišna zona sa  
razvornom stanicom"**

PO PROMETNOJ PRTIJI I BILANCI SA ČLANOM 218 ZAKONA O PLANIRANJU PROSTORA I UREĐIVANJU OBLASTI  
 (Uredba od 06. Okt. 2017. br. 96/17 od 06.10.2017.)  
 (Članom 103. ZAKONA O UREĐIVANJU PROSTORA I UREĐIVANJU OBLASTI  
 (Uredba od 02. 11. 2016. od 02. 11. 2016. br. 140/16, 141/16, 142/16, 143/16, 144/16)

Plan		Crtana skala	
<b>PEJZAŽNA ARHITEKTURA</b>			
Investitor	Agencija za izgradnju i razvoj Podgorice	Skala	R 1:1 000
Projektant	Podgorica, Podgorica	Broj lista	<b>12</b>



DRUŠTVO SA OGRANIČENOM ODGOVORNOŠĆU "VODOVOD I KANALIZACIJA"

81000 PODGORICA, ul. Zetskih vladara bb,

PIB: 02015641, PDV: 20/31-00109-1

Telefoni: centrala 020/440 309, fax: 440 362, 020/440 362, 020/440 362, 020/440 362

Vodovodna mreža: 440 309, kanalizacija: 440 362, priprema 440 312

E-mail: vikpg@t-com.me,

Žiro računi:

PG banka: 550-1105-66

CKB: 510-8284-20

Prva banka CG: 535-9562-08

Hipotekarna banka: 520-9074-13

Org. jed.	Broj	Prilog	Vrijednost
	106-1361/02		

Broj: 113UP1-095/19-6827

Podgorica, 19. 07. 2019

20

CRNA GORA

MINISTARSTVO ODRŽIVOG RAZVOJA I TURIZMA

Direktorat za građevinarstvo

109801, 3000-441/2019

DOO "Vodovod i kanalizacija" Podgorica postupajući po zahtjevu **Ministarstva održivog razvoja i turizma**, na osnovu člana 74 Zakona o planiranju prostora i izgradnji objekata (Službeni list CG broj 64/17), člana 19 Odluke o javnom vodosnabdijevanju na teritoriji Glavnog grada (Službeni list CG – opštinski propisi br. 027/15 i 034/16), člana 10 Odluke o prikupljanju, prečišćavanju i ispuštanju otpadnih voda na teritoriji Glavnog grada (Službeni list CG – opštinski propisi br. 027/15) i člana 5 Odluke o prikupljanju i ispuštanju atmosferskih voda na teritoriji Glavnog grada (Službeni list CG – opštinski propisi br. 027/15) izdaje

### TEHNIČKE USLOVE PRIKLJUČENJA NA GRADSKI VODOVOD I KANALIZACIJU

Na osnovu zahtjeva Ministarstva održivog razvoja i turizma, koji je kod nas evidentiran pod brojem 113UP1-095/19-6827 od 02.07.2019. godine, za izdavanje tehničkih uslova priključenja na gradski vodovod i kanalizaciju **za izgradnju objekta industrije i proizvodnje na UP 3, u zahvatu DUP-a "Servisno skladišna zona sa ranžirnom stanicom" (dijelovi katastarskih parcela 7938/3 i 7938/1 KO Podgorica III i dio katastarske parcele 1348/1 KO Dajbabe) u Podgorici, investitora "Zetatrans" AD Podgorica** (prema urbanističko-tehničkim uslovima 1063-1361/4 od 26.06.2019. godine, izdatim od strane Ministarstva održivog razvoja i turizma), propisujemo sljedeće tehničke uslove priključenja na gradski vodovod i kanalizaciju. U prilogu dostavljamo situaciju sa ucrtanim postojećim hidrotehničkim instalacijama na predmetnoj lokaciji. Položaj prikazanih cjevovoda je ucrtan kao spoj osovina poklopaca šahtova, što ne odgovara stvarnom položaju cijevi, koji kod vodovoda može biti udaljen od osovine poklopca i par metara. Stvarni položaj mora se utvrditi uvidom u svaki šaht pojedinačno. Napominjemo da se u blizini lokacije može naići na priključne cjevovode za koje ovo Društvo ne posjeduje potrebne podatke o visinskom i horizontalnom položaju, jer prilikom izgradnje ovih cjevovoda nije urađena instalacija, a na cjevovodu nijesu izvedeni vodovodni šahtovi, te u sadašnjem stanju nema mogućnosti da ih snimimo i ucrtamo njihov tačan položaj. U slučaju da priključne cijevi prolaze preko predmetne parcele, iste se moraju izmjestiti prije početka radova na objektu, a na osnovu zahtjeva investitora. Troškovi izmještanja padaju na teret investitora, a vodoinstalaterske radove izvodi isključivo d.o.o. "Vodovod i kanalizacija" Podgorica.

Na UP3 postoje izgrađeni sljedeći objekti: hladnjača i dva zatvorena skladišta. Takođe u okviru kompleksa postoji izgrađena i benzinska pumpa manjeg kapaciteta za potrebe korisnika prostora. Postojeći objekti se zadržavaju u postojećem stanju, sa mogućnošću rekonstrukcije i adaptacije. UTU-ima je na UP3 planiran objekat industrije i proizvodnje, spratnosti do P+2. Maksimalni indeks zauzetosti u okviru UP3 iznosi 0,35, dok je maksimalni indeks izgradjenosti 1,00.

DUP-om je planirana izgradnja saobraćajnice sjeverno od UP3, u sklopu koje je predviđena izgradnja vodovoda  $\varnothing 100\text{mm}$ , fekalne kanalizacije  $\varnothing 250\text{mm}$  i atmosferske

kanalizacije  $\varnothing 400\text{mm}$ . Planirana je i izgradnja saobraćajnice istočno od UP3 i u sklopu nje je predviđena izgradnja vodovoda  $\varnothing 200\text{mm}$ , fekalne kanalizacije  $\varnothing 300\text{mm}$  i atmosferske kanalizacije  $\varnothing 500\text{mm}$ . Planiranom saobraćajnicom južno od predmetne parcele predviđena je izgradnja vodovoda  $\varnothing 150\text{mm}$ . Situacija DUP-om planiranog stanja – faza hidrotehnike je u prilogu urbanističko-tehničkih uslova. Za realizaciju ulične infrastrukture je nadležna Agencija za izgradnju i razvoj Podgorice d.o.o.

Postojeći objekti su priključeni na gradsku vodovodnu mrežu i kod ovog Društva su registrovani sljedeći vodomjeri: pod šifrom 130089000, broj vodomjera 153-7070 marke "Voltman" 100/15 i pod šifrom 130088000, broj vodomjera 00159149 marke "Insa" 25/10, oba na ime "Zetatrans" AD.

U urbanističko-tehničkim uslovima se navodi da se radi o objektu industrije i proizvodnje, ali nijesu definisani zahtjevi te industrije u smislu količine vode koja je potrebna, kao i količine i kvaliteta otpadne vode iz industrijskog procesa. Ovi uslovi su opšti i odnose se na snabdijevanje sanitarnom vodom i vodom za protivpožarnu zaštitu, a u slučaju da se pokaže da je planirana industrija specijalnog karaktera s obzirom na potrebe za vodom i kvalitet otpadne vode, potrebno je izvršiti dopunu ovih uslova. U svakom slučaju kvalitet otpadnih voda mora da zadovolji važeći Pravilnik o kvalitetu i sanitarno-tehničkim uslovima za ispuštanje otpadnih voda u recipijent i javnu kanalizaciju, načinu i postupku ispitivanja kvaliteta otpadnih voda, minimalnom broju ispitivanja i sadržaju izvještaja o utvrdjenom kvalitetu otpadnih voda.

a) Vodovod:

Za priključenje predmetnih objekata na UP3 na vodovodnu mrežu mogu se zadržati postojeći priključci, ukoliko zadovoljavaju potrebe, ili izvršiti njihova rekonstrukcija.

Rekonstrukcija je obavezna u slučaju da postojeći priključak ne zadovoljava sljedeće uslove:

- prečnik postojeće priključne cijevi ne zadovoljava potrebe planiranog objekta,
- postojeći priključak ide preko tuđih privatnih parcela odnosno ne ide javnom površinom,
- postojeći vodomjerni šaht ne odgovara lokacijom u odnosu na mjesto priključenja,
- postojeći vodomjerni šaht ne odgovara propisanim minimalnim dimenzijama,
- potrebno razdvajanje mjerenja potrošnje postojećih ili planiranih zasebnih poslovnih jedinica, i td.

Za registrovanje utroška vode svakog objekta posebno potrebno je predvidjeti ugradnju vodomjera odgovarajućih dimenzija u šahtu ispred objekta. Ukoliko ima više poslovnih jedinica, potrebno je u šahtu ispred objekta predvidjeti ugradnju vodomjera za mjerenje utroška vode svake poslovne jedinice posebno (a nikako u objektu i samim jedinicama). Minimalne dimenzije svijetlog otvora šahta za vodomjere su  $1.2 \times 1.2 \times 1.2\text{m}$  (u koji se mogu smjestiti maksimalno 3 mala vodomjera), obavezno sa drenažom, penjalicama i poklopcem tako postavljenim da se pri silazu u šaht ne gazi po vodomjerima. Šaht treba da bude u posjedu podnosioca zahtjeva, 1 do 2m od ivice parcele gledajući iz pravca mjesta priključenja na ulični cjevovod. Projektom obavezno prikazati detalj vodomjernog šahta - vodoinstalaterski i gradjevinski, sa specifikacijom i pravim dimenzijama fazonskih komada i armatura da bi dokazali usvojene dimenzije, osnovu i presjek kao i njegovu lokaciju na situaciji.

Kod vodomjera  $\varnothing 50$  mm i više obavezno se ispred vodomjera ugradjuje zatvarač, hvatač nečistoće, MDK komad, ravni komad za smirenje toka vode, a iza vodomjera ravni komad i zatvarač. Iza vodomjera na koji je spojena hidrantska mreža objekta ili sprinkler sistem za gašenje požara, obavezno se ugradjuje zaštitnik od povratnog toka (nepovratni ventil). Dužina ravnog dijela za smirenje toka ispred i iza vodomjera zavisi od profila vodomjera. Prilikom dimenzionisanja vodomjernog šahta voditi računa o dimenzijama komada koji se ugradjuju.

Svi vodomjeri koji se ugradjuju moraju biti klase C sa mesinganim kućištem, impulsnim mehanizmom i radio modulom za daljinsko očitavanje i isključivanje, koji je prilagodjen usvojenom programu i opremi d.o.o. "Vodovod i kanalizacija" Podgorice. Vodomjeri moraju biti sa horizontalnom osovinom, baždareni i moraju imati plombu Metrološkog zavoda Crne Gore sa oznakom ME.

Nije potrebno razdvajati protivpožarnu od ostale sanitarne vodovodne mreže, jer se protivpožarna voda vrlo rijetko troši, pa voda u cijevima dugo stoji te može biti sanitarno neispravna. Osim toga, kod razdvojenog sistema može se desiti da baš kad je potrebno, ustanovimo da nešto nije u redu sa tom granom vodovodne mreže. Kod zajedničkog sistema, dovoljan je jedan kontrolni vodomjer – kombinovani sa daljinskim očitavanjem. Ne dozvoljava se postavljanje hidrantskih priključaka za vatrogasna vozila na spoljnim zidovima objekta.

Ako protivpožarni uslovi zahtijevaju sprinklerski sistem protivpožarne zaštite, projektom unutrašnjih instalacija prikazati njegovo povezivanje na spoljnu vodovodnu mrežu kao i način mjerenja potrošnje te vode. Potrebno je predvidjeti poseban vodomjer i za njega.

Vodoinstalaterske radove na izradi ili rekonstrukciji priključka, nabavci i ugradnji kontrolnih i posebnih vodomjera, izvodi isključivo d.o.o. "Vodovod i kanalizacija" Podgorica po zahtjevu korisnika. Prilikom izvođenja pripremnih radova za ugradnju vodomjera, obavezno konsultovati nadležnu službu d.o.o. "Vodovod i kanalizacija" Podgorica, koja nabavlja i ugradjuje sve vodomjere.

Nakon sprovođenja postupka za dobijanje odobrenja za gradnju objekta i prijave gradnje nadležnom organu, potrebno je podnijeti zahtjev ovom Društvu za dobijanje gradilišnog vodovodnog priključka. Ukoliko umjesto vlastitog gradilišnog priključka investitor za gradjenje koristi gradsku vodu preko svog ili tuđeg registrovanog vodomjera za domaćinstvo, ili na neki drugi način, ta potrošnja će se posebno obračunati i mora da se reguliše prije dobijanja trajnog priključka. Da bi se stekli uslovi za dobijanje trajnog priključka potrebno je da investitor pribavi potvrdu da je objekat urađen prema revidovanoj projektnoj dokumentaciji, kao i potvrdu o izmirenim obavezama od Agencije za izgradnju i razvoj Podgorice d.o.o. i uz zahtjev za stalni priključak ih dostavi d.o.o. "Vodovod i kanalizacija" Podgorice.

#### b) Fekalna kanalizacija:

Gradski sistem kanalizacione mreže je separatan, tako da se ne dozvoljava upuštanje atmosferskih voda u fekalnu kanalizaciju i obrnuto.

Na predmetnoj lokaciji nema izgradjene gradske fekalne kanalizacije, te nema uslova za priključenje predmetnog objekta. Priključenje će biti moguće ostvariti nakon izgradnje kolektora fekalne kanalizacije u saobraćajnici pored predmetne lokacije, njegovog tehničkog prijema i predaje na upravljanje i održavanje ovom Društvu. Priključak voditi javnom površinom kada se za to steknu uslovi.

Nakon izgradnje gradske kanalizacije u ulici pored predmetne parcele i svih nizvodnih kolektora tj. stvaranja uslova za priključenje objekta, potrebno je da se investitor ponovo javi

zahtjevom za izdavanje novih uslova priključenja i saglasnosti za priključenje na fekalnu kanalizaciju. Ovi uslovi se odnose na postojeće stanje gradske infrastrukture odnosno nepostojanje uslova za priključenje na gradsku fekalnu kanalizaciju. Oni ne podrazumijevaju buduće stanje kada budu stvoreni uslovi, te ostaje obaveza investitora pribavljanja novih uslova kad se stanje na terenu promijeni. Isto se odnosi i na atmosfersku kanalizaciju.

Na područjima gdje nije izgrađena javna kanalizacija, može se kao privremeno rješenje, vršiti izgradnja septičkih jama u individualnoj izgradnji. Septičke jame se grade bez ispusta i preliva sa vodonepropusnim dnom i zidovima. Izlaznu kanalizacionu cijev iz objekta i lokaciju septičke jame odrediti tako da se omogući što jednostavnije priključenje u buduću uličnu kanalizaciju.

S obzirom da će objekti u budućnosti biti priključeni na gradsku fekalnu kanalizaciju, napominjemo da nije preporučljivo priključenje podrumskih i suterenskih etaža objekata na fekalnu kanalizaciju. U slučaju da investitor priključi pomenute etaže na kolektor fekalne kanalizacije bez prepumpavanja, d.o.o. "Vodovod i kanalizacija" Podgorica neće snositi nikakvu odgovornost od eventualnog izlivanja fekalnih voda u naprijed navedenim etažama objekta.

U slučaju da se radi o otpadnim vodama koje sadrže agresivne i štetne materije u koncentracijama većim od maksimalno dopuštenih Pravilnikom o kvalitetu i sanitarno-tehničkim uslovima za ispuštanje otpadnih voda u recipijent i javnu kanalizaciju, načinu i postupku ispitivanja kvaliteta otpadnih voda, minimalnom broju ispitivanja i sadržaju izvještaja o utvrđenom kvalitetu otpadnih voda, u projektu se mora priložiti ili kratak opis procesa rada, ili tehnološki projekat s osvrtom na moguća zagađenja otpadnih voda, opisom odabrane tehnologije prethodnog prečišćavanja, dimenzionisanjem uređaja (ili izbor tipskog uređaja prema tehničkim uputstvima proizvođača), te podaci o kvalitetu otpadne vode koja će se ispuštati u javnu kanalizaciju.

Investitor je dužan izvršiti tretman otpadnih voda prije upuštanja istih u gradsku fekalnu kanalizaciju.

#### c) Atmosferska kanalizacija

Na ovom području ne postoji izgrađena atmosferska kanalizacija. Projektom obuhvatiti rješenje odvodjenja kišnih voda sa krovova objekata, kao i cijelih lokacija objekata. Za rješenje odvodjenja predvidjeti izgradnju retenzionog bazena (upojni bunar ili rov) na predmetnoj parceli. Dimenzije retenzionog bazena dokazati proračunom. Dimenzionisati ga za prihvatanje prvog poplavnog talasa 15-to minutne kiše intenziteta 264 l/s/ha. Bez obzira što u blizini lokacije ne postoji izgrađena atmosferska kanalizacija, napominjemo zbog budućeg stanja, da se kišne vode ne smiju upuštati direktno u gradsku atmosfersku kanalizaciju (kada dodje do njene realizacije), nego prvo u retenzioni bazen koji se preliva u gradsku atmosfersku kanalizaciju.

Takodje, napominjemo da postoji mogućnost da buduća atmosferska kanalizacija kapacitetom neće moći da primi vodu sa krovova i okolnog terena planiranih objekata. Atmosferska kanalizacija se ne projektuje na maksimalnu količinu padavina na odredjenom području za odredjeni povratni period, jer bi isto bilo neracionalno. S tim u vezi ne možemo garantovati uredno odvodjenje atmosferskih voda u slučaju dugotrajnih kiša velikog intenziteta, koje mogu izazvati plavljenje podruma i suterena objekta.

Obavezno predvidjeti separatore za prečišćavanje voda sa parkinga i saobraćajnica. Isto važi za sve zatvorene prostore u objektu koji služe za parkiranje automobila (garaže) površine veće od 50m<sup>2</sup>.

d) Tehnička opremljenost projekta hidrotehničkih instalacija

Projekat treba da sadrži sve tekstualne i grafičke priloge za glavni projekat u skladu sa Pravilnikom o načinu izrade i sadržini tehničke dokumentacije za gradjenje objekta (Službeni list CG broj 044/18). Projekat unutrašnjih instalacija vodovoda i kanalizacije treba izraditi u skladu s pravilima struke i odredbama važeće zakonske regulative, a mora obuhvatiti interne instalacije vodovoda i kanalizacije do priključenja na gradski ulični vodovod odnosno do javne ulične kanalizacije uključujući i same spojeve sa istim.

U predmjeru radova obavezno treba razdvojiti radove na unutrašnjoj vodovodnoj instalaciji, koje obavlja izvodjač radova na objektu, od dijela vodovodnog priključka, koje izvodi d.o.o. "Vodovod i kanalizacija" Podgorica.

Projekat obavezno mora da sadrži preglednu situaciju u odgovarajućoj razmjeri, sa svim prikazanim elementima relevantnim za izbor projektnog rješenja. Svrha pregledne situacije na kojoj insistiramo kao obaveznom dijelu projekta, je da se može sagledati kako koncepcija kompletnog rješenja, tako i veza svih ostalih priloga datih projektom.

Napominjemo da je potrebno nakon obrade projektne dokumentacije u dijelu spoljnih i unutrašnjih instalacija, projekat dostaviti d.o.o. "Vodovod i kanalizacija" Podgorica na provjeru poštovanja uslova priključenja i davanja saglasnosti na projekat, kao i projekat uredjenja terena i eventualno sprinklera ako je predvidjen.

Ovi uslovi važe 6 (šest) mjeseci od dana izdavanja.

Prilog: Situacija R = 1:5000

Podgorica,  
17.07.2019. godine



Izvršni direktor,  
Filip Makrid, dipl.inž.građ.



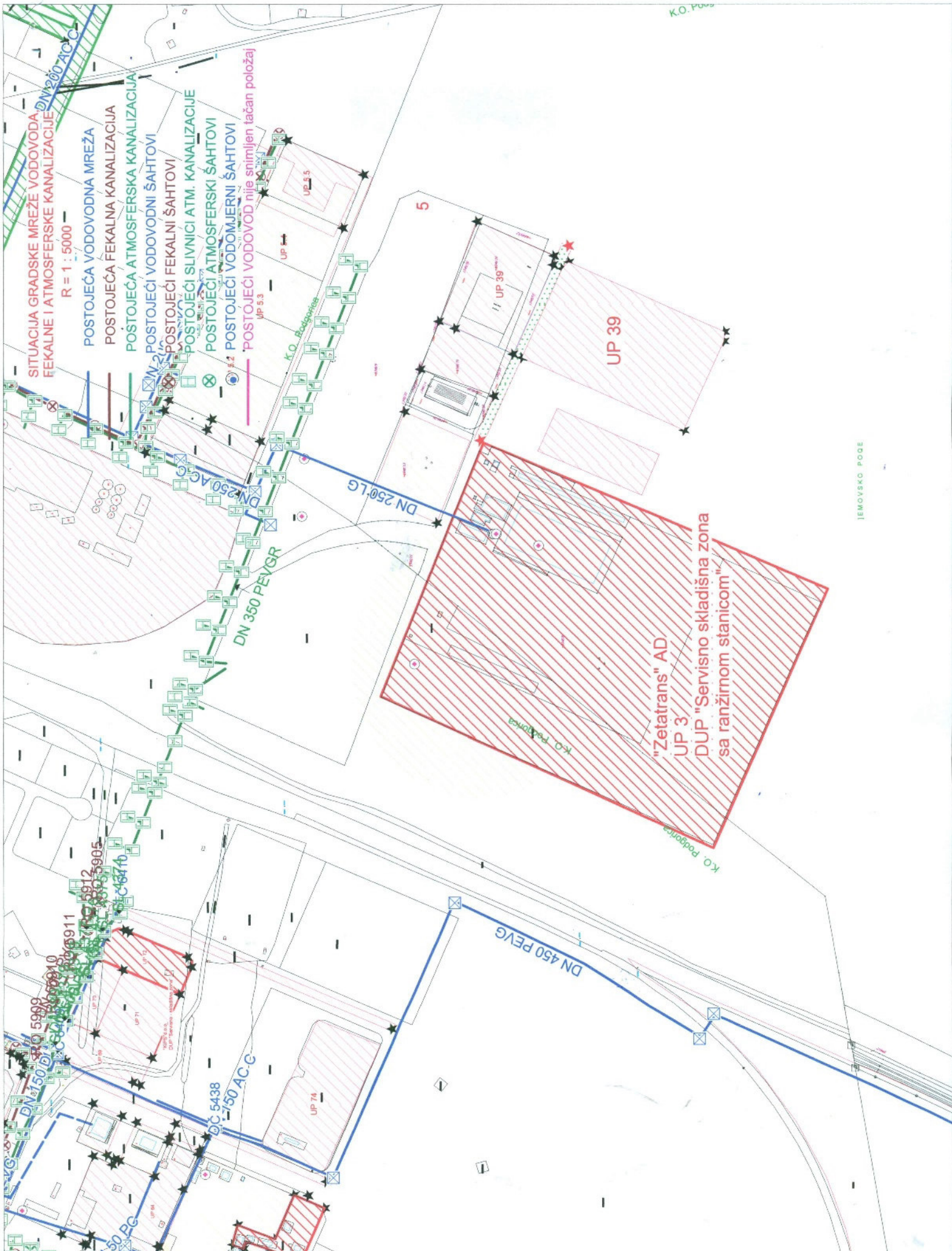

SITUACIJA GRADSKE MREŽE VODOVODA  
FEKALNE I ATMOSFERSKA KANALIZACIJE  
R = 1 : 5000

POSTOJEĆA VODOVODNA MREŽA  
POSTOJEĆA FEKALNA KANALIZACIJA  
POSTOJEĆA ATMOSFERSKA KANALIZACIJA  
POSTOJEĆI VODOVODNI ŠAHTOVI  
POSTOJEĆI FEKALNI ŠAHTOVI  
POSTOJEĆI SLIVNICI ATM. KANALIZACIJE  
POSTOJEĆI ATMOSFERSKI ŠAHTOVI  
POSTOJEĆI VODOMJERNI ŠAHTOVI  
POSTOJEĆI VODOVOD nije snimljen tačan položaj

"Zetatrans" AD  
UP 3  
DUP "Servisno skladišna zona  
sa raznimom stanicom"

JEMOVSKG POGE

K.O. Podgorica

DN 450 PEVG

DN 500 AC-C

DN 250 LG

DN 350 PEVGR

DN 150 PEVG

DN 150 PEVG

DN 150 PEVG

DN 150 PEVG

DN 150 PEVG

DN 150 PEVG

DN 150 PEVG

DN 150 PEVG

DN 150 PEVG

DN 150 PEVG

DN 150 PEVG

DN 150 PEVG

DN 150 PEVG

DN 150 PEVG

DN 150 PEVG



Društvo sa ograničenom odgovornošću  
„Crnogorski elektrodistributivni sistem“  
Podgorica, Ul. I. Milutinovića br. 12  
tel: +382 20 408 400  
fax: +382 20 408 413  
www.cedis.me

Sektor za pristup mreži  
Ul. Ivana Milutinovića br. 12  
tel: +382 20 408 308  
fax: +382 20 241 012  
www.cedis.me  
Br.30-20-02-  
U Podgorici, 2019. godine

**MINISTARSTVO ODRŽIVOG RAZVOJA I TURIZMA**  
**Direktorat za građevinarstvo**

**IV Proleterske brigade broj 19, Podgorica**

DOO »Crnogorski elektrodistributivni sistem« Podgorica, na osnovu čl.60, čl.105 Zakona o upravnom postupku (»Sl.list CG« br.56/14,20/15, 40/16 i 37/17) i Ovlašćenja broj 10-10-12619 od 16.03.2018. godine, podnosim

**ZAHTJEV**  
za otklanjanje nedostataka

Primijeno: 11.07.2019			
Org. jed	Broj	Prilog	Vrijednost
106-	1369	9	

Uvidom u Vaš zahtjev br. **1063-1361/7** od **26.06.2019.** godine ( zavodni broj CEDIS-a **30-20-02-14571** od **05.07.2019.** godine ) za izdavanje uslova za priključenje na distributivni sistem, podnijetog na osnovu pokrenutog postupka "ZETATRANS" A.D. za izdavanje urbanističko tehničkih uslova za izradu tehničke dokumentacije za **rekonstrukciju i izgradnju objekata namjene – industrija i proizvodnja, na UP 3, u zahvatu Detaljnog urbanističkog plana "Servisno skladišna zona sa ranžirnom stanicom" u Podgorici**, utvrđeno je da nijeste dostavili podatak o jednovremenoj snazi i broju mjernih mjesta objekta, zbog čega ne možemo postupiti po predmetnom zahtjevu.

Potrebno je da, u roku od 3 dana od dana prijema ovog zahtjeva CEDIS-u, Sektoru za pristup mreži, Službi za pristup mreži Regiona 2, dostavite:

- podatak o jednovremenoj snazi i broju mjernih mjesta za predmetnu rekonstrukciju i izgradnju objekata namjene – industrija i proizvodnja, na UP 3, u zahvatu Detaljnog urbanističkog plana "Servisno skladišna zona sa ranžirnom stanicom" u Podgorici

Ukoliko ne postupite po ovom zahtjevu i u ostavljenom roku ne otklonite nedostatke, shodno članu 60 i čl.105 Zakona o upravnom postupku („Sl.list CG”br. 56/14,20/15, 40/16 i 37/17), posebnim rješenjem Vaš zahtjev biće odbijen.

Zahtjev obradio:  
Pavle Gazivoda, dipl.e.ing.

Sektor za pristup mreži  
Šef Službe za pristup mreži Regiona 2  
Vladimir Babić, dipl.e.ing.  
  
02

Dostaviti:

- Podnosiocu zahtjeva
- Sektor za pristup mreži-Službi za pristup mreži Regiona 2
- a/a



Crna Gora  
Vlada Crne Gore  
AGENCIJA ZA ZAŠTITU PRIRODE I ŽIVOTNE SREDINE  
Broj :D-02-1888/12  
Podgorica, 11.07.2019.godine  
NR

Crna Gora  
AGENCIJA ZA ZAŠTITU PRIRODE I ŽIVOTNE SREDINE  
PODGORICA

Primijeno:	12.07.2019		
Org. jed.	Broj	Prilog	Vrijednost
106	1361/10		

MINISTARSTVO ODRŽIVOG RAZVOJA I TURIZMA  
DIREKTORAT ZA GRAĐEVINARSTVO

Podgorica  
Ul. IV Proleterske brigade br.19

Povodom vašeg zahtjeva, broj UPI 1063-1361/2 od 28.05.2019.godine, kojim ste tražili mišljenje o potrebi procjene uticaja na životnu sredinu za rekonstrukciju i izgradnju objekata na UP3, uzahvatu Detaljnog urbanističkog plana "Servisno skladišna zona", u Podgorici, a u cilju izdavanja urbanističko – tehničkih uslova za izradu tehničke dokumentacije investitoru A.D. „Zetatrans“ iz Podgorice, obavještavamo vas sledeće:

Uredbom o projektima za koje se vrši procjena uticaja na životnu sredinu („Službeni list RCG“, broj 20/07 i „Službeni list CG“, broj 53/14 I 37/18), utvrđen je spisak projekata za koje je obavezna procjena uticaja na životnu sredinu i projekata za koje se može zahtijevati izrada Elaborata procjene uticaja.

Uvidom u spisak projekata utvrđeno je da je u Listi 2. navedene Uredbe predviđeno da se za „trgovačke, poslovne i prodajne objekte ukupne korisne površine preko 1000m<sup>2</sup>“ - redni broj 12. Infrastrukturni objekti, tačka (b) i za „objekte za snabjevanjem motornih vozila gorivom“ – redni broj 13. Drugi projekti, tačka (m), može zahtijevati sprovođenje postupka odlučivanja o potrebi procjene uticaja na životnu sredinu kod nadležnog organa za poslove zaštite životne sredine.

Uvidom u dostavljenu dokumentaciju utvrđeno je da se na navedenoj UP nalaze objekti skladištenja i interne benzinske pumpe, te da se predviđa se mogućnost rekonstrukcije postojećih objekata i izgradnja novih, a sagledavajući sve projekte zajedno to je neophodno da se urbanističko – tehničkim uslovima za izradu tehničke dokumentacije za rekonstrukciju predmetnih objekata i izgradnje novih, **nosilac projekta obaveže da, shodno Zakonu o procjeni uticaja na životnu sredinu („Službeni list CG“, broj 75/18), sprovede postupak odlučivanja o potrebi izrade elaborata procjene uticaja kod Agencije za zaštitu prirode i životne sredine.**

Obradio:  
Nikola Raičević, spec.zaš.živ.sred.

Pomoćnik direktora  
Ilija Radović, dipl.inž.tehnol.



AGENCIJA ZA ZAŠTITU PRIRODE I ŽIVOTNE SREDINE

IV Proleterske 19 - 81000 Podgorica - Crna Gora - Tel: +382 20 446 500  
Fax: +382 20 518 260 • epost@zastiteprirode.gov.me • www.epa.org.me



Crna Gora  
Ministarstvo održivog razvoja i turizma

Adresa: IV proleterske brigade broj 19  
81000 Podgorica, Crna Gora  
tel: +382 20 446 292  
www.mrt.gov.me

DIREKTORAT ZA GRAĐEVINARSTVO  
Direkcija za izdavanje urbanističko - tehničkih uslova  
Broj: 1062 – 1361/14  
Podgorica, 31.07.2019.godine



### A.D. "ZETATRANS", Logističke usluge

**PODGORICA**  
Ćemovsko polje bb

U prilogu vam dostavljamo Rješenje br.30/20-02-16023 od 29.07.2019.godine, "CEDIS"-a d.o.o. iz Podgorice, a u vezi izrade tehničke dokumentacije za rekonstrukciju i izgradnju objekata namjenjenih za industriju i proizvodnju na urbanističkoj parceli UP 3, u zahvatu Detaljnog urbanističkog plana "Servisno skladišna zona sa ranžirnom stanicom", u Podgorici.

Predmetni akt je dostavljen ovom ministarstvu nakon izdavanja Urbanističko-tehničkih uslova br. 1062-1361/13 od 24.07.2019.godine.

Ovlašćeno službeno lice



Dostavljeno:

- Podnosiocu zahtjeva
- Direktoratu za inspekcijske poslove i licenciranje
- U spise predmeta
- Arhivi



Društvo sa ograničenom odgovornošću  
„ Crnogorski elektrodistributivni sistem “  
Podgorica, Ul. I. Milutinovića br. 12  
tel: +382 20 408 400  
fax: +382 20 408 413  
www.cedis.me

Sektor za pristup mreži  
Ul. Ivana Milutinovića br. 12  
tel: +382 20 408 308  
fax: +382 20 241 012  
www.cedis.me  
Br. 30-20-02-16023  
U Podgorici, 29.07.2019. godine

MINISTARSTVO ODRŽIVOG RAZVOJA I TURIZMA

Direktorat za građevinarstvo

MINISTARSTVO ODRŽIVOG RAZVOJA I TURIZMA

31-07-2019			
Org. broj	Br. prijema	Prijava	Vrijednost
106-1361/13			
IV Proleterske brigade broj 19, Podgorica			

DOO „Crnogorski elektrodistributivni sistem“ Podgorica, rješavajući po zahtjevu **MINISTARSTVA ODRŽIVOG RAZVOJA I TURIZMA - Direktorata za građevinarstvo** iz Podgorice broj **1063-1361/7** od **26.06.2019.godine** (zavodni broj CEDIS-a **30-20-02-14571** od **05.07.2019.godine**), na osnovu čl. 60 i čl. 105 Zakona o opštem upravnom postupku („Sl.list CG“ br. 56/14,20/15 i 40/16 i 37/17), po Ovlaštenju broj 10-10-12619 od 16.03.2018. godine, d o n o s i

RJEŠENJE

**ODBIJA SE** zahtjev **MINISTARSTVA ODRŽIVOG RAZVOJA I TURIZMA - Direktorata za građevinarstvo** iz Podgorice broj **1063-1361/7** od **26.06.2019.godine** (zavodni broj CEDIS-a **30-20-02-14571** od **05.07.2019.godine**)

Obrazloženje

**MINISTARSTVO ODRŽIVOG RAZVOJA I TURIZMA - Direktorata za građevinarstvo** iz Podgorice obratio se DOO „Crnogorskom elektrodistributivnom sistemu“ Podgorica, Sektoru za pristup mreži, Službi za pristup mreži Regiona 2 zahtjevom za izdavanje uslova za priključenje na distributivni sistem, podnjetim na osnovu pokrenutog postupka „ZETATRANS“ A.D. za izdavanje urbanističko tehničkih uslova za izradu tehničke dokumentacije za **rekonstrukciju i izgradnju objekata namjene – industrija i proizvodnja, na UP 3, u zahvatu Detaljnog urbanističkog plana “Servisno skladišna zona sa ranžirnom stanicom” u Podgorici, broj 1063-1361/7 od 26.06.2019.godine** (zavodni broj CEDIS-a **30-20-02-14571** od **05.07.2019.godine**).

Postupajući po navedenom zahtjevu DOO „Crnogorski elektrodistributivni sistem“ Podgorica, Sektor za pristup mreži je utvrdio da podnosilac zahtjeva nije dostavio podatak o jednovremenoj snazi i broju mjernih mjesta predmetnog objekta, pa je zahtjevom broj **30-20-02-14811** od **09.07.2019.godine**, traženo od podnosioca da otkloni nedostatke i dostavi navedni podatak u roku od 3 dana od dana prijema zahtjeva.

Uvidom u povratnicu br. **AR 169094756 ME**, nesporno se utvrđuje da je podnosilac zahtjeva primio zahtjev za otklanjanje nedostataka dana **12.07.2019.godine**.

Kako **MINISTARSTVO ODRŽIVOG RAZVOJA I TURIZMA - Direktorata za građevinarstvo** u ostavljenom roku nije otklonilo nedostatke, odnosno dostavilo traženi podatak, to je CEDIS, Sektor za pristup mreži, na osnovu člana 60 st.3 i čl.105 st.5 Zakona o upravnom postupku („Sl.list CG“ br.56/14,20/15 i 40/16 i 37/17), odbio zahtjev **MINISTARSTVA ODRŽIVOG RAZVOJA I TURIZMA - Direktorata za građevinarstvo** iz Podgorice broj **1063-1361/7** od **26.06.2019.godine** (zavodni broj CEDIS-a **30-20-02-14571** od **05.07.2019.godine**).

**Pravna pouka: Protiv ovog Rješenja može se izjaviti žalba Regulatornoj agenciji za energetiku u roku od 15 dana od dana prijema. Žalba se predaje preko CEDIS-a.**

Zahtjev obradio:  
Pavle Gazivoda, dipl.el.ing.

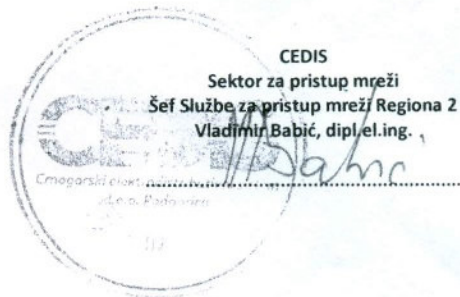

- Dostaviti:
- Podnosiocu zahtjeva-naslovu
  - Sektor za pristup mreži-Službi za pristup mreži Regiona 2
  - a/a

# *LISTOVI NEPOKRETNOSTI*

Korisnik: KORISNIK

Datum i vrijeme štampe: 24.09.2021 10:52

PODRUČNA JEDINICA  
PODGORICADatum: 24.09.2021 10:52  
KO: PODGORICA III**LIST NEPOKRETNOSTI 6928 - PREPIS**

Podaci o parceli							
Broj/podbroj	Broj zgrade	Plan Skica	Datum upisa	Potes ili ulica i kućni broj	Način korišćenja Osnov sticanja	Površina m <sup>2</sup>	Prihod
7938/3	1	53 4		STARI AERODROM	Pomoćna zgrada u vanprivredi ODLUKA DRŽAVNOG ORGANA	1120	0.00
7938/3	2	53 4		STARI AERODROM	Pomoćna zgrada u vanprivredi ODLUKA DRŽAVNOG ORGANA	25	0.00
7938/3	3	53 4		STARI AERODROM	Pomoćna zgrada u vanprivredi ODLUKA DRŽAVNOG ORGANA	8	0.00
7938/3		53 4		STARI AERODROM	Pašnjak 3. klase ODLUKA DRŽAVNOG ORGANA	5477	8.22

Podaci o vlasniku ili nosiocu prava			
Matični broj - ID broj	Naziv nosioca prava - adresa i mjesto	Osnov prava	Obim prava
*	AKCI.DRU.ZETATRANS-LOGISTI.USLUGE *	Korišćenje	1/1

Podaci o objektima i posebnim djelovima objekta					
Broj/podbroj	Broj zgrade	Način korišćenja Osnov sticanja Sobnost	PD Godina izgradnje	Spratnost/ Sprat Površina	Osnov prava Vlasnik ili nosilac prava Adresa, Mjesto
7938/3	1	Pomoćna zgrada u vanprivredi GRAĐENJE	0	PRIZEMNA ZGRADA 1120	Svojina 1/1 AKCI.DRU.ZETATRANS-LOGISTI.USLUGE * *
7938/3	2	Pomoćna zgrada u vanprivredi GRAĐENJE	0	PRIZEMNA ZGRADA 25	Svojina 1/1 AKCI.DRU.ZETATRANS-LOGISTI.USLUGE * *

9/24/21, 10:52 AM

eKatastar

7938/3	3	Pomoćna zgrada u vanprivredi GRAĐENJE	0	PRIZEMNA ZGRADA 8	Svojina 1/1 AKCI.DRU.ZETATRANS- LOGISTI.USLUGE * *
--------	---	--	---	-------------------------	---

Podaci o teretima i ograničenjima						
Broj/podbroj	Broj zgrade	PD	Redni broj	Način korišćenja	Datum upisa	Opis prava
7938/3	0		1	Pašnjak 3. klase	01.12.2015	Zabilježba žalbe ZABILJ.ŽALBE GLAVNOG GRADA - DIREKCIJE ZA IMOVINU NA RJEŠENJE UP - 6459/10 OD 02.07.2014G
7938/3	1		1	Pomoćna zgrada u vanprivredi	01.12.2015	Zabilježba žalbe ZABILJ.ŽALBE GLAVNOG GRADA - DIREKCIJE ZA IMOVINU NA RJEŠENJE UP - 6459/10 OD 02.07.2014G
7938/3	2		1	Pomoćna zgrada u vanprivredi	01.12.2015	Zabilježba žalbe ZABILJ.ŽALBE GLAVNOG GRADA - DIREKCIJE ZA IMOVINU NA RJEŠENJE UP - 6459/10 OD 02.07.2014G
7938/3	3		1	Pomoćna zgrada u vanprivredi	01.12.2015	Zabilježba žalbe ZABILJ.ŽALBE GLAVNOG GRADA - DIREKCIJE ZA IMOVINU NA RJEŠENJE UP - 6459/10 OD 02.07.2014G



Korisnik: KORISNIK

Datum i vrijeme štampe: 24.09.2021 10:52

PODRUČNA JEDINICA  
PODGORICA

Datum: 24.09.2021 10:52

KO: PODGORICA III

**LIST NEPOKRETNOSTI 7219 - PREPIS**

Podaci o parceli							
Broj/podbroj	Broj zgrade	Plan Skica	Datum upisa	Potes ili ulica i kućni broj	Način korišćenja Osnov sticanja	Površina m <sup>2</sup>	Prihod
7938/4		53 4		STARI AERODROM	Pašnjak 3. klase KUPOVINA	24063	36.09

Podaci o vlasniku ili nosiocu prava			
Matični broj - ID broj	Naziv nosioca prava - adresa i mjesto	Osnov prava	Obim prava
*	AKCI.DRU.ZETATRANS-LOGISTI.USLUGE *	Svojina	1/1

**Ne postoje tereti i ograničenja.**

Korisnik: KORISNIK

Datum i vrijeme štampe: 24.09.2021 10:53

PODRUČNA JEDINICA  
PODGORICADatum: 24.09.2021 10:53  
KO: DAJBABE**LIST NEPOKRETNOSTI 333 - PREPIS**

Podaci o parceli							
Broj/podbroj	Broj zgrade	Plan Skica	Datum upisa	Potes ili ulica i kućni broj	Način korišćenja Osnov sticanja	Površina m <sup>2</sup>	Prihod
1348/8	1	10 2		POLJE	Poslovne zgrade u vanprivredi ODLUKA DRŽAVNOG ORGANA	7200	0.00
1348/8	2	10 2		POLJE	Poslovne zgrade u vanprivredi ODLUKA DRŽAVNOG ORGANA	8220	0.00
1348/8	3	10 2		POLJE	Poslovne zgrade u vanprivredi ODLUKA DRŽAVNOG ORGANA	643	0.00
1348/8	4	10 2		POLJE	Poslovne zgrade u vanprivredi ODLUKA DRŽAVNOG ORGANA	189	0.00
1348/8	5	10 2		POLJE	Poslovne zgrade u vanprivredi ODLUKA DRŽAVNOG ORGANA	1203	0.00
1348/8	6	10 2		POLJE	Pomoćna zgrada u vanprivredi ODLUKA DRŽAVNOG ORGANA	73	0.00
1348/8	7	10 2		POLJE	Pomoćna zgrada u vanprivredi ODLUKA DRŽAVNOG ORGANA	19	0.00
1348/8	8	10 2		POLJE	Pomoćna zgrada u vanprivredi ODLUKA DRŽAVNOG ORGANA	9	0.00
1348/8	9	10 2		POLJE	Poslovne zgrade u vanprivredi ODLUKA DRŽAVNOG ORGANA	506	0.00
1348/8	10	10 2		POLJE	Poslovne zgrade u vanprivredi ODLUKA DRŽAVNOG ORGANA	574	0.00
1348/8		10 2		POLJE	Pašnjak 5. klase ODLUKA DRŽAVNOG ORGANA	37134	29.71

Podaci o vlasniku ili nosiocu prava			
Matični broj - ID broj	Naziv nosioca prava - adresa i mjesto	Osnov prava	Obim prava
*	ZETATRANS AD PODGORICA *	Korišćenje	1/1

Podaci o objektima i posebnim djelovima objekta					
Broj/podbroj	Broj zgrade	Način korišćenja Osnov sticanja Sobnost	PD Godina izgradnje	Spratnost/ Sprat Površina	Osnov prava Vlasnik ili nosilac prava Adresa, Mjesto
1348/8	1	Poslovne zgrade u vanprivredi GRAĐENJE	0	PRIZEMNA ZGRADA 7200	Svojina 1/1 ZETATRANS AD PODGORICA * *
1348/8	2	Poslovne zgrade u vanprivredi GRAĐENJE	0	PRIZEMNA ZGRADA 8220	Svojina 1/1 ZETATRANS AD PODGORICA * *
1348/8	3	Poslovne zgrade u vanprivredi GRAĐENJE	0	PRIZEMNA ZGRADA 643	Svojina 1/1 ZETATRANS AD PODGORICA * *
1348/8	4	Poslovne zgrade u vanprivredi GRAĐENJE	0	PRIZEMNA ZGRADA 189	Svojina 1/1 ZETATRANS AD PODGORICA * *
1348/8	5	Poslovne zgrade u vanprivredi GRAĐENJE	0	PRIZEMNA ZGRADA 1203	Svojina 1/1 ZETATRANS AD PODGORICA * *
1348/8	6	Pomoćna zgrada u vanprivredi GRAĐENJE	0	PRIZEMNA ZGRADA 73	Svojina 1/1 ZETATRANS AD PODGORICA * *
1348/8	7	Pomoćna zgrada u vanprivredi GRAĐENJE	0	PRIZEMNA ZGRADA 19	Svojina 1/1 ZETATRANS AD PODGORICA * *
1348/8	8	Pomoćna zgrada u vanprivredi GRAĐENJE	0	PRIZEMNA ZGRADA 9	Svojina 1/1 ZETATRANS AD PODGORICA * *
1348/8	9	Poslovne zgrade u vanprivredi GRAĐENJE	211	JEDNOSPRTNA ZGRADA 506	
1348/8	9	Nestambeni prostor GRAĐENJE Dvije sobe	1	Prizemlje 3	Svojina 1/1 ZETATRANS AD PODGORICA * *
1348/8	9	Poslovni prostor u vanprivredi GRAĐENJE Dvije sobe	2	Prizemlje 19	Svojina 1/1 ZETATRANS AD PODGORICA * *
1348/8	9	Poslovni prostor u vanprivredi GRAĐENJE Dvije sobe	3	Prizemlje 19	Svojina 1/1 ZETATRANS AD PODGORICA * *
1348/8	9	Poslovni prostor u vanprivredi GRAĐENJE Dvije sobe	4	Prizemlje 19	Svojina 1/1 ZETATRANS AD PODGORICA * *
1348/8	9	Poslovni prostor u vanprivredi	5	Prizemlje 19	Svojina 1/1 ZETATRANS AD

		GRAĐENJE Dvije sobe			PODGORICA *
1348/8	9	Poslovni prostor u vanprivredi GRAĐENJE Dvije sobe	6	Prizemlje 19	Svojina 1/1 ZETATRANS AD PODGORICA *
1348/8	9	Poslovni prostor u vanprivredi GRAĐENJE Dvije sobe	7	Prizemlje 19	Svojina 1/1 ZETATRANS AD PODGORICA *
1348/8	9	Poslovni prostor u vanprivredi GRAĐENJE Dvije sobe	8	Prizemlje 19	Svojina 1/1 ZETATRANS AD PODGORICA *
1348/8	9	Poslovni prostor u vanprivredi GRAĐENJE Dvije sobe	9	Prizemlje 19	Svojina 1/1 ZETATRANS AD PODGORICA *
1348/8	9	Poslovni prostor u vanprivredi GRAĐENJE Dvije sobe	10	Prizemlje 19	Svojina 1/1 ZETATRANS AD PODGORICA *
1348/8	9	Poslovni prostor u vanprivredi GRAĐENJE Dvije sobe	11	Prizemlje 19	Svojina 1/1 ZETATRANS AD PODGORICA *
1348/8	9	Poslovni prostor u vanprivredi GRAĐENJE Dvije sobe	12	Prizemlje 19	Svojina 1/1 ZETATRANS AD PODGORICA *
1348/8	9	Poslovni prostor u vanprivredi GRAĐENJE Dvije sobe	13	Prizemlje 19	Svojina 1/1 ZETATRANS AD PODGORICA *
1348/8	9	Poslovni prostor u vanprivredi GRAĐENJE Dvije sobe	14	Prizemlje 19	Svojina 1/1 ZETATRANS AD PODGORICA *
1348/8	9	Poslovni prostor u vanprivredi GRAĐENJE Dvije sobe	15	Prizemlje 19	Svojina 1/1 ZETATRANS AD PODGORICA *
1348/8	9	Poslovni prostor u vanprivredi GRAĐENJE Dvije sobe	16	Prizemlje 19	Svojina 1/1 ZETATRANS AD PODGORICA *
1348/8	9	Poslovni prostor u vanprivredi GRAĐENJE Dvije sobe	17	Prizemlje 19	Svojina 1/1 ZETATRANS AD PODGORICA *
1348/8	9	Poslovni prostor u vanprivredi GRAĐENJE Dvije sobe	18	Prizemlje 19	Svojina 1/1 ZETATRANS AD PODGORICA *
1348/8	9	Poslovni prostor u vanprivredi GRAĐENJE Dvije sobe	19	Prizemlje 38	Svojina 1/1 ZETATRANS AD PODGORICA *
1348/8	9	Poslovni prostor u vanprivredi	20	Prvi sprat	Svojina 1/1 ZETATRANS AD

9/24/21, 10:53 AM

eKatastar

		GRAĐENJE Jedna soba		18	PODGORICA *
1348/8	9	Poslovni prostor u vanprivredi GRAĐENJE Jedna soba	21	Prvi sprat 18	Svojina 1/1 ZETATRANS AD PODGORICA *
1348/8	9	Poslovni prostor u vanprivredi GRAĐENJE Jedna soba	22	Prvi sprat 18	Svojina 1/1 ZETATRANS AD PODGORICA *
1348/8	9	Poslovni prostor u vanprivredi GRAĐENJE Jedna soba	23	Prvi sprat 55	Svojina 1/1 ZETATRANS AD PODGORICA *
1348/8	9	Poslovni prostor u vanprivredi GRAĐENJE Jedna soba	24	Prvi sprat 18	Svojina 1/1 ZETATRANS AD PODGORICA *
1348/8	9	Poslovni prostor u vanprivredi GRAĐENJE Jedna soba	25	Prvi sprat 18	Svojina 1/1 ZETATRANS AD PODGORICA *
1348/8	9	Poslovni prostor u vanprivredi GRAĐENJE Jednosoban stan	26	Prvi sprat 18	Svojina 1/1 ZETATRANS AD PODGORICA *
1348/8	9	Poslovni prostor u vanprivredi GRAĐENJE Jedna soba	27	Prvi sprat 37	Svojina 1/1 ZETATRANS AD PODGORICA *
1348/8	9	Poslovni prostor u vanprivredi GRAĐENJE Jedna soba	28	Prizemlje 18	Svojina 1/1 ZETATRANS AD PODGORICA *
1348/8	9	Poslovni prostor u vanprivredi GRAĐENJE Jedna soba	29	Prizemlje 18	Svojina 1/1 ZETATRANS AD PODGORICA *
1348/8	9	Poslovni prostor u vanprivredi GRAĐENJE Pet soba	30	Prizemlje 71	Svojina 1/1 ZETATRANS AD PODGORICA *
1348/8	9	Poslovni prostor u vanprivredi GRAĐENJE Četiri sobe	31	Prizemlje 23	Svojina 1/1 ZETATRANS AD PODGORICA *
1348/8	9	Nestambeni prostor GRAĐENJE Sedam soba	32	Prizemlje 15	Svojina 1/1 ZETATRANS AD PODGORICA *
1348/8	10	Poslovne zgrade u vanprivredi GRAĐENJE	211	JEDNOSPATNA ZGRADA 574	
1348/8	10	Poslovni prostor u vanprivredi GRAĐENJE Jednoiposoban stan	1	Prizemlje 318	Svojina 1/1 ZETATRANS AD PODGORICA *
1348/8	10	Poslovni prostor u vanprivredi	2	Prizemlje	Svojina 1/1 ZETATRANS AD

<https://ekatastar.me/ekatastar-web/action/search/knreportPrepis>

4/30

9/24/21, 10:53 AM

eKatastar

		GRAĐENJE Jedna soba		16	PODGORICA *
1348/8	10	Poslovni prostor u vanprivredi GRAĐENJE Pet soba	3	Prizemlje 92	Svojina 1/1 ZETATRANS AD PODGORICA *
1348/8	10	Nestambeni prostor GRAĐENJE Jedna soba	4	Prizemlje 13	Svojina 1/1 ZETATRANS AD PODGORICA *
1348/8	10	Nestambeni prostor GRAĐENJE Garsonjera	5	Prizemlje 46	Svojina 1/1 ZETATRANS AD PODGORICA *
1348/8	10	Poslovni prostor u vanprivredi GRAĐENJE Jedna soba	6	Prvi sprat 509	Svojina 1/1 ZETATRANS AD PODGORICA *

Podaci o teretima i ograničenjima						
Broj/podbroj	Broj zgrade	PD	Redni broj	Način korišćenja	Datum upisa	Opis prava
1348/8	0		9	Pašnjak 5. klase		Hipoteka ZABILJ.UG.O HIP.UZZ 825/13 OD 11.10.2013 G-DUG 3.750.000.00 E-ROK 36 MJESECI-POVJERIOC NLB MONTENEGROBANKA-ZABRANA OTUD. I OPTER.BEZ PISANE SAGL.POVJ.I PRIST.NA NEPOSREDNO IZVRŠENJE
1348/8	0		10	Pašnjak 5. klase	16.10.2015	Hipoteka ANEKS ZALOŽNE IZJAVE UZZ 725/2015 - 14.10.2015.G. (ZALOŽNA IZJAVA UZZ 825/2013 - 11.10.2013.G.) POVJERIOC NLB MONTENEGROBANKA AD PODGORICA, DUŽNIK AD ZETATRANS PODGORICA, DUG 3.750.000,00 E, ROK 31.12.2018.G. + ZABILJEŽBA ZABRANE OTUĐENJA I OPTEREĆENJA BEZ PISANE SAGLASNOSTI POVJERIOCA I PRISTANAK NA NEPOSREDNO IZVRŠENJE
1348/8	0		11	Pašnjak 5. klase	01.12.2015	Zabilježba žalbe ZABILJ.ŽALBE GLAVNOG GRADA - DIREKCIJE ZA IMOVINU NA RJEŠENJE UP - 6459/10 OD 02.07.2014G
1348/8	0		12	Pašnjak 5. klase	16.02.2018	Hipoteka HIP ANEKSA ZALOŽNE IZJAVE .UZZ 51/18 OD 01.02.2018 G(ZALOŽNA IZJAVA UZZ 825/2013 OD 11.10.2013G) POVJ. NLB BANKA DUŽ AKCI.DRU. ZETATRANS-LOGISTI.USLUGE DUG 3.750.000.00E ROK 31.12.2021 G + ZAB.OTUDJ.I OPTER.BEZ SAGL.POVJERIOCA + PRIST.NA NEPOSREDNO IZVRŠ. BEZ ODLAGANJA
1348/8	0		13	Pašnjak 5. klase	08.07.2020	Hipoteka ZABILJEŽBA ANEKSA III ZALOŽNE IZJAVE UZZ BR. 553/20 OD 02.07.2020. GOD. (PO ZALOŽNOJ IZJAVI UZZ BR. 825/13) HIPOTEKARNI DUŽNIK ZETATRANS AD LOGISTIČKE USLUGE U KORIST HIPOTEKARNOG POVJERIOCA NLB BANKE KORISNIK KREDITA ZETATRANS AD LOGISTIČKE USLUGE U IZNOSU OD 4.000.000,00 EURA SA ROKOM DOSPJELOSTI 31.12.2025. GOD. + ZABRANA OTUĐENJA I OPTEREĆENJA BEZ PISMENE SAGLASNOSTI HIPOTEKARNOG POVJERIOCA + ZABILJEŽBA PRISTANKA NA NEPOSREDNO PRINUDNO IZVRŠENJE BEZ ODLAGANJA NAKON DOSPJELOSTI OBEZBJEĐENOG POTRAŽIVANJA
1348/8	1		9	Poslovne zgrade u vanprivredi		Hipoteka ZABILJ.UG.O HIP.UZZ 825/13 OD 11.10.2013 G-DUG 3.750.000.00 E-ROK 36 MJESECI-POVJERIOC NLB MONTENEGROBANKA-ZABRANA OTUD. I OPTER.BEZ PISANE SAGL.POVJ.I PRIST.NA NEPOSREDNO IZVRŠENJE

<https://ekatastar.me/ekatastar-web/action/search/knreportPrepis>

5/30

1348/8	1	10	Poslovne zgrade u vanprivredi	16.10.2015	Hipoteka ANEKS ZALOŽNE IZJAVE UZZ 725/2015 - 14.10.2015.G. (ZALOŽNA IZJAVA UZZ 825/2013 - 11.10.2013.G.) POVJERIOC NLB MONTENEGROBANKA AD PODGORICA, DUŽNIK AD ZETATRANS PODGORICA, DUG 3.750.000,00 E, ROK 31.12.2018.G. + ZABILJEŽBA ZABRANE OTUĐENJA I OPTEREĆENJA BEZ PISANE SAGLASNOSTI POVJERIOCA I PRISTANAK NA NEPOSREDNO IZVRŠENJE
1348/8	1	11	Poslovne zgrade u vanprivredi	01.12.2015	Zabilježba žalbe ZABILJ.ŽALBE GLAVNOG GRADA - DIREKCIJE ZA IMOVINU NA RJEŠENJE UP - 6459/10 OD 02.07.2014G
1348/8	1	11	Poslovne zgrade u vanprivredi	16.02.2018	Hipoteka HIP ANEKSA ZALOŽNE IZJAVE .UZZ 51/18 OD 01.02.2018 G(ZALOŽNA IZJAVA UZZ 825/2013 OD 11.10.2013G) POVJ. NLB BANKA DUŽ AKCI.DRU. ZETATRANS-LOGISTI.USLUGE DUG 3.750.000.00E ROK 31.12.2021 G + ZAB.OTUDJ.I OPTER.BEZ SAGL.POVJERIOCA + PRIST.NA NEPOSR.IZVRŠ.BEZ ODLAGANJA
1348/8	1	12	Poslovne zgrade u vanprivredi	16.02.2018	Hipoteka HIP ANEKSA ZALOŽNE IZJAVE .UZZ 51/18 OD 01.02.2018 G(ZALOŽNA IZJAVA UZZ 825/2013 OD 11.10.2013G) POVJ. NLB BANKA DUŽ AKCI.DRU. ZETATRANS-LOGISTI.USLUGE DUG 3.750.000.00E ROK 31.12.2021 G + ZAB.OTUDJ.I OPTER.BEZ SAGL.POVJERIOCA + PRIST.NA NEPOSR.IZVRŠ.BEZ ODLAGANJA
1348/8	1	12	Poslovne zgrade u vanprivredi	08.07.2020	Hipoteka ZABILJEŽBA ANEKSA III ZALOŽNE IZJAVE UZZ BR. 553/20 OD 02.07.2020. GOD. (PO ZALOŽNOJ IZJAVI UZZ BR. 825/13) HIPOTEKARNI DUŽNIK ZETATRANS AD LOGISTIČKE USLUGE U KORIST HIPOTEKARNOG POVJERIOCA NLB BANKE KORISNIK KREDITA ZETATRANS AD LOGISTIČKE USLUGE U IZNOSU OD 4.000.000,00 EURA SA ROKOM DOSPJELOSTI 31.12.2025. GOD. + ZABRANA OTUĐENJA I OPTEREĆENJA BEZ PISMENE SAGLASNOSTI HIPOTEKARNOG POVJERIOCA + ZABILJEŽBA PRISTANKA NA NEPOSREDNO PRINUDNO IZVRŠENJE BEZ ODLAGANJA NAKON DOSPJELOSTI OBEZBJEĐENOG POTRAŽIVANJA
1348/8	1	13	Poslovne zgrade u vanprivredi	08.07.2020	Hipoteka ZABILJEŽBA ANEKSA III ZALOŽNE IZJAVE UZZ BR. 553/20 OD 02.07.2020. GOD. (PO ZALOŽNOJ IZJAVI UZZ BR. 825/13) HIPOTEKARNI DUŽNIK ZETATRANS AD LOGISTIČKE USLUGE U KORIST HIPOTEKARNOG POVJERIOCA NLB BANKE KORISNIK KREDITA ZETATRANS AD LOGISTIČKE USLUGE U IZNOSU OD 4.000.000,00 EURA SA ROKOM DOSPJELOSTI 31.12.2025. GOD. + ZABRANA OTUĐENJA I OPTEREĆENJA BEZ PISMENE SAGLASNOSTI HIPOTEKARNOG POVJERIOCA + ZABILJEŽBA PRISTANKA NA NEPOSREDNO PRINUDNO IZVRŠENJE BEZ ODLAGANJA NAKON DOSPJELOSTI OBEZBJEĐENOG POTRAŽIVANJA
1348/8	2	9	Poslovne zgrade u vanprivredi		Hipoteka ZABILJ.UG.O HIP.UZZ 825/13 OD 11.10.2013 G-DUG 3.750.000.00 E-ROK 36 MJESECI-POVJERIOC NLB MONTENEGROBANKA-ZABRANA OTUĐ. I OPTER.BEZ PISANE SAGL.POVJ.I PRIST.NA NEPOSREDNO IZVRŠENJE
1348/8	2	10	Poslovne zgrade u vanprivredi	16.10.2015	Hipoteka ANEKS ZALOŽNE IZJAVE UZZ 725/2015 - 14.10.2015.G. (ZALOŽNA IZJAVA UZZ 825/2013 - 11.10.2013.G.) POVJERIOC NLB MONTENEGROBANKA AD PODGORICA, DUŽNIK AD ZETATRANS PODGORICA, DUG 3.750.000,00 E, ROK 31.12.2018.G. + ZABILJEŽBA ZABRANE OTUĐENJA I OPTEREĆENJA BEZ PISANE SAGLASNOSTI POVJERIOCA I PRISTANAK NA NEPOSREDNO IZVRŠENJE
1348/8	2	11	Poslovne zgrade u vanprivredi	01.12.2015	Zabilježba žalbe ZABILJ.ŽALBE GLAVNOG GRADA - DIREKCIJE ZA IMOVINU NA RJEŠENJE UP - 6459/10 OD 02.07.2014G
1348/8	2	11	Poslovne zgrade u vanprivredi	16.02.2018	Hipoteka HIP ANEKSA ZALOŽNE IZJAVE .UZZ 51/18 OD 01.02.2018 G(ZALOŽNA IZJAVA UZZ 825/2013 OD 11.10.2013G) POVJ. NLB BANKA DUŽ AKCI.DRU. ZETATRANS-

					LOGISTI.USLUGE DUG 3.750.000.00E ROK 31.12.2021 G + ZAB.OTUDJ.I OPTER.BEZ SAGL.POVJERIOCA + PRIST.NA NEPOSR.IZVRŠ.BEZ ODLAGANJA
1348/8	2	12	Poslovne zgrade u vanprivredi	16.02.2018	Hipoteka HIP ANEKSA ZALOŽNE IZJAVE .UZZ 51/18 OD 01.02.2018 G(ZALOŽNA IZJAVA UZZ 825/2013 OD 11.10.2013G) POVJ. NLB BANKA DUŽ AKCI.DRU. ZETATRANS-LOGISTI.USLUGE DUG 3.750.000.00E ROK 31.12.2021 G + ZAB.OTUDJ.I OPTER.BEZ SAGL.POVJERIOCA + PRIST.NA NEPOSR.IZVRŠ.BEZ ODLAGANJA
1348/8	2	12	Poslovne zgrade u vanprivredi	08.07.2020	Hipoteka ZABILJEŽBA ANEKSA III ZALOŽNE IZJAVE UZZ BR. 553/20 OD 02.07.2020. GOD. (PO ZALOŽNOJ IZJAVI UZZ BR. 825/13) HIPOTEKARNI DUŽNIK ZETATRANS AD LOGISTIČKE USLUGE U KORIST HIPOTEKARNOG POVJERIOCA NLB BANKE KORISNIK KREDITA ZETATRANS AD LOGISTIČKE USLUGE U IZNOSU OD 4.000.000,00 EURA SA ROKOM DOSPJELOSTI 31.12.2025. GOD. + ZABRANA OTUĐENJA I OPTEREĆENJA BEZ PISMENE SAGLASNOSTI HIPOTEKARNOG POVJERIOCA + ZABILJEŽBA PRISTANKA NA NEPOSREDNO PRINUDNO IZVRŠENJE BEZ ODLAGANJA NAKON DOSPJELOSTI OBEZBJEĐENOG POTRAŽIVANJA
1348/8	2	13	Poslovne zgrade u vanprivredi	08.07.2020	Hipoteka ZABILJEŽBA ANEKSA III ZALOŽNE IZJAVE UZZ BR. 553/20 OD 02.07.2020. GOD. (PO ZALOŽNOJ IZJAVI UZZ BR. 825/13) HIPOTEKARNI DUŽNIK ZETATRANS AD LOGISTIČKE USLUGE U KORIST HIPOTEKARNOG POVJERIOCA NLB BANKE KORISNIK KREDITA ZETATRANS AD LOGISTIČKE USLUGE U IZNOSU OD 4.000.000,00 EURA SA ROKOM DOSPJELOSTI 31.12.2025. GOD. + ZABRANA OTUĐENJA I OPTEREĆENJA BEZ PISMENE SAGLASNOSTI HIPOTEKARNOG POVJERIOCA + ZABILJEŽBA PRISTANKA NA NEPOSREDNO PRINUDNO IZVRŠENJE BEZ ODLAGANJA NAKON DOSPJELOSTI OBEZBJEĐENOG POTRAŽIVANJA
1348/8	3	9	Poslovne zgrade u vanprivredi		Hipoteka ZABILJ.UG.O HIP.UZZ 825/13 OD 11.10.2013 G-DUG 3.750.000.00 E-ROK 36 MJESECI-POVJERIOC NLB MONTENEGROBANKA-ZABRANA OTUĐ. I OPTER.BEZ PISANE SAGL.POVJ.I PRIST.NA NEPOSREDNO IZVRŠENJE
1348/8	3	10	Poslovne zgrade u vanprivredi	16.10.2015	Hipoteka ANEKSA ZALOŽNE IZJAVE UZZ 725/2015 - 14.10.2015.G. (ZALOŽNA IZJAVA UZZ 825/2013 - 11.10.2013.G.) POVJERIOC NLB MONTENEGROBANKA AD PODGORICA, DUŽNIK AD ZETATRANS PODGORICA, DUG 3.750.000,00 E, ROK 31.12.2018.G. + ZABILJEŽBA ZABRANE OTUĐENJA I OPTEREĆENJA BEZ PISANE SAGLASNOSTI POVJERIOCA I PRISTANAK NA NEPOSREDNO IZVRŠENJE
1348/8	3	11	Poslovne zgrade u vanprivredi	01.12.2015	Zabilježba žalbe ZABILJ.ŽALBE GLAVNOG GRADA - DIREKCIJE ZA IMOVINU NA RJEŠENJE UP - 6459/10 OD 02.07.2014G
1348/8	3	11	Poslovne zgrade u vanprivredi	16.02.2018	Hipoteka HIP ANEKSA ZALOŽNE IZJAVE .UZZ 51/18 OD 01.02.2018 G(ZALOŽNA IZJAVA UZZ 825/2013 OD 11.10.2013G) POVJ. NLB BANKA DUŽ AKCI.DRU. ZETATRANS-LOGISTI.USLUGE DUG 3.750.000.00E ROK 31.12.2021 G + ZAB.OTUDJ.I OPTER.BEZ SAGL.POVJERIOCA + PRIST.NA NEPOSR.IZVRŠ.BEZ ODLAGANJA
1348/8	3	12	Poslovne zgrade u vanprivredi	16.02.2018	Hipoteka HIP ANEKSA ZALOŽNE IZJAVE .UZZ 51/18 OD 01.02.2018 G(ZALOŽNA IZJAVA UZZ 825/2013 OD 11.10.2013G) POVJ. NLB BANKA DUŽ AKCI.DRU. ZETATRANS-LOGISTI.USLUGE DUG 3.750.000.00E ROK 31.12.2021 G + ZAB.OTUDJ.I OPTER.BEZ SAGL.POVJERIOCA + PRIST.NA NEPOSR.IZVRŠ.BEZ ODLAGANJA
1348/8	3	12	Poslovne zgrade u vanprivredi	08.07.2020	Hipoteka ZABILJEŽBA ANEKSA III ZALOŽNE IZJAVE UZZ BR. 553/20 OD 02.07.2020. GOD. (PO ZALOŽNOJ IZJAVI UZZ BR. 825/13) HIPOTEKARNI DUŽNIK ZETATRANS AD LOGISTIČKE USLUGE U KORIST HIPOTEKARNOG POVJERIOCA NLB BANKE



					KORISNIK KREDITA ZETATRANS AD LOGISTIČKE USLUGE U IZNOSU OD 4.000.000,00 EURA SA ROKOM DOSPJELOSTI 31.12.2025. GOD. + ZABRANA OTUĐENJA I OPTEREĆENJA BEZ PISMENE SAGLASNOSTI HIPOTEKARNOG POVJERIOCA + ZABILJEŽBA PRISTANKA NA NEPOSREDNO PRINUDNO IZVRŠENJE BEZ ODLAGANJA NAKON DOSPJELOSTI OBEZBJEĐENOG POTRAŽIVANJA
1348/8	3	13	Poslovne zgrade u vanprivredi	08.07.2020	Hipoteka ZABILJEŽBA ANEKSA III ZALOŽNE IZJAVE UZZ BR. 553/20 OD 02.07.2020. GOD. (PO ZALOŽNOJ IZJAVI UZZ BR. 825/13) HIPOTEKARNI DUŽNIK ZETATRANS AD LOGISTIČKE USLUGE U KORIST HIPOTEKARNOG POVJERIOCA NLB BANKE KORISNIK KREDITA ZETATRANS AD LOGISTIČKE USLUGE U IZNOSU OD 4.000.000,00 EURA SA ROKOM DOSPJELOSTI 31.12.2025. GOD. + ZABRANA OTUĐENJA I OPTEREĆENJA BEZ PISMENE SAGLASNOSTI HIPOTEKARNOG POVJERIOCA + ZABILJEŽBA PRISTANKA NA NEPOSREDNO PRINUDNO IZVRŠENJE BEZ ODLAGANJA NAKON DOSPJELOSTI OBEZBJEĐENOG POTRAŽIVANJA
1348/8	4	9	Poslovne zgrade u vanprivredi		Hipoteka ZABILJ.UG.O HIP.UZZ 825/13 OD 11.10.2013 G-DUG 3.750.000.00 E-ROK 36 MJESECI-POVJERIOCI NLB MONTENEGROBANKA-ZABRANA OTUĐ. I OPTER.BEZ PISANE SAGL.POVJ.I PRIST.NA NEPOSREDNO IZVRŠENJE
1348/8	4	10	Poslovne zgrade u vanprivredi	16.10.2015	Hipoteka ANEKSA ZALOŽNE IZJAVE UZZ 725/2015 - 14.10.2015.G. (ZALOŽNA IZJAVA UZZ 825/2013 - 11.10.2013.G.) POVJERIOCI NLB MONTENEGROBANKA AD PODGORICA, DUŽNIK AD ZETATRANS PODGORICA, DUG 3.750.000,00 E, ROK 31.12.2018.G. + ZABILJEŽBA ZABRANE OTUĐENJA I OPTEREĆENJA BEZ PISANE SAGLASNOSTI POVJERIOCA I PRISTANAK NA NEPOSREDNO IZVRŠENJE
1348/8	4	11	Poslovne zgrade u vanprivredi	01.12.2015	Zabilježba žalbe ZABILJ.ŽALBE GLAVNOG GRADA - DIREKCIJE ZA IMOVINU NA RJEŠENJE UP - 6459/10 OD 02.07.2014G
1348/8	4	11	Poslovne zgrade u vanprivredi	16.02.2018	Hipoteka HIP ANEKSA ZALOŽNE IZJAVE .UZZ 51/18 OD 01.02.2018 G(ZALOŽNA IZJAVA UZZ 825/2013 OD 11.10.2013G) POVJ. NLB BANKA DUŽ AKCI.DRU. ZETATRANS-LOGISTI.USLUGE DUG 3.750.000.00E ROK 31.12.2021 G + ZAB.OTUĐJ.I OPTER.BEZ SAGL.POVJERIOCA + PRIST.NA NEPOSR.IZVRŠ.BEZ ODLAGANJA
1348/8	4	12	Poslovne zgrade u vanprivredi	16.02.2018	Hipoteka HIP ANEKSA ZALOŽNE IZJAVE .UZZ 51/18 OD 01.02.2018 G(ZALOŽNA IZJAVA UZZ 825/2013 OD 11.10.2013G) POVJ. NLB BANKA DUŽ AKCI.DRU. ZETATRANS-LOGISTI.USLUGE DUG 3.750.000.00E ROK 31.12.2021 G + ZAB.OTUĐJ.I OPTER.BEZ SAGL.POVJERIOCA + PRIST.NA NEPOSR.IZVRŠ.BEZ ODLAGANJA
1348/8	4	12	Poslovne zgrade u vanprivredi	08.07.2020	Hipoteka ZABILJEŽBA ANEKSA III ZALOŽNE IZJAVE UZZ BR. 553/20 OD 02.07.2020. GOD. (PO ZALOŽNOJ IZJAVI UZZ BR. 825/13) HIPOTEKARNI DUŽNIK ZETATRANS AD LOGISTIČKE USLUGE U KORIST HIPOTEKARNOG POVJERIOCA NLB BANKE KORISNIK KREDITA ZETATRANS AD LOGISTIČKE USLUGE U IZNOSU OD 4.000.000,00 EURA SA ROKOM DOSPJELOSTI 31.12.2025. GOD. + ZABRANA OTUĐENJA I OPTEREĆENJA BEZ PISMENE SAGLASNOSTI HIPOTEKARNOG POVJERIOCA + ZABILJEŽBA PRISTANKA NA NEPOSREDNO PRINUDNO IZVRŠENJE BEZ ODLAGANJA NAKON DOSPJELOSTI OBEZBJEĐENOG POTRAŽIVANJA
1348/8	4	13	Poslovne zgrade u vanprivredi	08.07.2020	Hipoteka ZABILJEŽBA ANEKSA III ZALOŽNE IZJAVE UZZ BR. 553/20 OD 02.07.2020. GOD. (PO ZALOŽNOJ IZJAVI UZZ BR. 825/13) HIPOTEKARNI DUŽNIK ZETATRANS AD LOGISTIČKE USLUGE U KORIST HIPOTEKARNOG POVJERIOCA NLB BANKE KORISNIK KREDITA ZETATRANS AD LOGISTIČKE USLUGE U IZNOSU OD 4.000.000,00 EURA SA ROKOM DOSPJELOSTI

					31.12.2025. GOD. + ZABRANA OTUĐENJA I OPTEREĆENJA BEZ PISMENE SAGLASNOSTI HIPOTEKARNOG POVJERIOCA + ZABILJEŽBA PRISTANKA NA NEPOSREDNO PRINUDNO IZVRŠENJE BEZ ODLAGANJA NAKON DOSPJELOSTI OBEZBJEĐENOG POTRAŽIVANJA
1348/8	5	9	Poslovne zgrade u vanprivredi		Hipoteka ZABILJ.UG.O HIP.UZZ 825/13 OD 11.10.2013 G-DUG 3.750.000.00 E-ROK 36 MJESECI-POVJERIOCI NLB MONTENEGROBANKA-ZABRANA OTUĐ. I OPTER.BEZ PISANE SAGL.POVJ.I PRIST.NA NEPOSREDNO IZVRŠENJE
1348/8	5	10	Poslovne zgrade u vanprivredi	16.10.2015	Hipoteka ANEKS ZALOŽNE IZJAVE UZZ 725/2015 - 14.10.2015.G. (ZALOŽNA IZJAVA UZZ 825/2013 - 11.10.2013.G.) POVJERIOCI NLB MONTENEGROBANKA AD PODGORICA, DUŽNIK AD ZETATRANS PODGORICA, DUG 3.750.000,00 E, ROK 31.12.2018.G. + ZABILJEŽBA ZABRANE OTUĐENJA I OPTEREĆENJA BEZ PISANE SAGLASNOSTI POVJERIOCA I PRISTANAK NA NEPOSREDNO IZVRŠENJE
1348/8	5	11	Poslovne zgrade u vanprivredi	01.12.2015	Zabilježba žalbe ZABILJ.ŽALBE GLAVNOG GRADA - DIREKCIJE ZA IMOVINU NA RJEŠENJE UP - 6459/10 OD 02.07.2014G
1348/8	5	11	Poslovne zgrade u vanprivredi	16.02.2018	Hipoteka HIP ANEKSA ZALOŽNE IZJAVE .UZZ 51/18 OD 01.02.2018 G(ZALOŽNA IZJAVA UZZ 825/2013 OD 11.10.2013G) POVJ. NLB BANKA DUŽ AKCI.DRU. ZETATRANS-LOGISTI.USLUGE DUG 3.750.000.00E ROK 31.12.2021 G + ZAB.OTUDJ.I OPTER.BEZ SAGL.POVJERIOCA + PRIST.NA NEPOSR.IZVRŠ.BEZ ODLAGANJA
1348/8	5	12	Poslovne zgrade u vanprivredi	16.02.2018	Hipoteka HIP ANEKSA ZALOŽNE IZJAVE .UZZ 51/18 OD 01.02.2018 G(ZALOŽNA IZJAVA UZZ 825/2013 OD 11.10.2013G) POVJ. NLB BANKA DUŽ AKCI.DRU. ZETATRANS-LOGISTI.USLUGE DUG 3.750.000.00E ROK 31.12.2021 G + ZAB.OTUDJ.I OPTER.BEZ SAGL.POVJERIOCA + PRIST.NA NEPOSR.IZVRŠ.BEZ ODLAGANJA
1348/8	5	12	Poslovne zgrade u vanprivredi	08.07.2020	Hipoteka ZABILJEŽBA ANEKSA III ZALOŽNE IZJAVE UZZ BR. 553/20 OD 02.07.2020. GOD. (PO ZALOŽNOJ IZJAVI UZZ BR. 825/13) HIPOTEKARNI DUŽNIK ZETATRANS AD LOGISTIČKE USLUGE U KORIST HIPOTEKARNOG POVJERIOCA NLB BANKE KORISNIK KREDITA ZETATRANS AD LOGISTIČKE USLUGE U IZNOSU OD 4.000.000,00 EURA SA ROKOM DOSPJELOSTI 31.12.2025. GOD. + ZABRANA OTUĐENJA I OPTEREĆENJA BEZ PISMENE SAGLASNOSTI HIPOTEKARNOG POVJERIOCA + ZABILJEŽBA PRISTANKA NA NEPOSREDNO PRINUDNO IZVRŠENJE BEZ ODLAGANJA NAKON DOSPJELOSTI OBEZBJEĐENOG POTRAŽIVANJA
1348/8	5	13	Poslovne zgrade u vanprivredi	08.07.2020	Hipoteka ZABILJEŽBA ANEKSA III ZALOŽNE IZJAVE UZZ BR. 553/20 OD 02.07.2020. GOD. (PO ZALOŽNOJ IZJAVI UZZ BR. 825/13) HIPOTEKARNI DUŽNIK ZETATRANS AD LOGISTIČKE USLUGE U KORIST HIPOTEKARNOG POVJERIOCA NLB BANKE KORISNIK KREDITA ZETATRANS AD LOGISTIČKE USLUGE U IZNOSU OD 4.000.000,00 EURA SA ROKOM DOSPJELOSTI 31.12.2025. GOD. + ZABRANA OTUĐENJA I OPTEREĆENJA BEZ PISMENE SAGLASNOSTI HIPOTEKARNOG POVJERIOCA + ZABILJEŽBA PRISTANKA NA NEPOSREDNO PRINUDNO IZVRŠENJE BEZ ODLAGANJA NAKON DOSPJELOSTI OBEZBJEĐENOG POTRAŽIVANJA
1348/8	6	9	Pomoćna zgrada u vanprivredi		Hipoteka ZABILJ.UG.O HIP.UZZ 825/13 OD 11.10.2013 G-DUG 3.750.000.00 E-ROK 36 MJESECI-POVJERIOCI NLB MONTENEGROBANKA-ZABRANA OTUĐ. I OPTER.BEZ PISANE SAGL.POVJ.I PRIST.NA NEPOSREDNO IZVRŠENJE
1348/8	6	10	Pomoćna zgrada u vanprivredi	16.10.2015	Hipoteka ANEKS ZALOŽNE IZJAVE UZZ 725/2015 - 14.10.2015.G. (ZALOŽNA IZJAVA UZZ 825/2013 - 11.10.2013.G.) POVJERIOCI NLB MONTENEGROBANKA AD PODGORICA, DUŽNIK AD ZETATRANS PODGORICA, DUG

					3.750.000,00 E, ROK 31.12.2018.G. + ZABILJEŽBA ZABRANE OTUĐENJA I OPTEREĆENJA BEZ PISANE SAGLASNOSTI POVJERIOCA I PRISTANAK NA NEPOSREDNO IZVRŠENJE
1348/8	6	11	Pomoćna zgrada u vanprivredi	01.12.2015	Zabilježba žalbe ZABILJ.ŽALBE GLAVNOG GRADA - DIREKCIJE ZA IMOVINU NA RJEŠENJE UP - 6459/10 OD 02.07.2014G
1348/8	6	11	Pomoćna zgrada u vanprivredi	16.02.2018	Hipoteka HIP ANEKSA ZALOŽNE IZJAVE .UZZ 51/18 OD 01.02.2018 G(ZALOŽNA IZJAVA UZZ 825/2013 OD 11.10.2013G) POVJ. NLB BANKA DUŽ AKCI.DRU. ZETATRANS-LOGISTI.USLUGE DUG 3.750.000.00E ROK 31.12.2021 G + ZAB.OTUDJ.I OPTER.BEZ SAGL.POVJERIOCA + PRIST.NA NEPOSR.IZVRŠ.BEZ ODLAGANJA
1348/8	6	12	Pomoćna zgrada u vanprivredi	16.02.2018	Hipoteka HIP ANEKSA ZALOŽNE IZJAVE .UZZ 51/18 OD 01.02.2018 G(ZALOŽNA IZJAVA UZZ 825/2013 OD 11.10.2013G) POVJ. NLB BANKA DUŽ AKCI.DRU. ZETATRANS-LOGISTI.USLUGE DUG 3.750.000.00E ROK 31.12.2021 G + ZAB.OTUDJ.I OPTER.BEZ SAGL.POVJERIOCA + PRIST.NA NEPOSR.IZVRŠ.BEZ ODLAGANJA
1348/8	6	12	Pomoćna zgrada u vanprivredi	08.07.2020	Hipoteka ZABILJEŽBA ANEKSA III ZALOŽNE IZJAVE UZZ BR. 553/20 OD 02.07.2020. GOD. (PO ZALOŽNOJ IZJAVI UZZ BR. 825/13) HIPOTEKARNI DUŽNIK ZETATRANS AD LOGISTIČKE USLUGE U KORIST HIPOTEKARNOG POVJERIOCA NLB BANKE KORISNIK KREDITA ZETATRANS AD LOGISTIČKE USLUGE U IZNOSU OD 4.000.000,00 EURA SA ROKOM DOSPJELOSTI 31.12.2025. GOD. + ZABRANA OTUĐENJA I OPTEREĆENJA BEZ PISMENE SAGLASNOSTI HIPOTEKARNOG POVJERIOCA + ZABILJEŽBA PRISTANKA NA NEPOSREDNO PRINUDNO IZVRŠENJE BEZ ODLAGANJA NAKON DOSPJELOSTI OBEZBJEĐENOG POTRAŽIVANJA
1348/8	6	13	Pomoćna zgrada u vanprivredi	08.07.2020	Hipoteka ZABILJEŽBA ANEKSA III ZALOŽNE IZJAVE UZZ BR. 553/20 OD 02.07.2020. GOD. (PO ZALOŽNOJ IZJAVI UZZ BR. 825/13) HIPOTEKARNI DUŽNIK ZETATRANS AD LOGISTIČKE USLUGE U KORIST HIPOTEKARNOG POVJERIOCA NLB BANKE KORISNIK KREDITA ZETATRANS AD LOGISTIČKE USLUGE U IZNOSU OD 4.000.000,00 EURA SA ROKOM DOSPJELOSTI 31.12.2025. GOD. + ZABRANA OTUĐENJA I OPTEREĆENJA BEZ PISMENE SAGLASNOSTI HIPOTEKARNOG POVJERIOCA + ZABILJEŽBA PRISTANKA NA NEPOSREDNO PRINUDNO IZVRŠENJE BEZ ODLAGANJA NAKON DOSPJELOSTI OBEZBJEĐENOG POTRAŽIVANJA
1348/8	7	9	Pomoćna zgrada u vanprivredi		Hipoteka ZABILJ.UG.O HIP.UZZ 825/13 OD 11.10.2013 G-DUG 3.750.000.00 E-ROK 36 MJESECI-POVJERIOCI NLB MONTENEGROBANKA-ZABRANA OTUD. I OPTER.BEZ PISANE SAGL.POVJ.I PRIST.NA NEPOSREDNO IZVRŠENJE
1348/8	7	10	Pomoćna zgrada u vanprivredi	16.10.2015	Hipoteka ANEKSA ZALOŽNE IZJAVE UZZ 725/2015 - 14.10.2015.G. (ZALOŽNA IZJAVA UZZ 825/2013 - 11.10.2013.G.) POVJERIOCI NLB MONTENEGROBANKA AD PODGORICA, DUŽNIK AD ZETATRANS PODGORICA, DUG 3.750.000,00 E, ROK 31.12.2018.G. + ZABILJEŽBA ZABRANE OTUĐENJA I OPTEREĆENJA BEZ PISANE SAGLASNOSTI POVJERIOCA I PRISTANAK NA NEPOSREDNO IZVRŠENJE
1348/8	7	11	Pomoćna zgrada u vanprivredi	01.12.2015	Zabilježba žalbe ZABILJ.ŽALBE GLAVNOG GRADA - DIREKCIJE ZA IMOVINU NA RJEŠENJE UP - 6459/10 OD 02.07.2014G
1348/8	7	11	Pomoćna zgrada u vanprivredi	16.02.2018	Hipoteka HIP ANEKSA ZALOŽNE IZJAVE .UZZ 51/18 OD 01.02.2018 G(ZALOŽNA IZJAVA UZZ 825/2013 OD 11.10.2013G) POVJ. NLB BANKA DUŽ AKCI.DRU. ZETATRANS-LOGISTI.USLUGE DUG 3.750.000.00E ROK 31.12.2021 G + ZAB.OTUDJ.I OPTER.BEZ SAGL.POVJERIOCA + PRIST.NA NEPOSR.IZVRŠ.BEZ ODLAGANJA
1348/8	7	12	Pomoćna zgrada u vanprivredi	16.02.2018	Hipoteka HIP ANEKSA ZALOŽNE IZJAVE .UZZ 51/18 OD

			zgrada u vanprivredi		01.02.2018 G(ZALOŽNA IZJAVA UZZ 825/2013 OD 11.10.2013G) POVJ. NLB BANKA DUŽ AKCI.DRU. ZETATRANS-LOGISTI.USLUGE DUG 3.750.000.00E ROK 31.12.2021 G + ZAB.OTUDJ.I OPTER.BEZ SAGL.POVJERIOCA + PRIST.NA NEPOSR.IZVRŠ.BEZ ODLAGANJA
1348/8	7	12	Pomoćna zgrada u vanprivredi	08.07.2020	Hipoteka ZABILJEŽBA ANEKSA III ZALOŽNE IZJAVE UZZ BR. 553/20 OD 02.07.2020. GOD. (PO ZALOŽNOJ IZJAVI UZZ BR. 825/13) HIPOTEKARNI DUŽNIK ZETATRANS AD LOGISTIČKE USLUGE U KORIST HIPOTEKARNOG POVJERIOCA NLB BANKE KORISNIK KREDITA ZETATRANS AD LOGISTIČKE USLUGE U IZNOSU OD 4.000.000,00 EURA SA ROKOM DOSPJELOSTI 31.12.2025. GOD. + ZABRANA OTUĐENJA I OPTEREĆENJA BEZ PISMENE SAGLASNOSTI HIPOTEKARNOG POVJERIOCA + ZABILJEŽBA PRISTANKA NA NEPOSREDNO PRINUDNO IZVRŠENJE BEZ ODLAGANJA NAKON DOSPJELOSTI OBEZBJEĐENOG POTRAŽIVANJA
1348/8	7	13	Pomoćna zgrada u vanprivredi	08.07.2020	Hipoteka ZABILJEŽBA ANEKSA III ZALOŽNE IZJAVE UZZ BR. 553/20 OD 02.07.2020. GOD. (PO ZALOŽNOJ IZJAVI UZZ BR. 825/13) HIPOTEKARNI DUŽNIK ZETATRANS AD LOGISTIČKE USLUGE U KORIST HIPOTEKARNOG POVJERIOCA NLB BANKE KORISNIK KREDITA ZETATRANS AD LOGISTIČKE USLUGE U IZNOSU OD 4.000.000,00 EURA SA ROKOM DOSPJELOSTI 31.12.2025. GOD. + ZABRANA OTUĐENJA I OPTEREĆENJA BEZ PISMENE SAGLASNOSTI HIPOTEKARNOG POVJERIOCA + ZABILJEŽBA PRISTANKA NA NEPOSREDNO PRINUDNO IZVRŠENJE BEZ ODLAGANJA NAKON DOSPJELOSTI OBEZBJEĐENOG POTRAŽIVANJA
1348/8	8	9	Pomoćna zgrada u vanprivredi		Hipoteka ZABILJ.UG.O HIP.UZZ 825/13 OD 11.10.2013 G-DUG 3.750.000.00 E-ROK 36 MJESECI-POVJERIOC NLB MONTENEGROBANKA-ZABRANA OTUD. I OPTER.BEZ PISANE SAGL.POVJ.I PRIST.NA NEPOSREDNO IZVRŠENJE
1348/8	8	10	Pomoćna zgrada u vanprivredi	16.10.2015	Hipoteka ANEKS ZALOŽNE IZJAVE UZZ 725/2015 - 14.10.2015.G. (ZALOŽNA IZJAVA UZZ 825/2013 - 11.10.2013.G.) POVJERIOC NLB MONTENEGROBANKA AD PODGORICA, DUŽNIK AD ZETATRANS PODGORICA, DUG 3.750.000,00 E, ROK 31.12.2018.G. + ZABILJEŽBA ZABRANE OTUĐENJA I OPTEREĆENJA BEZ PISANE SAGLASNOSTI POVJERIOCA I PRISTANAK NA NEPOSREDNO IZVRŠENJE
1348/8	8	11	Pomoćna zgrada u vanprivredi	01.12.2015	Zabilježba žalbe ZABILJ.ŽALBE GLAVNOG GRADA - DIREKCIJE ZA IMOVINU NA RJEŠENJE UP - 6459/10 OD 02.07.2014G
1348/8	8	11	Pomoćna zgrada u vanprivredi	16.02.2018	Hipoteka HIP ANEKSA ZALOŽNE IZJAVE .UZZ 51/18 OD 01.02.2018 G(ZALOŽNA IZJAVA UZZ 825/2013 OD 11.10.2013G) POVJ. NLB BANKA DUŽ AKCI.DRU. ZETATRANS-LOGISTI.USLUGE DUG 3.750.000.00E ROK 31.12.2021 G + ZAB.OTUDJ.I OPTER.BEZ SAGL.POVJERIOCA + PRIST.NA NEPOSR.IZVRŠ.BEZ ODLAGANJA
1348/8	8	12	Pomoćna zgrada u vanprivredi	16.02.2018	Hipoteka HIP ANEKSA ZALOŽNE IZJAVE .UZZ 51/18 OD 01.02.2018 G(ZALOŽNA IZJAVA UZZ 825/2013 OD 11.10.2013G) POVJ. NLB BANKA DUŽ AKCI.DRU. ZETATRANS-LOGISTI.USLUGE DUG 3.750.000.00E ROK 31.12.2021 G + ZAB.OTUDJ.I OPTER.BEZ SAGL.POVJERIOCA + PRIST.NA NEPOSR.IZVRŠ.BEZ ODLAGANJA
1348/8	8	12	Pomoćna zgrada u vanprivredi	08.07.2020	Hipoteka ZABILJEŽBA ANEKSA III ZALOŽNE IZJAVE UZZ BR. 553/20 OD 02.07.2020. GOD. (PO ZALOŽNOJ IZJAVI UZZ BR. 825/13) HIPOTEKARNI DUŽNIK ZETATRANS AD LOGISTIČKE USLUGE U KORIST HIPOTEKARNOG POVJERIOCA NLB BANKE KORISNIK KREDITA ZETATRANS AD LOGISTIČKE USLUGE U IZNOSU OD 4.000.000,00 EURA SA ROKOM DOSPJELOSTI 31.12.2025. GOD. + ZABRANA OTUĐENJA I OPTEREĆENJA BEZ PISMENE SAGLASNOSTI HIPOTEKARNOG POVJERIOCA +

					ZABILJEŽBA PRISTANKA NA NEPOSREDNO PRINUDNO IZVRŠENJE BEZ ODLAGANJA NAKON DOSPJELOSTI OBEZBJEĐENOG POTRAŽIVANJA
1348/8	8		13	Pomoćna zgrada u vanprivredi	08.07.2020 Hipoteka ZABILJEŽBA ANEKSA III ZALOŽNE IZJAVE UZZ BR. 553/20 OD 02.07.2020. GOD. (PO ZALOŽNOJ IZJAVI UZZ BR. 825/13) HIPOTEKARNI DUŽNIK ZETATRANS AD LOGISTIČKE USLUGE U KORIST HIPOTEKARNOG POVJERIOCA NLB BANKE KORISNIK KREDITA ZETATRANS AD LOGISTIČKE USLUGE U IZNOSU OD 4.000.000,00 EURA SA ROKOM DOSPJELOSTI 31.12.2025. GOD. + ZABRANA OTUĐENJA I OPTEREĆENJA BEZ PISMENE SAGLASNOSTI HIPOTEKARNOG POVJERIOCA + ZABILJEŽBA PRISTANKA NA NEPOSREDNO PRINUDNO IZVRŠENJE BEZ ODLAGANJA NAKON DOSPJELOSTI OBEZBJEĐENOG POTRAŽIVANJA
1348/8	9	1	19	Nestambeni prostor	Hipoteka ZABILJ.UG.O HIP.UZZ 825/13 OD 11.10.2013 G-DUG 3.750.000.00 E-ROK 36 MJESECI-POVJERIO NLB MONTENEGROBANKA-ZABRANA OTUĐ. I OPTER.BEZ PISANE SAGL.POVJ.I PRIST.NA NEPOSREDNO IZVRŠENJE
1348/8	9	1	20	Nestambeni prostor	16.10.2015 Hipoteka ANEKS ZALOŽNE IZJAVE UZZ 725/2015 - 14.10.2015.G. (ZALOŽNA IZJAVA UZZ 825/2013 - 11.10.2013.G.) POVJERIO NLB MONTENEGROBANKA AD PODGORICA, DUŽNIK AD ZETATRANS PODGORICA, DUG 3.750.000,00 E, ROK 31.12.2018.G. + ZABILJEŽBA ZABRANE OTUĐENJA I OPTEREĆENJA BEZ PISANE SAGLASNOSTI POVJERIOCA I PRISTANAK NA NEPOSREDNO IZVRŠENJE
1348/8	9	1	21	Nestambeni prostor	08.07.2020 Hipoteka ZABILJEŽBA ANEKSA III ZALOŽNE IZJAVE UZZ BR. 553/20 OD 02.07.2020. GOD. (PO ZALOŽNOJ IZJAVI UZZ BR. 825/13) HIPOTEKARNI DUŽNIK ZETATRANS AD LOGISTIČKE USLUGE U KORIST HIPOTEKARNOG POVJERIOCA NLB BANKE KORISNIK KREDITA ZETATRANS AD LOGISTIČKE USLUGE U IZNOSU OD 4.000.000,00 EURA SA ROKOM DOSPJELOSTI 31.12.2025. GOD. + ZABRANA OTUĐENJA I OPTEREĆENJA BEZ PISMENE SAGLASNOSTI HIPOTEKARNOG POVJERIOCA + ZABILJEŽBA PRISTANKA NA NEPOSREDNO PRINUDNO IZVRŠENJE BEZ ODLAGANJA NAKON DOSPJELOSTI OBEZBJEĐENOG POTRAŽIVANJA
1348/8	9	2	19	Poslovni prostor u vanprivredi	Hipoteka ZABILJ.UG.O HIP.UZZ 825/13 OD 11.10.2013 G-DUG 3.750.000.00 E-ROK 36 MJESECI-POVJERIO NLB MONTENEGROBANKA-ZABRANA OTUĐ. I OPTER.BEZ PISANE SAGL.POVJ.I PRIST.NA NEPOSREDNO IZVRŠENJE
1348/8	9	2	20	Poslovni prostor u vanprivredi	16.10.2015 Hipoteka ANEKS ZALOŽNE IZJAVE UZZ 725/2015 - 14.10.2015.G. (ZALOŽNA IZJAVA UZZ 825/2013 - 11.10.2013.G.) POVJERIO NLB MONTENEGROBANKA AD PODGORICA, DUŽNIK AD ZETATRANS PODGORICA, DUG 3.750.000,00 E, ROK 31.12.2018.G. + ZABILJEŽBA ZABRANE OTUĐENJA I OPTEREĆENJA BEZ PISANE SAGLASNOSTI POVJERIOCA I PRISTANAK NA NEPOSREDNO IZVRŠENJE
1348/8	9	2	21	Poslovni prostor u vanprivredi	08.07.2020 Hipoteka ZABILJEŽBA ANEKSA III ZALOŽNE IZJAVE UZZ BR. 553/20 OD 02.07.2020. GOD. (PO ZALOŽNOJ IZJAVI UZZ BR. 825/13) HIPOTEKARNI DUŽNIK ZETATRANS AD LOGISTIČKE USLUGE U KORIST HIPOTEKARNOG POVJERIOCA NLB BANKE KORISNIK KREDITA ZETATRANS AD LOGISTIČKE USLUGE U IZNOSU OD 4.000.000,00 EURA SA ROKOM DOSPJELOSTI 31.12.2025. GOD. + ZABRANA OTUĐENJA I OPTEREĆENJA BEZ PISMENE SAGLASNOSTI HIPOTEKARNOG POVJERIOCA + ZABILJEŽBA PRISTANKA NA NEPOSREDNO PRINUDNO IZVRŠENJE BEZ ODLAGANJA NAKON DOSPJELOSTI OBEZBJEĐENOG POTRAŽIVANJA
1348/8	9	3	19	Poslovni prostor u vanprivredi	Hipoteka ZABILJ.UG.O HIP.UZZ 825/13 OD 11.10.2013 G-DUG 3.750.000.00 E-ROK 36 MJESECI-POVJERIO NLB

						MONTENEGROBANKA-ZABRANA OTUĐ. I OPTER.BEZ PISANE SAGL.POVJ.I PRIST.NA NEPOSREDNO IZVRŠENJE
1348/8	9	3	20	Poslovni prostor u vanprivredi	16.10.2015	Hipoteka ANEKS ZALOŽNE IZJAVE UZZ 725/2015 - 14.10.2015.G. (ZALOŽNA IZJAVA UZZ 825/2013 - 11.10.2013.G.) POVJERIO NLB MONTENEGROBANKA AD PODGORICA, DUŽNIK AD ZETATRANS PODGORICA, DUG 3.750.000,00 E, ROK 31.12.2018.G. + ZABILJEŽBA ZABRANE OTUĐENJA I OPTEREĆENJA BEZ PISANE SAGLASNOSTI POVJERIOCA I PRISTANAK NA NEPOSREDNO IZVRŠENJE
1348/8	9	3	21	Poslovni prostor u vanprivredi	08.07.2020	Hipoteka ZABILJEŽBA ANEKSA III ZALOŽNE IZJAVE UZZ BR. 553/20 OD 02.07.2020. GOD. (PO ZALOŽNOJ IZJAVI UZZ BR. 825/13) HIPOTEKARNI DUŽNIK ZETATRANS AD LOGISTIČKE USLUGE U KORIST HIPOTEKARNOG POVJERIOCA NLB BANKE KORISNIK KREDITA ZETATRANS AD LOGISTIČKE USLUGE U IZNOSU OD 4.000.000,00 EURA SA ROKOM DOSPJELOSTI 31.12.2025. GOD. + ZABRANA OTUĐENJA I OPTEREĆENJA BEZ PISMENE SAGLASNOSTI HIPOTEKARNOG POVJERIOCA + ZABILJEŽBA PRISTANKA NA NEPOSREDNO PRINUDNO IZVRŠENJE BEZ ODLAGANJA NAKON DOSPJELOSTI OBEZBJEĐENOG POTRAŽIVANJA
1348/8	9	4	19	Poslovni prostor u vanprivredi		Hipoteka ZABILJ.UG.O HIP.UZZ 825/13 OD 11.10.2013 G-DUG 3.750.000.00 E-ROK 36 MJESECI-POVJERIO NLB MONTENEGROBANKA-ZABRANA OTUĐ. I OPTER.BEZ PISANE SAGL.POVJ.I PRIST.NA NEPOSREDNO IZVRŠENJE
1348/8	9	4	20	Poslovni prostor u vanprivredi	16.10.2015	Hipoteka ANEKS ZALOŽNE IZJAVE UZZ 725/2015 - 14.10.2015.G. (ZALOŽNA IZJAVA UZZ 825/2013 - 11.10.2013.G.) POVJERIO NLB MONTENEGROBANKA AD PODGORICA, DUŽNIK AD ZETATRANS PODGORICA, DUG 3.750.000,00 E, ROK 31.12.2018.G. + ZABILJEŽBA ZABRANE OTUĐENJA I OPTEREĆENJA BEZ PISANE SAGLASNOSTI POVJERIOCA I PRISTANAK NA NEPOSREDNO IZVRŠENJE
1348/8	9	4	21	Poslovni prostor u vanprivredi	08.07.2020	Hipoteka ZABILJEŽBA ANEKSA III ZALOŽNE IZJAVE UZZ BR. 553/20 OD 02.07.2020. GOD. (PO ZALOŽNOJ IZJAVI UZZ BR. 825/13) HIPOTEKARNI DUŽNIK ZETATRANS AD LOGISTIČKE USLUGE U KORIST HIPOTEKARNOG POVJERIOCA NLB BANKE KORISNIK KREDITA ZETATRANS AD LOGISTIČKE USLUGE U IZNOSU OD 4.000.000,00 EURA SA ROKOM DOSPJELOSTI 31.12.2025. GOD. + ZABRANA OTUĐENJA I OPTEREĆENJA BEZ PISMENE SAGLASNOSTI HIPOTEKARNOG POVJERIOCA + ZABILJEŽBA PRISTANKA NA NEPOSREDNO PRINUDNO IZVRŠENJE BEZ ODLAGANJA NAKON DOSPJELOSTI OBEZBJEĐENOG POTRAŽIVANJA
1348/8	9	5	19	Poslovni prostor u vanprivredi		Hipoteka ZABILJ.UG.O HIP.UZZ 825/13 OD 11.10.2013 G-DUG 3.750.000.00 E-ROK 36 MJESECI-POVJERIO NLB MONTENEGROBANKA-ZABRANA OTUĐ. I OPTER.BEZ PISANE SAGL.POVJ.I PRIST.NA NEPOSREDNO IZVRŠENJE
1348/8	9	5	20	Poslovni prostor u vanprivredi	16.10.2015	Hipoteka ANEKS ZALOŽNE IZJAVE UZZ 725/2015 - 14.10.2015.G. (ZALOŽNA IZJAVA UZZ 825/2013 - 11.10.2013.G.) POVJERIO NLB MONTENEGROBANKA AD PODGORICA, DUŽNIK AD ZETATRANS PODGORICA, DUG 3.750.000,00 E, ROK 31.12.2018.G. + ZABILJEŽBA ZABRANE OTUĐENJA I OPTEREĆENJA BEZ PISANE SAGLASNOSTI POVJERIOCA I PRISTANAK NA NEPOSREDNO IZVRŠENJE
1348/8	9	5	21	Poslovni prostor u vanprivredi	08.07.2020	Hipoteka ZABILJEŽBA ANEKSA III ZALOŽNE IZJAVE UZZ BR. 553/20 OD 02.07.2020. GOD. (PO ZALOŽNOJ IZJAVI UZZ BR. 825/13) HIPOTEKARNI DUŽNIK ZETATRANS AD LOGISTIČKE USLUGE U KORIST HIPOTEKARNOG POVJERIOCA NLB BANKE KORISNIK KREDITA ZETATRANS AD LOGISTIČKE USLUGE U IZNOSU OD 4.000.000,00 EURA SA ROKOM DOSPJELOSTI 31.12.2025. GOD. + ZABRANA OTUĐENJA I OPTEREĆENJA BEZ PISMENE SAGLASNOSTI HIPOTEKARNOG POVJERIOCA +

						ZABILJEŽBA PRISTANKA NA NEPOSREDNO PRINUDNO IZVRŠENJE BEZ ODLAGANJA NAKON DOSPJELOSTI OBEZBJEĐENOG POTRAŽIVANJA
1348/8	9	6	19	Poslovni prostor u vanprivredi		Hipoteka ZABILJ.UG.O HIP.UZZ 825/13 OD 11.10.2013 G-DUG 3.750.000.00 E-ROK 36 MJESECI-POVJERIOC NLB MONTENEGROBANKA-ZABRANA OTUD. I OPTER.BEZ PISANE SAGL.POVJ.I PRIST.NA NEPOSREDNO IZVRŠENJE
1348/8	9	6	20	Poslovni prostor u vanprivredi	16.10.2015	Hipoteka ANEKS ZALOŽNE IZJAVE UZZ 725/2015 - 14.10.2015.G. (ZALOŽNA IZJAVA UZZ 825/2013 - 11.10.2013.G.) POVJERIOC NLB MONTENEGROBANKA AD PODGORICA, DUŽNIK AD ZETATRANS PODGORICA, DUG 3.750.000,00 E, ROK 31.12.2018.G. + ZABILJEŽBA ZABRANE OTUĐENJA I OPTEREĆENJA BEZ PISANE SAGLASNOSTI POVJERIOCA I PRISTANAK NA NEPOSREDNO IZVRŠENJE
1348/8	9	6	21	Poslovni prostor u vanprivredi	08.07.2020	Hipoteka ZABILJEŽBA ANEKSA III ZALOŽNE IZJAVE UZZ BR. 553/20 OD 02.07.2020. GOD. (PO ZALOŽNOJ IZJAVI UZZ BR. 825/13) HIPOTEKARNI DUŽNIK ZETATRANS AD LOGISTIČKE USLUGE U KORIST HIPOTEKARNOG POVJERIOCA NLB BANKE KORISNIK KREDITA ZETATRANS AD LOGISTIČKE USLUGE U IZNOSU OD 4.000.000,00 EURA SA ROKOM DOSPJELOSTI 31.12.2025. GOD. + ZABRANA OTUĐENJA I OPTEREĆENJA BEZ PISMENE SAGLASNOSTI HIPOTEKARNOG POVJERIOCA + ZABILJEŽBA PRISTANKA NA NEPOSREDNO PRINUDNO IZVRŠENJE BEZ ODLAGANJA NAKON DOSPJELOSTI OBEZBJEĐENOG POTRAŽIVANJA
1348/8	9	7	19	Poslovni prostor u vanprivredi		Hipoteka ZABILJ.UG.O HIP.UZZ 825/13 OD 11.10.2013 G-DUG 3.750.000.00 E-ROK 36 MJESECI-POVJERIOC NLB MONTENEGROBANKA-ZABRANA OTUD. I OPTER.BEZ PISANE SAGL.POVJ.I PRIST.NA NEPOSREDNO IZVRŠENJE
1348/8	9	7	20	Poslovni prostor u vanprivredi	16.10.2015	Hipoteka ANEKS ZALOŽNE IZJAVE UZZ 725/2015 - 14.10.2015.G. (ZALOŽNA IZJAVA UZZ 825/2013 - 11.10.2013.G.) POVJERIOC NLB MONTENEGROBANKA AD PODGORICA, DUŽNIK AD ZETATRANS PODGORICA, DUG 3.750.000,00 E, ROK 31.12.2018.G. + ZABILJEŽBA ZABRANE OTUĐENJA I OPTEREĆENJA BEZ PISANE SAGLASNOSTI POVJERIOCA I PRISTANAK NA NEPOSREDNO IZVRŠENJE
1348/8	9	7	21	Poslovni prostor u vanprivredi	08.07.2020	Hipoteka ZABILJEŽBA ANEKSA III ZALOŽNE IZJAVE UZZ BR. 553/20 OD 02.07.2020. GOD. (PO ZALOŽNOJ IZJAVI UZZ BR. 825/13) HIPOTEKARNI DUŽNIK ZETATRANS AD LOGISTIČKE USLUGE U KORIST HIPOTEKARNOG POVJERIOCA NLB BANKE KORISNIK KREDITA ZETATRANS AD LOGISTIČKE USLUGE U IZNOSU OD 4.000.000,00 EURA SA ROKOM DOSPJELOSTI 31.12.2025. GOD. + ZABRANA OTUĐENJA I OPTEREĆENJA BEZ PISMENE SAGLASNOSTI HIPOTEKARNOG POVJERIOCA + ZABILJEŽBA PRISTANKA NA NEPOSREDNO PRINUDNO IZVRŠENJE BEZ ODLAGANJA NAKON DOSPJELOSTI OBEZBJEĐENOG POTRAŽIVANJA
1348/8	9	8	19	Poslovni prostor u vanprivredi		Hipoteka ZABILJ.UG.O HIP.UZZ 825/13 OD 11.10.2013 G-DUG 3.750.000.00 E-ROK 36 MJESECI-POVJERIOC NLB MONTENEGROBANKA-ZABRANA OTUD. I OPTER.BEZ PISANE SAGL.POVJ.I PRIST.NA NEPOSREDNO IZVRŠENJE
1348/8	9	8	20	Poslovni prostor u vanprivredi	16.10.2015	Hipoteka ANEKS ZALOŽNE IZJAVE UZZ 725/2015 - 14.10.2015.G. (ZALOŽNA IZJAVA UZZ 825/2013 - 11.10.2013.G.) POVJERIOC NLB MONTENEGROBANKA AD PODGORICA, DUŽNIK AD ZETATRANS PODGORICA, DUG 3.750.000,00 E, ROK 31.12.2018.G. + ZABILJEŽBA ZABRANE OTUĐENJA I OPTEREĆENJA BEZ PISANE SAGLASNOSTI POVJERIOCA I PRISTANAK NA NEPOSREDNO IZVRŠENJE
1348/8	9	8	21	Poslovni prostor u vanprivredi	08.07.2020	Hipoteka ZABILJEŽBA ANEKSA III ZALOŽNE IZJAVE UZZ BR. 553/20 OD 02.07.2020. GOD. (PO ZALOŽNOJ IZJAVI UZZ BR. 825/13) HIPOTEKARNI DUŽNIK ZETATRANS AD LOGISTIČKE

						USLUGE U KORIST HIPOTEKARNOG POVJERIOCA NLB BANKE KORISNIK KREDITA ZETATRANS AD LOGISTIČKE USLUGE U IZNOSU OD 4.000.000,00 EURA SA ROKOM DOSPJELOSTI 31.12.2025. GOD. + ZABRANA OTUĐENJA I OPTEREĆENJA BEZ PISMENE SAGLASNOSTI HIPOTEKARNOG POVJERIOCA + ZABILJEŽBA PRISTANKA NA NEPOSREDNO PRINUDNO IZVRŠENJE BEZ ODLAGANJA NAKON DOSPJELOSTI OBEZBJEĐENOG POTRAŽIVANJA
1348/8	9	9	19	Poslovni prostor u vanprivredi		Hipoteka ZABILJ.UG.O HIP.UZZ 825/13 OD 11.10.2013 G-DUG 3.750.000.00 E-ROK 36 MJESECI-POVJERIOC NLB MONTENEGROBANKA-ZABRANA OTUĐ. I OPTER.BEZ PISANE SAGL.POVJ.I PRIST.NA NEPOSREDNO IZVRŠENJE
1348/8	9	9	20	Poslovni prostor u vanprivredi	16.10.2015	Hipoteka ANEKS ZALOŽNE IZJAVE UZZ 725/2015 - 14.10.2015.G. (ZALOŽNA IZJAVA UZZ 825/2013 - 11.10.2013.G.) POVJERIOC NLB MONTENEGROBANKA AD PODGORICA, DUŽNIK AD ZETATRANS PODGORICA, DUG 3.750.000,00 E, ROK 31.12.2018.G. + ZABILJEŽBA ZABRANE OTUĐENJA I OPTEREĆENJA BEZ PISANE SAGLASNOSTI POVJERIOCA I PRISTANAK NA NEPOSREDNO IZVRŠENJE
1348/8	9	9	21	Poslovni prostor u vanprivredi	08.07.2020	Hipoteka ZABILJEŽBA ANEKSA III ZALOŽNE IZJAVE UZZ BR. 553/20 OD 02.07.2020. GOD. (PO ZALOŽNOJ IZJAVI UZZ BR. 825/13) HIPOTEKARNI DUŽNIK ZETATRANS AD LOGISTIČKE USLUGE U KORIST HIPOTEKARNOG POVJERIOCA NLB BANKE KORISNIK KREDITA ZETATRANS AD LOGISTIČKE USLUGE U IZNOSU OD 4.000.000,00 EURA SA ROKOM DOSPJELOSTI 31.12.2025. GOD. + ZABRANA OTUĐENJA I OPTEREĆENJA BEZ PISMENE SAGLASNOSTI HIPOTEKARNOG POVJERIOCA + ZABILJEŽBA PRISTANKA NA NEPOSREDNO PRINUDNO IZVRŠENJE BEZ ODLAGANJA NAKON DOSPJELOSTI OBEZBJEĐENOG POTRAŽIVANJA
1348/8	9	10	19	Poslovni prostor u vanprivredi		Hipoteka ZABILJ.UG.O HIP.UZZ 825/13 OD 11.10.2013 G-DUG 3.750.000.00 E-ROK 36 MJESECI-POVJERIOC NLB MONTENEGROBANKA-ZABRANA OTUĐ. I OPTER.BEZ PISANE SAGL.POVJ.I PRIST.NA NEPOSREDNO IZVRŠENJE
1348/8	9	10	20	Poslovni prostor u vanprivredi	16.10.2015	Hipoteka ANEKS ZALOŽNE IZJAVE UZZ 725/2015 - 14.10.2015.G. (ZALOŽNA IZJAVA UZZ 825/2013 - 11.10.2013.G.) POVJERIOC NLB MONTENEGROBANKA AD PODGORICA, DUŽNIK AD ZETATRANS PODGORICA, DUG 3.750.000,00 E, ROK 31.12.2018.G. + ZABILJEŽBA ZABRANE OTUĐENJA I OPTEREĆENJA BEZ PISANE SAGLASNOSTI POVJERIOCA I PRISTANAK NA NEPOSREDNO IZVRŠENJE
1348/8	9	10	21	Poslovni prostor u vanprivredi	08.07.2020	Hipoteka ZABILJEŽBA ANEKSA III ZALOŽNE IZJAVE UZZ BR. 553/20 OD 02.07.2020. GOD. (PO ZALOŽNOJ IZJAVI UZZ BR. 825/13) HIPOTEKARNI DUŽNIK ZETATRANS AD LOGISTIČKE USLUGE U KORIST HIPOTEKARNOG POVJERIOCA NLB BANKE KORISNIK KREDITA ZETATRANS AD LOGISTIČKE USLUGE U IZNOSU OD 4.000.000,00 EURA SA ROKOM DOSPJELOSTI 31.12.2025. GOD. + ZABRANA OTUĐENJA I OPTEREĆENJA BEZ PISMENE SAGLASNOSTI HIPOTEKARNOG POVJERIOCA + ZABILJEŽBA PRISTANKA NA NEPOSREDNO PRINUDNO IZVRŠENJE BEZ ODLAGANJA NAKON DOSPJELOSTI OBEZBJEĐENOG POTRAŽIVANJA
1348/8	9	11	19	Poslovni prostor u vanprivredi		Hipoteka ZABILJ.UG.O HIP.UZZ 825/13 OD 11.10.2013 G-DUG 3.750.000.00 E-ROK 36 MJESECI-POVJERIOC NLB MONTENEGROBANKA-ZABRANA OTUĐ. I OPTER.BEZ PISANE SAGL.POVJ.I PRIST.NA NEPOSREDNO IZVRŠENJE
1348/8	9	11	20	Poslovni prostor u vanprivredi	16.10.2015	Hipoteka ANEKS ZALOŽNE IZJAVE UZZ 725/2015 - 14.10.2015.G. (ZALOŽNA IZJAVA UZZ 825/2013 - 11.10.2013.G.) POVJERIOC NLB MONTENEGROBANKA AD PODGORICA, DUŽNIK AD ZETATRANS PODGORICA, DUG 3.750.000,00 E, ROK 31.12.2018.G. + ZABILJEŽBA ZABRANE



						OTUĐENJA I OPTEREĆENJA BEZ PISANE SAGLASNOSTI POVJERIOCA I PRISTANAK NA NEPOSREDNO IZVRŠENJE
1348/8	9	11	21	Poslovni prostor u vanprivredi	08.07.2020	Hipoteka ZABILJEŽBA ANEKSA III ZALOŽNE IZJAVE UZZ BR. 553/20 OD 02.07.2020. GOD. (PO ZALOŽNOJ IZJAVI UZZ BR. 825/13) HIPOTEKARNI DUŽNIK ZETATRANS AD LOGISTIČKE USLUGE U KORIST HIPOTEKARNOG POVJERIOCA NLB BANKE KORISNIK KREDITA ZETATRANS AD LOGISTIČKE USLUGE U IZNOSU OD 4.000.000,00 EURA SA ROKOM DOSPJELOSTI 31.12.2025. GOD. + ZABRANA OTUĐENJA I OPTEREĆENJA BEZ PISMENE SAGLASNOSTI HIPOTEKARNOG POVJERIOCA + ZABILJEŽBA PRISTANKA NA NEPOSREDNO PRINUDNO IZVRŠENJE BEZ ODLAGANJA NAKON DOSPJELOSTI OBEZBJEĐENOG POTRAŽIVANJA
1348/8	9	12	19	Poslovni prostor u vanprivredi		Hipoteka ZABILJ.UG.O HIP.UZZ 825/13 OD 11.10.2013 G-DUG 3.750.000.00 E-ROK 36 MJESECI-POVJERIOC NLB MONTENEGROBANKA-ZABRANA OTUĐ. I OPTER.BEZ PISANE SAGL.POVJ.I PRIST.NA NEPOSREDNO IZVRŠENJE
1348/8	9	12	20	Poslovni prostor u vanprivredi	16.10.2015	Hipoteka ANEKS ZALOŽNE IZJAVE UZZ 725/2015 - 14.10.2015.G. (ZALOŽNA IZJAVA UZZ 825/2013 - 11.10.2013.G.) POVJERIOC NLB MONTENEGROBANKA AD PODGORICA, DUŽNIK AD ZETATRANS PODGORICA, DUG 3.750.000,00 E, ROK 31.12.2018.G. + ZABILJEŽBA ZABRANE OTUĐENJA I OPTEREĆENJA BEZ PISANE SAGLASNOSTI POVJERIOCA I PRISTANAK NA NEPOSREDNO IZVRŠENJE
1348/8	9	12	21	Poslovni prostor u vanprivredi	08.07.2020	Hipoteka ZABILJEŽBA ANEKSA III ZALOŽNE IZJAVE UZZ BR. 553/20 OD 02.07.2020. GOD. (PO ZALOŽNOJ IZJAVI UZZ BR. 825/13) HIPOTEKARNI DUŽNIK ZETATRANS AD LOGISTIČKE USLUGE U KORIST HIPOTEKARNOG POVJERIOCA NLB BANKE KORISNIK KREDITA ZETATRANS AD LOGISTIČKE USLUGE U IZNOSU OD 4.000.000,00 EURA SA ROKOM DOSPJELOSTI 31.12.2025. GOD. + ZABRANA OTUĐENJA I OPTEREĆENJA BEZ PISMENE SAGLASNOSTI HIPOTEKARNOG POVJERIOCA + ZABILJEŽBA PRISTANKA NA NEPOSREDNO PRINUDNO IZVRŠENJE BEZ ODLAGANJA NAKON DOSPJELOSTI OBEZBJEĐENOG POTRAŽIVANJA
1348/8	9	13	19	Poslovni prostor u vanprivredi		Hipoteka ZABILJ.UG.O HIP.UZZ 825/13 OD 11.10.2013 G-DUG 3.750.000.00 E-ROK 36 MJESECI-POVJERIOC NLB MONTENEGROBANKA-ZABRANA OTUĐ. I OPTER.BEZ PISANE SAGL.POVJ.I PRIST.NA NEPOSREDNO IZVRŠENJE
1348/8	9	13	20	Poslovni prostor u vanprivredi	16.10.2015	Hipoteka ANEKS ZALOŽNE IZJAVE UZZ 725/2015 - 14.10.2015.G. (ZALOŽNA IZJAVA UZZ 825/2013 - 11.10.2013.G.) POVJERIOC NLB MONTENEGROBANKA AD PODGORICA, DUŽNIK AD ZETATRANS PODGORICA, DUG 3.750.000,00 E, ROK 31.12.2018.G. + ZABILJEŽBA ZABRANE OTUĐENJA I OPTEREĆENJA BEZ PISANE SAGLASNOSTI POVJERIOCA I PRISTANAK NA NEPOSREDNO IZVRŠENJE
1348/8	9	13	21	Poslovni prostor u vanprivredi	08.07.2020	Hipoteka ZABILJEŽBA ANEKSA III ZALOŽNE IZJAVE UZZ BR. 553/20 OD 02.07.2020. GOD. (PO ZALOŽNOJ IZJAVI UZZ BR. 825/13) HIPOTEKARNI DUŽNIK ZETATRANS AD LOGISTIČKE USLUGE U KORIST HIPOTEKARNOG POVJERIOCA NLB BANKE KORISNIK KREDITA ZETATRANS AD LOGISTIČKE USLUGE U IZNOSU OD 4.000.000,00 EURA SA ROKOM DOSPJELOSTI 31.12.2025. GOD. + ZABRANA OTUĐENJA I OPTEREĆENJA BEZ PISMENE SAGLASNOSTI HIPOTEKARNOG POVJERIOCA + ZABILJEŽBA PRISTANKA NA NEPOSREDNO PRINUDNO IZVRŠENJE BEZ ODLAGANJA NAKON DOSPJELOSTI OBEZBJEĐENOG POTRAŽIVANJA
1348/8	9	14	19	Poslovni prostor u vanprivredi		Hipoteka ZABILJ.UG.O HIP.UZZ 825/13 OD 11.10.2013 G-DUG 3.750.000.00 E-ROK 36 MJESECI-POVJERIOC NLB MONTENEGROBANKA-ZABRANA OTUĐ. I OPTER.BEZ PISANE SAGL.POVJ.I PRIST.NA NEPOSREDNO IZVRŠENJE

9/24/21, 10:53 AM

eKatastar

1348/8	9	14	20	Poslovni prostor u vanprivredi	16.10.2015	Hipoteka ANEKS ZALOŽNE IZJAVE UZZ 725/2015 - 14.10.2015.G. (ZALOŽNA IZJAVA UZZ 825/2013 - 11.10.2013.G.) POVJERIOC NLB MONTENEGROBANKA AD PODGORICA, DUŽNIK AD ZETATRANS PODGORICA, DUG 3.750.000,00 E, ROK 31.12.2018.G. + ZABILJEŽBA ZABRANE OTUĐENJA I OPTEREĆENJA BEZ PISANE SAGLASNOSTI POVJERIOCA I PRISTANAK NA NEPOSREDNO IZVRŠENJE
1348/8	9	14	21	Poslovni prostor u vanprivredi	08.07.2020	Hipoteka ZABILJEŽBA ANEKSA III ZALOŽNE IZJAVE UZZ BR. 553/20 OD 02.07.2020. GOD. (PO ZALOŽNOJ IZJAVI UZZ BR. 825/13) HIPOTEKARNI DUŽNIK ZETATRANS AD LOGISTIČKE USLUGE U KORIST HIPOTEKARNOG POVJERIOCA NLB BANKE KORISNIK KREDITA ZETATRANS AD LOGISTIČKE USLUGE U IZNOSU OD 4.000.000,00 EURA SA ROKOM DOSPJELOSTI 31.12.2025. GOD. + ZABRANA OTUĐENJA I OPTEREĆENJA BEZ PISMENE SAGLASNOSTI HIPOTEKARNOG POVJERIOCA + ZABILJEŽBA PRISTANKA NA NEPOSREDNO PRINUDNO IZVRŠENJE BEZ ODLAGANJA NAKON DOSPJELOSTI OBEZBJEĐENOG POTRAŽIVANJA
1348/8	9	15	19	Poslovni prostor u vanprivredi		Hipoteka ZABILJ.UG.O HIP.UZZ 825/13 OD 11.10.2013 G-DUG 3.750.000.00 E-ROK 36 MJESECI-POVJERIOC NLB MONTENEGROBANKA-ZABRANA OTUĐ. I OPTER.BEZ PISANE SAGL.POVJ.I PRIST.NA NEPOSREDNO IZVRŠENJE
1348/8	9	15	20	Poslovni prostor u vanprivredi	16.10.2015	Hipoteka ANEKS ZALOŽNE IZJAVE UZZ 725/2015 - 14.10.2015.G. (ZALOŽNA IZJAVA UZZ 825/2013 - 11.10.2013.G.) POVJERIOC NLB MONTENEGROBANKA AD PODGORICA, DUŽNIK AD ZETATRANS PODGORICA, DUG 3.750.000,00 E, ROK 31.12.2018.G. + ZABILJEŽBA ZABRANE OTUĐENJA I OPTEREĆENJA BEZ PISANE SAGLASNOSTI POVJERIOCA I PRISTANAK NA NEPOSREDNO IZVRŠENJE
1348/8	9	15	21	Poslovni prostor u vanprivredi	08.07.2020	Hipoteka ZABILJEŽBA ANEKSA III ZALOŽNE IZJAVE UZZ BR. 553/20 OD 02.07.2020. GOD. (PO ZALOŽNOJ IZJAVI UZZ BR. 825/13) HIPOTEKARNI DUŽNIK ZETATRANS AD LOGISTIČKE USLUGE U KORIST HIPOTEKARNOG POVJERIOCA NLB BANKE KORISNIK KREDITA ZETATRANS AD LOGISTIČKE USLUGE U IZNOSU OD 4.000.000,00 EURA SA ROKOM DOSPJELOSTI 31.12.2025. GOD. + ZABRANA OTUĐENJA I OPTEREĆENJA BEZ PISMENE SAGLASNOSTI HIPOTEKARNOG POVJERIOCA + ZABILJEŽBA PRISTANKA NA NEPOSREDNO PRINUDNO IZVRŠENJE BEZ ODLAGANJA NAKON DOSPJELOSTI OBEZBJEĐENOG POTRAŽIVANJA
1348/8	9	16	19	Poslovni prostor u vanprivredi		Hipoteka ZABILJ.UG.O HIP.UZZ 825/13 OD 11.10.2013 G-DUG 3.750.000.00 E-ROK 36 MJESECI-POVJERIOC NLB MONTENEGROBANKA-ZABRANA OTUĐ. I OPTER.BEZ PISANE SAGL.POVJ.I PRIST.NA NEPOSREDNO IZVRŠENJE
1348/8	9	16	20	Poslovni prostor u vanprivredi	16.10.2015	Hipoteka ANEKS ZALOŽNE IZJAVE UZZ 725/2015 - 14.10.2015.G. (ZALOŽNA IZJAVA UZZ 825/2013 - 11.10.2013.G.) POVJERIOC NLB MONTENEGROBANKA AD PODGORICA, DUŽNIK AD ZETATRANS PODGORICA, DUG 3.750.000,00 E, ROK 31.12.2018.G. + ZABILJEŽBA ZABRANE OTUĐENJA I OPTEREĆENJA BEZ PISANE SAGLASNOSTI POVJERIOCA I PRISTANAK NA NEPOSREDNO IZVRŠENJE
1348/8	9	16	21	Poslovni prostor u vanprivredi	08.07.2020	Hipoteka ZABILJEŽBA ANEKSA III ZALOŽNE IZJAVE UZZ BR. 553/20 OD 02.07.2020. GOD. (PO ZALOŽNOJ IZJAVI UZZ BR. 825/13) HIPOTEKARNI DUŽNIK ZETATRANS AD LOGISTIČKE USLUGE U KORIST HIPOTEKARNOG POVJERIOCA NLB BANKE KORISNIK KREDITA ZETATRANS AD LOGISTIČKE USLUGE U IZNOSU OD 4.000.000,00 EURA SA ROKOM DOSPJELOSTI 31.12.2025. GOD. + ZABRANA OTUĐENJA I OPTEREĆENJA BEZ PISMENE SAGLASNOSTI HIPOTEKARNOG POVJERIOCA + ZABILJEŽBA PRISTANKA NA NEPOSREDNO PRINUDNO

<https://ekatastar.me/ekatastar-web/action/search/knreportPrepis>

17/30

					IZVRŠENJE BEZ ODLAGANJA NAKON DOSPJELOSTI OBEZBJEĐENOG POTRAŽIVANJA
1348/8	9	17	19	Poslovni prostor u vanprivredi	Hipoteka ZABILJ.UG.O HIP.UZZ 825/13 OD 11.10.2013 G-DUG 3.750.000.00 E-ROK 36 MJESECI-POVJERIO NLB MONTENEGROBANKA-ZABRANA OTUĐ. I OPTER.BEZ PISANE SAGL.POVJ.I PRIST.NA NEPOSREDNO IZVRŠENJE
1348/8	9	17	20	Poslovni prostor u vanprivredi	16.10.2015 Hipoteka ANEKS ZALOŽNE IZJAVE UZZ 725/2015 - 14.10.2015.G. (ZALOŽNA IZJAVA UZZ 825/2013 - 11.10.2013.G.) POVJERIO NLB MONTENEGROBANKA AD PODGORICA, DUŽNIK AD ZETATRANS PODGORICA, DUG 3.750.000,00 E, ROK 31.12.2018.G. + ZABILJEŽBA ZABRANE OTUĐENJA I OPTEREĆENJA BEZ PISANE SAGLASNOSTI POVJERIOCA I PRISTANAK NA NEPOSREDNO IZVRŠENJE
1348/8	9	17	21	Poslovni prostor u vanprivredi	08.07.2020 Hipoteka ZABILJEŽBA ANEKSA III ZALOŽNE IZJAVE UZZ BR. 553/20 OD 02.07.2020. GOD. (PO ZALOŽNOJ IZJAVI UZZ BR. 825/13) HIPOTEKARNI DUŽNIK ZETATRANS AD LOGISTIČKE USLUGE U KORIST HIPOTEKARNOG POVJERIOCA NLB BANKE KORISNIK KREDITA ZETATRANS AD LOGISTIČKE USLUGE U IZNOSU OD 4.000.000,00 EURA SA ROKOM DOSPJELOSTI 31.12.2025. GOD. + ZABRANA OTUĐENJA I OPTEREĆENJA BEZ PISMENE SAGLASNOSTI HIPOTEKARNOG POVJERIOCA + ZABILJEŽBA PRISTANKA NA NEPOSREDNO PRINUDNO IZVRŠENJE BEZ ODLAGANJA NAKON DOSPJELOSTI OBEZBJEĐENOG POTRAŽIVANJA
1348/8	9	18	19	Poslovni prostor u vanprivredi	Hipoteka ZABILJ.UG.O HIP.UZZ 825/13 OD 11.10.2013 G-DUG 3.750.000.00 E-ROK 36 MJESECI-POVJERIO NLB MONTENEGROBANKA-ZABRANA OTUĐ. I OPTER.BEZ PISANE SAGL.POVJ.I PRIST.NA NEPOSREDNO IZVRŠENJE
1348/8	9	18	20	Poslovni prostor u vanprivredi	16.10.2015 Hipoteka ANEKS ZALOŽNE IZJAVE UZZ 725/2015 - 14.10.2015.G. (ZALOŽNA IZJAVA UZZ 825/2013 - 11.10.2013.G.) POVJERIO NLB MONTENEGROBANKA AD PODGORICA, DUŽNIK AD ZETATRANS PODGORICA, DUG 3.750.000,00 E, ROK 31.12.2018.G. + ZABILJEŽBA ZABRANE OTUĐENJA I OPTEREĆENJA BEZ PISANE SAGLASNOSTI POVJERIOCA I PRISTANAK NA NEPOSREDNO IZVRŠENJE
1348/8	9	18	21	Poslovni prostor u vanprivredi	08.07.2020 Hipoteka ZABILJEŽBA ANEKSA III ZALOŽNE IZJAVE UZZ BR. 553/20 OD 02.07.2020. GOD. (PO ZALOŽNOJ IZJAVI UZZ BR. 825/13) HIPOTEKARNI DUŽNIK ZETATRANS AD LOGISTIČKE USLUGE U KORIST HIPOTEKARNOG POVJERIOCA NLB BANKE KORISNIK KREDITA ZETATRANS AD LOGISTIČKE USLUGE U IZNOSU OD 4.000.000,00 EURA SA ROKOM DOSPJELOSTI 31.12.2025. GOD. + ZABRANA OTUĐENJA I OPTEREĆENJA BEZ PISMENE SAGLASNOSTI HIPOTEKARNOG POVJERIOCA + ZABILJEŽBA PRISTANKA NA NEPOSREDNO PRINUDNO IZVRŠENJE BEZ ODLAGANJA NAKON DOSPJELOSTI OBEZBJEĐENOG POTRAŽIVANJA
1348/8	9	19	19	Poslovni prostor u vanprivredi	Hipoteka ZABILJ.UG.O HIP.UZZ 825/13 OD 11.10.2013 G-DUG 3.750.000.00 E-ROK 36 MJESECI-POVJERIO NLB MONTENEGROBANKA-ZABRANA OTUĐ. I OPTER.BEZ PISANE SAGL.POVJ.I PRIST.NA NEPOSREDNO IZVRŠENJE
1348/8	9	19	20	Poslovni prostor u vanprivredi	16.10.2015 Hipoteka ANEKS ZALOŽNE IZJAVE UZZ 725/2015 - 14.10.2015.G. (ZALOŽNA IZJAVA UZZ 825/2013 - 11.10.2013.G.) POVJERIO NLB MONTENEGROBANKA AD PODGORICA, DUŽNIK AD ZETATRANS PODGORICA, DUG 3.750.000,00 E, ROK 31.12.2018.G. + ZABILJEŽBA ZABRANE OTUĐENJA I OPTEREĆENJA BEZ PISANE SAGLASNOSTI POVJERIOCA I PRISTANAK NA NEPOSREDNO IZVRŠENJE
1348/8	9	19	21	Poslovni prostor u vanprivredi	08.07.2020 Hipoteka ZABILJEŽBA ANEKSA III ZALOŽNE IZJAVE UZZ BR. 553/20 OD 02.07.2020. GOD. (PO ZALOŽNOJ IZJAVI UZZ BR. 825/13) HIPOTEKARNI DUŽNIK ZETATRANS AD LOGISTIČKE USLUGE U KORIST HIPOTEKARNOG POVJERIOCA NLB BANKE

						KORISNIK KREDITA ZETATRANS AD LOGISTIČKE USLUGE U IZNOSU OD 4.000.000,00 EURA SA ROKOM DOSPJELOSTI 31.12.2025. GOD. + ZABRANA OTUĐENJA I OPTEREĆENJA BEZ PISMENE SAGLASNOSTI HIPOTEKARNOG POVJERIOCA + ZABILJEŽBA PRISTANKA NA NEPOSREDNO PRINUDNO IZVRŠENJE BEZ ODLAGANJA NAKON DOSPJELOSTI OBEZBJEĐENOG POTRAŽIVANJA
1348/8	9	20	19	Poslovni prostor u vanprivredi		Hipoteka ZABILJ.UG.O HIP.UZZ 825/13 OD 11.10.2013 G-DUG 3.750.000.00 E-ROK 36 MJESECI-POVJERIOC NLB MONTENEGROBANKA-ZABRANA OTUĐ. I OPTER.BEZ PISANE SAGL.POVJ.I PRIST.NA NEPOSREDNO IZVRŠENJE
1348/8	9	20	20	Poslovni prostor u vanprivredi	16.10.2015	Hipoteka ANEKS ZALOŽNE IZJAVE UZZ 725/2015 - 14.10.2015.G. (ZALOŽNA IZJAVA UZZ 825/2013 - 11.10.2013.G.) POVJERIOC NLB MONTENEGROBANKA AD PODGORICA, DUŽNIK AD ZETATRANS PODGORICA, DUG 3.750.000,00 E, ROK 31.12.2018.G. + ZABILJEŽBA ZABRANE OTUĐENJA I OPTEREĆENJA BEZ PISANE SAGLASNOSTI POVJERIOCA I PRISTANAK NA NEPOSREDNO IZVRŠENJE
1348/8	9	20	21	Poslovni prostor u vanprivredi	08.07.2020	Hipoteka ZABILJEŽBA ANEKSA III ZALOŽNE IZJAVE UZZ BR. 553/20 OD 02.07.2020. GOD. (PO ZALOŽNOJ IZJAVI UZZ BR. 825/13) HIPOTEKARNI DUŽNIK ZETATRANS AD LOGISTIČKE USLUGE U KORIST HIPOTEKARNOG POVJERIOCA NLB BANKE KORISNIK KREDITA ZETATRANS AD LOGISTIČKE USLUGE U IZNOSU OD 4.000.000,00 EURA SA ROKOM DOSPJELOSTI 31.12.2025. GOD. + ZABRANA OTUĐENJA I OPTEREĆENJA BEZ PISMENE SAGLASNOSTI HIPOTEKARNOG POVJERIOCA + ZABILJEŽBA PRISTANKA NA NEPOSREDNO PRINUDNO IZVRŠENJE BEZ ODLAGANJA NAKON DOSPJELOSTI OBEZBJEĐENOG POTRAŽIVANJA
1348/8	9	21	19	Poslovni prostor u vanprivredi		Hipoteka ZABILJ.UG.O HIP.UZZ 825/13 OD 11.10.2013 G-DUG 3.750.000.00 E-ROK 36 MJESECI-POVJERIOC NLB MONTENEGROBANKA-ZABRANA OTUĐ. I OPTER.BEZ PISANE SAGL.POVJ.I PRIST.NA NEPOSREDNO IZVRŠENJE
1348/8	9	21	20	Poslovni prostor u vanprivredi	16.10.2015	Hipoteka ANEKS ZALOŽNE IZJAVE UZZ 725/2015 - 14.10.2015.G. (ZALOŽNA IZJAVA UZZ 825/2013 - 11.10.2013.G.) POVJERIOC NLB MONTENEGROBANKA AD PODGORICA, DUŽNIK AD ZETATRANS PODGORICA, DUG 3.750.000,00 E, ROK 31.12.2018.G. + ZABILJEŽBA ZABRANE OTUĐENJA I OPTEREĆENJA BEZ PISANE SAGLASNOSTI POVJERIOCA I PRISTANAK NA NEPOSREDNO IZVRŠENJE
1348/8	9	21	21	Poslovni prostor u vanprivredi	08.07.2020	Hipoteka ZABILJEŽBA ANEKSA III ZALOŽNE IZJAVE UZZ BR. 553/20 OD 02.07.2020. GOD. (PO ZALOŽNOJ IZJAVI UZZ BR. 825/13) HIPOTEKARNI DUŽNIK ZETATRANS AD LOGISTIČKE USLUGE U KORIST HIPOTEKARNOG POVJERIOCA NLB BANKE KORISNIK KREDITA ZETATRANS AD LOGISTIČKE USLUGE U IZNOSU OD 4.000.000,00 EURA SA ROKOM DOSPJELOSTI 31.12.2025. GOD. + ZABRANA OTUĐENJA I OPTEREĆENJA BEZ PISMENE SAGLASNOSTI HIPOTEKARNOG POVJERIOCA + ZABILJEŽBA PRISTANKA NA NEPOSREDNO PRINUDNO IZVRŠENJE BEZ ODLAGANJA NAKON DOSPJELOSTI OBEZBJEĐENOG POTRAŽIVANJA
1348/8	9	22	19	Poslovni prostor u vanprivredi		Hipoteka ZABILJ.UG.O HIP.UZZ 825/13 OD 11.10.2013 G-DUG 3.750.000.00 E-ROK 36 MJESECI-POVJERIOC NLB MONTENEGROBANKA-ZABRANA OTUĐ. I OPTER.BEZ PISANE SAGL.POVJ.I PRIST.NA NEPOSREDNO IZVRŠENJE
1348/8	9	22	20	Poslovni prostor u vanprivredi	16.10.2015	Hipoteka ANEKS ZALOŽNE IZJAVE UZZ 725/2015 - 14.10.2015.G. (ZALOŽNA IZJAVA UZZ 825/2013 - 11.10.2013.G.) POVJERIOC NLB MONTENEGROBANKA AD PODGORICA, DUŽNIK AD ZETATRANS PODGORICA, DUG 3.750.000,00 E, ROK 31.12.2018.G. + ZABILJEŽBA ZABRANE

						OTUĐENJA I OPTEREĆENJA BEZ PISANE SAGLASNOSTI POVJERIOCA I PRISTANAK NA NEPOSREDNO IZVRŠENJE
1348/8	9	22	21	Poslovni prostor u vanprivredi	08.07.2020	Hipoteka ZABILJEŽBA ANEKSA III ZALOŽNE IZJAVE UZZ BR. 553/20 OD 02.07.2020. GOD. (PO ZALOŽNOJ IZJAVI UZZ BR. 825/13) HIPOTEKARNI DUŽNIK ZETATRANS AD LOGISTIČKE USLUGE U KORIST HIPOTEKARNOG POVJERIOCA NLB BANKE KORISNIK KREDITA ZETATRANS AD LOGISTIČKE USLUGE U IZNOSU OD 4.000.000,00 EURA SA ROKOM DOSPJELOSTI 31.12.2025. GOD. + ZABRANA OTUĐENJA I OPTEREĆENJA BEZ PISMENE SAGLASNOSTI HIPOTEKARNOG POVJERIOCA + ZABILJEŽBA PRISTANKA NA NEPOSREDNO PRINUDNO IZVRŠENJE BEZ ODLAGANJA NAKON DOSPJELOSTI OBEZBJEĐENOG POTRAŽIVANJA
1348/8	9	23	19	Poslovni prostor u vanprivredi		Hipoteka ZABILJ.UG.O HIP.UZZ 825/13 OD 11.10.2013 G-DUG 3.750.000.00 E-ROK 36 MJESECI-POVJERIOC NLB MONTENEGROBANKA-ZABRANA OTUĐ. I OPTER.BEZ PISANE SAGL.POVJ.I PRIST.NA NEPOSREDNO IZVRŠENJE
1348/8	9	23	20	Poslovni prostor u vanprivredi	16.10.2015	Hipoteka ANEKS ZALOŽNE IZJAVE UZZ 725/2015 - 14.10.2015.G. (ZALOŽNA IZJAVA UZZ 825/2013 - 11.10.2013.G.) POVJERIOC NLB MONTENEGROBANKA AD PODGORICA, DUŽNIK AD ZETATRANS PODGORICA, DUG 3.750.000,00 E, ROK 31.12.2018.G. + ZABILJEŽBA ZABRANE OTUĐENJA I OPTEREĆENJA BEZ PISANE SAGLASNOSTI POVJERIOCA I PRISTANAK NA NEPOSREDNO IZVRŠENJE
1348/8	9	23	21	Poslovni prostor u vanprivredi	08.07.2020	Hipoteka ZABILJEŽBA ANEKSA III ZALOŽNE IZJAVE UZZ BR. 553/20 OD 02.07.2020. GOD. (PO ZALOŽNOJ IZJAVI UZZ BR. 825/13) HIPOTEKARNI DUŽNIK ZETATRANS AD LOGISTIČKE USLUGE U KORIST HIPOTEKARNOG POVJERIOCA NLB BANKE KORISNIK KREDITA ZETATRANS AD LOGISTIČKE USLUGE U IZNOSU OD 4.000.000,00 EURA SA ROKOM DOSPJELOSTI 31.12.2025. GOD. + ZABRANA OTUĐENJA I OPTEREĆENJA BEZ PISMENE SAGLASNOSTI HIPOTEKARNOG POVJERIOCA + ZABILJEŽBA PRISTANKA NA NEPOSREDNO PRINUDNO IZVRŠENJE BEZ ODLAGANJA NAKON DOSPJELOSTI OBEZBJEĐENOG POTRAŽIVANJA
1348/8	9	24	19	Poslovni prostor u vanprivredi		Hipoteka ZABILJ.UG.O HIP.UZZ 825/13 OD 11.10.2013 G-DUG 3.750.000.00 E-ROK 36 MJESECI-POVJERIOC NLB MONTENEGROBANKA-ZABRANA OTUĐ. I OPTER.BEZ PISANE SAGL.POVJ.I PRIST.NA NEPOSREDNO IZVRŠENJE
1348/8	9	24	20	Poslovni prostor u vanprivredi	16.10.2015	Hipoteka ANEKS ZALOŽNE IZJAVE UZZ 725/2015 - 14.10.2015.G. (ZALOŽNA IZJAVA UZZ 825/2013 - 11.10.2013.G.) POVJERIOC NLB MONTENEGROBANKA AD PODGORICA, DUŽNIK AD ZETATRANS PODGORICA, DUG 3.750.000,00 E, ROK 31.12.2018.G. + ZABILJEŽBA ZABRANE OTUĐENJA I OPTEREĆENJA BEZ PISANE SAGLASNOSTI POVJERIOCA I PRISTANAK NA NEPOSREDNO IZVRŠENJE
1348/8	9	24	21	Poslovni prostor u vanprivredi	08.07.2020	Hipoteka ZABILJEŽBA ANEKSA III ZALOŽNE IZJAVE UZZ BR. 553/20 OD 02.07.2020. GOD. (PO ZALOŽNOJ IZJAVI UZZ BR. 825/13) HIPOTEKARNI DUŽNIK ZETATRANS AD LOGISTIČKE USLUGE U KORIST HIPOTEKARNOG POVJERIOCA NLB BANKE KORISNIK KREDITA ZETATRANS AD LOGISTIČKE USLUGE U IZNOSU OD 4.000.000,00 EURA SA ROKOM DOSPJELOSTI 31.12.2025. GOD. + ZABRANA OTUĐENJA I OPTEREĆENJA BEZ PISMENE SAGLASNOSTI HIPOTEKARNOG POVJERIOCA + ZABILJEŽBA PRISTANKA NA NEPOSREDNO PRINUDNO IZVRŠENJE BEZ ODLAGANJA NAKON DOSPJELOSTI OBEZBJEĐENOG POTRAŽIVANJA
1348/8	9	25	19	Poslovni prostor u vanprivredi		Hipoteka ZABILJ.UG.O HIP.UZZ 825/13 OD 11.10.2013 G-DUG 3.750.000.00 E-ROK 36 MJESECI-POVJERIOC NLB MONTENEGROBANKA-ZABRANA OTUĐ. I OPTER.BEZ PISANE SAGL.POVJ.I PRIST.NA NEPOSREDNO IZVRŠENJE

1348/8	9	25	20	Poslovni prostor u vanprivredi	16.10.2015	Hipoteka ANEKS ZALOŽNE IZJAVE UZZ 725/2015 - 14.10.2015.G. (ZALOŽNA IZJAVA UZZ 825/2013 - 11.10.2013.G.) POVJERIOC NLB MONTENEGROBANKA AD PODGORICA, DUŽNIK AD ZETATRANS PODGORICA, DUG 3.750.000,00 E, ROK 31.12.2018.G. + ZABILJEŽBA ZABRANE OTUĐENJA I OPTEREĆENJA BEZ PISANE SAGLASNOSTI POVJERIOCA I PRISTANAK NA NEPOSREDNO IZVRŠENJE
1348/8	9	25	21	Poslovni prostor u vanprivredi	08.07.2020	Hipoteka ZABILJEŽBA ANEKSA III ZALOŽNE IZJAVE UZZ BR. 553/20 OD 02.07.2020. GOD. (PO ZALOŽNOJ IZJAVI UZZ BR. 825/13) HIPOTEKARNI DUŽNIK ZETATRANS AD LOGISTIČKE USLUGE U KORIST HIPOTEKARNOG POVJERIOCA NLB BANKE KORISNIK KREDITA ZETATRANS AD LOGISTIČKE USLUGE U IZNOSU OD 4.000.000,00 EURA SA ROKOM DOSPJELOSTI 31.12.2025. GOD. + ZABRANA OTUĐENJA I OPTEREĆENJA BEZ PISMENE SAGLASNOSTI HIPOTEKARNOG POVJERIOCA + ZABILJEŽBA PRISTANKA NA NEPOSREDNO PRINUDNO IZVRŠENJE BEZ ODLAGANJA NAKON DOSPJELOSTI OBEZBJEĐENOG POTRAŽIVANJA
1348/8	9	26	19	Poslovni prostor u vanprivredi		Hipoteka ZABILJ.UG.O HIP.UZZ 825/13 OD 11.10.2013 G-DUG 3.750.000.00 E-ROK 36 MJESECI-POVJERIOC NLB MONTENEGROBANKA-ZABRANA OTUĐ. I OPTER.BEZ PISANE SAGL.POVJ.I PRIST.NA NEPOSREDNO IZVRŠENJE
1348/8	9	26	20	Poslovni prostor u vanprivredi	16.10.2015	Hipoteka ANEKS ZALOŽNE IZJAVE UZZ 725/2015 - 14.10.2015.G. (ZALOŽNA IZJAVA UZZ 825/2013 - 11.10.2013.G.) POVJERIOC NLB MONTENEGROBANKA AD PODGORICA, DUŽNIK AD ZETATRANS PODGORICA, DUG 3.750.000,00 E, ROK 31.12.2018.G. + ZABILJEŽBA ZABRANE OTUĐENJA I OPTEREĆENJA BEZ PISANE SAGLASNOSTI POVJERIOCA I PRISTANAK NA NEPOSREDNO IZVRŠENJE
1348/8	9	26	21	Poslovni prostor u vanprivredi	08.07.2020	Hipoteka ZABILJEŽBA ANEKSA III ZALOŽNE IZJAVE UZZ BR. 553/20 OD 02.07.2020. GOD. (PO ZALOŽNOJ IZJAVI UZZ BR. 825/13) HIPOTEKARNI DUŽNIK ZETATRANS AD LOGISTIČKE USLUGE U KORIST HIPOTEKARNOG POVJERIOCA NLB BANKE KORISNIK KREDITA ZETATRANS AD LOGISTIČKE USLUGE U IZNOSU OD 4.000.000,00 EURA SA ROKOM DOSPJELOSTI 31.12.2025. GOD. + ZABRANA OTUĐENJA I OPTEREĆENJA BEZ PISMENE SAGLASNOSTI HIPOTEKARNOG POVJERIOCA + ZABILJEŽBA PRISTANKA NA NEPOSREDNO PRINUDNO IZVRŠENJE BEZ ODLAGANJA NAKON DOSPJELOSTI OBEZBJEĐENOG POTRAŽIVANJA
1348/8	9	27	19	Poslovni prostor u vanprivredi		Hipoteka ZABILJ.UG.O HIP.UZZ 825/13 OD 11.10.2013 G-DUG 3.750.000.00 E-ROK 36 MJESECI-POVJERIOC NLB MONTENEGROBANKA-ZABRANA OTUĐ. I OPTER.BEZ PISANE SAGL.POVJ.I PRIST.NA NEPOSREDNO IZVRŠENJE
1348/8	9	27	20	Poslovni prostor u vanprivredi	16.10.2015	Hipoteka ANEKS ZALOŽNE IZJAVE UZZ 725/2015 - 14.10.2015.G. (ZALOŽNA IZJAVA UZZ 825/2013 - 11.10.2013.G.) POVJERIOC NLB MONTENEGROBANKA AD PODGORICA, DUŽNIK AD ZETATRANS PODGORICA, DUG 3.750.000,00 E, ROK 31.12.2018.G. + ZABILJEŽBA ZABRANE OTUĐENJA I OPTEREĆENJA BEZ PISANE SAGLASNOSTI POVJERIOCA I PRISTANAK NA NEPOSREDNO IZVRŠENJE
1348/8	9	27	21	Poslovni prostor u vanprivredi	08.07.2020	Hipoteka ZABILJEŽBA ANEKSA III ZALOŽNE IZJAVE UZZ BR. 553/20 OD 02.07.2020. GOD. (PO ZALOŽNOJ IZJAVI UZZ BR. 825/13) HIPOTEKARNI DUŽNIK ZETATRANS AD LOGISTIČKE USLUGE U KORIST HIPOTEKARNOG POVJERIOCA NLB BANKE KORISNIK KREDITA ZETATRANS AD LOGISTIČKE USLUGE U IZNOSU OD 4.000.000,00 EURA SA ROKOM DOSPJELOSTI 31.12.2025. GOD. + ZABRANA OTUĐENJA I OPTEREĆENJA BEZ PISMENE SAGLASNOSTI HIPOTEKARNOG POVJERIOCA + ZABILJEŽBA PRISTANKA NA NEPOSREDNO PRINUDNO

					IZVRŠENJE BEZ ODLAGANJA NAKON DOSPJELOSTI OBEZBJEĐENOG POTRAŽIVANJA
1348/8	9	28	19	Poslovni prostor u vanprivredi	Hipoteka ZABILJ.UG.O HIP.UZZ 825/13 OD 11.10.2013 G-DUG 3.750.000.00 E-ROK 36 MJESECI-POVJERIO NLB MONTENEGROBANKA-ZABRANA OTUĐ. I OPTER.BEZ PISANE SAGL.POVJ.I PRIST.NA NEPOSREDNO IZVRŠENJE
1348/8	9	28	20	Poslovni prostor u vanprivredi	16.10.2015 Hipoteka ANEKS ZALOŽNE IZJAVE UZZ 725/2015 - 14.10.2015.G. (ZALOŽNA IZJAVA UZZ 825/2013 - 11.10.2013.G.) POVJERIO NLB MONTENEGROBANKA AD PODGORICA, DUŽNIK AD ZETATRANS PODGORICA, DUG 3.750.000,00 E, ROK 31.12.2018.G. + ZABILJEŽBA ZABRANE OTUĐENJA I OPTEREĆENJA BEZ PISANE SAGLASNOSTI POVJERIOCA I PRISTANAK NA NEPOSREDNO IZVRŠENJE
1348/8	9	28	21	Poslovni prostor u vanprivredi	08.07.2020 Hipoteka ZABILJEŽBA ANEKSA III ZALOŽNE IZJAVE UZZ BR. 553/20 OD 02.07.2020. GOD. (PO ZALOŽNOJ IZJAVI UZZ BR. 825/13) HIPOTEKARNI DUŽNIK ZETATRANS AD LOGISTIČKE USLUGE U KORIST HIPOTEKARNOG POVJERIOCA NLB BANKE KORISNIK KREDITA ZETATRANS AD LOGISTIČKE USLUGE U IZNOSU OD 4.000.000,00 EURA SA ROKOM DOSPJELOSTI 31.12.2025. GOD. + ZABRANA OTUĐENJA I OPTEREĆENJA BEZ PISMENE SAGLASNOSTI HIPOTEKARNOG POVJERIOCA + ZABILJEŽBA PRISTANKA NA NEPOSREDNO PRINUDNO IZVRŠENJE BEZ ODLAGANJA NAKON DOSPJELOSTI OBEZBJEĐENOG POTRAŽIVANJA
1348/8	9	29	19	Poslovni prostor u vanprivredi	Hipoteka ZABILJ.UG.O HIP.UZZ 825/13 OD 11.10.2013 G-DUG 3.750.000.00 E-ROK 36 MJESECI-POVJERIO NLB MONTENEGROBANKA-ZABRANA OTUĐ. I OPTER.BEZ PISANE SAGL.POVJ.I PRIST.NA NEPOSREDNO IZVRŠENJE
1348/8	9	29	20	Poslovni prostor u vanprivredi	16.10.2015 Hipoteka ANEKS ZALOŽNE IZJAVE UZZ 725/2015 - 14.10.2015.G. (ZALOŽNA IZJAVA UZZ 825/2013 - 11.10.2013.G.) POVJERIO NLB MONTENEGROBANKA AD PODGORICA, DUŽNIK AD ZETATRANS PODGORICA, DUG 3.750.000,00 E, ROK 31.12.2018.G. + ZABILJEŽBA ZABRANE OTUĐENJA I OPTEREĆENJA BEZ PISANE SAGLASNOSTI POVJERIOCA I PRISTANAK NA NEPOSREDNO IZVRŠENJE
1348/8	9	29	21	Poslovni prostor u vanprivredi	08.07.2020 Hipoteka ZABILJEŽBA ANEKSA III ZALOŽNE IZJAVE UZZ BR. 553/20 OD 02.07.2020. GOD. (PO ZALOŽNOJ IZJAVI UZZ BR. 825/13) HIPOTEKARNI DUŽNIK ZETATRANS AD LOGISTIČKE USLUGE U KORIST HIPOTEKARNOG POVJERIOCA NLB BANKE KORISNIK KREDITA ZETATRANS AD LOGISTIČKE USLUGE U IZNOSU OD 4.000.000,00 EURA SA ROKOM DOSPJELOSTI 31.12.2025. GOD. + ZABRANA OTUĐENJA I OPTEREĆENJA BEZ PISMENE SAGLASNOSTI HIPOTEKARNOG POVJERIOCA + ZABILJEŽBA PRISTANKA NA NEPOSREDNO PRINUDNO IZVRŠENJE BEZ ODLAGANJA NAKON DOSPJELOSTI OBEZBJEĐENOG POTRAŽIVANJA
1348/8	9	30	19	Poslovni prostor u vanprivredi	Hipoteka ZABILJ.UG.O HIP.UZZ 825/13 OD 11.10.2013 G-DUG 3.750.000.00 E-ROK 36 MJESECI-POVJERIO NLB MONTENEGROBANKA-ZABRANA OTUĐ. I OPTER.BEZ PISANE SAGL.POVJ.I PRIST.NA NEPOSREDNO IZVRŠENJE
1348/8	9	30	20	Poslovni prostor u vanprivredi	16.10.2015 Hipoteka ANEKS ZALOŽNE IZJAVE UZZ 725/2015 - 14.10.2015.G. (ZALOŽNA IZJAVA UZZ 825/2013 - 11.10.2013.G.) POVJERIO NLB MONTENEGROBANKA AD PODGORICA, DUŽNIK AD ZETATRANS PODGORICA, DUG 3.750.000,00 E, ROK 31.12.2018.G. + ZABILJEŽBA ZABRANE OTUĐENJA I OPTEREĆENJA BEZ PISANE SAGLASNOSTI POVJERIOCA I PRISTANAK NA NEPOSREDNO IZVRŠENJE
1348/8	9	30	21	Poslovni prostor u vanprivredi	08.07.2020 Hipoteka ZABILJEŽBA ANEKSA III ZALOŽNE IZJAVE UZZ BR. 553/20 OD 02.07.2020. GOD. (PO ZALOŽNOJ IZJAVI UZZ BR. 825/13) HIPOTEKARNI DUŽNIK ZETATRANS AD LOGISTIČKE USLUGE U KORIST HIPOTEKARNOG POVJERIOCA NLB BANKE

						KORISNIK KREDITA ZETATRANS AD LOGISTIČKE USLUGE U IZNOSU OD 4.000.000,00 EURA SA ROKOM DOSPJELOSTI 31.12.2025. GOD. + ZABRANA OTUĐENJA I OPTEREĆENJA BEZ PISMENE SAGLASNOSTI HIPOTEKARNOG POVJERIOCA + ZABILJEŽBA PRISTANKA NA NEPOSREDNO PRINUDNO IZVRŠENJE BEZ ODLAGANJA NAKON DOSPJELOSTI OBEZBJEĐENOG POTRAŽIVANJA
1348/8	9	31	19	Poslovni prostor u vanprivredi		Hipoteka ZABILJ.UG.O HIP.UZZ 825/13 OD 11.10.2013 G-DUG 3.750.000.00 E-ROK 36 MJESECI-POVJERIO NLB MONTENEGROBANKA-ZABRANA OTUĐ. I OPTER.BEZ PISANE SAGL.POVJ.I PRIST.NA NEPOSREDNO IZVRŠENJE
1348/8	9	31	20	Poslovni prostor u vanprivredi	16.10.2015	Hipoteka ANEKS ZALOŽNE IZJAVE UZZ 725/2015 - 14.10.2015.G. (ZALOŽNA IZJAVA UZZ 825/2013 - 11.10.2013.G.) POVJERIO NLB MONTENEGROBANKA AD PODGORICA, DUŽNIK AD ZETATRANS PODGORICA, DUG 3.750.000,00 E, ROK 31.12.2018.G. + ZABILJEŽBA ZABRANE OTUĐENJA I OPTEREĆENJA BEZ PISANE SAGLASNOSTI POVJERIOCA I PRISTANAK NA NEPOSREDNO IZVRŠENJE
1348/8	9	31	21	Poslovni prostor u vanprivredi	08.07.2020	Hipoteka ZABILJEŽBA ANEKSA III ZALOŽNE IZJAVE UZZ BR. 553/20 OD 02.07.2020. GOD. (PO ZALOŽNOJ IZJAVI UZZ BR. 825/13) HIPOTEKARNI DUŽNIK ZETATRANS AD LOGISTIČKE USLUGE U KORIST HIPOTEKARNOG POVJERIOCA NLB BANKE KORISNIK KREDITA ZETATRANS AD LOGISTIČKE USLUGE U IZNOSU OD 4.000.000,00 EURA SA ROKOM DOSPJELOSTI 31.12.2025. GOD. + ZABRANA OTUĐENJA I OPTEREĆENJA BEZ PISMENE SAGLASNOSTI HIPOTEKARNOG POVJERIOCA + ZABILJEŽBA PRISTANKA NA NEPOSREDNO PRINUDNO IZVRŠENJE BEZ ODLAGANJA NAKON DOSPJELOSTI OBEZBJEĐENOG POTRAŽIVANJA
1348/8	9	32	19	Nestambeni prostor		Hipoteka ZABILJ.UG.O HIP.UZZ 825/13 OD 11.10.2013 G-DUG 3.750.000.00 E-ROK 36 MJESECI-POVJERIO NLB MONTENEGROBANKA-ZABRANA OTUĐ. I OPTER.BEZ PISANE SAGL.POVJ.I PRIST.NA NEPOSREDNO IZVRŠENJE
1348/8	9	32	20	Nestambeni prostor	16.10.2015	Hipoteka ANEKS ZALOŽNE IZJAVE UZZ 725/2015 - 14.10.2015.G. (ZALOŽNA IZJAVA UZZ 825/2013 - 11.10.2013.G.) POVJERIO NLB MONTENEGROBANKA AD PODGORICA, DUŽNIK AD ZETATRANS PODGORICA, DUG 3.750.000,00 E, ROK 31.12.2018.G. + ZABILJEŽBA ZABRANE OTUĐENJA I OPTEREĆENJA BEZ PISANE SAGLASNOSTI POVJERIOCA I PRISTANAK NA NEPOSREDNO IZVRŠENJE
1348/8	9	32	21	Nestambeni prostor	16.02.2018	Hipoteka HIP ANEKSA ZALOŽNE IZJAVE .UZZ 51/18 OD 01.02.2018 G(ZALOŽNA IZJAVA UZZ 825/2013 OD 11.10.2013G) POVJ. NLB BANKA DUŽ AKCI.DRU. ZETATRANS-LOGISTI.USLUGE DUG 3.750.000.00E ROK 31.12.2021 G + ZAB.OTUĐJ.I OPTER.BEZ SAGL.POVJERIOCA + PRIST.NA NEPOSR.IZVRŠ.BEZ ODLAGANJA
1348/8	9	32	22	Nestambeni prostor	08.07.2020	Hipoteka ZABILJEŽBA ANEKSA III ZALOŽNE IZJAVE UZZ BR. 553/20 OD 02.07.2020. GOD. (PO ZALOŽNOJ IZJAVI UZZ BR. 825/13) HIPOTEKARNI DUŽNIK ZETATRANS AD LOGISTIČKE USLUGE U KORIST HIPOTEKARNOG POVJERIOCA NLB BANKE KORISNIK KREDITA ZETATRANS AD LOGISTIČKE USLUGE U IZNOSU OD 4.000.000,00 EURA SA ROKOM DOSPJELOSTI 31.12.2025. GOD. + ZABRANA OTUĐENJA I OPTEREĆENJA BEZ PISMENE SAGLASNOSTI HIPOTEKARNOG POVJERIOCA + ZABILJEŽBA PRISTANKA NA NEPOSREDNO PRINUDNO IZVRŠENJE BEZ ODLAGANJA NAKON DOSPJELOSTI OBEZBJEĐENOG POTRAŽIVANJA
1348/8	9		19	Poslovne zgrade u vanprivredi		Hipoteka ZABILJ.UG.O HIP.UZZ 825/13 OD 11.10.2013 G-DUG 3.750.000.00 E-ROK 36 MJESECI-POVJERIO NLB MONTENEGROBANKA-ZABRANA OTUĐ. I OPTER.BEZ PISANE SAGL.POVJ.I PRIST.NA NEPOSREDNO IZVRŠENJE



1348/8	9		20	Poslovne zgrade u vanprivredi	16.10.2015	Hipoteka ANEKS ZALOŽNE IZJAVE UZZ 725/2015 - 14.10.2015.G. (ZALOŽNA IZJAVA UZZ 825/2013 - 11.10.2013.G.) POVJERIOC NLB MONTENEGROBANKA AD PODGORICA, DUŽNIK AD ZETATRANS PODGORICA, DUG 3.750.000,00 E, ROK 31.12.2018.G. + ZABILJEŽBA ZABRANE OTUĐENJA I OPTEREĆENJA BEZ PISANE SAGLASNOSTI POVJERIOCA I PRISTANAK NA NEPOSREDNO IZVRŠENJE
1348/8	9		21	Poslovne zgrade u vanprivredi	01.12.2015	Zabilježba žalbe ZABILJ.ŽALBE GLAVNOG GRADA - DIREKCIJE ZA IMOVINU NA RJEŠENJE UP - 6459/10 OD 02.07.2014G
1348/8	9		21	Poslovne zgrade u vanprivredi	16.02.2018	Hipoteka HIP ANEKSA ZALOŽNE IZJAVE .UZZ 51/18 OD 01.02.2018 G(ZALOŽNA IZJAVA UZZ 825/2013 OD 11.10.2013G) POVJ. NLB BANKA DUŽ AKCI.DRU. ZETATRANS-LOGISTI.USLUGE DUG 3.750.000.00E ROK 31.12.2021 G + ZAB.OTUDJ.I OPTER.BEZ SAGL.POVJERIOCA + PRIST.NA NEPOSR.IZVRŠ.BEZ ODLAGANJA
1348/8	9		22	Poslovne zgrade u vanprivredi	16.02.2018	Hipoteka HIP ANEKSA ZALOŽNE IZJAVE .UZZ 51/18 OD 01.02.2018 G(ZALOŽNA IZJAVA UZZ 825/2013 OD 11.10.2013G) POVJ. NLB BANKA DUŽ AKCI.DRU. ZETATRANS-LOGISTI.USLUGE DUG 3.750.000.00E ROK 31.12.2021 G + ZAB.OTUDJ.I OPTER.BEZ SAGL.POVJERIOCA + PRIST.NA NEPOSR.IZVRŠ.BEZ ODLAGANJA
1348/8	9		22	Poslovne zgrade u vanprivredi	08.07.2020	Hipoteka ZABILJEŽBA ANEKSA III ZALOŽNE IZJAVE UZZ BR. 553/20 OD 02.07.2020. GOD. (PO ZALOŽNOJ IZJAVI UZZ BR. 825/13) HIPOTEKARNI DUŽNIK ZETATRANS AD LOGISTIČKE USLUGE U KORIST HIPOTEKARNOG POVJERIOCA NLB BANKE KORISNIK KREDITA ZETATRANS AD LOGISTIČKE USLUGE U IZNOSU OD 4.000.000,00 EURA SA ROKOM DOSPJELOSTI 31.12.2025. GOD. + ZABRANA OTUĐENJA I OPTEREĆENJA BEZ PISMENE SAGLASNOSTI HIPOTEKARNOG POVJERIOCA + ZABILJEŽBA PRISTANKA NA NEPOSREDNO PRINUDNO IZVRŠENJE BEZ ODLAGANJA NAKON DOSPJELOSTI OBEZBJEĐENOG POTRAŽIVANJA
1348/8	9		23	Poslovne zgrade u vanprivredi	08.07.2020	Hipoteka ZABILJEŽBA ANEKSA III ZALOŽNE IZJAVE UZZ BR. 553/20 OD 02.07.2020. GOD. (PO ZALOŽNOJ IZJAVI UZZ BR. 825/13) HIPOTEKARNI DUŽNIK ZETATRANS AD LOGISTIČKE USLUGE U KORIST HIPOTEKARNOG POVJERIOCA NLB BANKE KORISNIK KREDITA ZETATRANS AD LOGISTIČKE USLUGE U IZNOSU OD 4.000.000,00 EURA SA ROKOM DOSPJELOSTI 31.12.2025. GOD. + ZABRANA OTUĐENJA I OPTEREĆENJA BEZ PISMENE SAGLASNOSTI HIPOTEKARNOG POVJERIOCA + ZABILJEŽBA PRISTANKA NA NEPOSREDNO PRINUDNO IZVRŠENJE BEZ ODLAGANJA NAKON DOSPJELOSTI OBEZBJEĐENOG POTRAŽIVANJA
1348/8	10	1	19	Poslovni prostor u vanprivredi		Hipoteka ZABILJ.UG.O HIP.UZZ 825/13 OD 11.10.2013 G-DUG 3.750.000.00 E-ROK 36 MJESECI-POVJERIOC NLB MONTENEGROBANKA-ZABRANA OTUD. I OPTER.BEZ PISANE SAGL.POVJ.I PRIST.NA NEPOSREDNO IZVRŠENJE
1348/8	10	1	20	Poslovni prostor u vanprivredi	16.10.2015	Hipoteka ANEKS ZALOŽNE IZJAVE UZZ 725/2015 - 14.10.2015.G. (ZALOŽNA IZJAVA UZZ 825/2013 - 11.10.2013.G.) POVJERIOC NLB MONTENEGROBANKA AD PODGORICA, DUŽNIK AD ZETATRANS PODGORICA, DUG 3.750.000,00 E, ROK 31.12.2018.G. + ZABILJEŽBA ZABRANE OTUĐENJA I OPTEREĆENJA BEZ PISANE SAGLASNOSTI POVJERIOCA I PRISTANAK NA NEPOSREDNO IZVRŠENJE
1348/8	10	1	21	Poslovni prostor u vanprivredi	16.02.2018	Hipoteka HIP ANEKSA ZALOŽNE IZJAVE .UZZ 51/18 OD 01.02.2018 G(ZALOŽNA IZJAVA UZZ 825/2013 OD 11.10.2013G) POVJ. NLB BANKA DUŽ AKCI.DRU. ZETATRANS-LOGISTI.USLUGE DUG 3.750.000.00E ROK 31.12.2021 G + ZAB.OTUDJ.I OPTER.BEZ SAGL.POVJERIOCA + PRIST.NA NEPOSR.IZVRŠ.BEZ ODLAGANJA

9/24/21, 10:53 AM

eKatastar

1348/8	10	1	22	Poslovni prostor u vanprivredi	08.07.2020	Hipoteka ZABILJEŽBA ANEKSA III ZALOŽNE IZJAVE UZZ BR. 553/20 OD 02.07.2020. GOD. (PO ZALOŽNOJ IZJAVI UZZ BR. 825/13) HIPOTEKARNI DUŽNIK ZETATRANS AD LOGISTIČKE USLUGE U KORIST HIPOTEKARNOG POVJERIOCA NLB BANKE KORISNIK KREDITA ZETATRANS AD LOGISTIČKE USLUGE U IZNOSU OD 4.000.000,00 EURA SA ROKOM DOSPJELOSTI 31.12.2025. GOD. + ZABRANA OTUĐENJA I OPTEREĆENJA BEZ PISMENE SAGLASNOSTI HIPOTEKARNOG POVJERIOCA + ZABILJEŽBA PRISTANKA NA NEPOSREDNO PRINUDNO IZVRŠENJE BEZ ODLAGANJA NAKON DOSPJELOSTI OBEZBJEĐENOG POTRAŽIVANJA
1348/8	10	2	19	Poslovni prostor u vanprivredi		Hipoteka ZABILJ.UG.O HIP.UZZ 825/13 OD 11.10.2013 G-DUG 3.750.000.00 E-ROK 36 MJESECI-POVJERIOC NLB MONTENEGROBANKA-ZABRANA OTUĐ. I OPTER.BEZ PISANE SAGL.POVJ.I PRIST.NA NEPOSREDNO IZVRŠENJE
1348/8	10	2	20	Poslovni prostor u vanprivredi	16.10.2015	Hipoteka ANEKS ZALOŽNE IZJAVE UZZ 725/2015 - 14.10.2015.G. (ZALOŽNA IZJAVA UZZ 825/2013 - 11.10.2013.G.) POVJERIOC NLB MONTENEGROBANKA AD PODGORICA, DUŽNIK AD ZETATRANS PODGORICA, DUG 3.750.000,00 E, ROK 31.12.2018.G. + ZABILJEŽBA ZABRANE OTUĐENJA I OPTEREĆENJA BEZ PISANE SAGLASNOSTI POVJERIOCA I PRISTANAK NA NEPOSREDNO IZVRŠENJE
1348/8	10	2	21	Poslovni prostor u vanprivredi	08.07.2020	Hipoteka ZABILJEŽBA ANEKSA III ZALOŽNE IZJAVE UZZ BR. 553/20 OD 02.07.2020. GOD. (PO ZALOŽNOJ IZJAVI UZZ BR. 825/13) HIPOTEKARNI DUŽNIK ZETATRANS AD LOGISTIČKE USLUGE U KORIST HIPOTEKARNOG POVJERIOCA NLB BANKE KORISNIK KREDITA ZETATRANS AD LOGISTIČKE USLUGE U IZNOSU OD 4.000.000,00 EURA SA ROKOM DOSPJELOSTI 31.12.2025. GOD. + ZABRANA OTUĐENJA I OPTEREĆENJA BEZ PISMENE SAGLASNOSTI HIPOTEKARNOG POVJERIOCA + ZABILJEŽBA PRISTANKA NA NEPOSREDNO PRINUDNO IZVRŠENJE BEZ ODLAGANJA NAKON DOSPJELOSTI OBEZBJEĐENOG POTRAŽIVANJA
1348/8	10	3	19	Poslovni prostor u vanprivredi		Hipoteka ZABILJ.UG.O HIP.UZZ 825/13 OD 11.10.2013 G-DUG 3.750.000.00 E-ROK 36 MJESECI-POVJERIOC NLB MONTENEGROBANKA-ZABRANA OTUĐ. I OPTER.BEZ PISANE SAGL.POVJ.I PRIST.NA NEPOSREDNO IZVRŠENJE
1348/8	10	3	20	Poslovni prostor u vanprivredi	16.10.2015	Hipoteka ANEKS ZALOŽNE IZJAVE UZZ 725/2015 - 14.10.2015.G. (ZALOŽNA IZJAVA UZZ 825/2013 - 11.10.2013.G.) POVJERIOC NLB MONTENEGROBANKA AD PODGORICA, DUŽNIK AD ZETATRANS PODGORICA, DUG 3.750.000,00 E, ROK 31.12.2018.G. + ZABILJEŽBA ZABRANE OTUĐENJA I OPTEREĆENJA BEZ PISANE SAGLASNOSTI POVJERIOCA I PRISTANAK NA NEPOSREDNO IZVRŠENJE
1348/8	10	3	21	Poslovni prostor u vanprivredi	08.07.2020	Hipoteka ZABILJEŽBA ANEKSA III ZALOŽNE IZJAVE UZZ BR. 553/20 OD 02.07.2020. GOD. (PO ZALOŽNOJ IZJAVI UZZ BR. 825/13) HIPOTEKARNI DUŽNIK ZETATRANS AD LOGISTIČKE USLUGE U KORIST HIPOTEKARNOG POVJERIOCA NLB BANKE KORISNIK KREDITA ZETATRANS AD LOGISTIČKE USLUGE U IZNOSU OD 4.000.000,00 EURA SA ROKOM DOSPJELOSTI 31.12.2025. GOD. + ZABRANA OTUĐENJA I OPTEREĆENJA BEZ PISMENE SAGLASNOSTI HIPOTEKARNOG POVJERIOCA + ZABILJEŽBA PRISTANKA NA NEPOSREDNO PRINUDNO IZVRŠENJE BEZ ODLAGANJA NAKON DOSPJELOSTI OBEZBJEĐENOG POTRAŽIVANJA
1348/8	10	4	19	Nestambeni prostor		Hipoteka ZABILJ.UG.O HIP.UZZ 825/13 OD 11.10.2013 G-DUG 3.750.000.00 E-ROK 36 MJESECI-POVJERIOC NLB MONTENEGROBANKA-ZABRANA OTUĐ. I OPTER.BEZ PISANE SAGL.POVJ.I PRIST.NA NEPOSREDNO IZVRŠENJE
1348/8	10	4	20	Nestambeni prostor	16.10.2015	Hipoteka ANEKS ZALOŽNE IZJAVE UZZ 725/2015 - 14.10.2015.G. (ZALOŽNA IZJAVA UZZ 825/2013 -

<https://ekatastar.me/ekatastar-web/action/search/knreportPrepis>

25/30

						11.10.2013.G.) POVJERIOC NLB MONTENEGROBANKA AD PODGORICA, DUŽNIK AD ZETATRANS PODGORICA, DUG 3.750.000,00 E, ROK 31.12.2018.G. + ZABILJEŽBA ZABRANE OTUĐENJA I OPTEREĆENJA BEZ PISANE SAGLASNOSTI POVJERIOCA I PRISTANAK NA NEPOSREDNO IZVRŠENJE
1348/8	10	4	21	Nestambeni prostor	08.07.2020	Hipoteka ZABILJEŽBA ANEKSA III ZALOŽNE IZJAVE UZZ BR. 553/20 OD 02.07.2020. GOD. (PO ZALOŽNOJ IZJAVI UZZ BR. 825/13) HIPOTEKARNI DUŽNIK ZETATRANS AD LOGISTIČKE USLUGE U KORIST HIPOTEKARNOG POVJERIOCA NLB BANKE KORISNIK KREDITA ZETATRANS AD LOGISTIČKE USLUGE U IZNOSU OD 4.000.000,00 EURA SA ROKOM DOSPJELOSTI 31.12.2025. GOD. + ZABRANA OTUĐENJA I OPTEREĆENJA BEZ PISMENE SAGLASNOSTI HIPOTEKARNOG POVJERIOCA + ZABILJEŽBA PRISTANKA NA NEPOSREDNO PRINUDNO IZVRŠENJE BEZ ODLAGANJA NAKON DOSPJELOSTI OBEZBJEĐENOG POTRAŽIVANJA
1348/8	10	5	19	Nestambeni prostor		Hipoteka ZABILJ.UG.O HIP.UZZ 825/13 OD 11.10.2013 G-DUG 3.750.000.00 E-ROK 36 MJESECI-POVJERIOC NLB MONTENEGROBANKA-ZABRANA OTUĐ. I OPTER.BEZ PISANE SAGL.POVJ.I PRIST.NA NEPOSREDNO IZVRŠENJE
1348/8	10	5	20	Nestambeni prostor	16.10.2015	Hipoteka ANEKS ZALOŽNE IZJAVE UZZ 725/2015 - 14.10.2015.G. (ZALOŽNA IZJAVA UZZ 825/2013 - 11.10.2013.G.) POVJERIOC NLB MONTENEGROBANKA AD PODGORICA, DUŽNIK AD ZETATRANS PODGORICA, DUG 3.750.000,00 E, ROK 31.12.2018.G. + ZABILJEŽBA ZABRANE OTUĐENJA I OPTEREĆENJA BEZ PISANE SAGLASNOSTI POVJERIOCA I PRISTANAK NA NEPOSREDNO IZVRŠENJE
1348/8	10	5	21	Nestambeni prostor	08.07.2020	Hipoteka ZABILJEŽBA ANEKSA III ZALOŽNE IZJAVE UZZ BR. 553/20 OD 02.07.2020. GOD. (PO ZALOŽNOJ IZJAVI UZZ BR. 825/13) HIPOTEKARNI DUŽNIK ZETATRANS AD LOGISTIČKE USLUGE U KORIST HIPOTEKARNOG POVJERIOCA NLB BANKE KORISNIK KREDITA ZETATRANS AD LOGISTIČKE USLUGE U IZNOSU OD 4.000.000,00 EURA SA ROKOM DOSPJELOSTI 31.12.2025. GOD. + ZABRANA OTUĐENJA I OPTEREĆENJA BEZ PISMENE SAGLASNOSTI HIPOTEKARNOG POVJERIOCA + ZABILJEŽBA PRISTANKA NA NEPOSREDNO PRINUDNO IZVRŠENJE BEZ ODLAGANJA NAKON DOSPJELOSTI OBEZBJEĐENOG POTRAŽIVANJA
1348/8	10	6	19	Poslovni prostor u vanprivredi		Hipoteka ZABILJ.UG.O HIP.UZZ 825/13 OD 11.10.2013 G-DUG 3.750.000.00 E-ROK 36 MJESECI-POVJERIOC NLB MONTENEGROBANKA-ZABRANA OTUĐ. I OPTER.BEZ PISANE SAGL.POVJ.I PRIST.NA NEPOSREDNO IZVRŠENJE
1348/8	10	6	20	Poslovni prostor u vanprivredi	16.10.2015	Hipoteka ANEKS ZALOŽNE IZJAVE UZZ 725/2015 - 14.10.2015.G. (ZALOŽNA IZJAVA UZZ 825/2013 - 11.10.2013.G.) POVJERIOC NLB MONTENEGROBANKA AD PODGORICA, DUŽNIK AD ZETATRANS PODGORICA, DUG 3.750.000,00 E, ROK 31.12.2018.G. + ZABILJEŽBA ZABRANE OTUĐENJA I OPTEREĆENJA BEZ PISANE SAGLASNOSTI POVJERIOCA I PRISTANAK NA NEPOSREDNO IZVRŠENJE
1348/8	10	6	21	Poslovni prostor u vanprivredi	16.02.2018	Hipoteka HIP ANEKSA ZALOŽNE IZJAVE .UZZ 51/18 OD 01.02.2018 G(ZALOŽNA IZJAVA UZZ 825/2013 OD 11.10.2013G) POVJ. NLB BANKA DUŽ AKCI.DRU. ZETATRANS-LOGISTI.USLUGE DUG 3.750.000.00E ROK 31.12.2021 G + ZAB.OTUDJ.I OPTER.BEZ SAGL.POVJERIOCA + PRIST.NA NEPOSR.IZVRŠ.BEZ ODLAGANJA
1348/8	10	6	22	Poslovni prostor u vanprivredi	08.07.2020	Hipoteka ZABILJEŽBA ANEKSA III ZALOŽNE IZJAVE UZZ BR. 553/20 OD 02.07.2020. GOD. (PO ZALOŽNOJ IZJAVI UZZ BR. 825/13) HIPOTEKARNI DUŽNIK ZETATRANS AD LOGISTIČKE USLUGE U KORIST HIPOTEKARNOG POVJERIOCA NLB BANKE KORISNIK KREDITA ZETATRANS AD LOGISTIČKE USLUGE U IZNOSU OD 4.000.000,00 EURA SA ROKOM DOSPJELOSTI

					31.12.2025. GOD. + ZABRANA OTUĐENJA I OPTEREĆENJA BEZ PISMENE SAGLASNOSTI HIPOTEKARNOG POVJERIOCA + ZABILJEŽBA PRISTANKA NA NEPOSREDNO PRINUDNO IZVRŠENJE BEZ ODLAGANJA NAKON DOSPJELOSTI OBEZBJEĐENOG POTRAŽIVANJA
1348/8	10	19	Poslovne zgrade u vanprivredi		Hipoteka ZABILJ.UG.O HIP.UZZ 825/13 OD 11.10.2013 G-DUG 3.750.000.00 E-ROK 36 MJESECI-POVJERIOCI NLB MONTENEGROBANKA-ZABRANA OTUĐ. I OPTER.BEZ PISANE SAGL.POVJ.I PRIST.NA NEPOSREDNO IZVRŠENJE
1348/8	10	20	Poslovne zgrade u vanprivredi	16.10.2015	Hipoteka ANEKS ZALOŽNE IZJAVE UZZ 725/2015 - 14.10.2015.G. (ZALOŽNA IZJAVA UZZ 825/2013 - 11.10.2013.G.) POVJERIOCI NLB MONTENEGROBANKA AD PODGORICA, DUŽNIK AD ZETATRANS PODGORICA, DUG 3.750.000,00 E, ROK 31.12.2018.G. + ZABILJEŽBA ZABRANE OTUĐENJA I OPTEREĆENJA BEZ PISANE SAGLASNOSTI POVJERIOCA I PRISTANAK NA NEPOSREDNO IZVRŠENJE
1348/8	10	21	Poslovne zgrade u vanprivredi	01.12.2015	Zabilježba žalbe ZABILJ.ŽALBE GLAVNOG GRADA - DIREKCIJE ZA IMOVINU NA RJEŠENJE UP - 6459/10 OD 02.07.2014G
1348/8	10	21	Poslovne zgrade u vanprivredi	16.02.2018	Hipoteka HIP ANEKSA ZALOŽNE IZJAVE .UZZ 51/18 OD 01.02.2018 G(ZALOŽNA IZJAVA UZZ 825/2013 OD 11.10.2013G) POVJ. NLB BANKA DUŽ AKCI.DRU. ZETATRANS-LOGISTI.USLUGE DUG 3.750.000.00E ROK 31.12.2021 G + ZAB.OTUDJ.I OPTER.BEZ SAGL.POVJERIOCA + PRIST.NA NEPOSR.IZVRŠ.BEZ ODLAGANJA
1348/8	10	22	Poslovne zgrade u vanprivredi	16.02.2018	Hipoteka HIP ANEKSA ZALOŽNE IZJAVE .UZZ 51/18 OD 01.02.2018 G(ZALOŽNA IZJAVA UZZ 825/2013 OD 11.10.2013G) POVJ. NLB BANKA DUŽ AKCI.DRU. ZETATRANS-LOGISTI.USLUGE DUG 3.750.000.00E ROK 31.12.2021 G + ZAB.OTUDJ.I OPTER.BEZ SAGL.POVJERIOCA + PRIST.NA NEPOSR.IZVRŠ.BEZ ODLAGANJA
1348/8	10	22	Poslovne zgrade u vanprivredi	08.07.2020	Hipoteka ZABILJEŽBA ANEKSA III ZALOŽNE IZJAVE UZZ BR. 553/20 OD 02.07.2020. GOD. (PO ZALOŽNOJ IZJAVI UZZ BR. 825/13) HIPOTEKARNI DUŽNIK ZETATRANS AD LOGISTIČKE USLUGE U KORIST HIPOTEKARNOG POVJERIOCA NLB BANKE KORISNIK KREDITA ZETATRANS AD LOGISTIČKE USLUGE U IZNOSU OD 4.000.000,00 EURA SA ROKOM DOSPJELOSTI 31.12.2025. GOD. + ZABRANA OTUĐENJA I OPTEREĆENJA BEZ PISMENE SAGLASNOSTI HIPOTEKARNOG POVJERIOCA + ZABILJEŽBA PRISTANKA NA NEPOSREDNO PRINUDNO IZVRŠENJE BEZ ODLAGANJA NAKON DOSPJELOSTI OBEZBJEĐENOG POTRAŽIVANJA
1348/8	10	23	Poslovne zgrade u vanprivredi	08.07.2020	Hipoteka ZABILJEŽBA ANEKSA III ZALOŽNE IZJAVE UZZ BR. 553/20 OD 02.07.2020. GOD. (PO ZALOŽNOJ IZJAVI UZZ BR. 825/13) HIPOTEKARNI DUŽNIK ZETATRANS AD LOGISTIČKE USLUGE U KORIST HIPOTEKARNOG POVJERIOCA NLB BANKE KORISNIK KREDITA ZETATRANS AD LOGISTIČKE USLUGE U IZNOSU OD 4.000.000,00 EURA SA ROKOM DOSPJELOSTI 31.12.2025. GOD. + ZABRANA OTUĐENJA I OPTEREĆENJA BEZ PISMENE SAGLASNOSTI HIPOTEKARNOG POVJERIOCA + ZABILJEŽBA PRISTANKA NA NEPOSREDNO PRINUDNO IZVRŠENJE BEZ ODLAGANJA NAKON DOSPJELOSTI OBEZBJEĐENOG POTRAŽIVANJA

Podaci o aktivnim zahtjevima									
LN	Broj parcele	Podbr.	Zgrada	PD	Klas. znak	Broj zahtjeva	Godina	Komentar	Sadržina

9/24/21, 10:53 AM

eKatastar

	1348	8	7		919	11273	2021	ZETATRANS	ZA UPIS HIPOTEKE KO ANEX KO DAJBABE LN 333 PARC 1348/8 PD 1-31
	1348	8	8		919	11273	2021	ZETATRANS	ZA UPIS HIPOTEKE KO ANEX KO DAJBABE LN 333 PARC 1348/8 PD 1-31
	1348	8	9		919	11273	2021	ZETATRANS	ZA UPIS HIPOTEKE KO ANEX KO DAJBABE LN 333 PARC 1348/8 PD 1-31
	1348	8	1		919	11273	2021	ZETATRANS	ZA UPIS HIPOTEKE KO ANEX KO DAJBABE LN 333 PARC 1348/8 PD 1-31
	1348	8	5		919	11273	2021	ZETATRANS	ZA UPIS HIPOTEKE KO ANEX KO DAJBABE LN 333 PARC 1348/8 PD 1-31
	1348	8	6		919	11273	2021	ZETATRANS	ZA UPIS HIPOTEKE KO ANEX KO DAJBABE LN 333 PARC 1348/8 PD 1-31
	1348	8	3		919	11273	2021	ZETATRANS	ZA UPIS HIPOTEKE KO ANEX KO DAJBABE LN 333 PARC 1348/8 PD 1-31
	1348	8	0		919	11273	2021	ZETATRANS	ZA UPIS HIPOTEKE KO ANEX KO DAJBABE LN 333 PARC 1348/8 PD 1-31
	1348	8	4		919	11273	2021	ZETATRANS	ZA UPIS HIPOTEKE KO ANEX KO DAJBABE LN 333 PARC 1348/8 PD 1-31
	1348	8	10		919	11273	2021	ZETATRANS	ZA UPIS HIPOTEKE KO ANEX KO DAJBABE LN 333 PARC 1348/8 PD 1-31
	1348	8	2		919	11273	2021	ZETATRANS	ZA UPIS HIPOTEKE KO ANEX KO DAJBABE LN 333 PARC 1348/8 PD 1-31
	1348	8	9		919	11273	2021	ZETATRANS	ZA UPIS HIPOTEKE KO ANEX KO DAJBABE LN 333 PARC 1348/8 PD 1-31
	1348	8	8		919	11273	2021	ZETATRANS	ZA UPIS HIPOTEKE KO ANEX KO DAJBABE LN 333 PARC 1348/8 PD 1-31
	1348	8	7		919	11273	2021	ZETATRANS	ZA UPIS HIPOTEKE KO ANEX KO DAJBABE LN 333 PARC 1348/8 PD 1-31
	1348	8	1		919	11273	2021	ZETATRANS	ZA UPIS HIPOTEKE KO ANEX KO DAJBABE LN 333 PARC 1348/8 PD 1-31
	1348	8	5		919	11273	2021	ZETATRANS	ZA UPIS HIPOTEKE KO ANEX KO DAJBABE LN 333 PARC 1348/8 PD 1-31
	1348	8	3		919	11273	2021	ZETATRANS	ZA UPIS HIPOTEKE KO ANEX KO DAJBABE LN 333 PARC 1348/8 PD 1-31
	1348	8	6		919	11273	2021	ZETATRANS	ZA UPIS HIPOTEKE KO ANEX KO DAJBABE LN 333 PARC 1348/8 PD 1-31
	1348	8	10		919	11273	2021	ZETATRANS	ZA UPIS HIPOTEKE KO ANEX KO DAJBABE LN 333 PARC 1348/8 PD 1-31
	1348	8	4		919	11273	2021	ZETATRANS	ZA UPIS HIPOTEKE KO ANEX KO DAJBABE LN 333 PARC 1348/8 PD 1-31
	1348	8	2		919	11273	2021	ZETATRANS	ZA UPIS HIPOTEKE KO ANEX KO DAJBABE LN 333 PARC 1348/8 PD 1-31
	1348	8	9	20	919	11273	2021	ZETATRANS	ZA UPIS HIPOTEKE KO ANEX KO DAJBABE LN 333 PARC 1348/8 PD 1-31
	1348	8	9	27	919	11273	2021	ZETATRANS	ZA UPIS HIPOTEKE KO ANEX KO DAJBABE LN 333 PARC 1348/8 PD 1-31
	1348	8	9	30	919	11273	2021	ZETATRANS	ZA UPIS HIPOTEKE KO ANEX KO DAJBABE LN 333 PARC 1348/8 PD 1-31
	1348	8	10	4	919	11273	2021	ZETATRANS	ZA UPIS HIPOTEKE KO ANEX KO DAJBABE LN 333 PARC 1348/8 PD 1-31
	1348	8	9	2	919	11273	2021	ZETATRANS	ZA UPIS HIPOTEKE KO ANEX KO DAJBABE LN 333 PARC 1348/8 PD 1-31
	1348	8	9	11	919	11273	2021	ZETATRANS	ZA UPIS HIPOTEKE KO ANEX KO DAJBABE LN 333 PARC 1348/8 PD 1-31
	1348	8	9	12	919	11273	2021	ZETATRANS	ZA UPIS HIPOTEKE KO ANEX KO DAJBABE LN 333 PARC 1348/8 PD 1-31
	1348	8	9	13	919	11273	2021	ZETATRANS	ZA UPIS HIPOTEKE KO ANEX KO DAJBABE LN 333 PARC 1348/8 PD 1-31

<https://ekatastar.me/ekatastar-web/action/search/knreportPrepis>

28/30

									333 PARC 1348/8 PD 1-31
	1348	8	9	14	919	11273	2021	ZETATRANS	ZA UPIS HIPOTEKE KO ANEX KO DAJBABE LN 333 PARC 1348/8 PD 1-31
	1348	8	9	22	919	11273	2021	ZETATRANS	ZA UPIS HIPOTEKE KO ANEX KO DAJBABE LN 333 PARC 1348/8 PD 1-31
	1348	8	9	28	919	11273	2021	ZETATRANS	ZA UPIS HIPOTEKE KO ANEX KO DAJBABE LN 333 PARC 1348/8 PD 1-31
	1348	8	10	2	919	11273	2021	ZETATRANS	ZA UPIS HIPOTEKE KO ANEX KO DAJBABE LN 333 PARC 1348/8 PD 1-31
	1348	8	9	1	919	11273	2021	ZETATRANS	ZA UPIS HIPOTEKE KO ANEX KO DAJBABE LN 333 PARC 1348/8 PD 1-31
	1348	8	9	26	919	11273	2021	ZETATRANS	ZA UPIS HIPOTEKE KO ANEX KO DAJBABE LN 333 PARC 1348/8 PD 1-31
	1348	8	9	31	919	11273	2021	ZETATRANS	ZA UPIS HIPOTEKE KO ANEX KO DAJBABE LN 333 PARC 1348/8 PD 1-31
	1348	8	10	1	919	11273	2021	ZETATRANS	ZA UPIS HIPOTEKE KO ANEX KO DAJBABE LN 333 PARC 1348/8 PD 1-31
	1348	8	9	3	919	11273	2021	ZETATRANS	ZA UPIS HIPOTEKE KO ANEX KO DAJBABE LN 333 PARC 1348/8 PD 1-31
	1348	8	9	17	919	11273	2021	ZETATRANS	ZA UPIS HIPOTEKE KO ANEX KO DAJBABE LN 333 PARC 1348/8 PD 1-31
	1348	8	9	24	919	11273	2021	ZETATRANS	ZA UPIS HIPOTEKE KO ANEX KO DAJBABE LN 333 PARC 1348/8 PD 1-31
	1348	8	9	29	919	11273	2021	ZETATRANS	ZA UPIS HIPOTEKE KO ANEX KO DAJBABE LN 333 PARC 1348/8 PD 1-31
	1348	8	10	5	919	11273	2021	ZETATRANS	ZA UPIS HIPOTEKE KO ANEX KO DAJBABE LN 333 PARC 1348/8 PD 1-31
	1348	8	10	3	919	11273	2021	ZETATRANS	ZA UPIS HIPOTEKE KO ANEX KO DAJBABE LN 333 PARC 1348/8 PD 1-31
	1348	8	9	6	919	11273	2021	ZETATRANS	ZA UPIS HIPOTEKE KO ANEX KO DAJBABE LN 333 PARC 1348/8 PD 1-31
	1348	8	9	7	919	11273	2021	ZETATRANS	ZA UPIS HIPOTEKE KO ANEX KO DAJBABE LN 333 PARC 1348/8 PD 1-31
	1348	8	9	16	919	11273	2021	ZETATRANS	ZA UPIS HIPOTEKE KO ANEX KO DAJBABE LN 333 PARC 1348/8 PD 1-31
	1348	8	9	19	919	11273	2021	ZETATRANS	ZA UPIS HIPOTEKE KO ANEX KO DAJBABE LN 333 PARC 1348/8 PD 1-31
	1348	8	9	21	919	11273	2021	ZETATRANS	ZA UPIS HIPOTEKE KO ANEX KO DAJBABE LN 333 PARC 1348/8 PD 1-31
	1348	8	9	9	919	11273	2021	ZETATRANS	ZA UPIS HIPOTEKE KO ANEX KO DAJBABE LN 333 PARC 1348/8 PD 1-31
	1348	8	9	5	919	11273	2021	ZETATRANS	ZA UPIS HIPOTEKE KO ANEX KO DAJBABE LN 333 PARC 1348/8 PD 1-31
	1348	8	9	18	919	11273	2021	ZETATRANS	ZA UPIS HIPOTEKE KO ANEX KO DAJBABE LN 333 PARC 1348/8 PD 1-31
	1348	8	9	25	919	11273	2021	ZETATRANS	ZA UPIS HIPOTEKE KO ANEX KO DAJBABE LN 333 PARC 1348/8 PD 1-31
	1348	8	9	32	919	11273	2021	ZETATRANS	ZA UPIS HIPOTEKE KO ANEX KO DAJBABE LN 333 PARC 1348/8 PD 1-31
	1348	8	9	4	919	11273	2021	ZETATRANS	ZA UPIS HIPOTEKE KO ANEX KO DAJBABE LN 333 PARC 1348/8 PD 1-31
	1348	8	9	10	919	11273	2021	ZETATRANS	ZA UPIS HIPOTEKE KO ANEX KO DAJBABE LN 333 PARC 1348/8 PD 1-31
	1348	8	9	23	919	11273	2021	ZETATRANS	ZA UPIS HIPOTEKE KO ANEX KO DAJBABE LN 333 PARC 1348/8 PD 1-31
	1348	8	10	6	919	11273	2021	ZETATRANS	ZA UPIS HIPOTEKE KO ANEX KO DAJBABE LN 333 PARC 1348/8 PD 1-31

9/24/21, 10:53 AM

eKatastar

	1348	8	9	8	919	11273	2021	ZETATRANS	ZA UPIS HIPOTEKE KO ANEX KO DAJBABE LN 333 PARC 1348/8 PD 1-31
	1348	8	9	15	919	11273	2021	ZETATRANS	ZA UPIS HIPOTEKE KO ANEX KO DAJBABE LN 333 PARC 1348/8 PD 1-31
333					919	11273	2021	ZETATRANS	ZA UPIS HIPOTEKE KO ANEX KO DAJBABE LN 333 PARC 1348/8 PD 1-31

Korisnik: KORISNIK

Datum i vrijeme štampe: 24.09.2021 10:54

PODRUČNA JEDINICA  
PODGORICA

Datum: 24.09.2021 10:54

KO: DAJBABE

**LIST NEPOKRETNOSTI 654 - PREPIS**

Podaci o parceli							
Broj/podbroj	Broj zgrade	Plan Skica	Datum upisa	Potes ili ulica i kućni broj	Način korišćenja Osnov sticanja	Površina m <sup>2</sup>	Prihod
1348/21		10 2		POLJE	Pašnjak 5. klase KUPOVINA	27710	22.17

Podaci o vlasniku ili nosiocu prava			
Matični broj - ID broj	Naziv nosioca prava - adresa i mjesto	Osnov prava	Obim prava
*	AKCI.DRU.ZETATRANS-LOGISTI.USLUGE *	Svojina	1/1

**Ne postoje tereti i ograničenja.**



# *TEKSTUALNA DOKUMENTACIJA*

## PROJEKTNI ZADATAK

ZA IZRADU TEHNIČKE DOKUMENTACIJE – IDEJNOG RJEŠENJA ARHITEKTURE PRIVREMENIH OBJEKATA ZA SKLADIŠTENJE, na dijelu UP 3, u zahvatu DUP-a "Servisno skladišna zona sa ranžirnom stanicom", koju čine djelovi kat. par. br. 7938/3, 7938/4, KO Podgorica III, dio kat. par. br. 1348/8 i kat. par. br. 1348/21, KO Dajbabe, Glavni grad Podgorica.

Izraditi Idejno rješenje arhitekture privremenih objekata za skladištenje, spratnosti P, u skladu sa Projektnim zadatkom, UT uslovima, kao i aktuelnim propisima i standardima.

Predmetna lokacija nalazi se u Podgorici, pripada dijelu UP 3, koja se nalazi u zahvatu DUP-a "Servisno skladišna zona sa ranžirnom stanicom", i čine je djelovi kat. par. br. 7938/3, 7938/4, KO Podgorica III, dio kat. par. br. 1348/8 i kat. par. br. 1348/21, KO Dajbabe. Površina dijela UP 3 koja je u vlasništvu Zetatrans d.o.o. i na kojoj je planiran objekat iznosi 11 782,17m<sup>2</sup>. Na parceli nema većih visinskih oscilacija. Trenutno na parceli postoje objekti koji u osnovi zauzimaju ukupno 18 636m<sup>2</sup>, a njihova ukupna BRGP iznosi 21 492,00m<sup>2</sup>.

Sa sjeveroistočne strane je saobraćajnica sa koje je obezbijeđen pristup postojećim objektima i sa koje će biti obezbijeđen glavni kolski i pješački pristup novoplaniranim objektima. Takođe, potrebno je obezbijediti u okviru parcele potreban broj parking mjesta.

Objekat projektovati tako da se ne naruši ambijentalna cjelina područja. Predvidjeti kvalitetne ali ekonomične materijale za izvođenje.

Pri projektovanju strogo voditi računa o poštovanju svih parametara definisanih UT uslovima (maksimalni indeks izgrađenosti od 1 i maksimalnim indeksom zauzetosti 0.35).

*INVESTITOR,*

---

# *TEHNIČKI OPIS*

## TEHNIČKI OPIS

IDEJNOG RJEŠENJA ARHITEKTURE PRIVREMENIH OBJEKATA ZA SKLADIŠTENJE, koji se nalaze na dijelu UP 3, u zahvatu DUP-a "Servisno skladišna zona sa ranžirnom stanicom", koju čine djelovi kat. par. br. 7938/3, 7938/4, KO Podgorica III, dio kat. par. br. 1348/8 i kat. par. br. 1348/21, KO Dajbabe, Glavni grad Podgorica.

Urađeno je Idejno rješenje arhitekture privremenih objekata za skladištenje, spratnosti P, u skladu sa Projektnim zadatkom, UT uslovima broj 1062-1361/13, izdatih od strane Ministarstva održivog razvoja i turizma, dana 24.07.2021. godine, kao i aktuelnim propisima i standardima.

Predmetna lokacija nalazi se u Podgorici, pripada dijelu UP 3, koja se nalazi u zahvatu DUP-a "Servisno skladišna zona sa ranžirnom stanicom", i čine je djelovi kat. par. br. 7938/3, 7938/4, KO Podgorica III, dio kat. par. br. 1348/8 i kat. par. br. 1348/21, KO Dajbabe. Površina dijela UP 3 koja je u vlasništvu Zetatrans d.o.o. i na kojoj je planiran objekat iznosi 11 782,17m<sup>2</sup>. Na parceli nema većih visinskih oscilacija. Trenutno na parceli postoje objekti koji zauzimaju u osnovi findukupno 18 636m<sup>2</sup>, a njihova ukupna BRGP iznosi 21 492,00m<sup>2</sup>.

Sa sjeveroistočne strane je saobraćajnica sa koje je obezbijeđen pristup postojećim objektima i sa koje će biti obezbijeđen glavni kolski i pješački pristup novoplaniranim privremenim objektima. Takođe, projektom je predviđen kolski pristup parceli kao i potreban broj parking mjesta za planirane objekte, pri čemu je zadovoljen prepisani normativ od 1 parking mjesto na 4 zaposlena.

Objekat je pozicioniran u skladu sa propisima i grafičkim priložima datim urbanističko-tehničkim uslovima, sa pješačkim i kolskim prilazom sa glavne ulice, sjeveroistočno od parcele. Projektom su predviđena dva identična privremena objekta te je samim tim u grafičkim priložima prikazana dokumentacija za jedan objekat, dok su na situaciji prikazane pozicije oba objekta.

Kota prizemlja objekta je na koti 50.75 mnv. Spratnost objekta je P.

Objekti su projektovani kao jednobrodne lučne hale. Zatvaraju jedinstven prostor bez pregrada. Zidovi i lučni krov objekta se oblažu industrijskim PVC namjenskim platnom-membranom. Platno je teško zapaljivo i samogasivo, težine 670 gr/m<sup>2</sup>. Platno se postavlja preko metalne konstrukcije. Konstrukcija se sastoji od niza dvozglonih lučnih nosača. Lukovi su međusobno povezani raspinjačama i spregovima. Raspinjače su predviđene kao rešetkasti nosači i pojedinačni štapovi. Za izradu čelične konstrukcije primjenjuju se standardni profili od čelika kvaliteta S 235 JRG. Kompletna čelična konstrukcija je izdijeljena u segmente koji se međusobno povezuju zavrtnjevima ili zavarivanjem u predmontaži. Po montaži konstrukcije vrši se postavljanje membrane. Ona se radi iz tri dijela i to sa dvije kalkanske strane i podužni zidovi i krov kao zasebna cjelina. Membrana se vezuje po spoljašnjem obimu prvog i posljednjeg luka i za pod. Platno se španerima zateže preko konstrukcije kako bi se smanjilo njegovo „lepršanje“ pod dejstvom vjetra.

Za oslanjanje objekata koristi se postojeća armiranobetonska ploča debljine 25 cm. Oslonci stubova se formiraju od širih ležišnih ploča koje se ankerišu u podnu ploču odgovarajućim ankerima koji su dovoljni da prime zatežuće sile od sišućeg dejstva vjetra. Oslonci u uglovima se dodatno ojačavaju čeličnim profilima koji se ankerišu u podlogu i aktiviraju veću površinu podne ploče kao balasta. Konstrukcija je proračunata za stalana opterećenje od sopstvene težine, težine platna i elektro opreme. Kao povremeno opterećenje uzeto je dejstvo snijega i vjetra. Ova opterećenja su određena prema JUSu. Opterećenje vjetrom je sračunato za osrednjenu brzinu vjetra od 35 m/sek za pravce paralelno i upravno na šljeme. Opterećenje snijegom je određeno prema dva dijagrama a za osnovno opterećenje snijegom na tlo od 1 kN/m<sup>2</sup>.

Pri projektovanju se strogo vodilo računa o poštovanju svih parametara definisanih UTU uslovima (indeks zauzetosti 0.35, indeks izgrađenosti 1).

## Ostvarene površine i prostorni parametri za predmetni dio urbanističke parcele

Ukupna neto površina objekta 1	966,00 m <sup>2</sup>
Ukupna bruto površina objekta 1	1002,75 m <sup>2</sup>

Ukupna neto površina objekta 2	966,00 m <sup>2</sup>
Ukupna bruto površina objekta 2	1002,75 m <sup>2</sup>

Ukupna neto površina objekata	1 932,00 m <sup>2</sup>
Ukupna bruto površina objekata	2005,50 m <sup>2</sup>

Dio UP 3	Zahtijevani parametri po UTU	Ostvareni parametri u projektu
Indeks zauzetosti	0.35	0.16 (2 privremena objekta za skladištenje= 0.017)
Indeks izgrađenosti	1	0.19 (2 privremena objekta za skladištenje= 0.017)
Spratnost objekta	P+2	P

## Detaljni prikaz ostvarenih površina po etažama

Ukupna NETO površina objekta 1:	966.00m <sup>2</sup>
Ukupna BRUTO površina objekta 1:	1002,75m <sup>2</sup>
Ukupna NETO površina objekta 2:	966.00m <sup>2</sup>
Ukupna BRUTO površina objekta 2:	1002,75m <sup>2</sup>
Ukupna NETO površina oba objekta:	1 932.00m <sup>2</sup>
Ukupna BRUTO površina oba objekta:	2005,50m <sup>2</sup>

# *GRAFIČKA DOKUMENTACIJA*





**K.O. DAJBABE**  
**Podgorica**

UP 3

7938/1

7938/2

7938/4

1348/8

1348/2

1348/1



**K.O. DAJBABE**  
**Podgorica**



"Geo Expert" d.o.o.  
Podgorica

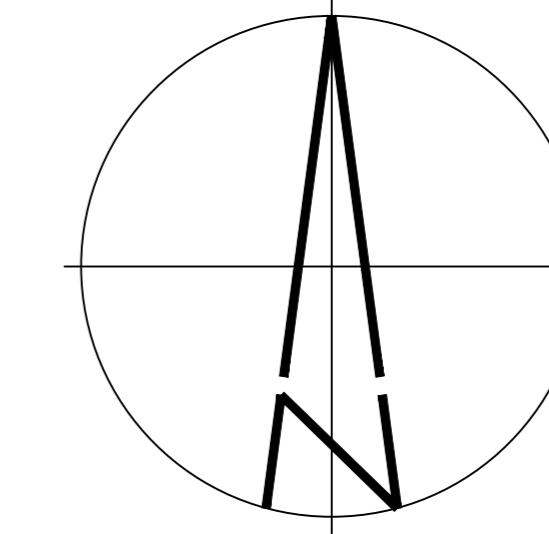

Područna jedinica : ..... Podgorica  
KAT.OPŠTINA : ..... P.G. III - Dajbabe  
Opština : ..... Podgorica

**GEODETSKA PODLOGA**  
na dijelu katastarske parcele 7938/4

Približna razmjera 1: 1000

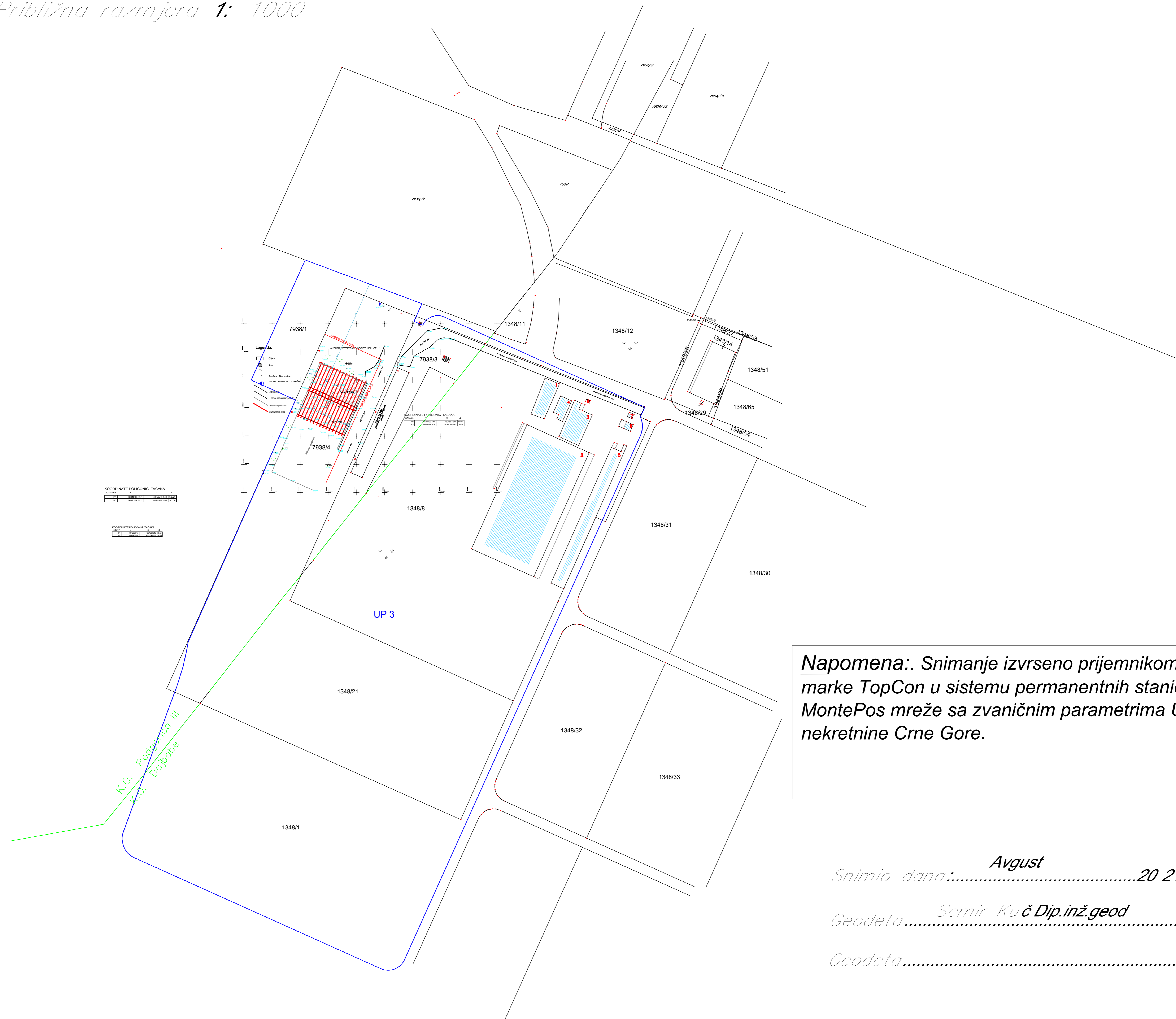

**Napomena:** Snimanje izvršeno prijemnikom GPS marke TopCon u sistemu permanentnih stanica MontePos mreže sa zvaničnim parametrima Uprave za nekretnine Crne Gore.

Snimio dana: ..... Avgust ..... 20 21 . god .  
Geodeta ..... Semir Kuč Dip.inž.geod .....  
Geodeta ..... .....



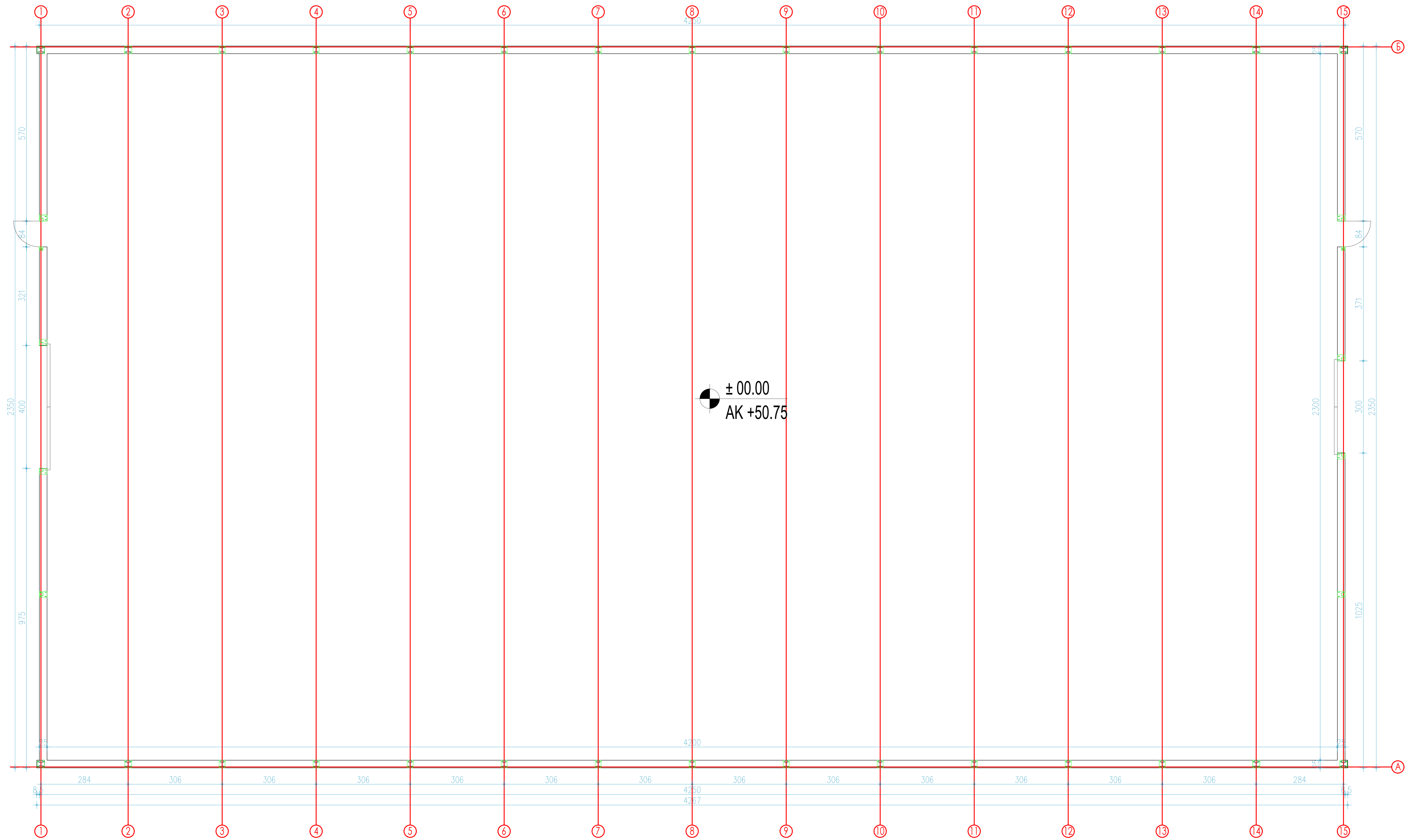

OSNOVA PRIZEMLJA

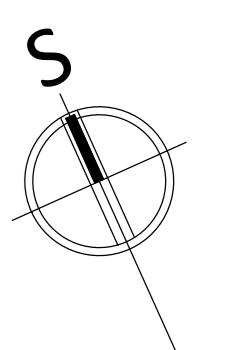

Ukupna NETO površina prizemlja: 966,00m<sup>2</sup>  
 Ukupna BRUTO površina prizemlja: 1000,75m<sup>2</sup>

PROJEKTANT: <b>a.timstudio</b>		INVESTITOR: Zetatrans d.o.o. Podgorica	
Objekat: Privremeni objekti za skladištenje		Lokacija: Društvo za razvoj ZUP-a "Servisno skladišna zona za razvijanje turizma" - I. faza (I. etapna izvedba, par. 20.19.01, 20.19.02, 20.19.03, 20.19.04, 20.19.05, 20.19.06, 20.19.07, 20.19.08, 20.19.09, 20.19.10, 20.19.11, 20.19.12, 20.19.13, 20.19.14, 20.19.15, 20.19.16, 20.19.17, 20.19.18, 20.19.19, 20.19.20, 20.19.21, 20.19.22, 20.19.23, 20.19.24, 20.19.25, 20.19.26, 20.19.27, 20.19.28, 20.19.29, 20.19.30, 20.19.31, 20.19.32, 20.19.33, 20.19.34, 20.19.35, 20.19.36, 20.19.37, 20.19.38, 20.19.39, 20.19.40, 20.19.41, 20.19.42, 20.19.43, 20.19.44, 20.19.45, 20.19.46, 20.19.47, 20.19.48, 20.19.49, 20.19.50, 20.19.51, 20.19.52, 20.19.53, 20.19.54, 20.19.55, 20.19.56, 20.19.57, 20.19.58, 20.19.59, 20.19.60, 20.19.61, 20.19.62, 20.19.63, 20.19.64, 20.19.65, 20.19.66, 20.19.67, 20.19.68, 20.19.69, 20.19.70, 20.19.71, 20.19.72, 20.19.73, 20.19.74, 20.19.75, 20.19.76, 20.19.77, 20.19.78, 20.19.79, 20.19.80, 20.19.81, 20.19.82, 20.19.83, 20.19.84, 20.19.85, 20.19.86, 20.19.87, 20.19.88, 20.19.89, 20.19.90, 20.19.91, 20.19.92, 20.19.93, 20.19.94, 20.19.95, 20.19.96, 20.19.97, 20.19.98, 20.19.99, 20.19.100)	
Osnovni idejni projekt: mr Marko Katnić d.l.a.		Osnovni idejni projekt: mr Marko Katnić d.l.a.	
Odpovorni arhitekta: mr Marko Katnić d.l.a.		Odpovorni arhitekta: Arhitektura	
Datum izrade M.P.		Datum revizije M.P.	



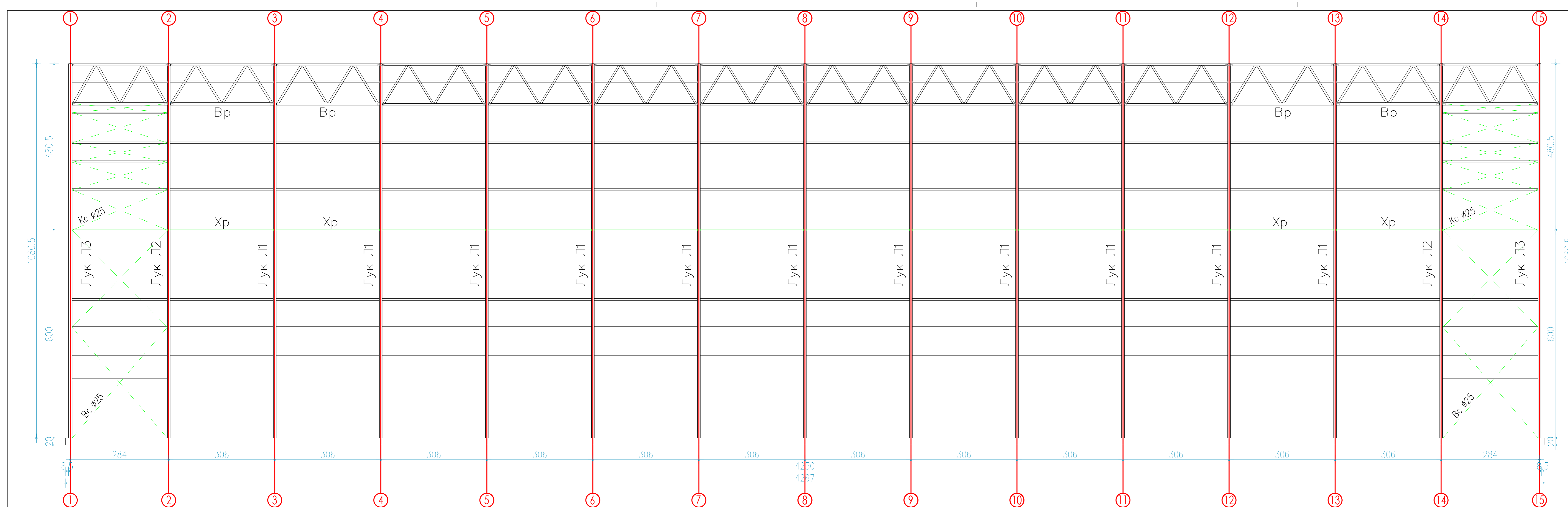

## PODUŽNI PRESJEK

PROJEKTANT:		INVESTITOR:	
<b>a.timstudio</b>		Zettrans d.o.o. Podgorica	
Objekat: Privremeni objekti za skladištenje		Lokacija: Dio U.P. 1, u zahvaćenoj ZUP-ov "Servisno skladišna zona sa transformatorskim stanicom" koju čine parcel. por. br. 7938/3, 7938/4, 40 Podgorica III, dio katastr. par. br. 3348/9 i dio par. br. 3348/24, 40 Dobrota oblika grad Podgorica	
Glavni inženjer: mr Marko Katnić d.i.a.		Vrsta tehničke dokumentacije: Idejno rešenje	
Odgovorni inženjer: mr Marko Katnić d.i.a.		Dio tehničke dokumentacije: Arhitektura	
Šifra objekta:		Prilog: Podužni presjek	
Datum izrade M.P.:		Broj listova: 8	
		Broj strana: 150	
		Datum revizije M.P.:	



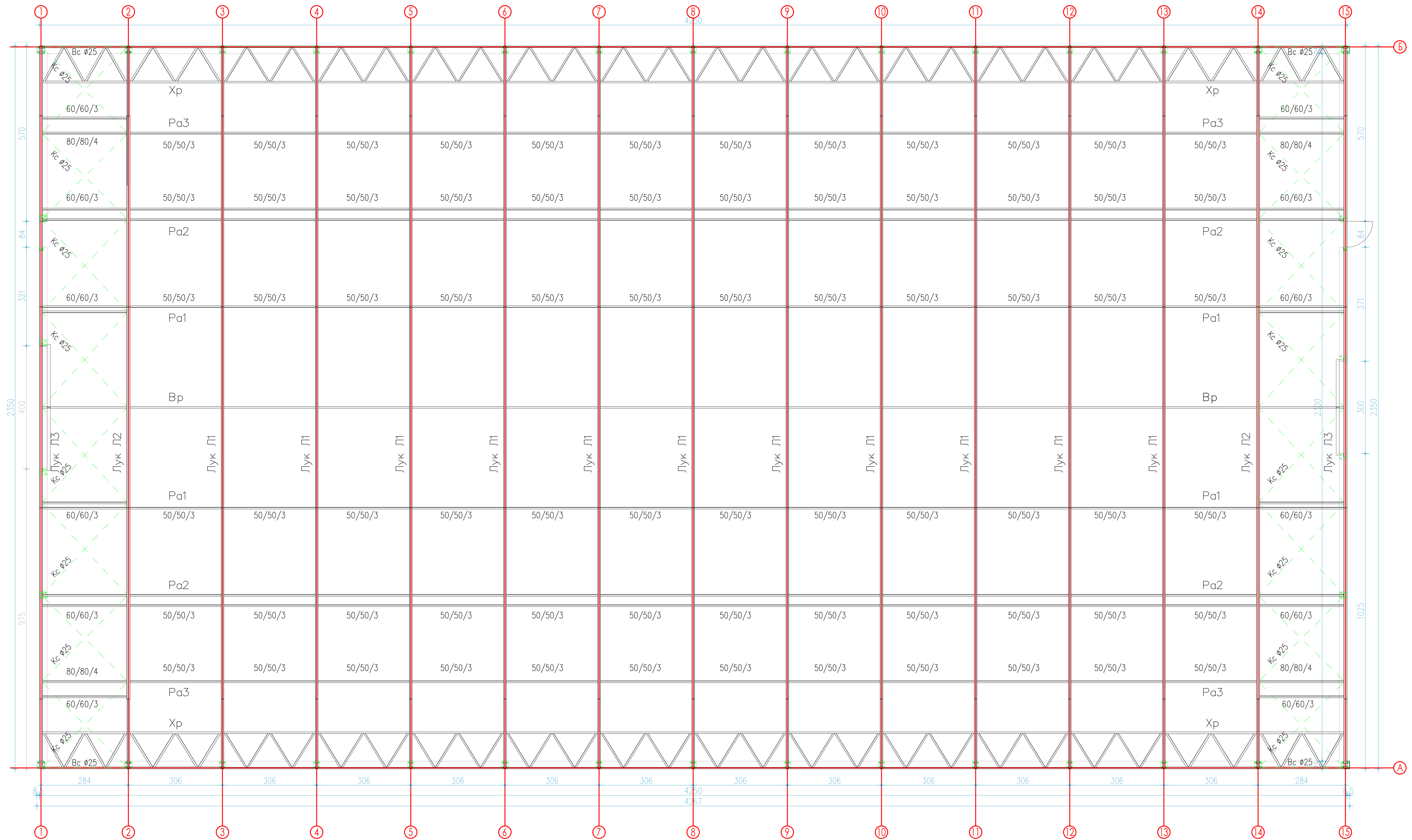

## DISPOZICIJA KONSTRUKCIJE

PROJEKTANT: <b>a.timstudio</b>	INVESTITOR: Zetatrans d.o.o. Podgorica
Objekt: Privremeni objekti za skladištenje	Iskazuje: Dio OP II u okviru DOKP "Novoselo" sklopu zona za razvijanje zabavne i sportske djelatnosti, par. br. 7086/3, 7086/4, 40/ Podgorica II, 40 par. br. 1346/8 i list par. br. 1346/24, 40/ Podgorica (Osnovni plan Podgorica)
Glavni inženjer: mr. Marko Katnić d.l.a.	Vizualna dokumentacija: Arhitektura
Odgovorni inženjer: mr. Marko Katnić d.l.a.	Dio tehničke dokumentacije: Arhitektura
Saradnik: Dimitar Ivanov M.P.	Prilog: Dispozicija konstrukcije
	№ prijave: 9
	№ stranice: 1/50



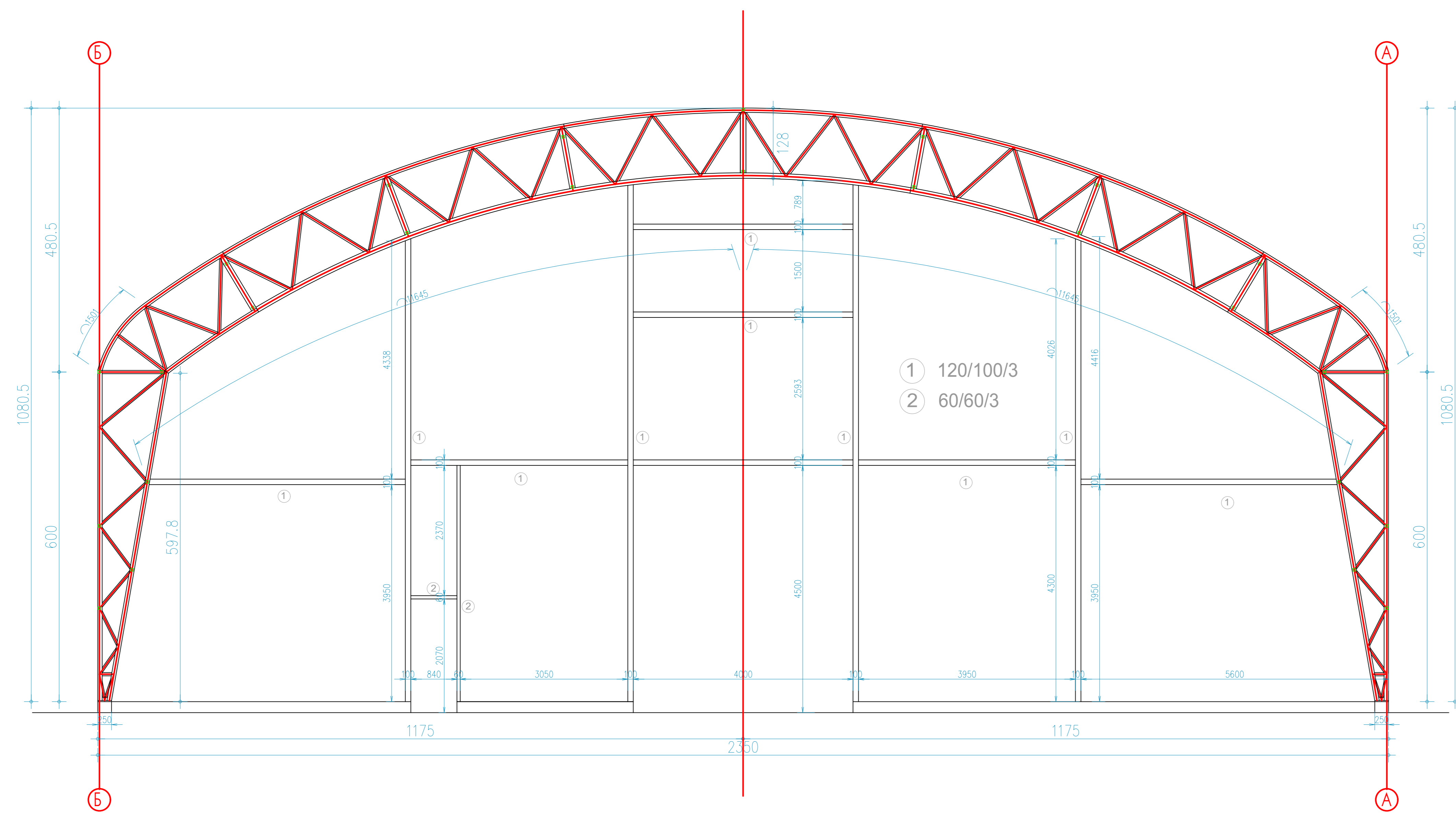

POGLED SPOLJA  
**KONSTRUKCIJA ZIDA U OSI 1**

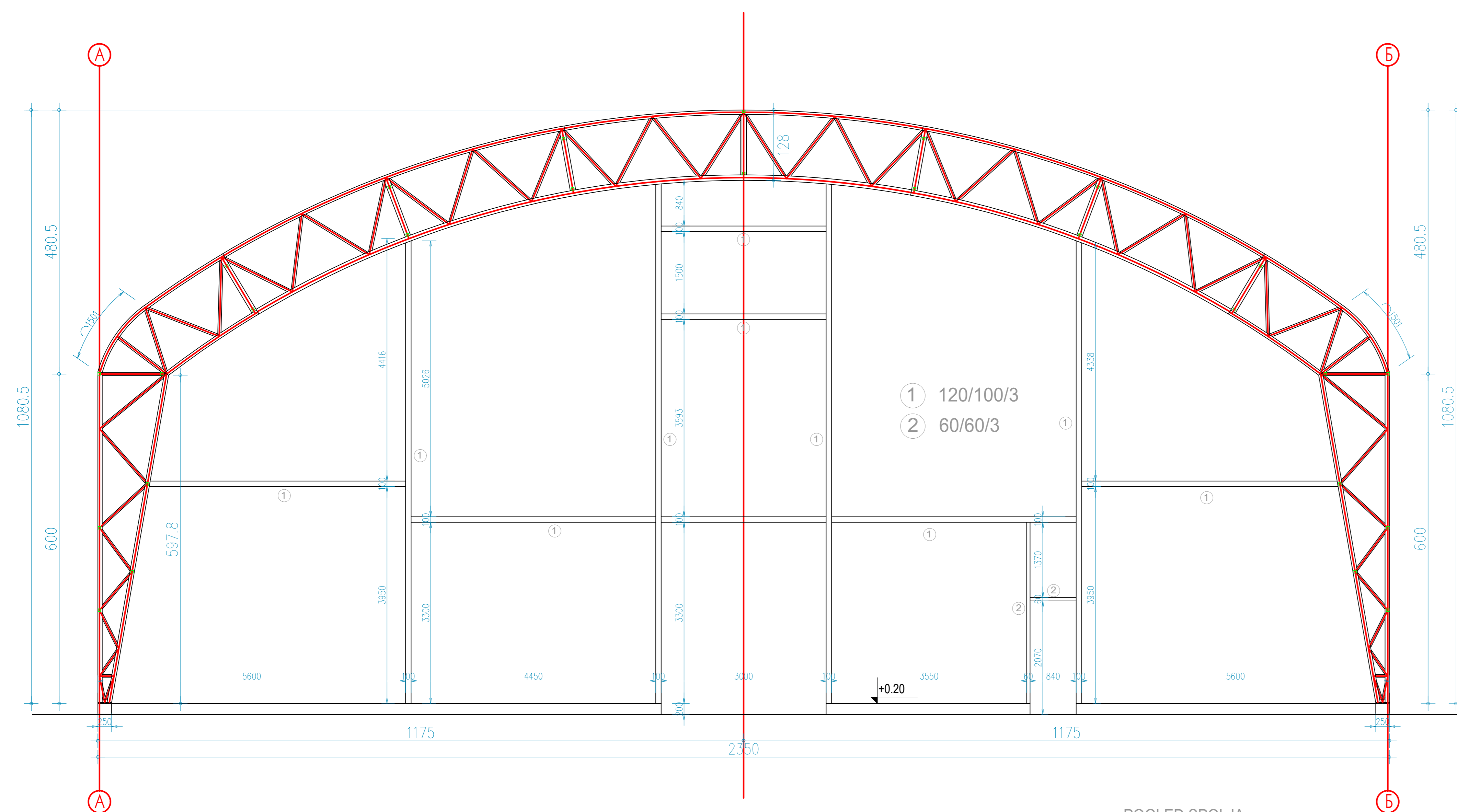

POGLED SPOLJA  
**KONSTRUKCIJA ZIDA U OSI 15**  
 P 1:100

**KONSTRUKCIJA ZIDA U OSI 1 i 15**

<b>PROJEKTANT:</b> a.timstudio	<b>INVESTITOR:</b> Zetatrans d.o.o. Podgorica	
<b>Objekat:</b> Privremeni objekti za skladištenje	Lokacija: DIO UP 5, u zoni za DLP "Servisna skladišna zona sa raznim objektima", katastr. opština: Podgorica, par. br. 7938/3, 7938/4, 42 Podgorica II, dio kat. par. br. 1348/8 i kat. par. br. 1348/24, KO Dapobabe Glavni grad Podgorica	
<b>Glavni inženjer:</b> Inr Marko Katnić d.i.a.	Vrsta tehničke dokumentacije: Idejno rešenje	
<b>Odgovorni inženjer:</b> Inr Marko Katnić d.i.a.	<b>Arhitektura</b>	<b>Broj crteža:</b> 150
<b>Saradnik:</b>	<b>Prilog:</b> Konstrukcija zida u osi 1 i 15	<b>Broj strana:</b> 11
<b>Datum izrade M.P.:</b>	<b>Datum revizije M.P.:</b>	

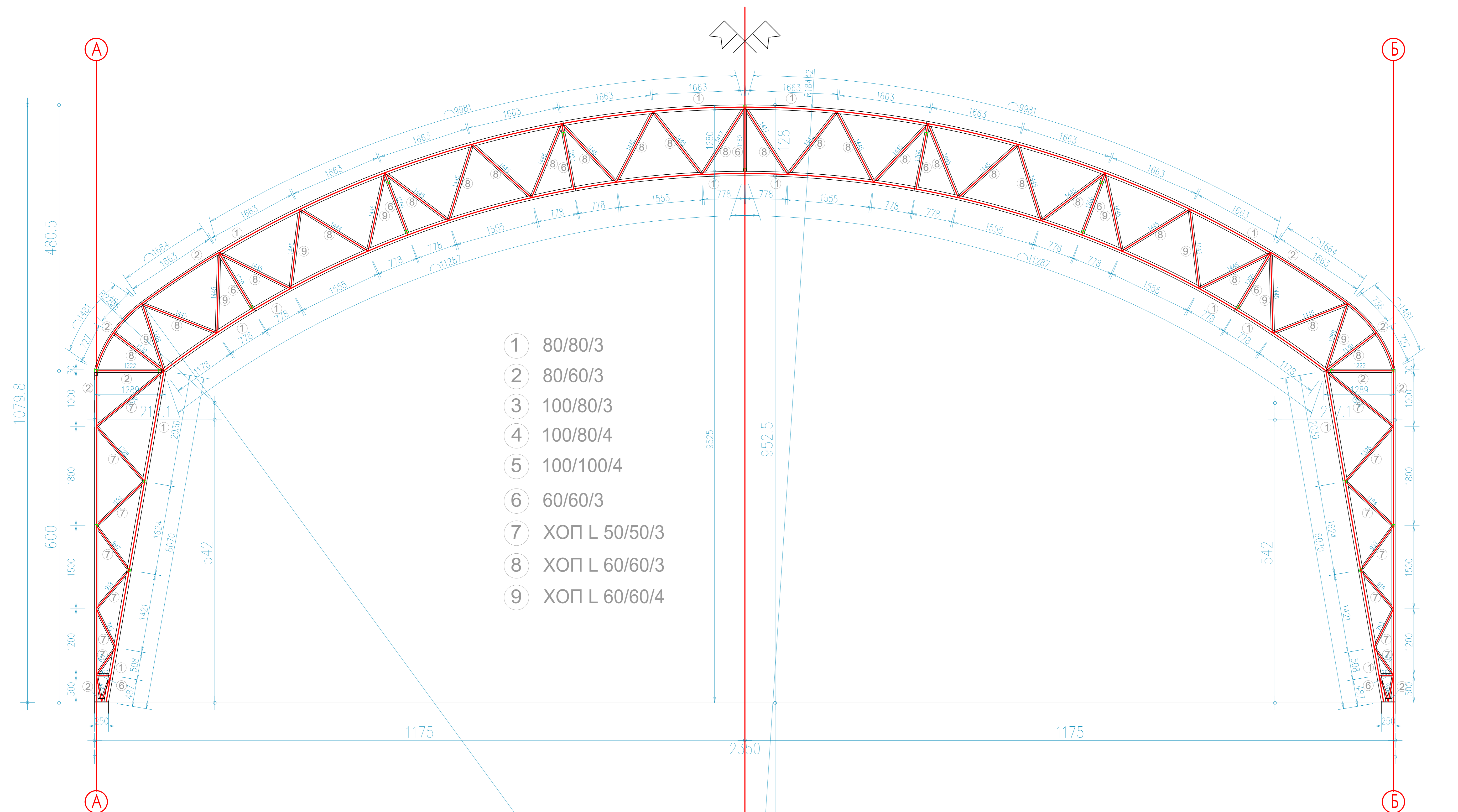

## LUK 1 U OSAMA 3-13

### LUK 1 U OSAMA 3-13

KOM 11

<b>PROJEKTANT:</b> <b>a.timstudio</b>	<b>INVESTITOR:</b> Zetatrans d.o.o. Podgorica	
<b>Objekat:</b> Privremeni objekti za skladištenje	<b>Lokacija:</b> Dio UP 3, u zahvatu DUP-a "Servisno skladišna zona sa ranžirnom stanicom", koju čine odelovi kat. par. br. 7938/3, 7938/4, KO Podgorica III, dio kat. par. br. 1348/8 i kat. par. br. 1348/24, KO Dujbove Glavni grad Podgorica	
<b>Glavni inženjer:</b> mr Marko Katnić d.i.a.	<b>Vrsta tehničke dokumentacije:</b> Idejno rešenje	
<b>Odgovorni inženjer:</b> mr Marko Katnić d.i.a.	<b>Dio tehničke dokumentacije:</b> Arhitektura	<b>Skala:</b> 1:50
<b>Saradnik:</b>	<b>Prilog:</b> Luk 1 u osama 3-13	<b>Br. strane:</b> 12
<b>Datum izrade M.P.</b>	<b>Datum revizije M.P.</b>	

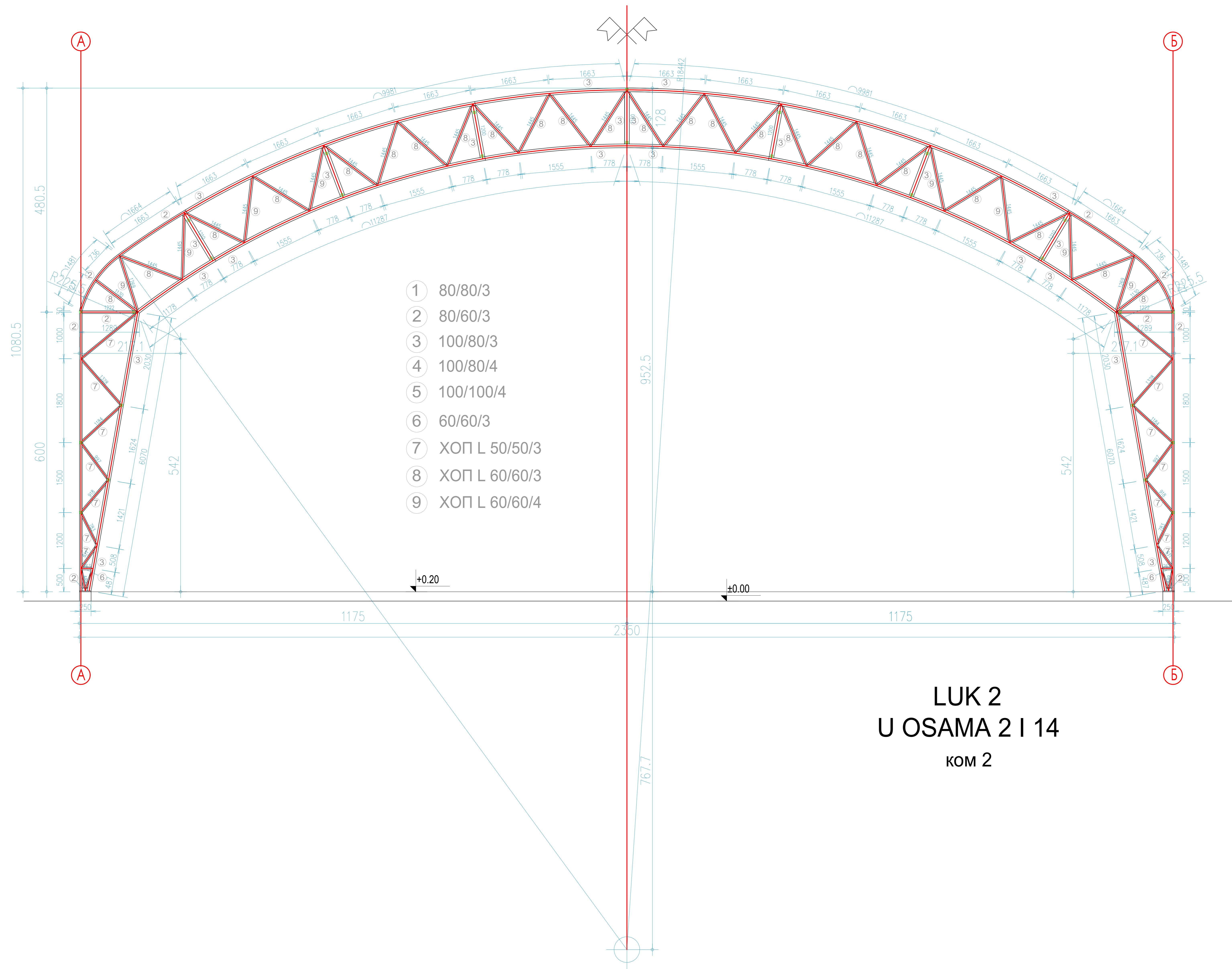

## LUK 2 U OSAMA 2 i 14

### LUK 2 U OSAMA 2 I 14 KOM 2

<b>PROJEKTANT:</b> <b>a.timstudio</b>	<b>INVESTITOR:</b> Zetatrans d.o.o. Podgorica	
<b>Objekat:</b> Privremeni objekti za skladištenje	<b>Lokacija:</b> Dio UP 3, u zahvatu DUP-a "Servisno skladišna zona sa raznim stanicama", koju čine dijelovi kat. par. br. 7938/3, 7938/4, KO Podgorica III, dio kat. par. br. 1348/8 i kat. par. br. 1348/24, KO Dujabane Glavni grad Podgorica	
<b>Glavni inženjer:</b> mr Marko Katnić d.i.a.	<b>Vrsta tehničke dokumentacije:</b> Idejno rešenje	
<b>Odgovorni inženjer:</b> mr Marko Katnić d.i.a.	<b>Dio tehničke dokumentacije:</b> Arhitektura	<b>Skala:</b> 1:50
<b>Saradnik:</b>	<b>Prilog:</b> Luk 2 u osama 2 i 14	<b>Br. strane:</b> 13
<b>Datum izrade M.P.</b>	<b>Datum revizije M.P.</b>	

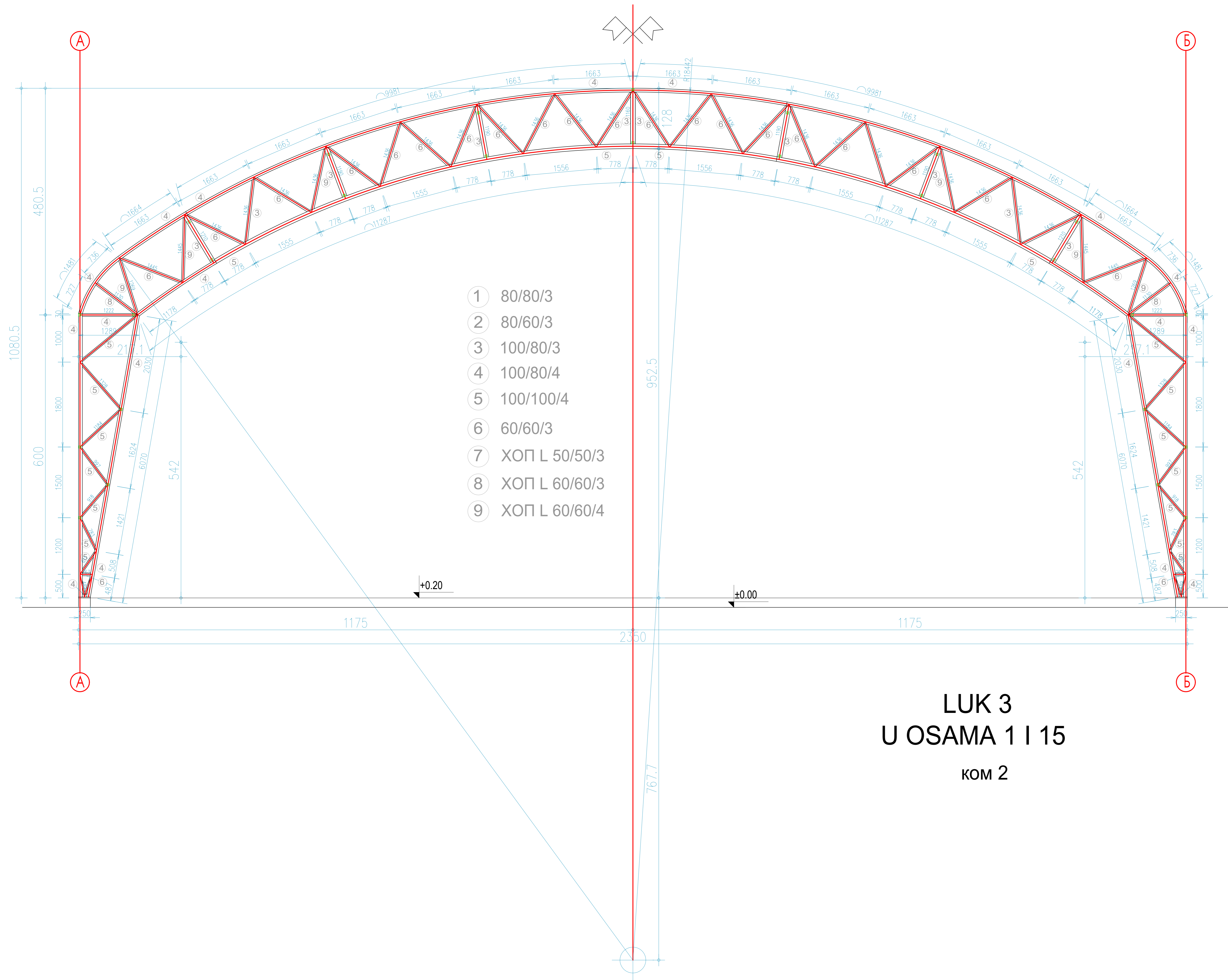

## LUK 3 U OSAMA 1 i 15

PROJEKTANT: <b>a.timstudio</b>	INVESTITOR: Zetatrans d.o.o. Podgorica
Objekat: Privremeni objekti za skladištenje	Lokacija: Dio UP 3, u zahvatu DUP-a "Servisno skladišna zona sa raznim stanicom", koju čine dijelovi kat. par. br. 7938/3, 7938/4, KO Podgorica III, dio kat. par. br. 1348/8 i kat. par. br. 1348/24, KO Dajbabe Glavni grad Podgorica.
Glavni inženjer: mr Marko Katnić d.i.a.	Vrsta tehničke dokumentacije: Idejno rešenje
Odgovorni inženjer: mr Marko Katnić d.i.a.	Dio tehničke dokumentacije: Arhitektura
Saradnik:	Prilog: Luk 3 u osama 1 i 15
Datum izrade M.P.:	Datum revizije M.P.:
	Br. priloza: <b>14</b>
	Br. strane: <b>1:50</b>

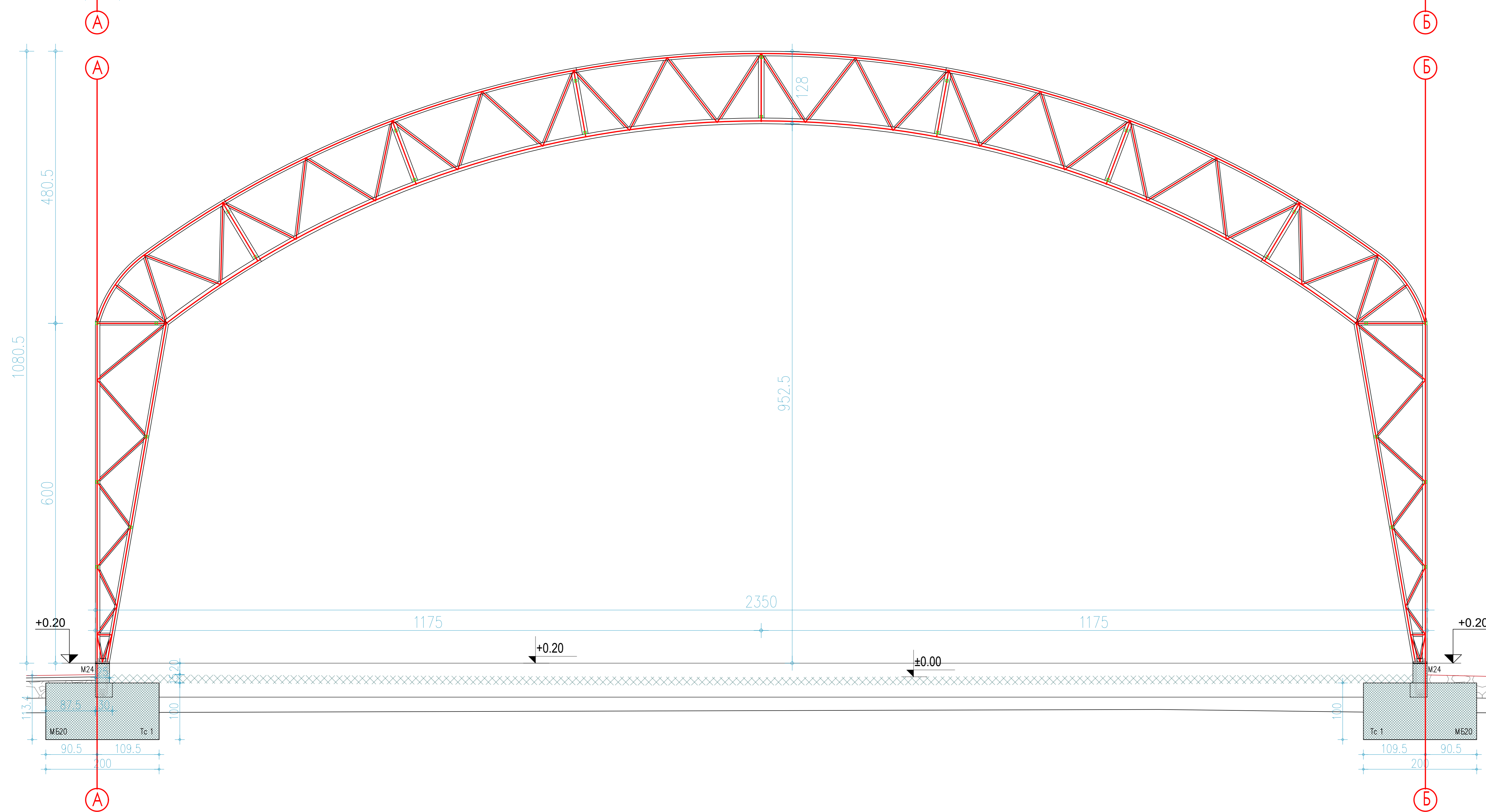
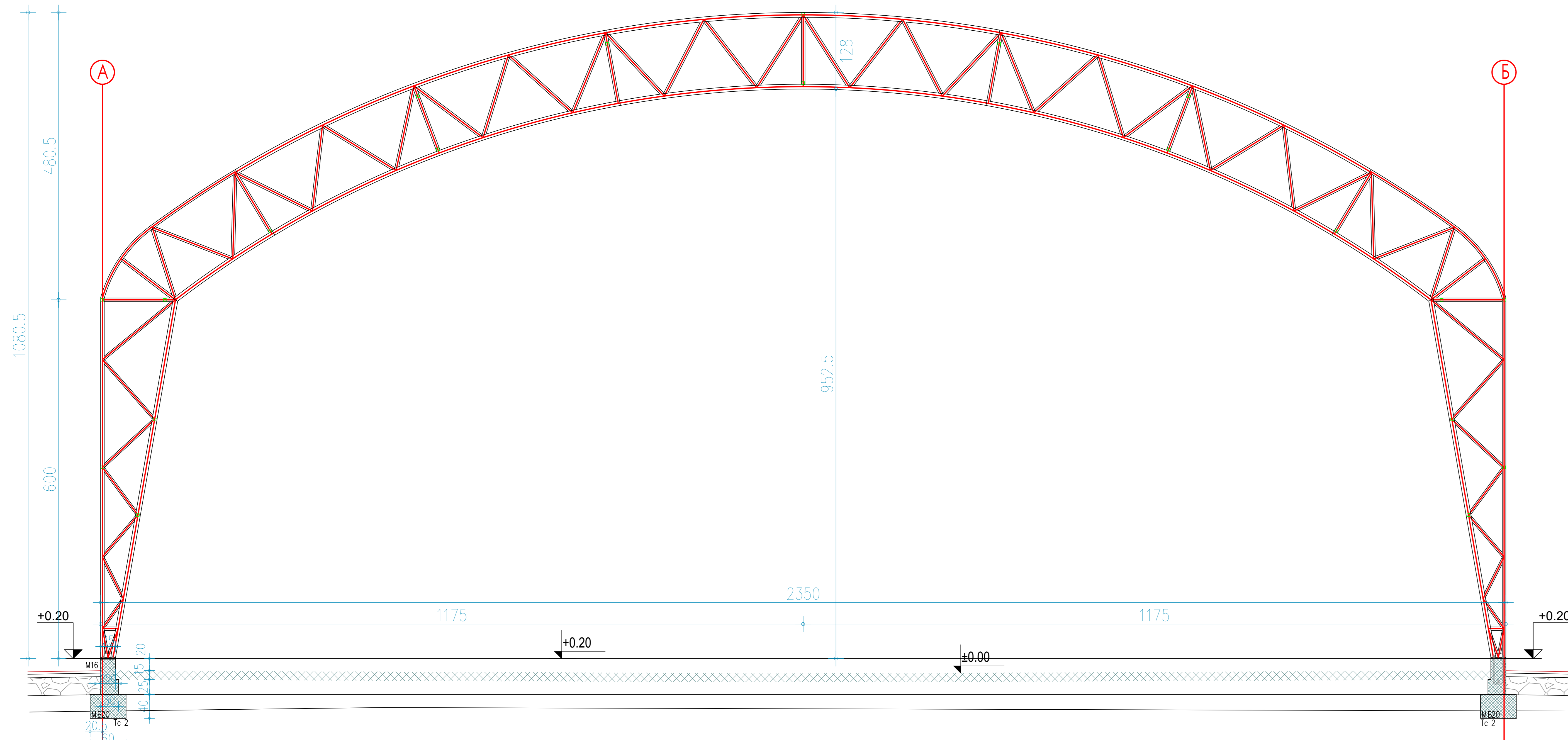

## PRESJECI

PROJEKTANT: <b>a.timstudio</b>	INVESTITOR: Zetatrans d.o.o. Podgorica
Objekat: Privremeni objekti za skladištenje	Lokacija: Dio UP 3. u zahvatu DUP-a "Servisna skladišna zona sa rampirnom stanicom", koju čine dijelovi kat. par. br. 7938/3, 7938/4, KO Podgorica III, dio kat. par. br. 1348/8 i kat. par. br. 1348/24, KO Dajbabe Glavni grad Podgorica
Glavni inženjer: mr Marko Katnić d.i.a.	Vista tehničke dokumentacije: Idejno rješenje
Odgovorni inženjer: mr Marko Katnić d.i.a.	Dio tehničke dokumentacije: Arhitektura
Saradnik:	Prilog: Presjeci
Datum izrade M.P.	Datum revizije M.P.
	Br. stranice: 15





# JUGOISTOČNA FASADA

+11.00

+0.00

<b>PROJEKTANT:</b> <b>a.timstudio</b>		<b>INVESTITOR:</b> Zettrans d.o.o. Podgorica	
Objekt: Privremeni objekti za skladištenje		Lokacija: Delo IP 1. u zahvatu ZUP-a "Starije poljoprivredna zona sa rebriranim zidovima", koji čine delovi kat. par. br. 7930/3, 7930/4, KD Podgorica II, dio kat. par. br. 1348/8 i kat. par. br. 1348/24, KD Zapadne Glavni grad Podgorica	
Glavni inženjer: mr Marko Katnić d.i.a.		Vrsta tehničke dokumentacije: Idejno rešenje	
Odpovorni inženjer: mr Marko Katnić d.i.a.		Dio tehničke dokumentacije: Arhitektura	
Serijski: Datum izrade M.P.		Broj listova: 17 Dio strane: 17 Datum revizije M.P.	



# SJEVEROZAPADNA FASADA

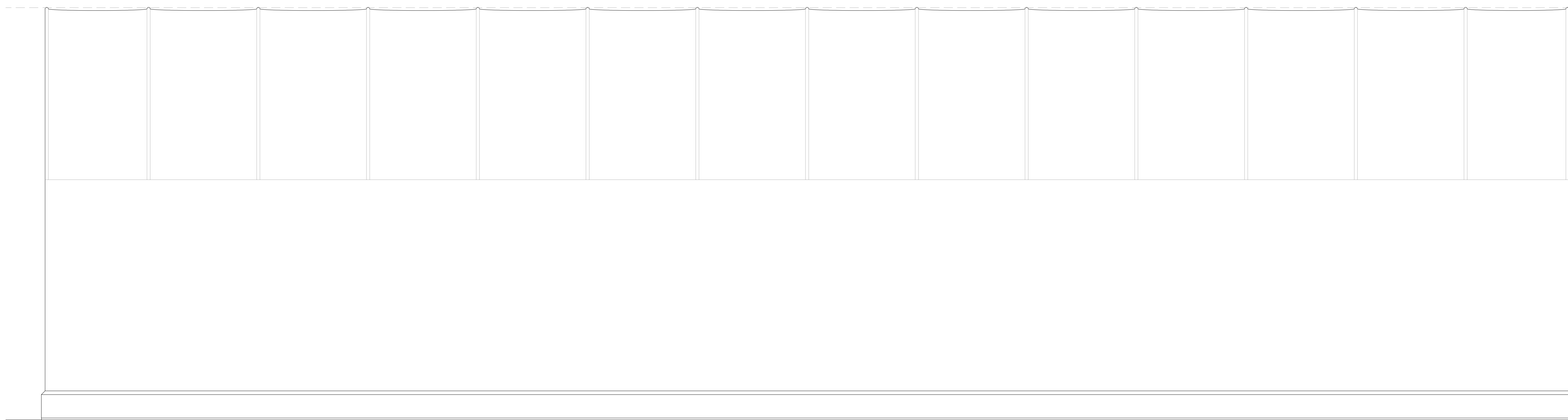

<b>PROJEKTANT:</b> <b>a.timstudio</b>	<b>INVESTITOR:</b> Zetatrans d.o.o. Podgorica
<b>Objekt:</b> Privremeni objekti za skladištenje	<b>Lokacija:</b> DIO OP. 1, u zoni za DOP u "Smeđo-aličevica" zoni za razvijanje "Balkan", koju čine dijelovi kat. par. br. 7938/3, 7938/4, KO Podgorica III, dio kat. par. br. 2448/9, 1. kat. par. br. 2448/24, KO Dobrota glavni grad Podgorica
<b>Glavni inženjer:</b> mr Marko Katnić d.i.a.	<b>Vrsta arhitekture dokumentacije:</b> Idejno rešenje
<b>Odpovorni inženjer:</b> mr Marko Katnić d.i.a.	<b>Dis. tehničke dokumentacije:</b> Arhitektura
<b>Serijski broj:</b> Datum izdavanja M.P.	<b>Prilog:</b> Sjeverozapadna fasada
	<b>Broj stranica:</b> 19 <b>Broj listova:</b> 19

## *3D PRIKAZI*

