

elektronski potpis projektanta	elektronski potpis revidenta
---------------------------------------	-------------------------------------

INVESTITOR:

OLGA POPOVIĆ

OBJEKAT:

**STANICA ZA TEHNIČKI PREGLED I
HOMOLOGACIJU VOZILA**

LOKACIJA :

**KAT. PARCELA BR. 2469/2, K.O.
TOLOŠI, GLAVNI GRAD PODGORICA**

VRSTA TEHNIČKE DOKUMENTACIJE:

IDEJNO RJEŠENJE

PROJEKTANT:

**„PERMONTE” d.o.o.
Mila Radunovića S1/48, Podgorica
81000
br. licence UPI 072/7-238/4**

ODGOVORNO LICE:

Bojan Bošković Spec. Sci. građ.

GLAVNI INŽENJER:

**Bojan Bošković Spec. Sci. građ.
br. licence UPI 107/7-150/2
br.rješenja 310-512/2018-2
br.rješenja 310-1350/2018-2**

SARADNICI:

Marko Radonjić, dipl. inž. arh.

DATUM IZRADE:

Januar 2022. godine

SADRŽAJ TEHNIČKE DOKUMENTACIJE:

A. OPŠTA DOKUMENTACIJA	3
1. UGOVOR	4
2. PODACI O PROJEKTANTU	8
3. LICENCA PRIVREDNOG DRUŠTVA	11
4. POLISA	23
B. TEKSTUALNA DOKUMENTACIJA	25
5. PROJEKTNİ ZADATAK	26
6. TEHNIČKI IZVJEŠTAJ	27
B. GRAFIČKA DOKUMENTACIJA	29
7. SADRŽAJ GRAFIČKE DOKUMENTACIJE	30
8. 3D PRIKAZ	42

A. OPŠTA DOKUMENTACIJA

1. UGOVOR

U G O V O R

O PRUŽANJU USLUGA

UGOVORNE STRANE:

Popović Olga
JMBG 2208951215020
(u daljem tekstu: Naručilac)

I

PERMONTE d.o.o. - Podgorica
Mila Radunovića S1/48
PIB 02695154
koju zastupa Izvršni direktor
Bojan Bošković
(u daljem tekstu: Izvršilac)

Podgorica, 12.12.2021. godine.

I PREDMET UGOVORA

Član 1.

Predmet Ugovora je vršenje usluga izrade **Idejnog rješenja za objekat STANICA ZA TEHNICKI PREGLED I HOMOLOGACIJU VOZILA I POSLOVNI OBJEKAT** na katastarskoj parceli br.3469/2 KO Tološi u zahvatu Prostornog urbanističkog plana Opštine Podgorica.

Naručilac povjerava Izvršiocu izradu Idejnog rješenja stambenog objekta koji je potrebno uraditi prema projektnom zadatku Investitora i pravilima struke.

II CIJENA I NAČIN PLAĆANJA

Član 2.

Cijena i način plaćanja će biti definisani Aneksom ovog Ugovora.

III ROK I NAČIN IZVRŠENJA USLUGE

Član 3.

Izvršilac je dužan da ugovorenu uslugu izvede u roku od 15 dana od dana dostavljanja neophodnih podloga za izradu Idejnog rješenja.

Član 4.

U slučaju prekoračenja roka utvrđenog u članu 4, Izvršilac je obavezan platiti Naručiocu kaznu u iznosu od 0.2% (nula-dva promila) od ukupno ugovorene cijene za svaki dan neopravdanog zakašnjenja, s tim što visina utvrđene kazne ne može biti veća od 5 % ukupno ugovorene cijene.

V. OBAVEZE NARUČIOCA

Član 5.

Naručilac se obavezuje da:

1. Obezbjedi projektantu tražene podloge koje su date kao uslov za izradu projekta,
2. Da preda Idejno rješenje na saglasnost kod glavnog gradskog arhitekta.

V. OBAVEZE IZVRŠIOCA

Član 6.

Izvršilac se obavezuje da će ugovorene usluge izvršiti kvalitetno u Ugovorom definisanom roku u skladu sa važećom Zakonskom regulativom kao i drugim propisima koji se primjenjuju za vršenje usluga koje su predmet ovog Ugovora.

VI. RASKID UGOVORA

Član 7.

Ovaj Ugovor može biti raskinut jednostrano u slučaju da jedna od ugovorenih strana ne poštuje odredbe Ugovora i Zakona o obligacionim odnosima.

VII. OSTALE ODREDBE

Član 8.

Eventualni nesporazumi koji mogu da se pojave u vezi ovog Ugovora nastojeće se riješiti sporazumno.
Za sve sporove koji mogu nastati u vezi ovog Ugovora ugovara se nadležnost Privrednog suda u Podgorici.

Član 9.

Ugovor stupa na snagu danom obostranog potpisivanja i ovjeravanjem Ugovora kod Notara.
Ugovor je sačinjen je u 4 (četiri) istovjetna primjerka od kojih su 2 (dva) primjerka za Izvršioca i 2 (dva) primjerka za Naručioca.

IZVRŠILAC:

PERMONTE doo

Izvršni direktor,
Bojan Bošković



NARUČILAC:

Popović Olga

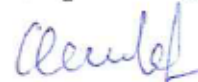

2. PODACI O PROJEKTANTU



IZVOD IZ CENTRALNOG REGISTRA PRIVREDNIH SUBJEKATA UPRAVE PRIHODA I CARINA

Registarski broj 5 - 0437182 / 010
PIB: 02695154

Datum registracije: 10.01.2008.
Datum promjene podataka: 03.12.2021.

DRUŠTVO ZA TRGOVINU I USLUGE "PERMONTE" DOO PODGORICA

Broj važeće registracije: /010



Skraćeni naziv: PERMONTE
Telefon: +38269182725
eMail: info@permonte.com
Web adresa:
Datum zaključivanja ugovora: 10.01.2008.
Datum donošenja Statuta: 10.01.2008. Datum promjene Statuta: 25.11.2021.
Adresa glavnog mjesta poslovanja: MILA RADUNOVIĆA SL/48 (MOMIŠIĆI) PODGORICA
Adresa za prijem službene pošte: MILA RADUNOVIĆA SL/48 (MOMIŠIĆI) PODGORICA
Adresa sjedišta: MILA RADUNOVIĆA SL/48 (MOMIŠIĆI) PODGORICA
Pretežna djelatnost: 7112 Inženjerske djelatnosti i tehničko savjetovanje
Obavljanje spoljno-trgovinskog poslovanja: DA
Oblik svojine: Privatna
Porijeklo kapitala: Domaći
Upisani kapital: 0,00Euro (Novčani Euro, nenovčani Euro)

OSNIVAČI:

BRANKA VUJADINOVIĆ - JBMG/Broj Pasoša zaštićeni zakonom

Uloga: Osnivač

Udio: 100% Adresa: Lični podatak zaštićen zakonom

LICA U DRUŠTVU:

BRANKA VUJADINOVIĆ - JMBG/Broj Pasoša zaštićen zakonom

Adresa: Lični podatak zaštićen zakonom

Uloga: Ovlašćeni zastupnik

Ovlašćenja u prometu: Neograničeno ()

Ovlašćen da djeluje: POJEDINAČNO ()

BOJAN BOŠKOVIĆ - JMBG/Broj Pasoša zaštićen zakonom

Adresa: Lični podatak zaštićen zakonom

Uloga: Izvršni direktor

Ovlašćenja u prometu: Neograničeno ()

Ovlašćen da djeluje: POJEDINAČNO ()

Izdato: 08.12.2021 godine u 10:01h



JA Načelnica

Sanja Bojanić
Sanja Bojanić

3. LICENCA PRIVREDNOG DRUŠTVA



Crna Gora

Ministarstvo održivog razvoja i turizma

Direktorat za inspekcijski nadzor i licenciranje

Direkcija za licence, registar i drugostepeni postupak

Adresa: IV Proleterske brigade broj 19
81000 Podgorica, Crna Gora
tel: +382 20 446 279
fax: +382 41 446 215
www.mrt.gov.me

Broj: UPI 072/7-238/4

Podgorica, 26.11.2020. godine

Ministarstvo održivog razvoja i turizma, postupajući po zahtjevu privrednog društva DOO "PERMONTE" PODGORICA, PIB: 02695154, broj UPI 072/7-238/3 od 17.11.2020. godine, za izdavanje licence za projektanta i izvođača radova, na osnovu člana 135 Zakona o planiranju prostora i izgradnji objekata ("Službeni list CG", br. 64/17, 44/18, 63/18, 11/19 i 82/20), člana 46 Zakona o upravnom postupku ("Službeni list CG", br. 56/14, 20/15, 40/16 i 37/17) i ovlaštenja Rukovodioca radom Ministarstva broj 01-1784/1 od 23.10.2020. godine, donijelo je

RJEŠENJE

Privrednom društvu DOO "PERMONTE" PODGORICA, PIB: 02695154, izdaje se

LICENCA projektanta i izvođača radova

na period od **pet godina**.

Ovo rješenje zamjenjuje rješenje UPI 072/7-238/2 od 12.5.2020. godine.

O b r a z l o ž e n j e

Aktom broj UPI 072/7-238/3 od 17.11.2020. godine, ovom organu obratilo se privredno društvo DOO "PERMONTE" PODGORICA, PIB: 02695154, pretežna djelatnost – 7112 – Inženjerske djelatnosti i tehničko savjetovanje, sa zahtjevom za izdavanje licence za projektanta i izvođača radova. Uz zahtjev, privredno društvo je priložilo sljedeće dokaze: ugovor o radu sa **Bojanom Boškovićem, specijalistom građevinarstva, smjer konstruktivni**, od 1.12.2018. godine; ugovor o radu sa **Markom Radonjićem, diplomiranim inženjerom arhitekture, smjer projektantski**, od 1.12.2018. godine; ugovor o radu sa **Stefanom Rakočevićem, specijalistom mašinstva**, od 1.12.2018. godine; ugovor o radu sa **Milošem Kneževićem, specijalistom građevinarstva, smjer hidrotehnički**, 1.12.2018. godine; ugovor o radu sa **Natalijom Radonjić, specijalistom elektrotehnike, smjer elektroenergetika**, od 27.4.2020. godine; rješenje broj UPI 107/7-150/2 od 19.2.2018. godine, kojim je Bojanu Boškoviću izdata licenca ovlaštenog inženjera, donijeto od strane Ministarstva održivog razvoja i turizma; rješenje broj UPI 107/7-148/2 od 19.2.2018. godine, kojim je Marku Radonjiću izdata licenca ovlaštenog inženjera, donijeto od strane Ministarstva održivog razvoja i turizma; rješenje broj UPI 107/7-15582/2 od 14.5.2018. godine, kojim je Stefanu Rakočeviću izdata licenca ovlaštenog inženjera, donijeto od strane

Ministarstva održivog razvoja i turizma; rješenje broj UPI 107/7-627/2 od 2.4.2018. godine, kojim je Milošu Kneževiću izdata licenca ovlaštenog inženjera, donijet od strane Ministarstva održivog razvoja i turizma; rješenje broj UPI 107/7-3328/2 od 29.8.2018. godine, kojim je Nataliji Radonjić izdata licenca ovlaštenog inženjera, donijeto od strane Ministarstva održivog razvoja i turizma; sporazum o prestanku radnog odnosa između predmetnog privrednog društva i Luke Milačića, od 19.10.2020. godine; izvod iz Centralnog registra privrednih subjekata, registarski broj 5-0437182.

Ministarstvo održivog razvoja i turizma razmotrilo je podnijeti zahtjev sa priloženom dokumentacijom i odlučilo kao u dispozitivu rješenja a ovo iz sledećih razloga:

Odredbom člana 122 stav 1 Zakona o planiranju prostora i izgradnji objekata propisano je, u bitnom, da je privredno društvo koje izrađuje tehničku dokumentaciju (projektant), odnosno privredno društvo koje gradi objekat (izvođač radova), dužno da za obavljanje djelatnosti izrade tehničke dokumentacije, dijela tehničke dokumentacije odnosno građenje ili izvođenje pojedinih vrsta radova na građenju objekata, ima najmanje jednog zaposlenog ovlaštenog inženjera po vrsti projekta koji izrađuje i to za: arhitektonski, građevinski, elektrotehnički i mašinski projekat, odnosno vrsti radova koje izvodi na osnovu tih projekata. Stavom 2 prethodno navedenog člana propisano je da obavljanje pojedinih poslova iz prethodnog stava projektant, odnosno izvođač radova može da obezbijedi na osnovu zaključenog ugovora sa drugim privrednim društvom koje ima zaposlenog ovlaštenog inženjera za određenu vrstu projekta, odnosno radova.

Dalje, članom 137 stav 2 prethodno navedenog zakona propisuje se da se licenca za privredno društvo izdaje za period od pet godina.

Prema članu 5 Pravilnika o načinu i postupku izdavanja, mirovanja licence i načinu vođenja registra licenci ("Službeni list CG", broj 79/17), propisano je da se u postupku izdavanja licence projektanta i izvođača radova provjerava: 1) da li podnosilac zahtjeva u radnom odnosu ima zaposlenog ovlaštenog inženjera; i 2) licenca ovlaštenog inženjera.

Postupajući po predmetnom zahtjevu, Ministarstvo je, na osnovu raspoloživih dokaza, utvrdilo da su ispunjeni uslovi propisani Zakonom i Pravilnikom, i odlučilo kao u dispozitivu rješenja.

UPUTSTVO O PRAVNOJ ZAŠTITI: Protiv ovog rješenja može se pokrenuti upravni spor tužbom kod Upravnog suda, u roku od 20 dana od dana prijema istog.

p.o. RUKOVODILAC RADOM MINISTARSTVA
Duško MARKOVIĆ, predsjednik Vlade Crne Gore



4. LICENCE ODGOVORNOG INŽENJERA



CRNA GORA

MINISTARSTVO ODRŽIVOG RAZVOJA
I TURIZMA

DIREKTORAT ZA INSPEKCIJSKI NADZOR I
LICENCIRANJE

Direkcija za licenciranje

Broj: UPI 107/7-150/2

Podgorica, 19.02.2018. godine

»BOJAN BOŠKOVIĆ«

4.Jula br.S12/32
PODGORICA

U prilogu ovog dopisa, dostavlja Vam se rješenje, broj i datum gornji.



OVLAŠĆENO SLUŽBENO LICE

Nikola Petrović

Dostavljeno:

-Naslovu;

-a/a.

MINISTARSTVO ODRŽIVOG RAZVOJA I TURIZMA
DIREKTORAT ZA INSPEKCIJSKI NADZOR
I LICENCIRANJE

Direkcija za licenciranje

Broj: UPI 107/7-150/2

Podgorica, 19.02.2018. godine

Ministarstvo održivog razvoja i turizma, rješavajući po zahtjevu BOŠKOVIĆ BOJANA, Spec.Sci. građevinarstva, iz Podgorice, za izdavanje licence za ovlaštenog inženjera, na osnovu člana 135 st. 1 i 2 Zakona o planiranju prostora i izgradnji objekata ("Službeni list Crne Gore " br. 64/17) i člana 46 stav 1 Zakona o upravnom postupku ("Službeni list Crne Gore " br. 56/14, 20/15, 40/16 i 37/17), donosi

RJEŠENJE

1. IZDAJE SE BOJANU BOŠKOVIĆU, Spec.Sci.građevinarstva – smjer konstruktivni, iz Podgorice, LICENCA ovlaštenog inženjera za obavljanje djelatnosti izrade tehničke dokumentacije i građenje objekta.
2. Ova Licenca se izdaje na neodređeno vrijeme.

Obrazloženje

Aktom, br. UPI 107/7-150/1 od 23.01.2018.godine, BOJAN BOŠKOVIĆ Spec.Sci.građevinarstva – smjer konstruktivni, iz Podgorice, obratio se ovom ministarstvu zahtjevom za izdavanje licence ovlaštenog inženjera za obavljanje djelatnosti izrade tehničke dokumentacije i građenje objekta.

Uz zahtjev imenovani je ovom ministarstvu dostavio sledeće dokaze:

- Ličnu kartu (ovjerena fotokopija);
- Uvjerenje o završenim postdiplomskim specijalističkim akademskim studijama Univerziteta Crne Gore Građevinski fakultet br.845 od 28.02.2014.godine (ovjerena fotokopija);
- Rješenje Inženjerske komore Crne Gore kojim se izdaje licenca Bojanu V. Boškoviću spec.sci.građ., za izvođenje građevinskih i građevinsko – zanatskih radova na objektima visokogradnje br.01-224/4 od 28.02.2017.godine (ovjerena fotokopija);
- Rješenje Inženjerske komore Crne Gore kojim se izdaje licenca Bojanu V. Boškoviću spec.sci.građ., za izradu projekata građevinskih konstrukcija za objekte visokogradnje br.01-224/3 od 28.02.2017.godine (ovjerena fotokopija);
- Lista referenci za Bojana Boškovića izdata od strane »Sistem-MNE« od 15.01.2018.godine;
- Radna knjižica (ovjerena fotokopija);
- Uvjerenje Ministarstva pravde br.05/2-72-1682/18-4 od 14.02.2018.godine, da u kaznenoj evidenciji ne postoje podaci o osuđivanosti za imenovanog.

Ministarstvo održivog razvoja i turizma, razmotrilo je podnijeti zahtjev pa je odlučilo kao u dispozitivu ovog rješenja, a ovo iz sledećih razloga:

Naime, članom 123 stav 1 Zakona o planiranju prostora i izgradnji objekata («Službeni list Crne Gore » br. 64/17), propisano je da ovlašćeni inženjer može da bude fizičko lice koje obavlja poslove izrade tehničke dokumentacije odnosno građenje objekta, odgovarajuće struke, sa visokim obrazovanjem, odnosno najmanje kvalifikacijom VII1 podnivoa okvira kvalifikacije i

najmanje tri godine radnog iskustva na stručnim poslovima izrade tehničke dokumentacije i građenja objekta.

Članom 3 stav 1 tačka 1 Pravilnika o načinu i postupku izdavanja, mirovanja licence i načinu vođenja registara licenci („Službeni list Crne Gore „ br. 79/17), utvrđene su vrste licenci, a između ostalih i licenca ovlaštenog inženjera koja se izdaje fizičkom, licu za obavljanje djelatnosti izrade tehničke dokumentacije i građenje objekta.

Članom 4 stav 1 tač. 1-4. Pravilnika, utvrđeno je da se u postupku izdavanja licence ovlaštenog inženjera, provjerava: 1) identitet podnosioca zahtjeva; 2) da li podnosilac zahtjeva posjeduje visoko obrazovanje, odnosno najmanje kvalifikacije VII1 podnivoa okvira kvalifikacija, odnosno da li je izvršeno priznavanje inostrane obrazovne isprave najmanje kvalifikacije VII1 podnivoa okvira kvalifikacija; 3) da li podnosilac zahtjeva ima najmanje tri godine radnog iskustva na stručnim poslovima izrade tehničke dokumentacije i građenju objekta sa visokim obrazovanjem, odnosno najmanje kvalifikacije VII1 podnivoa okvira kvalifikacije i 4) da li je podnosilac zahtjeva osuđivan za krivično djelo za koje se gonjenje preduzima po službenoj dužnosti.

Stavom 3 istog člana Pravilnika, utvrđeno je da se radno iskustvo u smislu stava 1 tačka 3 ovog člana, smatra radno iskustvo u svojstvu saradnika na izradi tehničke dokumentacije na građenju objekta, odnosno izvođenja pojedinih radova na građenju objekta. Stavom 4 istog člana Pravilnika, utvrđeno je da se izuzetno od stava 3 ovog člana, fizičkom licu koje posjeduje licencu za izradu tehničke dokumentacije i građenje objekata, izdatu po propisima koji su važili do donošenja ovog propisa, radno iskustvo može dokazati na osnovu uvida u dokumentaciju koja je bila osnov za njeno izdavanje.

Članom 137 stav 1 Zakona, propisano je da se licenca za fizičko lice izdaje na neodređeno vrijeme.

Rješavajući po predmetnom zahtjevu, a na osnovu uvida u dostavljene dokaze, ovo ministarstvo nalazi, da su se u konkretnoj pravnoj stvari stekli uslovi za primjenu čl. 123 stav 1 i 135 stav 2 Zakona o planiranju prostora i izgradnji objekata, a u vezi čl 3 stav 1 tač. 1 i čl. 4 Pravilnika o načinu i postupku izdavanja, mirovanja licence i načinu vođenja registara licenci.

Saglasno izloženom, riješeno je kao u dispozitivu ovog rješenja.

PRAVNA POUKA: Protiv ovog rješenja može se pokrenuti upravni spor tužbom kod Upravnog suda Crne Gore u roku od 20 dana od dana prijema istog.

OVLAŠĆENO SLUŽBENO LICE
Nikola Petrović





INŽENJERSKA KOMORA CRNE GORE

Broj: 02 - 395

Podgorica, 01.03.2021.godine

Na osnovu čl. 143, čl. 146 stav 1 tačka 2 i čl. 149 stav 1 tačka 1
Zakona o planiranju prostora i izgradnji objekata
(„Službeni list Crne Gore“, br. 64/17, 44/18, 63/18, 11/19, 82/20)
i evidencije Registra članova Inženjerske komore Crne Gore, izdaje se

POTVRDA

o članstvu u Inženjerskoj komori Crne Gore

BOJAN V. BOŠKOVIĆ, Spec.Sci. građevinarstva iz Berana,
član je Inženjerske komore Crne Gore do 27.02.2022. godine.

Obradila:

Marija Stjepčević, dipl.inž.arhitekture



GENERALNI SEKRETAR

Nikola Petrović, dipl.pravnik



CRNA GORA

MINISTARSTVO ODRŽIVOG RAZVOJA
I TURIZMA

DIREKTORAT ZA INSPEKCIJSKI NADZOR I
LICENCIRANJE
Direkcija za licenciranje
Broj: UPI 107/7-148/2
Podgorica, 19.02.2018. godine

»MARKO RADONJIĆ«

4.jul 4
PODGORICA

U prilogu ovog dopisa, dostavlja Vam se rješenje, broj i datum gornji.



Dostavljeno:
-Naslovu;
-a/a.

MINISTARSTVO ODRŽIVOG RAZVOJA I TURIZMA
DIREKTORAT ZA INSPEKCIJSKI NADZOR
I LICENCIRANJE

Direkcija za licenciranje

Broj: UPI 107/7-148/2

Podgorica, 19.02.2018. godine

Ministarstvo održivog razvoja i turizma, rješavajući po zahtjevu RADONJIĆ MARKA, dipl. inženjera arhitekture, iz Podgorice, za izdavanje licence za ovlaštenog inženjera, na osnovu člana 135 st. 1 i 2 Zakona o planiranju prostora i izgradnji objekata ("Službeni list Crne Gore" br. 64/17) i člana 46 stav 1 Zakona o upravnom postupku ("Službeni list Crne Gore" br. 56/14, 20/15, 40/16 i 37/17), donosi

RJEŠENJE

1. IZDAJE SE MARKU RADONJIĆU, dipl.inženjeru arhitekture – smjer projektantski, iz Podgorice, LICENCA ovlaštenog inženjera za obavljanje djelatnosti izrade tehničke dokumentacije i građenje objekta.
2. Ova Licenca se izdaje na neodređeno vrijeme.

Obrazloženje

Aktom, br. UPI 107/7-148/1 od 23.01.2018.godine, RADONJIĆ MARKO, dipl. inženjer arhitekture – smjer projektantski, iz Podgorice, obratio se ovom ministarstvu zahtjevom za izdavanje licence ovlaštenog inženjera za obavljanje djelatnosti izrade tehničke dokumentacije i građenje objekta.

Uz zahtjev imenovani je ovom ministarstvu dostavio sledeće dokaze:

- Ličnu kartu (ovjerena fotokopija);
- Diplomu o stečenom visokom obrazovanju Univerzitet Crne Gore Arhitektonski fakultet u Podgorici, br.53 od 02.07.2012.godine(ovjerena fotokopija);
- Rješenje Inženjerske komore Crne Gore kojim se izdaje licenca Marku Radonjiću dip.inž.arh., za izradu projekata arhitekture objekata, projekata unutrašnje arhitekture, projekata unutrašnjih instalacija vodovoda i kanalizacije i projekata uređenja terena, kao dijelova tehničke dokumentacije br. 01-356/2 od 19.03.2014.godine (ovjerena fotokopija);
- Reference izadate od strane firme »Sistem-MNE« od 15.01.2018.godine;
- Radna knjižica (ovjerena fotokopija).
- Uvjerenje Ministarstva pravde br.05/2-72-1681/18-2 od 14.02.2018.godine, da u kaznenoj evidenciji ne postoje podaci o osuđivanosti za imenovanog.

Ministarstvo održivog razvoja i turizma, razmotrilo je podnijeti zahtjev pa je odlučilo kao u dispozitivu ovog rješenja, a ovo iz sledećih razloga:

Naime, članom 123 stav 1 Zakona o planiranju prostora i izgradnji objekata («Službeni list Crne Gore» br. 64/17), propisano je da ovlašćeni inženjer može da bude fizičko lice koje obavlja poslove izrade tehničke dokumentacije odnosno građenje objekta, odgovarajuće struke, sa visokim obrazovanjem, odnosno najmanje kvalifikacijom VII1 podnivoa okvira kvalifikacije i najmanje tri godine radnog iskustva na stručnim poslovima izrade tehničke dokumentacije i građenja objekta.

Članom 3 stav 1 tačka 1 Pravilnika o načinu i postupku izdavanja, mirovanja licence i načinu vođenja registara licenci („Službeni list Crne Gore „ br. 79/17), utvrđene su vrste licenci,

a između ostalih i licenca ovlaštenog inženjera koja se izdaje fizičkom, licu za obavljanje djelatnosti izrade tehničke dokumentacije i građenje objekta.

Članom 4 stav 1 tač. 1-4. Pravilnika, utvrđeno je da se u postupku izdavanja licence ovlaštenog inženjera, provjerava: 1) identitet podnosioca zahtjeva; 2) da li podnosilac zahtjeva posjeduje visoko obrazovanje, odnosno najmanje kvalifikacije VII1 podnivoa okvira kvalifikacija, odnosno da li je izvršeno priznavanje inostrane obrazovne isprave najmanje kvalifikacije VII1 podnivoa okvira kvalifikacija; 3) da li podnosilac zahtjeva ima najmanje tri godine radnog iskustva na stručnim poslovima izrade tehničke dokumentacije i građenju objekta sa visokim obrazovanjem, odnosno najmanje kvalifikacije VII1 podnivoa okvira kvalifikacije i 4) da li je podnosilac zahtjeva osuđivan za krivično djelo za koje se gonjenje preduzima po službenoj dužnosti.

Stavom 3 istog člana Pravilnika, utvrđeno je da se radno iskustvo u smislu stava 1 tačka 3 ovog člana, smatra radno iskustvo u svojstvu saradnika na izradi tehničke dokumentacije na građenju objekta, odnosno izvođenja pojedinih radova na građenju objekta. Stavom 4 istog člana Pravilnika, utvrđeno je da se izuzetno od stava 3 ovog člana, fizičkom licu koje posjeduje licencu za izradu tehničke dokumentacije i građenje objekata, izdatu po propisima koji su važili do donošenja ovog propisa, radno iskustvo može dokazati na osnovu uvida u dokumentaciju koja je bila osnov za njeno izdavanje.

Članom 137 stav 1 Zakona, propisano je da se licenca za fizičko lice izdaje na neodređeno vrijeme.

Rješavajući po predmetnom zahtjevu, a na osnovu uvida u dostavljene dokaze, ovo ministarstvo nalazi, da su se u konkretnoj pravnoj stvari stekli uslovi za primjenu čl. 123 stav 1 i 135 stav 2 Zakona o planiranju prostora i izgradnji objekata, a u vezi čl 3 stav 1 tač. 1 i čl. 4 Pravilnika o načinu i postupku izdavanja, mirovanja licence i načinu vođenja registara licenci.

Saglasno izloženom, riješeno je kao u dispozitivu ovog rješenja.

PRAVNA POUKA: Protiv ovog rješenja može se pokrenuti upravni spor tužbom kod Upravnog suda Crne Gore u roku od 20 dana od dana prijema istog.

OVLASĆENO SLUŽBENO LICE
Nikola Petrović





INŽENJERSKA KOMORA CRNE GORE

Broj: 02 - 513

Podgorica, 15.03.2021.godine

Na osnovu čl. 143, čl. 146 stav 1 tačka 2 i čl. 149 stav 1 tačka 1
Zakona o planiranju prostora i izgradnji objekata
(„Službeni list Crne Gore“, br. 64/17, 44/18, 63/18, 11/19, 82/20)
i evidencije Registra članova Inženjerske komore Crne Gore, izdaje se

POTVRDA

o članstvu u Inženjerskoj komori Crne Gore

MARKO M. RADONJIĆ, diplomirani inženjer arhitekture iz Podgorice,
član je Inženjerske komore Crne Gore do 18.03.2022. godine.

Obradila:

Marija Stjepčević, dipl.inž.arhitekture



GENERALNI SEKRETAR

Nikola Petrović, dipl.pravnik

5. POLISA



Broj polise: 6-41347
 Zamjena polise: 38583
 Vrsta osiguranja: Odg. projektanata
 Šifra osiguranja: 1307
 Poslovna jedinica: Direkcija
 Saradnički broj: 860729
 Mjesto: Podgorica
 Datum: 25.11.2021

POLISA za osiguranje od odgovornosti

Ugovarač osiguranja: PERMONTE DOO, 81000 Podgorica, Mila Radunovića 48

PIB: 02695154-

Osiguranik: PERMONTE DOO, 81000 Podgorica, Mila Radunovića 48

PIB: 02695154-

Početak osiguranja: 5.12.2021

Prestanak osiguranja: 5.12.2022

Dospjeće: 05.12

Tarifa i tarifna grupa:

Suma osiguranja: 100.000,00

Premija osiguranja: 500,31

Osiguranje je zaključeno prema priloženim uslovima: Opšti uslovi za osiguranje od odgovornosti. Posebni uslovi za osiguranje od profesionalne odgovornosti i odgovornosti za proizvode sa manom.

Osiguranik potvrđuje da je kod zaključenja ovog ugovora primio naznačene uslove.

Redni broj	Osigurava se	Suma osiguranja (€)	Ukupan limit za trajanje osiguranja	Premija osiguranja (€)
1 Osiguranje od odgovornosti projektanata				
1	Opšte odgovornosti - razne delatnosti Osiguranjem od profesionalne odgovornosti pruža se osiguravajuće pokrivenje za učinjenu profesionalnu grešku, nesavjestan ili nestručan postupak, odnosno propust davaoca usluga (osiguranika). Ovim osiguranjem pokrivena je odgovornost za prouzrokovanu štetu klijentu ili trećim licima, ako je nastala iz profesionalne djelatnosti- izrada tehničke dokumentacije i gradnja objekta, (Osiguranika). Osigurana suma 100.000,00 EUR Godišnji agregat šteta 100.000,00 EUR Broj zap. 7, licencirani 5.	100.000,00	100.000,00	1.282,16
1.1	Popust za smanjenje broja suma osiguranja u zbirnom limitu	1.282,16	0,00	512,86
1.2	Popust za jednokratno plaćanje premije	769,30	0,00	76,90
1.3	Popust za osiguranika od posebnog poslovnog interesa	692,40	0,00	103,80
1.4	Korisnički popust	588,60	0,00	88,29
Ukupno:				500,31
PREMIJA OSIGURANJA				500,31
Porez:				45,03
UKUPNO ZA UPLATU:				545,34

NAPOMENA:

-Teritorijalno pokrivenje: Crna Gora
 -Franchise (učesće u šteti) je 10%, min. 1.000,00 Eur.
 -Ovo osiguranje pokrivenje naziv Odgovornosti za štetu prouzrokovanu licima, za štetu na objektima i za finansijski gubitak u skladu sa Uslovima osiguranja.
 Polisa osiguranja je naplativa u roku od 3 (tri) godine i nakon isteka važeće polise, shodno obligacionim odnosima.
 Ovom polisom isključuje se osiguravajuće pokrivenje za sve štete, odgovornost, troškove, novčane i druge kazne koje su direktno ili indirektno prouzrokovane ili povezane sa bilo kojom prenosivom bolešću koja je proglašena kao pandemija ili epidemija od strane Svjetske zdravstvene organizacije ili od strane nadležnog državnog organa.

B. TEKSTUALNA DOKUMENTACIJA

6. PROJEKTNI ZADATAK

ZA IZRADU TEHNIČKE DOKUMENTACIJE IDEJNOG RJEŠENJA ZA OBJEKAT STANICA ZA TEHNIČKI PREGLED I HOMOLOGACIJU VOZILA na lokaciji kat. parcela 3469/2, K.O. Tološi, Glavni Grad Podgorica

Izraditi IDEJNO RJEŠENJE Arhitekture za objekat STANICA ZA TEHNIČKI PREGLED I HOMOLOGACIJU VOZILA I POSLOVNI OBJEKAT u skladu sa Projektnim zadatkom, UT uslovima kao i aktuelnim propisima i standardima za ovu vrstu objekta.

Predmetni objekat projektovati na način da sadrži:

- 1) stanicu za tehnički pregled vozila i homologaciju vozila;
- 2) prostoriju za potrebe prijema sastanaka;
- 3) kancelariju za administrativne poslove i poslove obrade dokumentacije u postupku homologacije;
- 4) dva sanitarna čvora od kojih je jedan za zaposlene a drugi za stranke;
- 5) arhivu.

Objekat treba projektovati sa prilazim i izlaznim saobraćajnicama i parking prostorom za 10 ili više vozila.

Objekat stanice za tehnički pregled vozila treba sadrži dvije tehnološke linije za tehnički pregled vozila. Tehnološka linija za tehnički pregled vozila treba da omogući da vozila ulaze sa jedne strane u stanicu za tehnički pregled vozila, nastavljaju pravolinijsko kretanje za vrijeme tehničkog pregleda i izlaze u smjeru kretanja sa druge strane tehnološke linije.

Tehnološke linije za tehnički pregled vozila predvidjeti za putnička vozila i teretna vozila najveće dozvoljene mase do 3500 kg - dužine najmanje 15 m, širine prolaza najmanje 4,5 m i visine najmanje 4 m, dužine kanala za pregled donjeg postroja vozila najmanje 8 m i otvorom za ulaz i izlaz vozila širine najmanje 3 m i visine najmanje 3 m.

Kanal za pregled donjeg postroja vozila mora da bude širine od 0,75 m do 1 m i dubine od 1,4 m do 1,8 m, sa najmanje jednim stepenicama koje moraju biti izgrađene na izlaznoj strani, kao i ugrađenu unutrašnju rasvjetu od 250 luxa i najmanje jedno pokretno svjetlo, a gornja ivica kanala treba da ima odbojni profil visine od najmanje 5 cm koji otežava pad vozila u kanal.

Objekat projektovati kao konstrukciju od čeličnih elemenata jednostavne funkcionalne forme koja je prikladna namjeni objekta. Materijalizaciju predvidjeti od ekonomičnih savremenih materijala.

INVESTITOR

Popović Olga

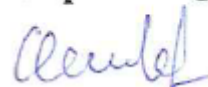

7. TEHNIČKI IZVJEŠTAJ

IDEJNOG RJEŠENJA ARHITEKTURE ZA OBJEKAT STANICA ZA TEHNIČKI PREGLED I HOMOLOGACIJU VOZILA

UVODNE NAPOMENE

Prema zahtjevu Investitora izradjeno je Idejno rješenje arhitekture za objekat Stanica za tehnički pregled i homologaciju vozila u skladu sa Projektnim zadatkom dostavljenim od strane Investitora kao i u skladu sa Pravilnikom o bližim uslovima koje moraju da ispunjavaju stanice za tehnički pregled vozila ("Službeni list CG", br. 38/2013 od 2.8.2013. godine) i Pravilnikom o tehničkim zahtjevima za vozila koja se uvoze ili prvi put stavljaju na tržište u Crnoj Gori ("Službeni list CG", br. 5/2015 od 30.01.2015. godine).

LOKACIJA

Predmetna lokacija nalazi se na kat. parceli broj 3469/2, u katastarskoj opštini K.O. TOLOŠI u Glavnom gradu Podgorica. Parcela zauzima površinu od 3705 m² i nalazi se u neposrednoj blizini puta Podgorica-Mareza. Orientacija objekta je sjeveroistok – jugozapad. Teren je relativno ravam bez velikih padova, a za kotu (±0.00) izabrana je kota postojećeg terena.

FUNKCIJA I OBLIKOVNO RJEŠENJE OBJEKTA

Objekat je poslovnog karaktera.

Funkcija objekta je stanica za tehnički pregled i homologaciju vozila.

Projektovani objekat je spratnosti P, bruto površine 220 m². Objekat je na koti istoj kao i pristupni plato. Najviša kota objekta je na 5,10m od kote poda prizemlja. U objekat se ulazi sa sjeveroistočne strane odakle se i pristupa sa glavne saobraćajnice. Svijetla visina dijela objekta sa tehnološkom linijama iznosi 4,10 m dok je svijetla visina administrativnog dijela objekta 3,50 m . Krov je dvovodan sa nagibom od 8%. Krovni pokrivač objekta je lim.

Objekat ima prilazne i izlazne saobraćajnice sa parking prostorom i sastoji se od:

- stanice sa tehnološkim linijama za tehnički pregled vozila i motocikala;
- administrativnog dijela objekta.

Parking prostor je funkcionalno povezan sa stanicom za tehnički pregled vozila i ima 15 parking mjesta. Tehnološke linija za tehnički pregled vozila predviđene su da prema projektnom zadatku omogućavaju da vozila ulaze sa jedne strane u stanicu za tehnički pregled vozila, nastavljaju pravolinijsko kretanje za vrijeme tehničkog pregleda i izlaze u smjeru kretanja sa druge strane tehnološke linije.

Projektovani objekat je predviđen od modernih materijala, moderne kubične forme koja je uslovljena funkcijom i namjenom objekta. Uređenje partera je predviđeno tako da sadrži zelene površine dok je okolni parter objekta projektovan u vidu trotoara i asfaltnih saobraćajnica.

REKAPITULACIJA PROJEKTOVANIH POVRŠINA

LEGENDA POVRŠINA		
br.	naziv prostorije	površina
01	Prostorija za prijem sastanaka	24,00 m ²
02	Prostorija za administrativne poslove	16,16 m ²
03	Toalet za stranke	2,52 m ²
04	Toalet za zaposlene	2,52 m ²
05	Arhiva	4,29 m ²
06	Tehnološke linije za putnička vozila	141,60 m ²
07	Tehnološka linija za motocikle	9,32 m ²
08	Ostava	2,61 m ²
09	Čajna kuhinja	2,50 m ²
Ukupna neto površina		204,83 m ²
Ukupna bruto površina		220,00 m ²

KONSTRUKCIJA

Konstruktivni sistem objekta čine armirano betonski temelji koji nose čelične stubove na koje se oslanjaju čelični nosači krova. Krov se sastoji od sendvič panela i u padu je od 8°. Nenoseći pregradni zidovi su od gips kartonske ploče debljine 10cm. Fasadna materijalizacija predviđena je od Kompakt HPL montažnih fasadnih ploča.

B. GRAFIČKA DOKUMENTACIJA

8. SADRŽAJ GRAFIČKE DOKUMENTACIJE

Prilog br.	Naziv crteža	Razmj.	Str.
IR-ARH-01	SITUACIJA POSTOJEĆE STANJE	R 1:500	31
IR-ARH-02	SITUACIJA PLANIRANO STANJE	R 1:200	32
IR-ARH-03	SITUACIJA SA OSNOVOM PRIZEMLJA	R 1:100	33
IR-ARH-04	SITUACIJA SA OSNOVOM KRVONIH RAVNI	R 1:100	34
IR-ARH-05	OSNOVA PRIZEMLJA	R 1:50	35
IR-ARH-06	PRESJEK A-A	R 1:50	36
IR-ARH-07	PRESJEK B-B	R 1:50	37
IR-ARH-08	SJEVEROISTOČNA FASADA	R 1:50	38
IR-ARH-09	JUGOZAPADNA FASADA	R 1:50	39
IR-ARH-10	JUGOISTOČNA FASADA	R 1:50	40
IR-ARH-11	SJEVEROZAPADNA FASADA	R 1:50	41

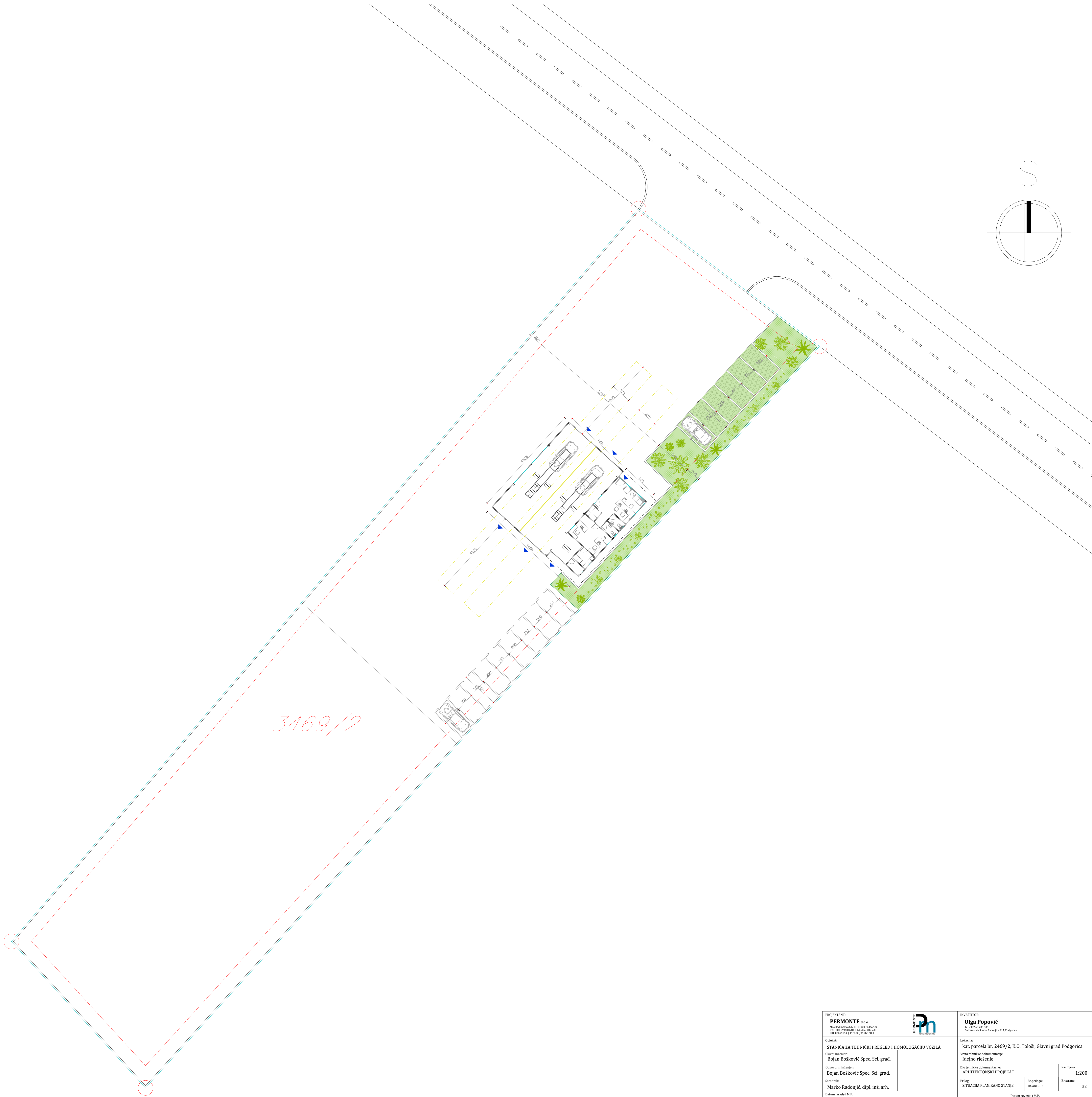
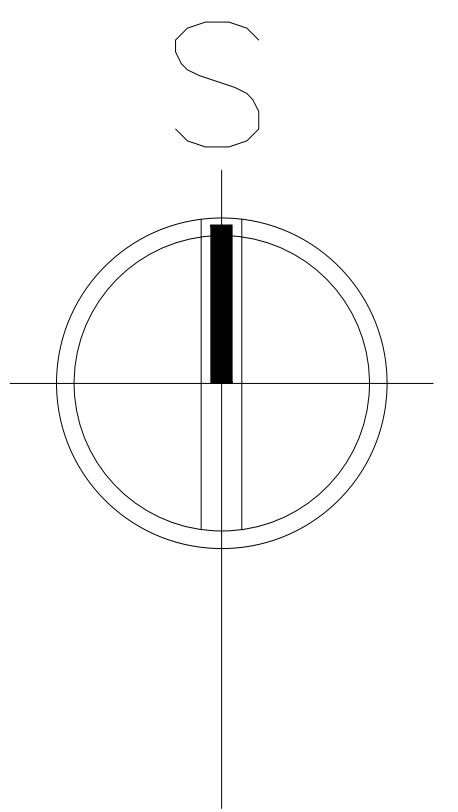

3469/2

PROJEKTANT: PERMONTE d.o.o. Miklova ulica 21, 81100 Podgorica Tel: +382 (0) 200 200 Brd. Vojvode Stjepana Salunke 217, Podgorica		INVESTITOR: Olga Popović Brd. Vojvode Stjepana Salunke 217, Podgorica	
Objekt: STANICA ZA TEHNIČKI PREGLED I HOMOLOGACIJU VOZILA		Lokacija: kat. parcela br. 2469/2, K.O. Tološi, Glavni grad Podgorica	
Glavni inženjer: Bojan Bošković Spec. Sci. grad.		Vrsta tehničke dokumentacije: Idejno rješenje	
Odgovorni inženjer: Bojan Bošković Spec. Sci. grad.		Dio tehničke dokumentacije: ARHITEKTONSKI PROJEKAT	Razmera: 1:200
Saradnik: Marko Radonjić, dipl. inž. arh.		Prilog: SITUACIJA PLANIRANO STANJE	Br. strane: 32
Datum izrade i M.P.:		Datum revizije i M.P.:	
Januar 2022.			

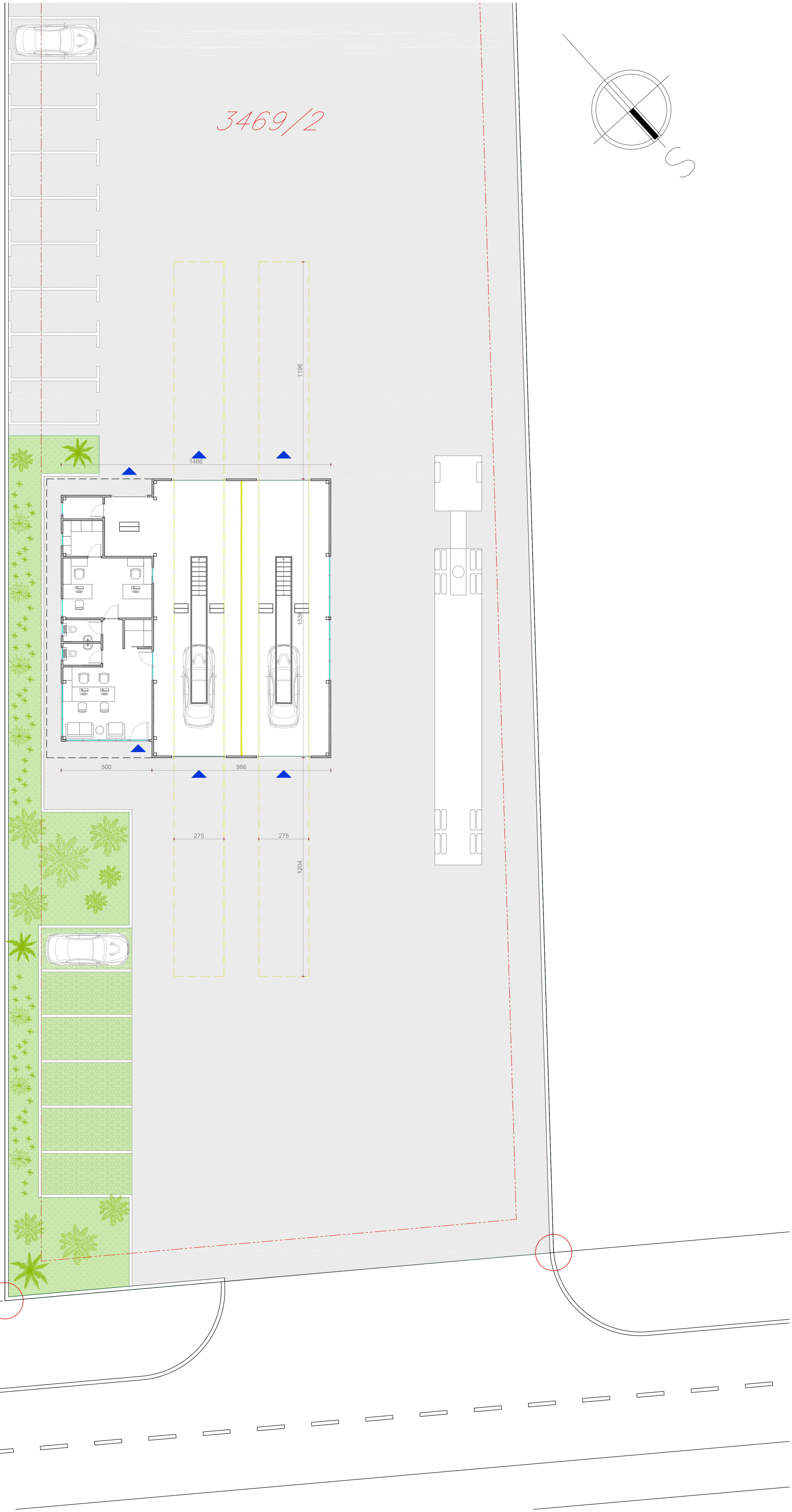

3469/2

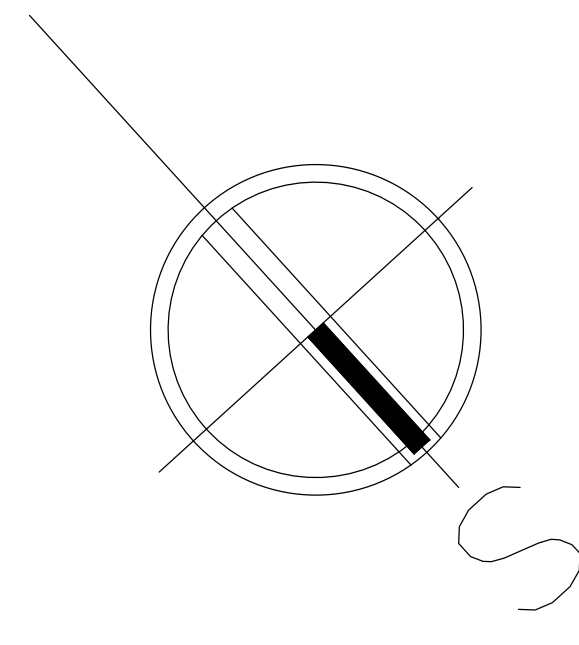

PROJEKTANT: PERMONTE d.o.o. <small>Ulica Matije Gupca 11, 81000 Podgorica Tel: +382 49 420 644 Fax: +382 49 420 723 PIB: 61000144 OIB: 6100144100000</small>		INVESTITOR: Olga Popović <small>Ulica Matije Gupca 11, 81000 Podgorica Tel: +382 49 420 644</small>	
Objekat: STANICA ZA TEHNIČKI PREGLED I HOMOLOGACIJU VOZILA		Lokacija: kat. parcela br. 2469/2, K.O. Tološi, Glavni grad Podgorica	
Glavni inženjer: Bojan Bošković Spec. Sci. grad.		Visina tehničke dokumentacije: Idejno rješenje	
Odgovorni inženjer: Bojan Bošković Spec. Sci. grad.		Dne tehničke dokumentacije: ARHITEKTONSKI PROJEKAT	
Saradnik: Marko Radonjić, dipl. inž. arh.		Prilog: SITUACIJA SA OSNOVOM PRIZEMLJA	
Datum izrade I.M.P.:		Br. priloga: IR-ARR-03 Br. stranice: 33	
Datum revizije I.M.P.:		Skala: 1:100	

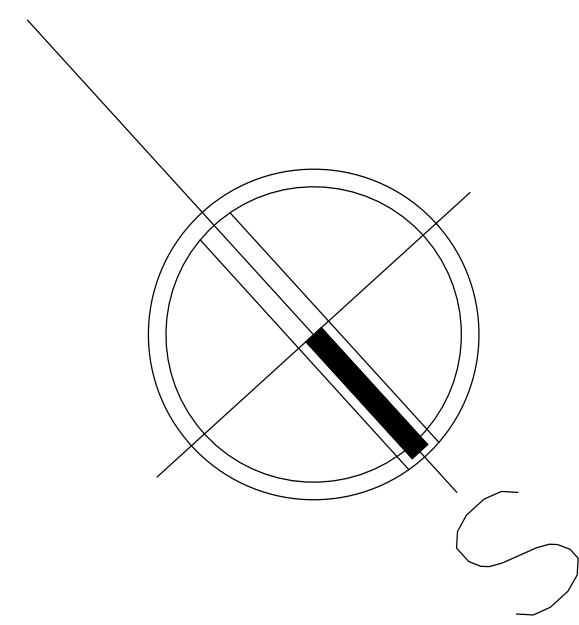
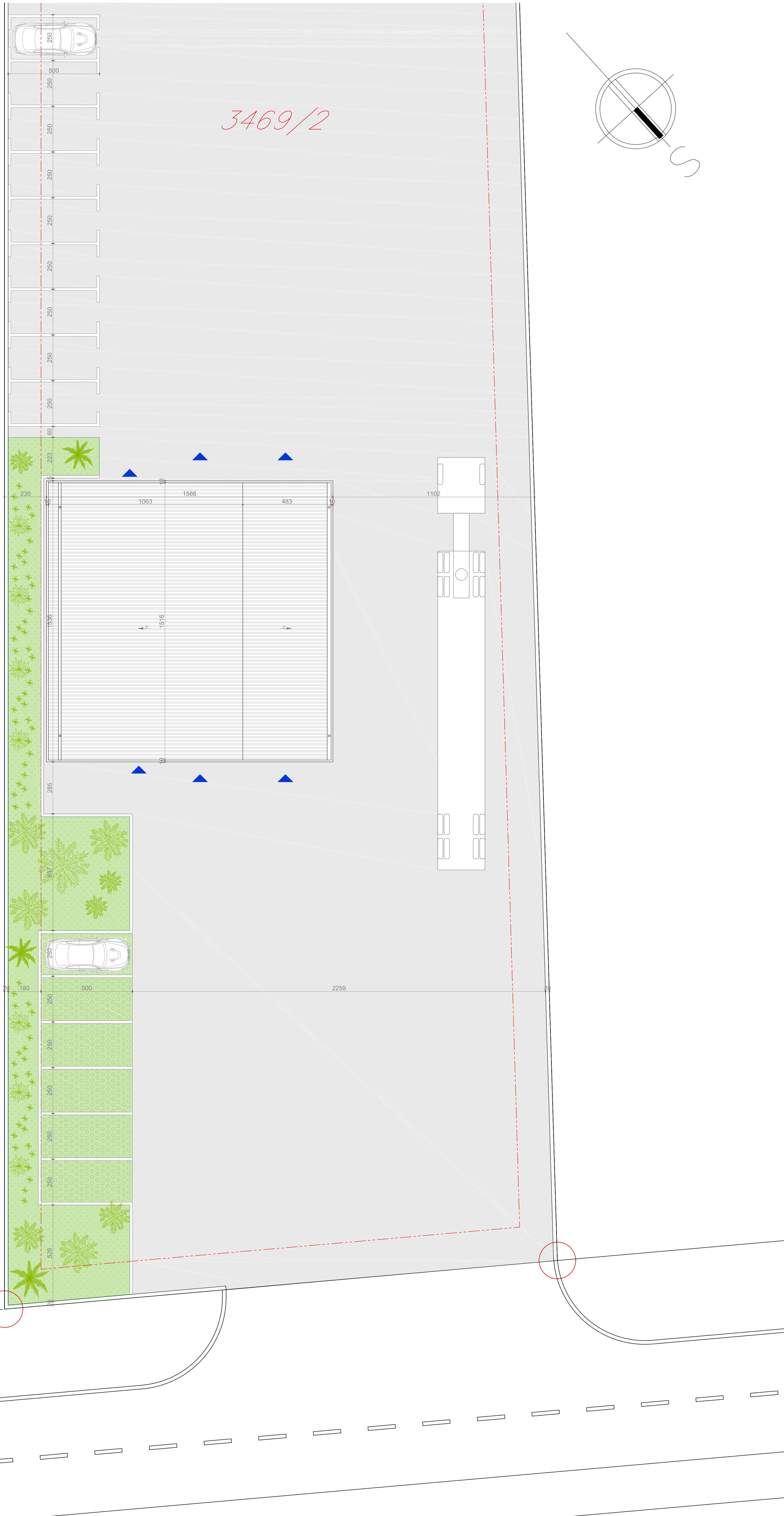

PROJEKTANT: PERMONTE d.o.o. <small>Bila Zbornica 10110, 81000 Podgorica Tel: +382 49 420 040 Fax: +382 49 420 723 E-mail: info@permonte.ba www.permonte.ba</small>		INVESTITOR: Olga Popović <small>ul. Vojvode Stevana Bakića 217, Podgorica</small>	
Objekat: STANICA ZA TEHNIČKI PREGLED I HOMOLOGACIJU VOZILA		Lokacija: kat. parcela br. 2469/2, K.O. Tološi, Glavni grad Podgorica	
Glavni inženjer: Bojan Bošković Spec. Sci. grad.		Vrsta tehničke dokumentacije: Idejno rješenje	
Odgovorni inženjer: Bojan Bošković Spec. Sci. grad.		Dio tehničke dokumentacije: ARHITEKTONSKI PROJEKAT	
Saradnik: Marko Radonjić, dipl. inž. arh.		Prilog: SITUACIJA SA OSNOVOM KROVNIM RAVNI	Broj priloga: BR-ARR-04
Datum izrade I.M.P.:		Datum revizije I.M.P.:	
Januar 2022.		1:100 Stranica: 34	

OSNOVA PRIZEMLJA

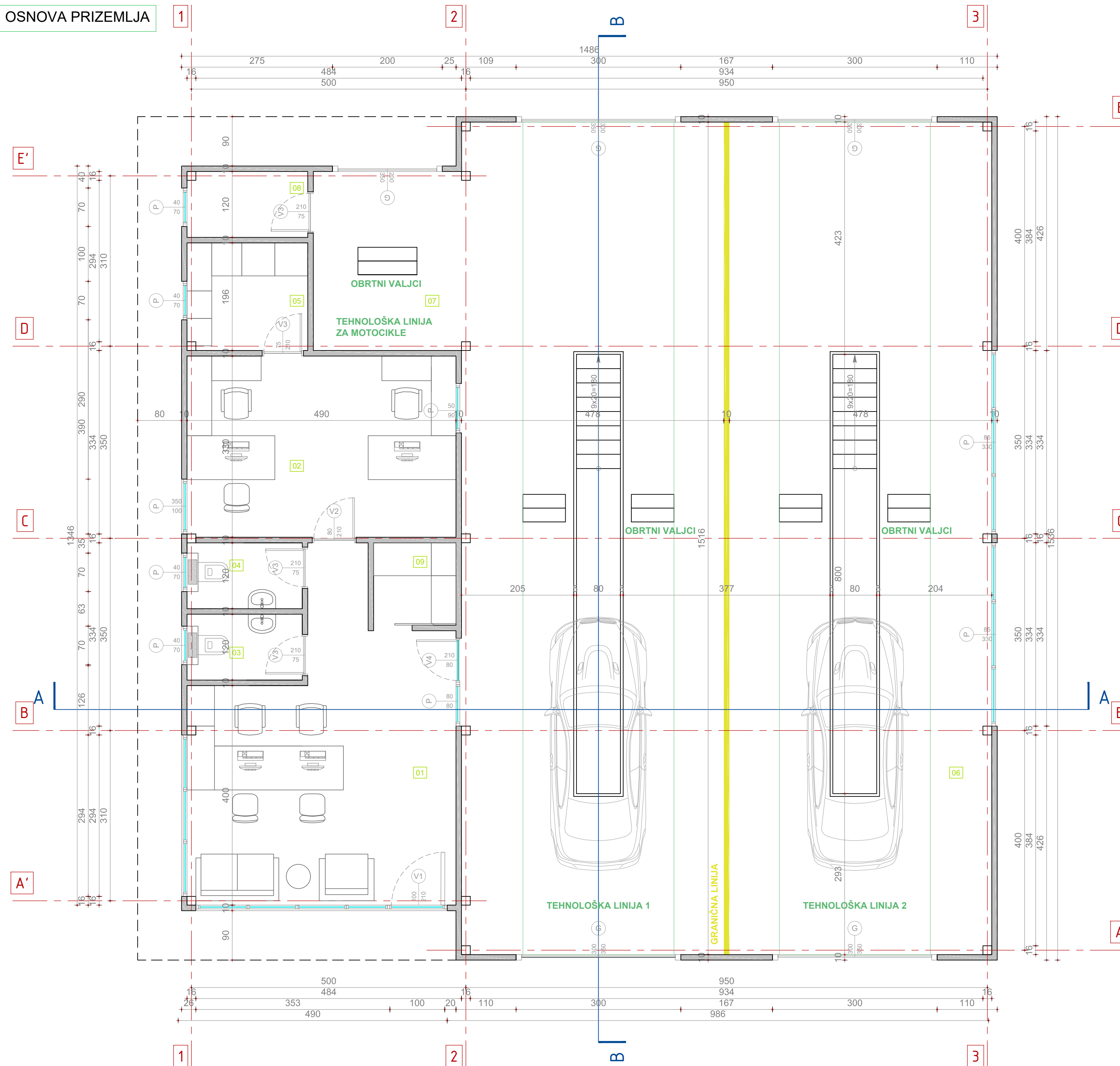

LEGENDA POVRŠINA		
br.	naziv prostorije	površina
01	Prostorija za prijem sastanaka	24,00 m ²
02	Prostorija za administrativne poslove	16,16 m ²
03	Toalet za stranke	2,52 m ²
04	Toalet za zaposlene	2,52 m ²
05	Arhiva	4,29 m ²
06	Tehnološke linije za putnička vozila	141,60 m ²
07	Tehnološka linija za motocikle	9,32 m ²
08	Ostava	2,61 m ²
09	Čajna kuhinja	2,50 m ²
Ukupna neto površina		204,83 m ²
Ukupna bruto površina		220,00 m ²

PROJEKTANT: PERMONTE d.o.o. Mla Radunovića 51/48 81000 Podgorica Tel: +382 69 620 648 +382 69 182 725 PIB: 02695154 PDV: 30/31-07168-1		INVESTITOR: Olga Popović Tel: +382 68 209 309 Bul. Vojvode Stanka Radonjica 217, Podgorica	
Objekat: STANICA ZA TEHNIČKI PREGLED I HOMOLOGACIJU VOZILA		Lokacija: kat. parcela br. 2469/2, K.O. Tološi, Glavni grad Podgorica	
Glavni inženjer: Bojan Bošković Spec. Sci. grad.		Vrsta tehničke dokumentacije: Idejno rješenje	
Odgovorni inženjer: Bojan Bošković Spec. Sci. grad.		Dio tehničke dokumentacije: ARHITEKTONSKI PROJEKAT	Razmjera: 1:50
Saradnik: Marko Radonjić, dipl. inž. arh.		Prilog: OSNOVA PRIZEMLJA	Br. priloga: IR-ARR-05
Datum izrade i M.P.		Br. strane: 35	
Datum revizije i M.P.			

PRESJEK A-A

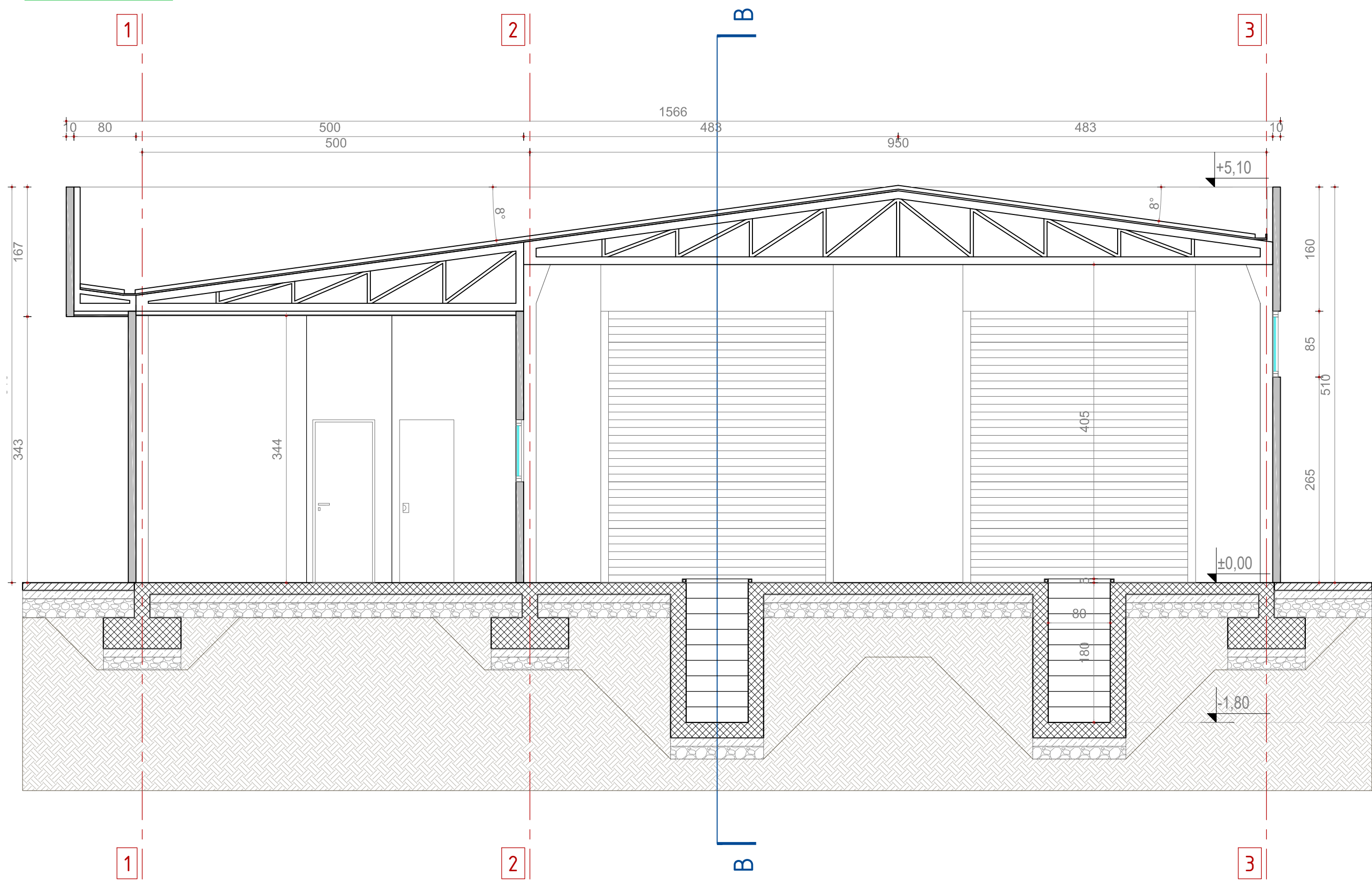

PROJEKTANT: PERMONTE d.o.o. Mila Radunovića S1/48 81000 Podgorica Tel +382 69 028 648 +382 69 182 725 PIB: 02695154 PDV: 30/31-07168-1		INVESTITOR: Olga Popović Tel +382 68 209 309 Bul. Vojvode Stanka Radonjica 217, Podgorica	
Objekat: STANICA ZA TEHNIČKI PREGLED I HOMOLOGACIJU VOZILA		Lokacija: kat. parcela br. 2469/2, K.O. Tološi, Glavni grad Podgorica	
Glavni inženjer: Bojan Bošković Spec. Sci. grad.		Vrsta tehničke dokumentacije: Idejno rješenje	
Odgovorni inženjer: Bojan Bošković Spec. Sci. grad.		Dio tehničke dokumentacije: ARHITEKTONSKI PROJEKAT	Razmjera: 1:50
Saradnik: Marko Radonjić, dipl. inž. arh.		Prilog: PRESJEK A-A	Br.priloga: IR-ARH-06
		Br.strane: 36	
Datum izrade i M.P.		Datum revizije i M.P.	

PRESJEK A-A

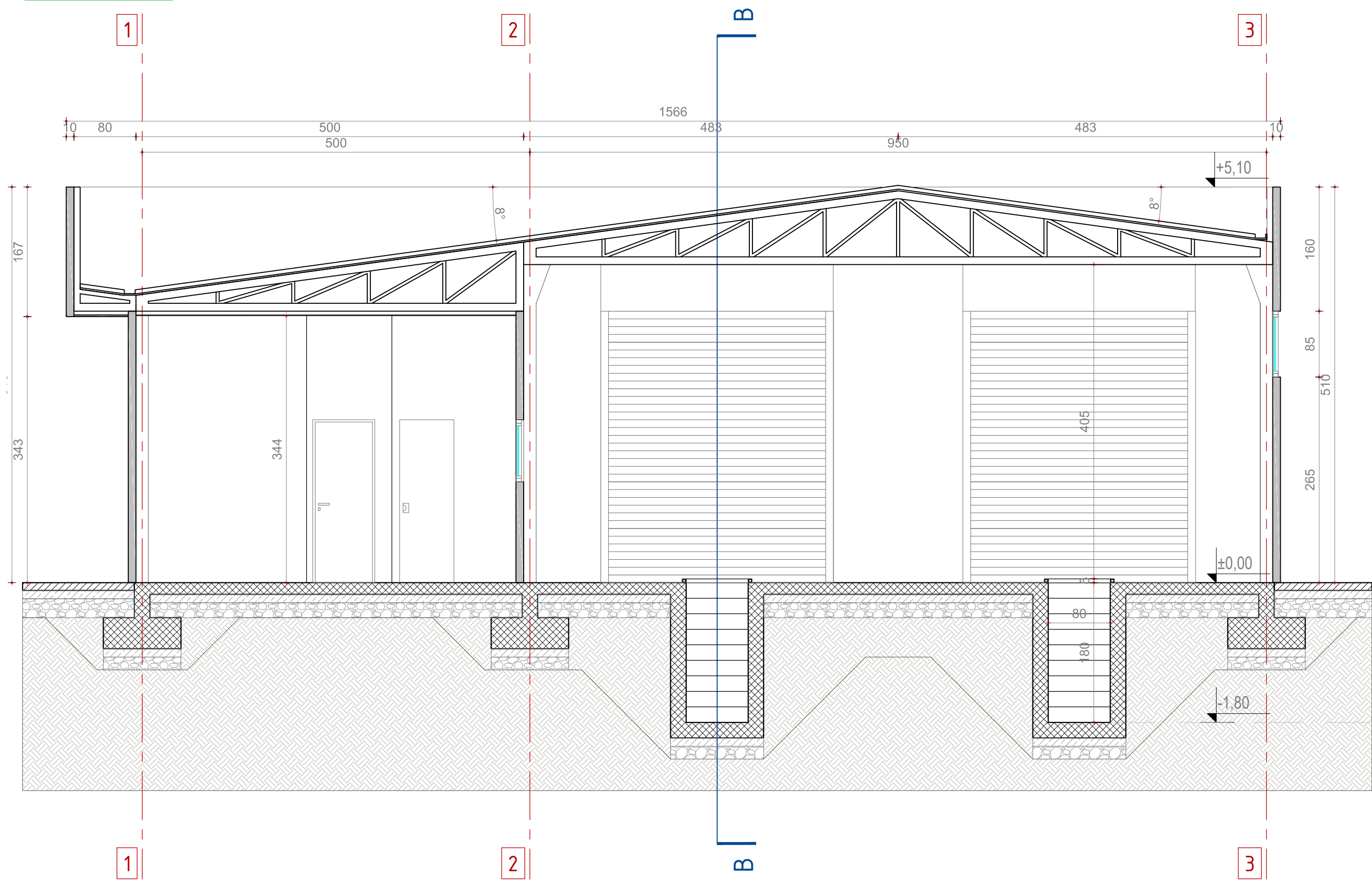

PROJEKTANT: PERMONTE d.o.o. Mila Radunovića S1/48 81000 Podgorica Tel +382 69 028 648 +382 69 182 725 PIB: 02695154 PDV: 30/31-07168-1		INVESTITOR: Olga Popović Tel +382 68 209 309 Bul. Vojvode Stanka Radonjica 217, Podgorica	
Objekat: STANICA ZA TEHNIČKI PREGLED I HOMOLOGACIJU VOZILA		Lokacija: kat. parcela br. 2469/2, K.O. Tološi, Glavni grad Podgorica	
Glavni inženjer: Bojan Bošković Spec. Sci. grad.		Vrsta tehničke dokumentacije: Idejno rješenje	
Odgovorni inženjer: Bojan Bošković Spec. Sci. grad.		Dio tehničke dokumentacije: ARHITEKTONSKI PROJEKAT	Razmjera: 1:50
Saradnik: Marko Radonjić, dipl. inž. arh.		Prilog: PRESJEK A-A	Br.priloga: IR-ARH-07
Datum izrade i M.P.		Br.strane: 37	
		Datum revizije i M.P.	

SJEVEROISTOČNA FASADA

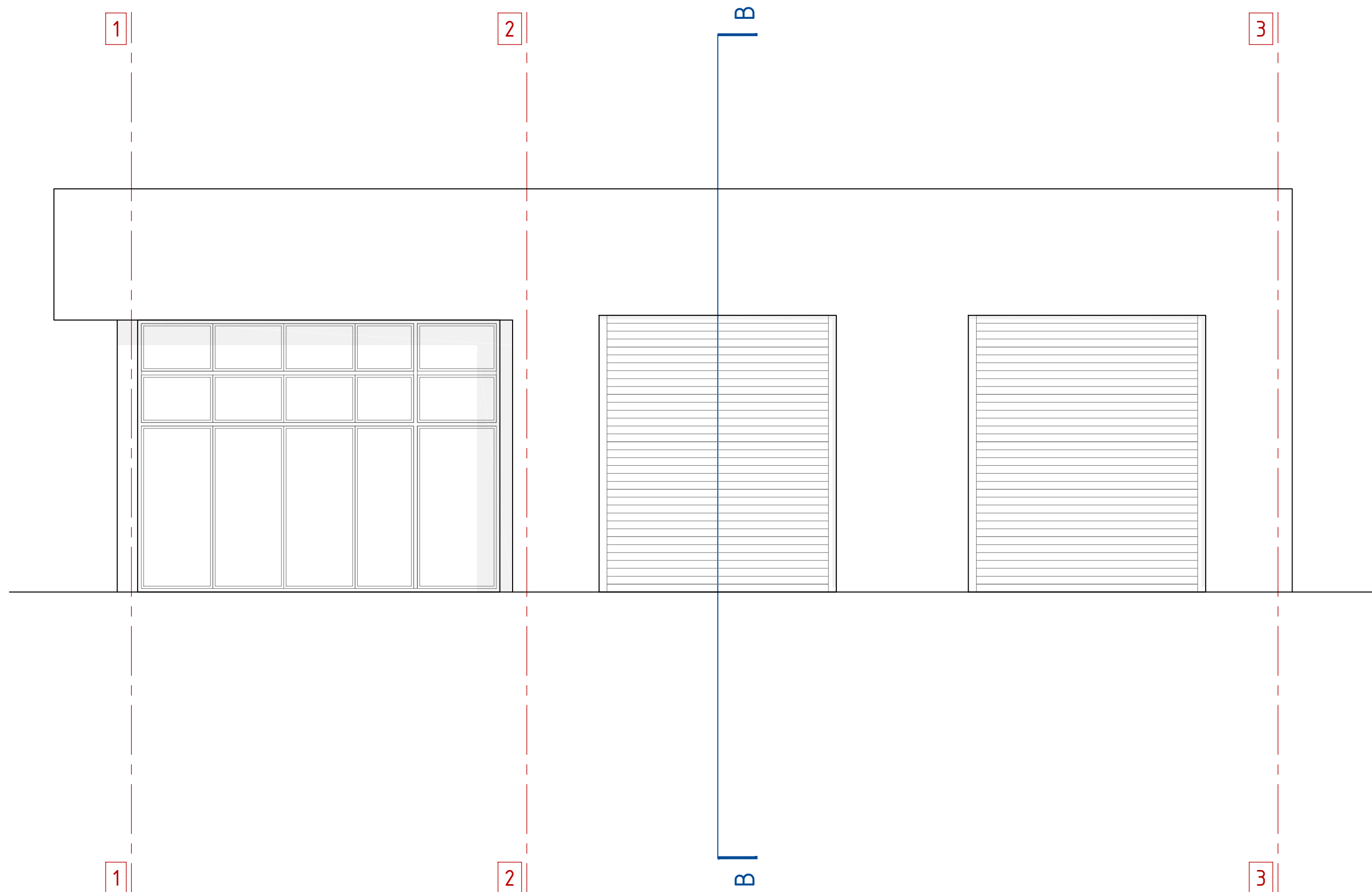

PROJEKTANT:
PERMONTE d.o.o.
 Mila Radunovića S1/48 81000 Podgorica
 Tel +382 69 028 648 | +382 69 182 725
 PIB: 02695154 | PDV: 30/31-07168-1



INVESTITOR:
Olga Popović
 Tel +382 68 209 309
 Bul. Vojvode Stanka Radonjica 217, Podgorica

Objekat:
STANICA ZA TEHNIČKI PREGLED I HOMOLOGACIJU VOZILA

Lokacija:
 kat. parcela br. 2469/2, K.O. Tološi, Glavni grad Podgorica

Glavni inženjer:
Bojan Bošković Spec. Sci. građ.

Vrsta tehničke dokumentacije:
Idejno rješenje

Odgovorni inženjer:
Bojan Bošković Spec. Sci. građ.

Dio tehničke dokumentacije:
ARHITEKTONSKI PROJEKAT

Razmjera:
1:50

Saradnik:
Marko Radonjić, dipl. inž. arh.

Prilog:
SJEVEROISTOČNA FASADA

Br.priloga:
IR-ARH-08

Br.strane:
38

Datum izrade i M.P.

Datum revizije i M.P.

JUGOZAPADNA FASADA

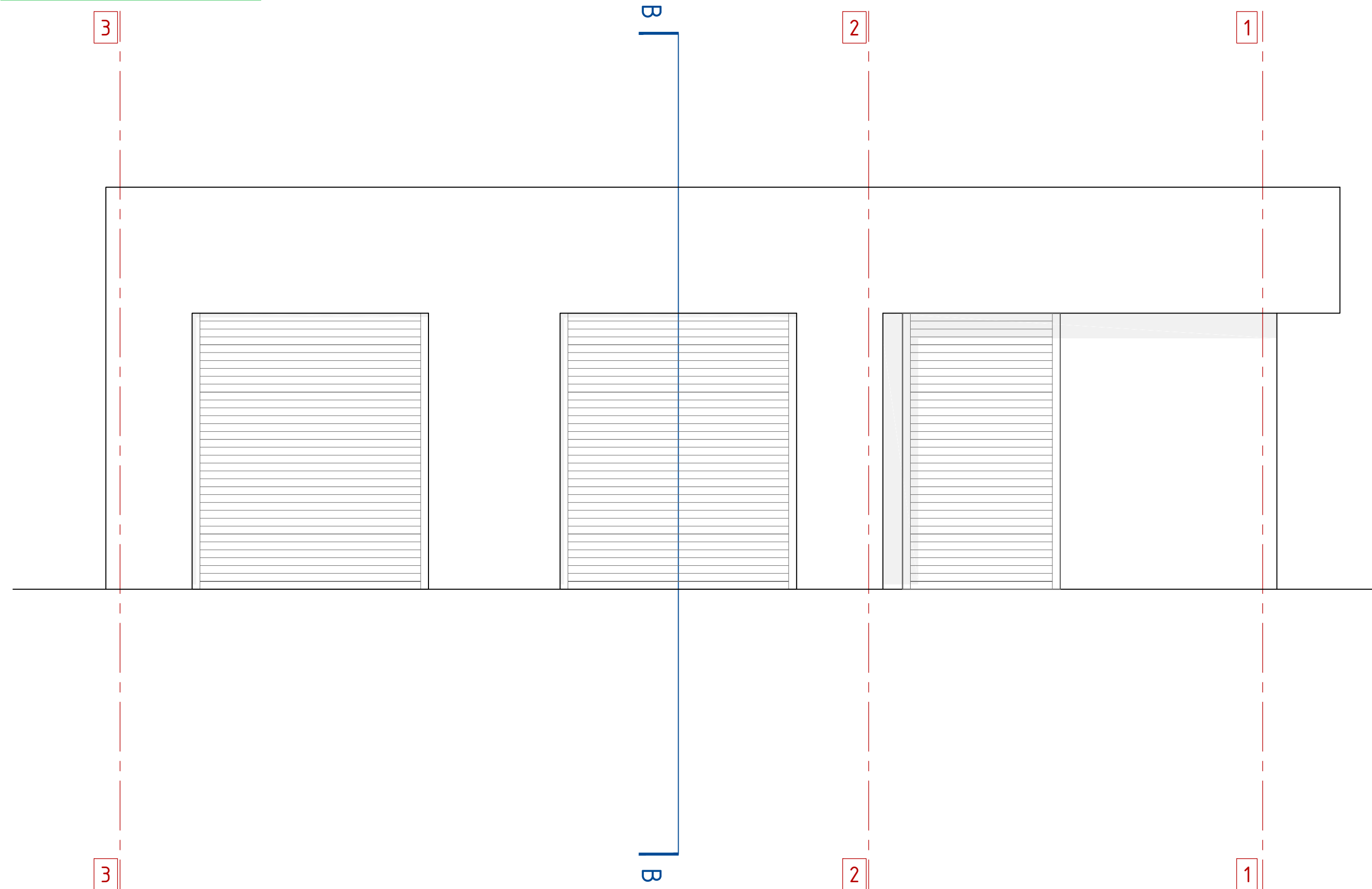

PROJEKTANT:
PERMONTE d.o.o.
 Mila Radunovića S1/48 81000 Podgorica
 Tel +382 69 028 648 | +382 69 182 725
 PIB: 02695154 | PDV: 30/31-07168-1



INVESTITOR:
Olga Popović
 Tel +382 68 209 309
 Bul. Vojvode Stanka Radonjica 217, Podgorica

Objekat:
STANICA ZA TEHNIČKI PREGLED I HOMOLOGACIJU VOZILA

Lokacija:
 kat. parcela br. 2469/2, K.O. Tološi, Glavni grad Podgorica

Glavni inženjer:
Bojan Bošković Spec. Sci. građ.

Vrsta tehničke dokumentacije:
Idejno rješenje

Odgovorni inženjer:
Bojan Bošković Spec. Sci. građ.

Dio tehničke dokumentacije:
ARHITEKTONSKI PROJEKAT

Razmjera:
1:50

Saradnik:
Marko Radonjić, dipl. inž. arh.

Prilog:
JUGOZAPADNA FASADA

Br.priloga:
IR-ARH-09

Br.strane:
39

Datum izrade i M.P.

Datum revizije i M.P.

JUGOISTOČNA FASADA

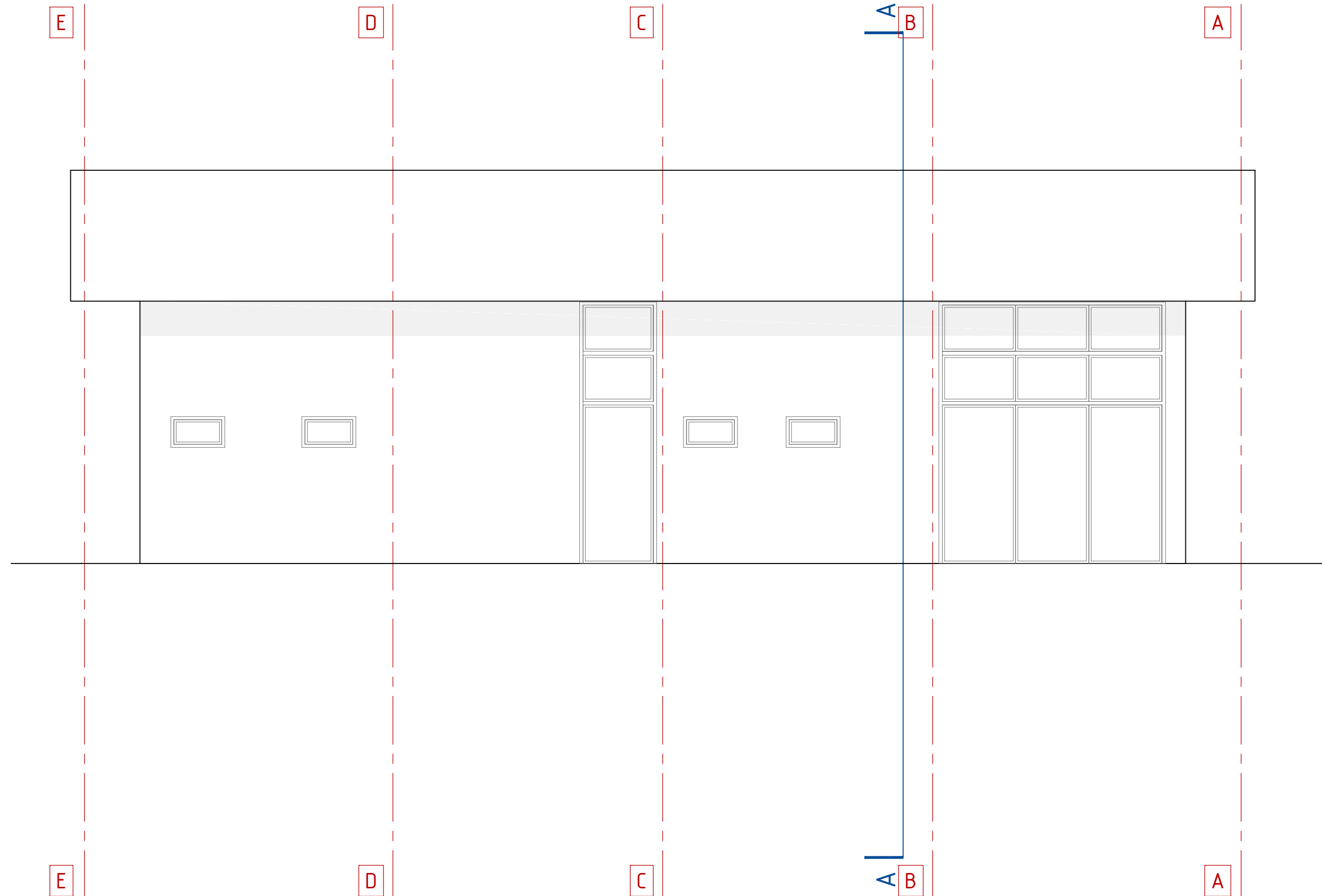

PROJEKTANT:
PERMONTE d.o.o.
 Mila Radunovića S1/48 81000 Podgorica
 Tel +382 69 028 648 | +382 69 182 725
 PIB: 02695154 | PDV: 30/31-07168-1



INVESTITOR:
Olga Popović
 Tel +382 68 209 309
 Bul. Vojvode Stanka Radonjica 217, Podgorica

Objekat:
STANICA ZA TEHNIČKI PREGLED I HOMOLOGACIJU VOZILA

Lokacija:
 kat. parcela br. 2469/2, K.O. Tološi, Glavni grad Podgorica

Glavni inženjer:
Bojan Bošković Spec. Sci. građ.

Vrsta tehničke dokumentacije:
Idejno rješenje

Odgovorni inženjer:
Bojan Bošković Spec. Sci. građ.

Dio tehničke dokumentacije:
ARHITEKTONSKI PROJEKAT

Razmjera:
1:50

Saradnik:
Marko Radonjić, dipl. inž. arh.

Prilog:
JUGOISTOČNA FASADA

Br.priloga:
IR-ARH-10

Br.strane:
40

Datum izrade i M.P.

Datum revizije i M.P.

SJEVEROZAPADNA FASADA

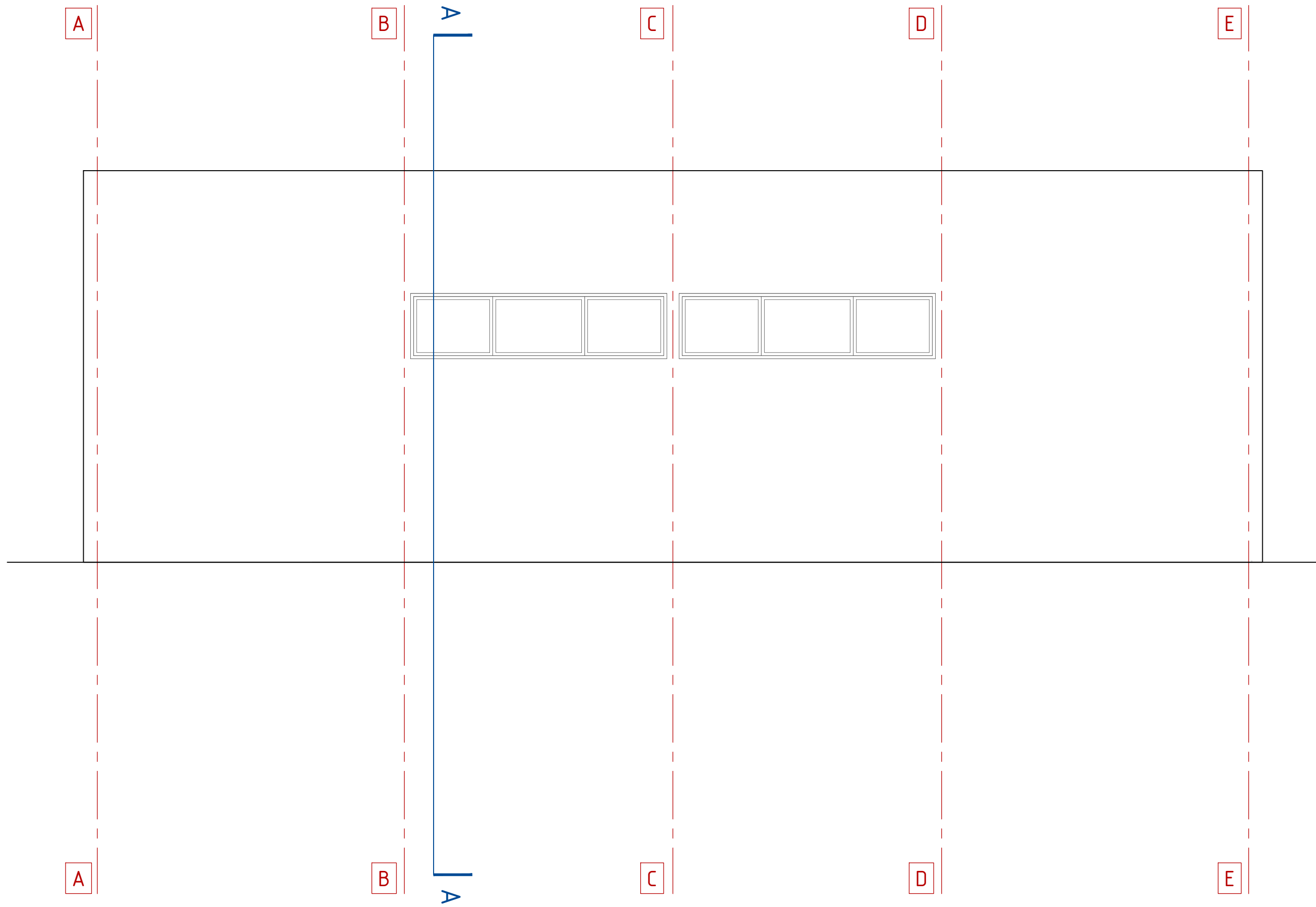

PROJEKTANT:
PERMONTE d.o.o.
 Mila Radunovića S1/48 81000 Podgorica
 Tel +382 69 028 648 | +382 69 182 725
 PIB: 02695154 | PDV: 30/31-07168-1



INVESTITOR:
Olga Popović
 Tel +382 68 209 309
 Bul. Vojvode Stanka Radonjica 217, Podgorica

Objekat:
STANICA ZA TEHNIČKI PREGLED I HOMOLOGACIJU VOZILA

Lokacija:
 kat. parcela br. 2469/2, K.O. Tološi, Glavni grad Podgorica

Glavni inženjer:
Bojan Bošković Spec. Sci. građ.

Vrsta tehničke dokumentacije:
Idejno rješenje

Odgovorni inženjer:
Bojan Bošković Spec. Sci. građ.

Dio tehničke dokumentacije:
ARHITEKTONSKI PROJEKAT

Razmjera:
1:50

Saradnik:
Marko Radonjić, dipl. inž. arh.

Prilog:
SJEVEROZAPADNA FASADA

Br.priloga:
IR-ARH-11

Br.strane:
41

Datum izrade i M.P.

Datum revizije i M.P.

9. 3D PRIKAZ



↶ 3D PRIKAZ RENDER- *SLIKA 1*



↶ 3D PRIKAZ RENDER- *SLIKA 2*



↶ 3D PRIKAZ RENDER- *SLIKA 3*