

štambilj projektanta	štambilj revidenta
----------------------	--------------------

INVESTITOR <sup>1</sup>	<b>“I-WINE” doo, Podgorica</b>
OBJEKAT <sup>2</sup>	<b>Objekti 1, 2 i 3 u funkciji gazdovanja poljoprivrednim gazdinstvom</b>
LOKACIJA <sup>3</sup>	<b>Urb. zona S23, LSL „DOLJANI“, zona B, KP br. 1291/1, 1291/24, 1288/3, 1266/4, 1267/1, 1267/2, 1267/3, 1267/6, 1280, 1281, 1282, 1283, 1275/4, 1275/3, 1276/3, 1276/2, 1284/2, 1276/1, 1276/4, 1278 i 1279 KO Doljani, Glavni grad Podgorica</b>
VRSTA TEHNIČKE DOKUMENTACIJE <sup>4</sup>	<b>IDEJNO RJEŠENJE ARHITEKTURE</b>
PROJEKTANT <sup>5</sup>	<b>“ANGELINI” d.o.o. Podgorica Licenca br. UPI 107/7-629/2</b>
ODGOVORNO LICE <sup>6</sup>	<b>Milica Šušić</b>
GLAVNI INŽENJER <sup>7</sup>	<b>Stefan Vlahović, spec.sci.arh. Licenca br. UPI 107/7-244/2</b>

<sup>1</sup> Naziv/ime investitora

<sup>2</sup> Naziv projektovanog objekta

<sup>3</sup> Mjesto građenja, planski dokument, urbanistička parcela, katastarska parcela

<sup>4</sup> Idejno rješenje, idejni projekat, glavni projekat odnosno projekat izvedenog objekta projekat (ako je u pitanju naslovna strana cjelokupne tehničke dokumentacije)

<sup>5</sup> Naziv privrednog društva, pravnog lica odnosno preduzetnika koji je izradio tehničku dokumentaciju

<sup>6</sup> Ime odgovornog lica u privrednom društvu, pravnom licu odnosno ime I prezime preduzetnika

<sup>7</sup> Ime I prezime glavnog inženjera.

## S A D R Ž A J :

### IDEJNO RJEŠENJE – ARHITEKTURA

#### OPŠTA DOKUMENTACIJA

- Rješenje o određivanju vodećeg projektanta
- Izvod iz Centralnog registra privrednih subjekata (Nosilac projekta)
- Licenca pravnog lica (Nosilac projekta)
- Polisa osiguranja od opšte odgovornosti (Nosilac projekta)
- Licenca vodećeg projektanta
- Potvrda IKCG za vodećeg projektanta
- Ugovor između investitora i projektanta
- Ugovor o zakupu zemljišta
- UT uslovi
- Tabela iz DUP-a sa parametrima za datu lokaciju
- Izjava odgovornog projektanta da je tehnička dokumentacija izrađena u skladu sa važećim zakonima i propisima

#### PROJEKTI ZADATAK

- Projektni zadatak

#### TEKSTUALNA DOKUMENTACIJA

- Tehnički opis sa bilansom površina

#### GRAFIČKA DOKUMENTACIJA

##### Objekat 1

- Situacija parter R 1:100
- Situacija R 1:100
- Osnova suterena, R 1:100
- Osnova prizemlja, R 1:100
- Osnova krovne ravni, R 1:100
- Presjek A-A, R 1:100
- Presjek B-B, R 1:100
- Izgled zapadne fasade, R 1:100
- Izgled istočne fasade, R 1:100
- Izgledi južne fasade R 1:100
- Izgled sjeverne fasade, R 1:100
- 3D prikazi



### **Objekat 2**

- Osnova suterena, R 1:100
- Izgled krovne ravni, R 1:100
- Presjek a-a, R 1:100
- Presjek b-b, R 1:100
- Izgledi fasada, R 1:100
- 3D prikazi

### **Objekat 3**

- Osnova suterena, R 1:100
- Presjek A-A, R 1:100
- Presjek B-B, R 1:100
- Izgled jugo zapadne fasade, R 1:100

ANGELINI D.O.O. PODGORICA

PIB 03277933 PDV 30/31-21043-6 žr.HIPOTEKARNA BANKA- 520 -39871-63

## OPŠTA DOKUMENTACIJA

U skladu sa odredbama Zakona o uređenju prostora i izgradnji objekata („Sl. list Republike Crne Gore“ br. 51/08 od 22.08.2008.god.), člana 83 i 84 Zakona o izmjenama i dopunama Zakona o uređenju prostora i izgradnji objekata („Sl. list Republike Crne Gore“ br. 40/10, 34/11, 47/11, 35/13, 39/13, 33/14, 064/17), člana 5 i 8 i člana 23 Pravilnika o načinu izrade i sadržini tehničke dokumentacije („Službeni list Republike Crne Gore“ broj 22/02), Zakona o energetske efikasnosti („Sl. list Republike CG“, broj 29/10 i 40/11), Pravilnika o minimalnim zahtjevima energetske efikasnosti zgrada („Sl. list Republike Crne Gore“, broj 57/14), Pravilnika o sadržaju elaborata energetske efikasnosti zgrada („Sl. list Republike Crne Gore“, broj 47/13 od 8.10.2013.g.) i Pravilnika o sertifikovanju energetskih karakteristika zgrada („Sl. list Republike Crne Gore“, broj 23/13 od 27.05.2013.g.), donosim:

## RJEŠENJE

o imenovanju **GLAVNOG INŽINJERA** za izradu tehničke dokumentacije:

Objekat: **Objekti 1, 2 i 3 u funkciji gazdovanja poljoprivrednim gazdinstvom**

Vrsta projekta: **Idejno rješenje – Arhitektura**

Lokacija: **Urb. zona S23, LSL „DOLJANI“, zona B, KP br. 1291/1, 1291/24, 1288/3, 1266/4, 1267/1, 1267/2, 1267/3, 1267/6, 1280, 1281, 1282, 1283, 1275/4, 1275/3, 1276/3, 1276/2, 1284/2, 1276/1, 1276/4, 1278 i 1279 KO Doljani, Glavni grad Podgorica Opština Podgorica**

Investitor: **“I-WINE” doo, Podgorica**

Glavni inženjer: **Stefan Vlahović, spec.sci.arh**

Imenovani je u stalnom radnom odnosu u preduzeću „ANGELINI“ d.o.o, iz Podgorice i ispunjava propisane uslove u pogledu stručne spreme i prakse da može samostalno rukovoditi izradom i izrađivati tehničku dokumentaciju, odnosno djelove tehničke dokumentacije u smislu člana 84. Zakona o uređenju prostora i izgradnji objekata („Službeni list Republike Crne Gore“ broj 51/2008 od 22.08.2008.god. 40/10, 34/11, 47/11, 35/13, 39/13, 33/14 i 064/17) i Pravilnika o načinu izrade, razmjeri i bližoj sadržini tehničke dokumentacije („Službeni list Republike Crne Gore“ broj 23/2014 od 30.05.2014.god).

Imenovani je dužan, da se pri izradi predmetne investiciono-tehničke dokumentacije pridržava važećih zakonskih odredbi, tehničkih propisa, normativa i standarda.

Podgorica, Mart 2022. godine, „ANGELINI“ d.o.o, Podgorica



---

Milica Šušić, izvršni direktor



## IZVOD IZ CENTRALNOG REGISTRA PRIVREDNIH SUBJEKATA UPRAVE PRIHODA I CARINA

Registarski broj 5 - 0900841 / 004  
PIB: 03277933

Datum registracije: 29.08.2019.  
Datum promjene podataka: 09.12.2021.

### DRUŠTVO SA OGRANIČENOM ODGOVORNOŠĆU "ANGELINI" PODGORICA

Broj važeće registracije: /004

Skraćeni naziv: ANGELINI  
Telefon: +38267024777  
eMail: fandjo467@gmail.com  
Web adresa:  
Datum zaključivanja ugovora: 28.08.2019.  
Datum donošenja Statuta: 28.08.2019. Datum promjene Statuta: 01.12.2021.  
Adresa glavnog mjesta poslovanja: DANILA KIŠA BR.1 PODGORICA  
Adresa za prijem službene pošte: DANILA KIŠA BR.1 PODGORICA  
Adresa sjedišta: DANILA KIŠA BR.1 PODGORICA  
Pretežna djelatnost: 7112 Inženjerske djelatnosti i tehničko savjetovanje  
Obavljanje spoljno-trgovinskog poslovanja: DA  
Oblik svojine: Privatna  
Porijeklo kapitala: Bez oznake porijekla kapitala  
Upisani kapital: 1,00Euro (Novčani 1,00Euro, nenovčani 0,00Euro )

#### OSNIVAČI:

**MILICA ŠUŠIĆ** - JBMG/Broj Pasoša zaštićeni zakonom

Uloga: Osnivač

Udio: 100% Adresa: Lični podatak zaštićen zakonom

**LICA U DRUŠTVU:**

**MILICA ŠUŠIĆ** - JMBG/Broj Pasoša zaštićen zakonom

Adresa: Lični podatak zaštićen zakonom

Uloga: Izvršni direktor

Ovlašćenja u prometu: Neograničeno ( )

Ovlašćen da djeluje: POJEDINAČNO ( )

Izdato: 15.12.2021 godine u 13:57h



*JA* Načelnica

Sanja Bojanić  
*Sanja Bojanić*





Generali osiguranje Montenegro AD Podgorica  
Kralja Nikole 27a / VI  
81000 Podgorica / Crna Gora  
T +382.20.444.800  
F +382.20.444.810  
generali@generali.me  
generali.me

## POLISA OSIGURANJE OD ODGOVORNOST

No: 7761969

Preuzimač Marko Karadaglic  
Zamjena polise 7760489  
Zamjena LP br:

Ugovornik osiguranja: ANGELINI  
DANILO KIŠ BR.1 PODGORICA

Osigurani  
ANGELINI  
DANILO KIŠ BR.1 PODGORICA

Ugovor o osiguranju sa jednogodišnjim rokom trajanja, od 28.10.2021 do 28.10.2022

### Uslovi osiguranja

Opšti uslovi osiguranja imovine. Uslovi za osiguranje profesionalne odgovornosti projekatana, konsultanata i lica koja vrše nadzor. Klauzula -Osiguranje profesionalne odgovornosti izvođača radova. Klauzula LMA5396 - Isključenje zaraznih bolesti.

### Osigurava se:

Profesionalna odgovornost privrednog društva za štetu koju može da pričini investitorima ili trećim licima u vezi sa obavljanjem djelatnosti.

Osigurana aktivnost: Projektovanje i izvođenje radova-izgradnja

### Limit pokriva:

100,000.00 po štetnom događaju  
100,000.00 za period trajanja osiguranja

Teritorijalno pokriva Crna Gora

Učešće osiguranika u štetnom događaju: 10 %, min 1,000.00

### Napomena:

Maksimalna obaveza osiguravača je definisana limitom po štetnom događaju i brojem agregata za period trajanja osiguranja. Sume osiguranja i premija dati su u EUR. Učešće osiguranika u štetnom događaju odnosi se na materijalne štete, tjelesne povrede i čisto finansijske štete. Osiguravač zadržava pravo ispravke računskih grešaka. Osiguranjem su pokrivene štete nastale usljed smrti, povrede tijela ili zdravlja Trećih lica, odnosno uništenja ili oštećenja stvari Trećih lica kao i usljed čisto finansijske štete nanijete Trećim licima u skladu sa Uslovima. Djelatnost osiguranika: izrada tehničke dokumentacije, izrada dijela tehničke dokumentacije, građenje ili izvođenje pojedinih radova na građenju objekta, izvođenje svih vrsta radova.

Period trajanja osiguranja: 28.10.2021 do 28.10.2022

Svojim potpisom potvrđujem da sam upoznat i saglasan sa činjenicom da će Društvo primijeniti posebne mjere opreza u pogledu obezbjeđivanja osiguravajućeg pokrivača, kao i u pogledu isplata po ugovoru o osiguranju, ukoliko se utvrdi da je ugovarač, osiguranik ili oštećeno lice subjekt primjene međunarodnih sankcija u skladu sa lokalnim propisima, Rezolucijama Ujedinjenih nacija, propisa Evropske unije ili Sjedinjenih Američkih država.

Potpisom polise ugovarač/osiguranik potvrđuje da je primio uslove zaključenog osiguranja

OSIGURAVAČ:

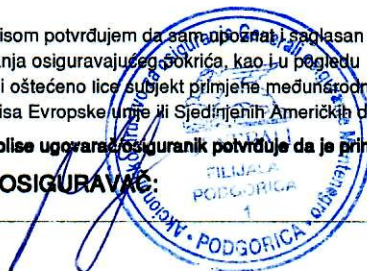

M.P.



UGOVORNIK:

# OSIGURANJE OD ODGOVORNOST

## Obračun premije osiguranja

Ukupne godišnje bruto zarade: 0.00  
Ukupan prihod: 0.00  
Prosječna neto mesečna zarada:

## Klazure

Naziv

Limit

Franšiza

Premijska stopa: 0.0000

Godišnja premija: 763.30 EUR  
Premija za period trajanja osiguranja: 763.30 EUR  
Porez: 68.70  
Premija sa porezom: 832.00  
Plaćanje premije u cjelosti  
Podgorica filijala 28.10.2021

Svojim potpisom potvrđujem da sam upoznat i saglasan sa činjenicom da će Društvo primijeniti posebne mjere opreza u pogledu obezbjeđivanja osiguravajućeg pokrpa, kao i u pogledu isplata po ugovoru o osiguranju, ukoliko se utvrdi da je ugovarač, osiguranik ili oštećeno lice subjekt primjene međunarodnih sankcija u skladu sa lokalnim propisima, Rezolucijama Ujedinjenih nacija, propisa Evropske unije ili Sjedinjenih Američkih država.

Potpisom polise ugovarač/osiguranik potvrđuje da je primio uslove zaključenog osiguranja

OSIGURAVAČ:

UGOVORNIK:

M.P.

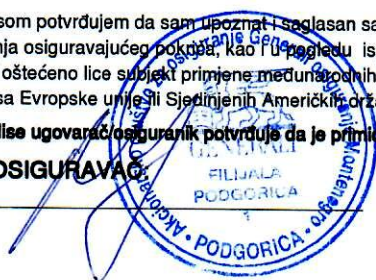

*Cvetica Željko*



Crna Gora  
Ministarstvo održivog razvoja i turizma

Adresa: IV proleterske brigade broj 19  
81000 Podgorica, Crna Gora  
tel: +382 20 446 279  
+382 20 446 339  
fax: +382 20 446 215  
www.mrt.gov.me

DIREKTORAT ZA INSPEKCIJSKI NADZOR I  
LICENCIRANJE  
Direkcija za licence, registar i drugostepeni postupak  
Broj: UPI 107/7-629/2  
Podgorica, 02.10.2019. godine

»ANGELINI« D.O.O. Podgorica

Danila Kiša 1  
PODGORICA

U prilogu ovog dopisa, dostavlja Vam se rješenje, broj i datum gornji.

OVLAŠĆENO SLUŽBENO LICE

Natasa Pavićević



Dostavljeno:  
-Naslovu;  
-a/a.



MINISTARSTVO ODRŽIVOG RAZVOJA I TURIZMA  
DIREKTORAT ZA INSPEKCIJSKI NADZOR  
I LICENCIRANJE

Direkcija za licence, registar i drugostepeni postupak  
Broj: UPI 107/7-629/2  
Podgorica, 02.10.2019. godine

Ministarstvo održivog razvoja i turizma, rješavajući po zahtjevu »ANGELINI« D.O.O. Podgorica, za izdavanje licence projektanta i izvođača radova, na osnovu člana 135 st. 1 i 2 Zakona o planiranju prostora i izgradnji objekata ("Službeni list Crne Gore" br. 64/17) i člana 46 stav 1 Zakona o upravnom postupku ("Službeni list Crne Gore" br. 56/14, 20/15, 40/16 i 37/17), donosi

R J E Š E N J E

1. IZDAJE SE »ANGELINI« D.O.O. Podgorica, LICENCA projektanta i izvođača radova.
2. Ova Licenca se izdaje na 5 (pet) godina.

O b r a z l o ž e n j e

Aktom, br.UPI 107/7-629/1 od 01.10.2019.godine, »ANGELINI« D.O.O. Podgorica, obratilo se ovom ministarstvu za izdavanje licence projektanta i izvođača radova.

Uz zahtjev imenovano privredno društvo, dostavilo je ovom ministarstvu sledeće dokaze:

- Rješenje Ministarstva održivog razvoja i turizma br. UPI 107/7 – 244/2 od 02.04.2019.godine, kojim je Vlahović Stefanu, spec. sci. arhitekture, iz Podgorice, izdata licenca ovlašćenog inženjera za obavljanje djelatnosti izrade tehničke dokumentacije i građenja objekta;
- Ugovor o radu zaključen između poslodavca »ANGELINI« D.O.O. Podgorica i Vlahović Stefana, od 01.09.2019.godine, gdje je u čl. 2 Ugovora imenovani zasnovao radni odnos u navedeno privredno društvo na neodređeno vrijeme;
- Rješenje Ministarstva održivog razvoja i turizma br. UPI 107/7 – 245/2 od 02.04.2018.godine, kojim je Franca Aida, spec.sci. građevinarstva – smjer konstruktivni, iz Podgorice, izdata licenca ovlašćenog inženjera za obavljanje djelatnosti izrade tehničke dokumentacije i građenja objekta;
- Ugovor o radu zaključen između poslodavca »ANGELINI« D.O.O. Podgorica i Franca Aide, od 01.10.2019.godine, gdje je u čl. 2 Ugovora imenovana zasnovala radni odnos u navedeno privredno društvo na neodređeno vrijeme;
- Rješenje Ministarstva održivog razvoja i turizma br. UPI 107/7 – 622/2 od 01.10.2019.godine, kojim je Dragaš Milošu, spec. sci. mašinstva, iz Podgorice, izdata licenca ovlašćenog inženjera za obavljanje djelatnosti izrade tehničke dokumentacije i građenja objekta;
- Ugovor o radu zaključen između poslodavca »ANGELINI« D.O.O. Podgorica i Dragaš Miloša, od 01.09.2019.godine, gdje je u čl. 2 Ugovora imenovani zasnovao radni odnos u navedeno privredno društvo na neodređeno vrijeme;
- Izvod iz Centralnog Registra Privrednih subjekata Poreske uprave za imenovano privredno društvo, registarski broj: 5-0900841/1 od 29.08.2019.godine.

Ministarstvo održivog razvoja i turizma, razmotrilo je podnijeti zahtjev pa je odlučilo kao u dispozitivu ovog rješenja, a ovo iz sledećih razloga:

Naime, članom 122 stav 1 Zakona o planiranju prostora i izgradnji objekata („Službeni list Crne Gore“ broj 64/17), propisano je da privredno društvo koje izrađuje tehničku dokumentaciju (projektant), odnosno privredno društvo koje gradi objekat (izvođač radova), dužno je da za

obavljanje djelatnosti izrade tehničke dokumentacije dijela tehničke dokumentacije, odnosno građenje ili izvođenje pojedinih radova ovlašćeni inženjer može da bude fizičko lice koje obavlja poslove izrade tehničke dokumentacije odnosno građenje ili izvođenje pojedinih vrsta radova na građenju objekta, ima najmanje jednog zaposlenog ovlašćenog inženjera po vrsti projekta, koji izrađuje i to: arhitektonski, građevinski, elektrotehnički i mašinski projekat, odnosno vrsti radova koje izvodi na osnovu tih projekata. Stavom 2 istog člana Zakona, propisano je da obavljanje pojedinih poslova iz stava 1 ovog člana, projektant, odnosno izvođač radova može da obezbijedi na osnovu zaključenog ugovora sa drugim privrednim društvom koje ima zaposlenog ovlašćenog inženjera za određenu vrstu projekta, odnosno radova.

Članom 3 stav 1 tačka 3 Pravilnika o načinu i postupku izdavanja, mirovanja licence i načinu vođenja registara licenci („Službeni list Crne Gore“ broj 79/17), utvrđene su vrste licenci, a između ostalih i licenca projektanta i izvođača radova, koja se izdaje privrednom društvu za obavljanje djelatnosti izrade tehničke dokumentacije i građenje objekta.

Članom 5 stav 1 tač. 1-2. Pravilnika, utvrđeno je da se u postupku izdavanja licence projektanta, odnosno izvođača radova, provjerava: da li podnosilac zahtjeva u radnom odnosu ima zaposlenog ovlašćenog inženjera i licencu ovlašćenog inženjera.

Članom 137 stav 2 Zakona, propisano je da se licenca za privredno društvo, izdaje se na pet godina.

Rješavajući po predmetnom zahtjevu, a na osnovu uvida u dostavljene dokaze, ovo ministarstvo nalazi, da su se u konkretnoj pravnoj stvari stekli uslovi za primjenu čl. 122 stav 1 i 135 stav 2 Zakona o planiranju prostora i izgradnji objekata, a u vezi čl 3 stav 1 tač. 1 i čl. 4 Pravilnika o načinu i postupku izdavanja, mirovanja licence i načinu vođenja registara licenci.

Saglasno izloženom, riješeno je kao u dispozitivu ovog rješenja.

PRAVNA POUKA: Protiv ovog rješenja može se pokrenuti upravni spor tužbom kod Upravnog suda Crne Gore u roku od 20 dana od dana prijema istog.

OVLAŠĆENO SLUŽBENO LICE

Nataša Pavićević







CRNA GORA

MINISTARSTVO ODRŽIVOG RAZVOJA  
I TURIZMA

DIREKTORAT ZA INSPEKCIJSKI NADZOR I  
LICENCIRANJE

Direkcija za licence, registar i drugostepeni postupak

Broj: UPI 107/7 – 244/2

Podgorica, 02.04.2019. godine

STEFAN VLAHOVIĆ

UI Stevana Mokranjca 12, Zagorič  
PODGORICA

U prilogu ovog dopisa, dostavlja Vam se rješenje, broj i datum gornji.

OVLAŠĆENO SLUŽBENO LICE  
Nataša Favicević



Dostavljeno:

-Naslovu;

-a/a.

MINISTARSTVO ODRŽIVOG RAZVOJA I TURIZMA  
DIREKTORAT ZA INSPEKCIJSKI NADZOR  
I LICENCIRANJE

Direkcija za licence, registar i drugostepeni postupak

Broj: UPI 107/7 – 244/2

Podgorica, 02.04.2019. godine

Ministarstvo održivog razvoja i turizma, rješavajući po zahtjevu Vlahović Stefana, spec. sci. arhitekture, iz Podgorice, za izdavanje licence za ovlaštenog inženjera, na osnovu člana 135 st. 1 i 2 Zakona o planiranju prostora i izgradnji objekata ("Službeni list Crne Gore" br. 64/17) i člana 46 stav 1 Zakona o upravnom postupku ("Službeni list Crne Gore" br. 56/14, 20/15, 40/16 i 37/17), donosi

### RJEŠENJE

1. IZDAJE SE VLAHOVIĆ STEFANU, spec. sci. arhitekture, iz Podgorice, LICENCA ovlaštenog inženjera za obavljanje djelatnosti izrade tehničke dokumentacije i građenje objekta.
2. Ova Licenca se izdaje na neodređeno vrijeme.

### O b r a z l o ž e n j e

Aktom, br. UP I 107/7-244/1 od 02.04.2019.godine, Vlahović Stefan, spec. sci. arhitekture, iz Podgorice, obratio se ovom ministarstvu zahtjevom za izdavanje licence ovlaštenog inženjera za obavljanje djelatnosti izrade tehničke dokumentacije i građenje objekta.

Uz zahtjev imenovani je ovom ministarstvu dostavio sledeće dokaze:

- Diplomu postdiplomskih specijalističkih akademskih studija, izdatu od strane Arhitektonskog fakulteta u Podgorici, Univerzitet Crne Gore, broj 210 od 21.11.2014.godine;
- Potvrdu o angažovanju na stručnim poslovima, izdatu od strane »PANTOX« d.o.o. iz Podgorice;
- Potvrdu o angažovanju na stručnim poslovima br. 75 od 29.02.2016.godine, izdatu od strane »ARHIPLAN CG« d.o.o. iz Podgorice;
- uvjerenje da u kaznenoj evidenciji ne postoje podaci o osuđivanosti za imenovanog;
- ovjerenu fotokopiju radne knjižice i ovjerenu kopiju lične karte.

Ministarstvo održivog razvoja i turizma, razmotrilo je podnijeti zahtjev pa je odlučilo kao u dispozitivu ovog rješenja, a ovo sa sledećih razloga:

Naime, članom 123 stav 1 Zakona o planiranju prostora i izgradnji objekata (»Službeni list Crne Gore« br. 64/17), propisano je da ovlašćeni inženjer može da bude fizičko lice koje obavlja poslove izrade tehničke dokumentacije odnosno građenje objekta, odgovarajuće struke, sa visokim obrazovanjem, odnosno najmanje kvalifikacijom VIII1 podnivoa okvira kvalifikacije i najmanje tri godine radnog iskustva na stručnim poslovima izrade tehničke dokumentacije i građenja objekta.

Članom 3 stav 1 tačka 1 Pravilnika o načinu i postupku izdavanja, mirovanja licence i načinu vođenja registara licenci („Službeni list Crne Gore“ br. 79/17), utvrđene su vrste licenci, a između ostalih i licenca ovlaštenog inženjera koja se izdaje fizičkom, licu za obavljanje djelatnosti izrade tehničke dokumentacije i građenje objekta.



Članom 4 stav1 tač. 1-4. Pravilnika, utvrđeno je da se u postupku izdavanja licence ovlašćenog inženjera, provjerava:

1. identitet podnosioca zahtjeva;
2. da li podnosilac zahtjeva posjeduje visoko obrazovanje, odnosno najmanje kvalifikacije VII1 podnivoa okvira kvalifikacija, odnosno da li je izvršeno priznavanje inostrane obrazovne isprave najmanje kvalifikacije VII1 podnivoa okvira kvalifikacija;
3. da li podnosilac zahtjeva ima najmanje tri godine radnog iskustva na stručnim poslovima izrade tehničke dokumentacije i građenju objekta sa visokim obrazovanjem, odnosno najmanje kvalifikacije VII1 podnivoa okvira kvalifikacije i
4. da li je podnosilac zahtjeva osuđivan za krivično djelo za koje se gonjenje preduzima po službenoj dužnosti.

Stavom 3 istog člana Pravilnika, utvrđeno je da se radno iskustvo u smislu stava 1 tačka 3 ovog člana, smatra radno iskustvo u svojstvu saradnika na izradi tehničke dokumentacije na građenju objekta, odnosno izvođenja pojedinih radova na građenju objekta. Stavom 4 istog člana Pravilnika, utvrđeno je da se izuzetno od stava 3 ovog člana, fizičkom licu koje posjeduje licencu za izradu tehničke dokumentacije i građenje objekata, izdatu po propisima koji su važili do donošenja ovog propisa, radno iskustvo može dokazati na osnovu uvida u dokumentaciju koja je bila osnov za njeno izdavanje.

Članom 137 stav 1 Zakona, propisano je da se licenca za fizičko lice izdaje na neodređeno vrijeme.

Rješavajući po predmetnom zahtjevu, a na osnovu uvida u dostavljene dokaze, ovo ministarstvo nalazi, da su se u konkretnoj pravnoj stvari stekli uslovi za primjenu čl. 123 stav 1 i 135 stav 2 Zakona o planiranju prostora i izgradnji objekata, a u vezi čl 3 stav 1 tač. 1 i čl. 4 Pravilnika o načinu i postupku izdavanja, mirovanja licence i načinu vođenja registara licenci.

Saglasno izloženom, riješeno je kao u dispozitivu ovog rješenja.

PRAVNA POUKA: Protiv ovog rješenja može se pokrenuti upravni spor tužbom kod Upravnog suda Crne Gore u roku od 20 dana od dana prijema istog.

OVLAŠĆENO SLUŽBENO LICE  
Nataša Pavicević





# INŽENJERSKA KOMORA CRNE GORE

Broj: 02 - 3087

Podgorica, 02.12.2021.godine

Na osnovu čl. 143, čl. 146 stav 1 tačka 2 i čl. 149 stav 1 tačka 1  
Zakona o planiranju prostora i izgradnji objekata  
(„Službeni list Crne Gore“, br. 64/17, 44/18, 63/18, 11/19, 82/20)  
i evidencije Registra članova Inženjerske komore Crne Gore, izdaje se

## POTVRDA

o članstvu u Inženjerskoj komori Crne Gore

STEFAN Z. VLAHOVIĆ, Spec.Sci arhitekture iz Podgorice,  
član je Inženjerske komore Crne Gore do **08.12.2022.** godine.

Obradila:

Marija Stjepčević, dipl.inž.arhitekture



GENERALNI SEKRETAR

Nikola Petrović, dipl.pravnik



CRNA GORA

MINISTARSTVO ODRŽIVOG RAZVOJA  
I TURIZMA

DIREKTORAT ZA INSPEKCIJSKI NADZOR I  
LICENCIRANJE  
Direkcija za licence, registar i drugostepeni postupak  
Broj: UPI 107/7 – 245/2  
Podgorica, 02.04.2019. godine

AIDA E. FRANCA

Marka Radovića 14  
PODGORICA

U prilogu ovog dopisa, dostavlja Vam se rješenje, broj i datum gornji.

OVLAŠĆENO SLUŽBENO LICE  
Nataša Pavicevic



Dostavljeno:  
-Naslovu;  
-a/a.



MINISTARSTVO ODRŽIVOG RAZVOJA I TURIZMA  
DIREKTORAT ZA INSPEKCIJSKI NADZOR  
I LICENCIRANJE

Direkcija za licence, registar i drugostepeni postupak

Broj: UPI 107/7 – 245/2

Podgorica, 02.04.2019. godine

Ministarstvo održivog razvoja i turizma, rješavajući po zahtjevu Franca Aide, spec. sci. građevinarstva, iz Podgorice, za izdavanje licence za ovlaštenog inženjera, na osnovu člana 135 st. 1 i 2 Zakona o planiranju prostora i izgradnji objekata ("Službeni list Crne Gore" br. 64/17) i člana 46 stav 1 Zakona o upravnom postupku ("Službeni list Crne Gore" br. 56/14, 20/15, 40/16 i 37/17), donosi

### R J E Š E N J E

1. IZDAJE SE FRANCA AIDI, spec. sci. građevinarstva – smjer konstruktivni, iz Podgorice, LICENCA ovlaštenog inženjera za obavljanje djelatnosti izrade tehničke dokumentacije i građenje objekta.
2. Ova Licenca se izdaje na neodređeno vrijeme.

### O b r a z l o ž e n j e

Aktom, br. UP I 107/7-245/1 od 02.04.2019.godine, Franca Aida, spec. sci. građevinarstva, iz Podgorice, obratila se ovom ministarstvu zahtjevom za izdavanje licence ovlaštenog inženjera za obavljanje djelatnosti izrade tehničke dokumentacije i građenje objekta.

Uz zahtjev imenovana je ovom ministarstvu dostavio sledeće dokaze:

- Uvjerenje o završenim postdiplomskim specijalističkim akademskim studijama izdato od strane Građevinskog fakulteta u Podgorici, Univerzitet Crne Gore, broj 912 od 17.12.2015.godine;
- Potvrdu o angažovanju na stručnim poslovima, izdatu od strane »SEDAM- ING« d.o.o. iz Podgorice;
- uvjerenje da u kaznenoj evidenciji ne postoje podaci o osuđivanosti za imenovanu;
- ovjerenu fotokopiju radne knjižice i ovjerenu kopiju lične karte.

Ministarstvo održivog razvoja i turizma, razmotrilo je podnijeti zahtjev pa je odlučilo kao u dispozitivu ovog rješenja, a ovo sa sledećih razloga:

Naime, članom 123 stav 1 Zakona o planiranju prostora i izgradnji objekata («Službeni list Crne Gore» br. 64/17), propisano je da ovlašćeni inženjer može da bude fizičko lice koje obavlja poslove izrade tehničke dokumentacije odnosno građenje objekta, odgovarajuće struke, sa visokim obrazovanjem, odnosno najmanje kvalifikacijom VII1 podnivoa okvira kvalifikacije i najmanje tri godine radnog iskustva na stručnim poslovima izrade tehničke dokumentacije i građenja objekta.

Članom 3 stav 1 tačka 1 Pravilnika o načinu i postupku izdavanja, mirovanja licence i načinu vođenja registara licenci („Službeni list Crne Gore“ br. 79/17), utvrđene su vrste licenci, a između ostalih i licenca ovlaštenog inženjera koja se izdaje fizičkom, licu za obavljanje djelatnosti izrade tehničke dokumentacije i građenje objekta.



Članom 4 stav 1 tač. 1-4. Pravilnika, utvrđeno je da se u postupku izdavanja licence ovlaštenog inženjera, provjerava:

1. identitet podnosioca zahtjeva;
2. da li podnosilac zahtjeva posjeduje visoko obrazovanje, odnosno najmanje kvalifikacije VII1 podnivoa okvira kvalifikacija, odnosno da li je izvršeno priznavanje inostrane obrazovne isprave najmanje kvalifikacije VII1 podnivoa okvira kvalifikacija;
3. da li podnosilac zahtjeva ima najmanje tri godine radnog iskustva na stručnim poslovima izrade tehničke dokumentacije i građenju objekata sa visokim obrazovanjem, odnosno najmanje kvalifikacije VII1 podnivoa okvira kvalifikacije i
4. da li je podnosilac zahtjeva osuđivan za krivično djelo za koje se gonjenje preuzima po službenoj dužnosti.

Stavom 3 istog člana Pravilnika, utvrđeno je da se radno iskustvo u smislu stava 1 tačka 3 ovog člana, smatra radno iskustvo u svojstvu saradnika na izradi tehničke dokumentacije na građenju objekata, odnosno izvođenja pojedinih radova na građenju objekata. Stavom 4 istog člana Pravilnika, utvrđeno je da se izuzetno od stava 3 ovog člana, fizičkom licu koje posjeduje licencu za izradu tehničke dokumentacije i građenje objekata, izdatu po propisima koji su važili do donošenja ovog propisa, radno iskustvo može dokazati na osnovu uvida u dokumentaciju koja je bila osnov za njeno izdavanje.

Članom 137 stav 1 Zakona, propisano je da se licenca za fizičko lice izdaje na neodređeno vrijeme.

Rješavajući po predmetnom zahtjevu, a na osnovu uvida u dostavljene dokaze, ovo ministarstvo nalazi, da su se u konkretnoj pravnoj stvari stekli uslovi za primjenu čl. 123 stav 1 i 135 stav 2 Zakona o planiranju prostora i izgradnji objekata, a u vezi čl 3 stav 1 tač. 1 i čl. 4 Pravilnika o načinu i postupku izdavanja, mirovanja licence i načinu vođenja registara licenci.

Saglasno izloženom, riješeno je kao u dispozitivu ovog rješenja.

PRAVNA POUKA: Protiv ovog rješenja može se pokrenuti upravni spor tužbom kod Upravnog suda Crne Gore u roku od 20 dana od dana prijema istog.

OVLAŠĆENO SLUŽBENO LICE  
Nataša Pavicević





# INŽENJERSKA KOMORA CRNE GORE

Broj: 02 - 3085

Podgorica, 02.12.2021.godine

Na osnovu čl. 143, čl. 146 stav 1 tačka 2 i čl. 149 stav 1 tačka 1  
Zakona o planiranju prostora i izgradnji objekata  
(„Službeni list Crne Gore“, br. 64/17, 44/18, 63/18, 11/19, 82/20)  
i evidencije Registra članova Inženjerske komore Crne Gore, izdaje se

## POTVRDA

o članstvu u Inženjerskoj komori Crne Gore

AIDA E. FRANCA, Spec.Sci građevinarstva iz Pogorice,  
član je Inženjerske komore Crne Gore do **24.11.2022.** godine.

Obradila:

Marija Stjepčević, dipl.inž.arhitekture



GENERALNI SEKRETAR

Nikola Petrović, dipl.pravnik



Crna Gora  
Ministarstvo održivog razvoja i turizma

Adresa: IV proleterske brigade broj 19  
81000 Podgorica, Crna Gora  
tel: +382 20 446 279  
+382 20 446 339  
fax: +382 20 446 215  
www.mrt.gov.me

DIREKTORAT ZA INSPEKCIJSKI NADZOR I  
LICENCIRANJE  
Direkcija za licence, registar i drugostepeni postupak  
Broj: UPI 107/7 – 622/2  
Podgorica, 01.10.2019. godine

MILOŠ DRAGAŠ

Ul. Vijenci Danila Kiša 1  
PODGORICA

U prilogu ovog dopisa, dostavlja Vam se rješenje, broj i datum gornji.



Dostavljeno:  
-Naslovu;  
-a/a.



MINISTARSTVO ODRŽIVOG RAZVOJA I TURIZMA  
DIREKTORAT ZA INSPEKCIJSKI NADZOR  
I LICENCIRANJE

Direkcija za licence, registar i drugostepeni postupak

Broj: UPI 107/7 – 622/2

Podgorica, 01.10.2019. godine

Ministarstvo održivog razvoja i turizma, rješavajući po zahtjevu Dragaš Miloša, spec. sci. mašinstva, iz Podgorice, za izdavanje licence za ovlaštenog inženjera, na osnovu člana 135 st. 1 i 2 Zakona o planiranju prostora i izgradnji objekata ("Službeni list Crne Gore" br. 64/17) i člana 46 stav 1 Zakona o upravnom postupku ("Službeni list Crne Gore" br. 56/14, 20/15, 40/16 i 37/17), donosi

R J E Š E N J E

1. IZDAJE SE DRAGAŠ MILOŠU, spec.sci. mašinstva, iz Podgorice, LICENCA ovlaštenog inženjera za obavljanje djelatnosti izrade tehničke dokumentacije i građenje objekta.
2. Ova Licenca se izdaje na neodređeno vrijeme.

O b r a z l o ž e n j e

Aktom, br. UP I 107/7- 622/1 od 27.09.2019.godine, Dragaš Miloš, spec.sci. mašinstva, iz Podgorice, obratio se ovom ministarstvu zahtjevom za izdavanje licence ovlaštenog inženjera za obavljanje djelatnosti izrade tehničke dokumentacije i građenje objekta.

Uz zahtjev imenovani je ovom ministarstvu dostavio sledeće dokaze:

- Diplomu postdiplomskih specijalističkih akademskih studija, izdatu od strane Mašinskog fakulteta u Podgorici, Univerzitet Crne Gore, broj 63 od 30.04.2015.godine;
- Potvrdu o radnom angažovanju, izdatu od strane »SEDAM - ING« d.o.o. br. 2119/19 od 26.09.2019.godine;
- uvjerenje da u kaznenoj evidenciji ne postoje podaci o osuđivanosti za imenovanog;
- ovjerenu fotokopiju radne knjižice i ovjerenu kopiju lične karte.

Ministarstvo održivog razvoja i turizma, razmotrilo je podnijeti zahtjev pa je odlučilo kao u dispozitivu ovog rješenja, a ovo sa sledećih razloga:

Naime, članom 123 stav 1 Zakona o planiranju prostora i izgradnji objekata («Službeni list Crne Gore» br. 64/17), propisano je da ovlašćeni inženjer može da bude fizičko lice koje obavlja poslove izrade tehničke dokumentacije odnosno građenje objekta, odgovarajuće struke, sa visokim obrazovanjem, odnosno najmanje kvalifikacijom VII1 podnivoa okvira kvalifikacije i najmanje tri godine radnog iskustva na stručnim poslovima izrade tehničke dokumentacije i građenja objekta.

Članom 3 stav 1 tačka 1 Pravilnika o načinu i postupku izdavanja, mirovanja licence i načinu vođenja registara licenci („Službeni list Crne Gore“ br. 79/17), utvrđene su vrste licenci, a između ostalih i licenca ovlaštenog inženjera koja se izdaje fizičkom, licu za obavljanje djelatnosti izrade tehničke dokumentacije i građenje objekta.

Članom 4 stav1 tač. 1-4. Pravilnika, utvrđeno je da se u postupku izdavanja licence ovlaštenog inženjera, provjerava:

1. identitet podnosioca zahtjeva;

2. da li podnosilac zahtjeva posjeduje visoko obrazovanje, odnosno najmanje kvalifikacije VII1 podnivoa okvira kvalifikacija, odnosno da li je izvršeno priznavanje inostrane obrazovne isprave najmanje kvalifikacije VII1 podnivoa okvira kvalifikacija;
3. da li podnosilac zahtjeva ima najmanje tri godine radnog iskustva na stručnim poslovima izrade tehničke dokumentacije i građenju objekta sa visokim obrazovanjem, odnosno najmanje kvalifikacije VII1 podnivoa okvira kvalifikacije i
4. da li je podnosilac zahtjeva osuđivan za krivično djelo za koje se gonjenje preuzima po službenoj dužnosti.

Stavom 3 istog člana Pravilnika, utvrđeno je da se radno iskustvo u smislu stava 1 tačka 3 ovog člana, smatra radno iskustvo u svojstvu saradnika na izradi tehničke dokumentacije na građenju objekta, odnosno izvođenja pojedinih radova na građenju objekta. Stavom 4 istog člana Pravilnika, utvrđeno je da se izuzetno od stava 3 ovog člana, fizičkom licu koje posjeduje licencu za izradu tehničke dokumentacije i građenje objekata, izdatu po propisima koji su važili do donošenja ovog propisa, radno iskustvo može dokazati na osnovu uvida u dokumentaciju koja je bila osnov za njeno izdavanje.

Članom 137 stav 1 Zakona, propisano je da se licenca za fizičko lice izdaje na neodređeno vrijeme.

Rješavajući po predmetnom zahtjevu, a na osnovu uvida u dostavljene dokaze, ovo ministarstvo nalazi, da su se u konkretnoj pravnoj stvari stekli uslovi za primjenu čl. 123 stav 1 i 135 stav 2 Zakona o planiranju prostora i izgradnji objekata, a u vezi čl 3 stav 1 tač. 1 i čl. 4 Pravilnika o načinu i postupku izdavanja, mirovanja licence i načinu vođenja registara licenci.

Saglasno izloženom, riješeno je kao u dispozitivu ovog rješenja.

**PRAVNA POUKA:** Protiv ovog rješenja može se pokrenuti upravni spor tužbom kod Upravnog suda Crne Gore u roku od 20 dana od dana prijema istog.

OVLAŠĆENO SLUŽBENO LICE  
Nataša Pavicević







# INŽENJERSKA KOMORA CRNE GORE

Broj: 02 - 3086

Podgorica, 02.12.2021.godine

Na osnovu čl. 143, čl. 146 stav 1 tačka 2 i čl. 149 stav 1 tačka 1  
Zakona o planiranju prostora i izgradnji objekata  
(„Službeni list Crne Gore“, br. 64/17, 44/18, 63/18, 11/19, 82/20)  
i evidencije Registra članova Inženjerske komore Crne Gore, izdaje se

## POTVRDA

o članstvu u Inženjerskoj komori Crne Gore

**MILOŠ N. DRAGAŠ**, Spec.Sci mašinstva iz Pogorice,  
član je Inženjerske komore Crne Gore do **24.11.2022.** godine.

Obradila:

Marija Stjepčević, dipl.inž.arhitekture



GENERALNI SEKRETAR

Nikola Petrović, dipl.pravnik

## UGOVOR O PROJEKTOVANJU

Ugovorene strane:

**INVESTITOR:** "I-WINE" doo, Podgorica – Doljani bb. Mob.tel /+382 69 350 074, sava.ivanovic99@yahoo.com, PIB: 03175049, koje zastupa izvršni direktor Sava Ivanović (u daljem tekstu: Investitor), sa jedne strane,

**PROJEKTANT:** "ANGELINI" doo, Podgorica – Danila Kiša br. 1, Mob.tel /+382 67 024 777, fandjo467@gmail.com, PIB: 03277933, koje zastupa izvršni direktor Milica Šušić (u daljem tekstu: Projektant), sa druge strane,

### PREDMET UGOVORA

Izrada idejnog rešenja objekata 1, 2 i 3 u funkciji gazdovanja poljoprivrednim gazdinstvom - URBANISTIČKA ZONA 23, LSL "DOLJANI", ZONA B, KAT. PARCELE BR. 1291/1, 1291/24, 1288/3, 1266/4, 1267/1, 1267/2, 1267/3, 1267/6, 1280, 1281, 1282, 1283, 1275/4, 1275/3, 1276/3, 1276/2, 1284/2, 1276/1, 1276/4, 1278 i 1279 KO Doljani, Glavni grad Podgorica.

### ČLAN 1

Projektant se obavezuje da će projektna dokumentacija biti obrađena u svemu prema odobrenim urbanističko-tehničkim uslovima, Projektnom zadatku Investitora, kao i važećem Zakonom o planiranju prostora i izgradnji objekata ("Službeni list Crne Gore", br. 064/17 od 06.10.2017, 044/18 od 06.07.2018, 063/18 od 28.09.2018, 011/19 od 19.02.2019, 082/20 od 06.08.2020) i Pravilnikom o načinu izrade i sadržini tehničke dokumentacije za građenje objekta ("Službeni list Crne Gore", br. 044/18 od 06.07.2018, 043/19 od 31.07.2019).

### ČLAN 2

Projektant se obavezuje da Investitoru isporuči predmetnu projektnu dokumentaciju u roku i sadržaju prema Ponudi za izradu projektno-tehničke dokumentacije, usvojenoj od strane Investitora.

### ČLAN 3

Projektant se obavezuje da će, nakon provjere ispravnosti i tačnosti tehničke dokumentacije od strane predstavnika, koga odredi Investitor, postupiti po svim eventualnim primjedbama u predviđenom roku najviše od 3 dana, nakon čega će obje strane potpisati akt o primopredaji Projekta i ispunjavanju međusobnih obaveza.

### ČLAN 4

Pravo korištenja nad Projektom pripada Investitoru od momenta potpisivanja akta o primopredaji dokumentacije i izmirivanju međusobnih obaveza proisteklih ovim Ugovorom.

### ČLAN 5

Investitor će za izvršene ugovorene obaveze isplatiti Projektanu vrijednost projekta prema usvojenoj Ponudi.



#### ČLAN 6

Investitor se obavezuje da izvrši plaćanje za navedenu uslugu izrade Projekta po sljedećoj dinamici:

- 20% avansno prije početka izrade Projekta
- 80% nakon završetka i primopredaje Projekta

#### ČLAN 7

Projektovanje idejnog rešenja i navedenih djelova Glavnog projekta izvelo bi se u skladu sa važećim pravilnicima:

- Projekat arhitekture
- Projekat konstrukcije
- Projekat hidrotehničkih instalacija
- Projekat elektrotehničkih instalacija

#### ČLAN 8

Prema Ponudi Projektanta, rok izrade projektne dokumentacije je 30 dana od uplate avansa.

#### ČLAN 9

U slučaju zakašnjenja Projektanta (svojom krivicom) u odnosu na ugovorene rokove, Investitor ima pravo naplate penala - u iznosu od 0,1% vrijednost posla za svaki dan zakašnjenja, pri čemu ukupna odbijena vrijednost na može preći 10% vrijednosti posla (uvećana za PDV).

#### ČLAN 10

Autorsko pravo na tehničku dokumentaciju po ovom Ugovoru pripada Projektantu, a Investitor je može koristiti prema uslovima iz Zakona o planiranju prostora i izgradnji objekata ("Službeni list Crne Gore", br. 064/17 od 06.10.2017, 044/18 od 06.07.2018, 063/18 od 28.09.2018, 011/19 od 19.02.2019, 082/20 od 06.08.2020)

#### ČLAN 11

Sva sporna pitanja rješavaće se direktnim dogovorom Investitora i Projektanta, ili preko Arbitražne komisije. Ukoliko se eventualni spor ne može na ovaj način riješiti, nadležan je Privredni sud u Podgorici.

#### ČLAN 12

Ovaj Ugovor je pravno valjano zaključen i potpisan od strane označenih ovlaštenih predstavnika ugovorenih strana u 4 (četiri) istovjetna primjerka, od kojih po 2 (dva) za svaku ugovorenu stranu.

INVESTITOR:

Sava Ivanović



PROJEKTANT:

"ANGELINI" d.o.o. Podgorica

Milica Šušić





## UGOVOR O ZAKUPU NEPOKRETNOSTI

Zaključen u Podgorici dana 29.03.2018. godine, između:

1. Zakupodavca: Joanović Zvezica, PIB/JMB 0410941215150, na adresi: Bulevar Sare Kovačevića br. 52

koga zastupa \_\_\_\_\_, JMB \_\_\_\_\_.

2. Zakupca: I-WINE DOO, PIB/JMB 03175049, na adresi: \_\_\_\_\_

koga zastupa Luka Joanović, JMB 0612994210047.

I. Zakupodavac se obavezuje da preda nepokretnost (zemljišta) zakupcu na upotrebu iz listova nepokretnosti G15, ko Dogaui 2074, 584, 3106, 3078, 597, 2534

a ovaj se za to obavezuje da mu plati ugovorenu zakupninu.

II. Zakupodavac je dužan omogućiti zakupcu da preuzme nepokretnost u državinu najkasnije do 30.03.2018. godine.

III. Ugovor se zaključuje na određeno - neodređeno vrijeme. U periodu od 14.02.2018. do 14.02.2028. godine.

IV. Zakupac je dužan zakupodavcu plaćati zakupninu u iznosu od = 1.000,00 = € mjesečno, najkasnije do \_\_\_\_\_ u mjesecu. Ako zakupac ne plati zakupninu u roku od \_\_\_\_\_ dana zakupodavac može otkazati ugovor o zakupu nepokretnosti bez davanja otkaznog roka.

V. Zakupodavac je dužan zakupcu predati nepokretnost u stanju u kojem je zakupac može upotrijebiti za svrhu za koju je namijenjena i u tom stanju je održavati. Ako zakupodavac u ugovorenom roku ne preda zakupcu nepokretnost, zakupac može odustati od ugovora, tražiti srazmjerno smanjenje zakupnine ili na teret zakupodavca dovesti nepokretnost u takvo stanje. Pored toga, zakupac ima i pravo na naknadu štete nanesene time što mu nepokretnost nije predata u odgovarajućem stanju.

Zakupac će nepokretnosti koristiti za obavljanje prioreduje djelatnosti

VI. Zakupac je dužan o svom trošku izvršiti popravku štete koju sam prouzrokuje, ali ne odgovara za pogoršanje stanja do kojeg je došlo usljed redovne upotrebe, kao ni za oštećenja koja potiču od njene dotrajalosti.

VII. Zakupodavac može otkazati ugovor o zakupu bez otkaznog roka ako je nepokretnost data u podzakup ukoliko se nepokretnost koristi za svrhu za koju nije namijenjena, bez njegove pisane saglasnosti.

VIII. Ovaj ugovor prestaje otkazom koji svaka strana može dati drugoj, poštujući određeni otkazni rok koji iznosi \_\_\_\_\_ dana.

IX. Zakupac je dužan po prestanku ugovora predati zakupodavcu nepokretnost u stanju u kojem je primio.

Zakupac će ispuniti svoju obavezu ako nepokretnost preda s nedostacima koji su nastali usljed redovne upotrebe.

X. Ugovorne strane su saglasne da eventualne sporove povodom ovog ugovora rješava nadležni sud u mjestu gdje se nalazi nepokretnost.

XI. Ovaj ugovor je sačinjen u 2 istovjetna primjerka, 1 za zakupodavca, a 1 za zakupca.

XII. \_\_\_\_\_  
\_\_\_\_\_  
\_\_\_\_\_  
\_\_\_\_\_  
\_\_\_\_\_  
\_\_\_\_\_  
\_\_\_\_\_

(Član XII. je ostavljen za unošenje eventualnih posebnih uslova.)

NAPOMENA: prilikom zaključivanja ugovora po ovom obrascu treba precrutati nepotrebne riječi.

ZAKUPODAVAC  
Miroslav Ljubica



ZAKUPAC  
Y. Ivanović





CRNA GORA  
NOTAR  
ANĐELKO MILOŠEVIĆ  
PODGORICA  
ULICA OKTOBARSKE REVOLUCIJE BR. 7

OVP 3295/2018

### OVJERA POTPISA

Ja, notar Anđelko Milošević, potvrđujem da su stranke: \_\_\_\_\_

-Ivanović Ljubica, JMB 0410941215150, čiji sam identitet utvrdio na osnovu lične karte i—  
-Ivanović Luka, JMB 0612994210047, čiji sam identitet utvrdio na osnovu lične karte, koji  
postupa kao izvršni direktor pravnog lica "I-WINE" DOO, \_\_\_\_\_

u mom prisustvu svojeručno potpisale ispravu: "UGOVOR O ZAKUPU NEPOKRETNOSTI".-

Potpisi na prednjoj ispravi koja se sastoji od 2 /dva/ lista su istiniti. \_\_\_\_\_

Prilog: \_\_\_\_\_  
-Izvod iz CRPS-a. \_\_\_\_\_

U skladu sa čl. 63. stav 4. Zakona o notarima, notar ne odgovara za sadržaj isprave na  
kojoj se nalaze potpisi. \_\_\_\_\_

Notarska naknada obračunata je u skladu sa Tarifom o naknadama za rad notara (tarifni broj  
9 i 22), i naplaćena u iznosu od 5,00 €, uvezivanje u iznosu od 1,00 €, PDV u iznosu 1,26 €,  
sve ukupno u iznosu od 7,26 €.

Podgorica, 29.03.2018. godine /dvadeset deveti mart dvije hiljade osamnaeste/. \_\_\_\_\_



Anđelko Milošević





CRNA GORA  
NOTAR  
MAJA ĐURASOVIĆ  
PODGORICA  
ULICA OKTOBARSKE REVOLUCIJE BR. 7



### POTVRDA O OVJERI PREPISA

Ja, zamjenik notara Ivanka Šćepanović, na zahtjev	
Radević Milena, rođena 6.6.1989. godine, na adresi Podgorica;	
(ime i prezime, datum rođenja i adresa prebivališta lica na čiji se zahtjev vrši ovjera prepisa)	
čiji identitet je utvrđen na osnovu: <b>lične karte br. 087891703, izdate 11.5.2016. godine, PJ Podgorica;</b>	
(oznaka, broj i datum izdavanja dokumenta na osnovu kojeg je utvrđen njegov identitet)	
potvrđuje da je prepis javne ili druge isprave sačinjen <b>fotokopiranjem;</b>	
(način na koji je sačinjen prepis)	
podudaran sa njenim izvornikom/ovjerenim prepisom koji je: <b>sačinjen elektronskim sredstvom;</b>	
pisan rukopisom (grafitnom olovkom, hemijskom olovkom, perom i dr.), sačinjen pisačom mašinom, elektronskim sredstvom ili drugim mehaničkim sredstvom (računar, fotokopir aparat, skener i dr.)	
koji ima <b>3</b> stranice i nalazi se <b>kod lica na čiji se zahtjev vrši ovjera prepisa;</b>	
(navesti gdje se nalazi izvornik isprave)	
Javna ili druga isprava je:	/
(pocijepana, oštećena ili sumnjiva po svom spoljašnjem izgledu)	
Podaci u javnoj ili drugoj ispravi ili ovjerenom prepisu su :	/
ispravljani, preinačeni, brisani, precrtani, umetnuti ili dodati)	
<b>Broj: OV 2810/2022</b>	
Dana 11.3.2022. godine.	
Napomena: Stranka je saglasna da se kopija identifikacionog dokumenta čuva u arhivi notara.	
Notarska naknada obračunata je u skladu sa Tarifom o naknadama za rad notara (tarifni broj 7 i 22) i naplaćena u iznosu od 2,50 €, kopiranje stranica u iznosu od 0,30 €, uvezivanje u iznosu od 1,00 € i PDV u iznosu od 0,80 €, sve ukupno u iznosu od <b>4,60 €</b> , za koju je izdat fiskalni račun.	



## ANEKS 1

### Ugovora o zakupu nepokretnosti (Aneks 1)

Zaključen u Podgorici dana 18.8.2020. godine, između:

1. **Zakupodavca:** Ivanović Ljubica, PIB/JMB 0410941215150 na adresi: Bulevar Save Kovačevića br 52, Podgorica
2. **Zakupca:** i-Wine DOO, PIB/JMB 03175049, na adresi Doljane bb, Podgorica, koga zastupa Sava Ivanović, JMB 2804999211029.

U daljem tekstu Zakupodavac i Zakupac će zajednički biti označeni kao "Strane", a pojedinačno kao "Strana".

#### Imajući u vidu:

(a) da su 29.03.2018. godine zaključile Ugovor o zakupu nepokretnosti iz listova nepokretnosti 615, 2074, 584, 3106, 3078, 597, 2534, KO Doljani.

#### Stoga

Strane pristupaju izmjeni članova I, II, III Ugovora i dodaju član Va, nakon člana V, a prije člana VI.

Strane su se sporazumjele kako slijedi:

#### 1. Izmjene Ugovora

i. Član I se mijenja tako da glasi:

I. Zakupac se obavezuje da preda nepokretnost (zemljišta) zakupcu na upotrebu iz listova nepokretnosti: LN 584, 597, 615, 2642, 2643, 586, 2074, 2534, 3106, 3078, 1896, 3243, 3250, 3278 i 3282 KO Doljani.

ii. Član II se mijenja tako da glasi:

II. Zakupodavac je dužan omogućiti zakupcu da preuzme nepokretnosti u državinu najkasnije do 19.8.2020.

Strane su saglasne da produže rok zakupa koji je određen članom III Ugovora na sljedeći način:

iii. Član III se mijenja tako da isti sada glasi:

III. Ugovor se zaključuje na određeno vrijeme u periodu od 18.8.2020. do 18.08.2032. godine.

iv. Dodaje se član Va tako da glasi:



a. Zakupodavac je saglasan da na katastarskim parcelama koje su predmet zakupa upisanim listovima nepokretnosti br. LN 584, 597, 615, 2642, 2643, 586, 2074, 2534, 3106, 3078, 896, 3243, 3250, 3278 i 3282 KO Doljani, pravno lice "i- Wine" doo koje je Zakupac:

- može graditi sve objekte koji su u funkciji razvoja poljoprivrednog gazdinstva (objekti za proizvodnju, objekti za preradu, pomoćni objekti, privremeni objekti, objekti za stanovanje, turistički sadržaj, i drugi objekti), bez naknade;
- sve novoizgrađene objekte Zakupac može uknjižiti na svoje ime kao imovinu Društva;
- kao i da sve novoizgrađene objekte Zakupac može uknjižiti u sve registre državnih institucija.

## 2. Stupanje na snagu

Ovaj Aneks 1 stupa na snagu nakon što ga potpišu obje Strane.

## 3. Generalne odredbe

Ovaj Aneks 1 je sačinjen u 2 istovjetna primjerka, 1 za Zakupodavca, a 1 za zakupca.

ZAKUPODAVAC

Maecović Ljubica

ZAKUPAC

Sava Ivanović





CRNA GORA  
NOTAR  
MAJA ĐURASOVIĆ  
PODGORICA  
ULICA OKTOBARSKE REVOLUCIJE BR. 7



### POTVRDA O OVJERI POTPISA I RUKOPISA

Ja, zamjenik notara <b>Ivanka Šćepanović</b> , potvrđujem da su:	
1. <b>Ivanović Ljubica</b> , rođena 4.10.1941. godine, na adresi <b>Bul. Save Kovačevića br. 52, Podgorica;</b>	
(ime i prezime, datum rođenja i adresa prebivališta/boravišta lica čiji se potpis ili rukopis ovjerava)	
svojeručno potpisao ispravu " <b>ANEKS 1 UGOVORA O ZAKUPU NEPOKRETNOSTI (ANEKS 1)</b> "	
(svojeručno potpisao ovu ispravu/na ispravu stavio otisak prsta/ priznao potpis za svoj)	
/	
(svojeručno napisao rukopis/ranije rukopis svojeručno napisao/slijepo ili slabovido lice svojeručno na ispravi napisalo rukopis).	
Istovjetnost imenovanog utvrđena je na osnovu: lične karte br. <b>076998651</b> , izdate <b>16.7.2013. godine, PJ Podgorica;</b>	
(broj i datum izdavanja lične karte, putne isprave ili drugog dokumenta sa fotografijom)	
2. <b>Ivanović Sava</b> , rođen <b>28.4.1999. godine</b> , na adresi <b>Doljani bb, Podgorica;</b>	
(ime i prezime, datum rođenja i adresa prebivališta/boravišta lica čiji se potpis ili rukopis ovjerava)	
svojeručno potpisao ispravu " <b>ANEKS 1 UGOVORA O ZAKUPU NEPOKRETNOSTI (ANEKS 1)</b> "	
(svojeručno potpisao ovu ispravu/na ispravu stavio otisak prsta/ priznao potpis za svoj).	
/	
(svojeručno napisao rukopis/ranije rukopis svojeručno napisao/slijepo ili slabovido lice svojeručno na ispravi napisalo rukopis).	
Istovjetnost imenovanog utvrđena je na osnovu <b>pasosa br. E26JP0556</b> , izdatog <b>19.7.2018. godine, PJ Podgorica;</b>	
(broj i datum izdavanja lične karte, putne isprave ili drugog dokumenta sa fotografijom)	
ili <b>izjavom svjedoka</b>	/
(ime i prezime, zanimanje, adresa i mjesto prebivališta odnosno boravišta, ulica i broj)	
<b>čiji identitet utvrđen na osnovu</b>	/
(broj i datum izdavanja lične karte, putne isprave ili drugog dokumenta sa fotografijom)	
Ime i prezime imenovanog / čiji se potpis ovjerava ispisao je svjedok / čiji je identitet utvrđen na osnovu:	/
(broj i datum izdavanja lične karte, putne isprave ili drugog dokumenta sa fotografijom)	
Imenovanima je <b>sadržina</b>	/
(pročitana/pročitana pomoću tumača/prevedena sadržina)	
Identitet je utvrđen na osnovu	/
(broj i datum izdavanja lične karte, putne isprave ili drugog dokumenta sa fotografijom)	
Imenovana <b>Ivanović Sava</b> je ovlašćen za zastupanje na osnovu priloženog izvoda iz CPBS a:	



(akt kojim je dato ovlaštenje za zastupanje)

**Broj: OV 5882/2020**

**Ovjera je pod istim brojem sačinjena u 2 /dva/ primjerka;**

Ovjera izvršena dana 18.8.2020. godine, u 12:20 časova

**na adresi bul. Save Kovačevića br. 52, Podgorica;**

(mjesto ovjere potpisa kada se ovjera vrši van službenih prostorija)

Notarska naknada obračunata je u skladu sa Tarifom o naknadama za rad notara (tarifni broj 9, 21/2 i 22/2) i naplaćena u iznosu od 10,00 €, rad izvan notarske kancelarije u iznosu od 25,00 €, uvezivanje u iznosu od 1,00 € i PDV u iznosu 7,56 €, sve ukupno u iznosu od **43,56 €**.

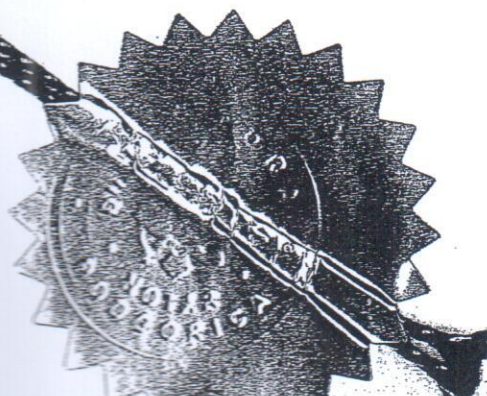





CRNA GORA  
NOTAR  
MAJA ĐURASOVIĆ  
PODGORICA  
ULICA OKTOBARSKE REVOLUCIJE BR. 7



### POTVRDA O OVJERI PREPISA

Ja, zamjenik notara <b>Ivanka Šćepanović</b> , na zahtjev	
<b>Radević Milena</b> , rođena 6.6.1989. godine, na adresi <b>Podgorica</b> ;	
(ime i prezime, datum rođenja i adresa prebivališta lica na čiji se zahtjev vrši ovjera prepisa)	
čiji identitet je utvrđen na osnovu: <b>lične karte br. 087891703, izdate 11.5.2016. godine, PJ Podgorica</b> ;	
(oznaka, broj i datum izdavanja dokumenta na osnovu kojeg je utvrđen njegov identitet)	
potvrđuje da je prepis javne ili druge isprave sačinjen <b>fotokopiranjem</b> ;	
(način na koji je sačinjen prepis)	
podučaran sa njenim izvornikom/ovjerenim prepisom koji je: <b>sačinjen elektronskim sredstvom</b> ;	
pisan rukopisom (grafitnom olovkom, hemijskom olovkom, perom i dr.), sačinjen pisaćom mašinom, elektronskim sredstvom ili drugim mehaničkim sredstvom (računar, fotokopir aparat, skener i dr.)	
koji ima <b>4</b> stranice i nalazi se <b>kod lica na čiji se zahtjev vrši ovjera prepisa</b> ;	
(navesti gdje se nalazi izvornik isprave)	
Javna ili druga isprava je:	/
(pocijepana, oštećena ili sumnjiva po svom spoljašnjem izgledu)	
Podaci u javnoj ili drugoj ispravi ili ovjerenom prepisu su :	/
ispravljani, preinačeni, brisani, precrtani, umetnuti ili dodati)	
Broj: <b>OV 2809/2022</b>	
Dana <b>11.3.2022.</b> godine.	
Napomena: Stranka je saglasna da se kopija identifikacionog dokumenta čuva u arhivi notara.	
Notarska naknada obračunata je u skladu sa Tarifom o naknadama za rad notara (tarifni broj 7 i 22) i naplaćena u iznosu od 3,75 €, kopiranje stranica u iznosu od 0,40 €, uvezivanje u iznosu od 1,00 € i PDV u iznosu od 1,08 €, sve ukupno u iznosu od <b>6,23 €</b> , za koju je izdat fiskalni račun.	



Zamjenik notara,  
**Ivanka Šćepanović**

## ANEKS 2

### Ugovora o zakupu nepokretnosti (Aneks 2)

Zaključen u Podgorici dana 18.11.2020. godine, između:

1. **Zakupodavca:** Ivanović Ljubica, PIB/JMB 0410941215150 na adresi: Bulevar Save Kovačevića br 52, Podgorica
2. **Zakupca:** i-Wine DOO, PIB/JMB 03175049, na adresi Doljane bb, Podgorica, koga zastupa Sava Ivanović, JMB 2804999211029.

U daljem tekstu Zakupodavac i Zakupac će zajednički biti označeni kao "Strane", a pojedinačno kao "Strana".

#### Imajući u vidu:

(a) da su 29.03.2018. godine zaključile Ugovor o zakupu nepokretnosti OVP 3295/2018 ovjeren kod notara Anđelka Miloševića, sa pripadajućim Aneksom 1 od 18.8.2020. godine, OV 5882/2020, ovjeren kod notara Maje Đurasović.

#### Stoga

Strane pristupaju izmjeni članova I, II, III Ugovora i dodaju član Va, nakon člana V, a prije člana VI.

Strane su se sporazumjele kako slijedi:

#### 1. Izmjene Ugovora

i. Član I se mijenja tako da glasi:

I. Zakupodavac se obavezuje da preda nepokretnost (zemljišta) zakupcu na upotrebu iz listova nepokretnosti: LN 584, 597, 615, 2642, 2643, 586, 2074, 2534, 3106, 3078, 1896, 3243, 3250, 3278, 3282 i 1648 KO Doljani.

2. Ugovorne strane su saglasne da su predmet zakupa iz listova nepokretnosti 584 i 597 KO Doljani sve nepokretnosti, osim kat. parcele 3640, iz lista nepokretnosti 584 KO Doljani i kat. parcela 3643/1 i 3643/2, iz lista nepokretnosti 597 KO Doljani.

ii. Član II se mijenja tako da glasi:

II. Zakupodavac je dužan omogućiti zakupcu da preuzme nepokretnosti u državinu najkasnije do 19.11.2020.

Strane su saglasne da produže rok zakupa koji je određen članom III Ugovora na sljedeći način:

iii. Član III se mijenja tako da isti sada glasi:



III. Ugovor se zaključuje na određeno vrijeme u periodu od 18.11.2020. do 18.11.2032. godine.

iv. Dodaje se član Va tako da glasi:

Va. Zakupodavac je saglasan da na katastarskim parcelama koje su predmet zakupa upisanim u listovima nepokretnosti br. LN 584, 597, 615, 2642, 2643, 586, 2074, 2534, 3106, 3078, 1896, 3243, 3250, 3278, 3282 i 1648 KO Doljani, pravno lice "i- Wine" doo koje je Zakupac:

- može graditi sve objekte koji su u funkciji razvoja poljoprivrednog gazdinstva (objekti za proizvodnju, objekti za preradu, pomoćni objekti, privremeni objekti, objekti za stanovanje, turistički sadržaj, i drugi objekti), bez naknade;
- sve novoizgrađene objekte Zakupac može uknjižiti na svoje ime kao imovinu Društva;
- kao i da sve novoizgrađene objekte Zakupac može uknjižiti u sve registre državnih institucija.

Prednje se u skladu sa članom jedan ne odnosi na kat. parcelu 3640, iz lista nepokretnosti 584 KO Doljani i kat. parcele 3643/1 i 3643/2, iz lista nepokretnosti 597 KO Doljani.

## 2. Stupanje na snagu

Ovaj Aneks 1 stupa na snagu nakon što ga potpišu obje Strane.

## 3. Generalne odredbe

Ovaj Aneks 1 je sačinjen u 2 istovjetna primjerka, 1 za Zakupodavca, a 1 za zakupca.

ZAKUPODAVAC

Marko Erč Ljubić

ZAKUPAC

Sava Wanović





CRNA GORA  
NOTAR  
MAJA ĐURASOVIĆ  
PODGORICA  
ULICA OKTOBARSKJE REVOLUCIJE BR. 7



### POTVRDA O OVJERI POTPISA I RUKOPISA

Ja, notar Maja Đurasović, potvrđujem da su:
<b>1. Ivanović Ljubica, rođena 4.10.1941. godine, na adresi Bul. Save Kovačevića br. 52, Podgorica;</b>
(ime i prezime, datum rođenja i adresa prebivališta/boravišta lica čiji se potpis ili rukopis ovjerava)
svojeručno potpisao ispravu "ANEKS 2 UGOVORA O ZAKUPU NEPOKRETNOSTI"
(svojeručno potpisao ovu ispravu/na ispravu stavio otisak prsta/ priznao potpis za svoj)
/
(svojeručno napisao rukopis/ranije rukopis svojeručno napisao/slijepo ili slabovido lice svojeručno na ispravi napisalo rukopis).
Istovjetnost imenovanog utvrđena je na osnovu: lične karte br. 076998651, izdate 16.7.2013. godine, PJ Podgorica;
(broj i datum izdavanja lične karte, putne isprave ili drugog dokumenta sa fotografijom)
<b>2. Ivanović Sava, rođen 28.4.1999. godine, na adresi Doljani bb, Podgorica;</b>
(ime i prezime, datum rođenja i adresa prebivališta/boravišta lica čiji se potpis ili rukopis ovjerava)
svojeručno potpisao ispravu "ANEKS 2 UGOVORA O ZAKUPU NEPOKRETNOSTI"
(svojeručno potpisao ovu ispravu/na ispravu stavio otisak prsta/ priznao potpis za svoj)
/
(svojeručno napisao rukopis/ranije rukopis svojeručno napisao/slijepo ili slabovido lice svojeručno na ispravi napisalo rukopis).
Istovjetnost imenovanog utvrđena je na osnovu pasoša br. E26JP0556, izdatog 19.7.2018. godine, PJ Podgorica;
(broj i datum izdavanja lične karte, putne isprave ili drugog dokumenta sa fotografijom)
ili izjavom svjedoka
/
(ime i prezime, zanimanje, adresa i mjesto prebivališta odnosno boravišta, ulica i broj)
čiji identitet utvrđen na osnovu
/
(broj i datum izdavanja lične karte, putne isprave ili drugog dokumenta sa fotografijom)
Ime i prezime imenovanog / čiji se potpis ovjerava ispisao je svjedok / čiji je identitet utvrđen na osnovu:
/
(broj i datum izdavanja lične karte, putne isprave ili drugog dokumenta sa fotografijom)
imenovanima je sadržina
/
(pročitana/pročitana pomoću tumača/prevedena sadržina)
Identitet je utvrđen na osnovu
/
(broj i datum izdavanja lične karte, putne isprave ili drugog dokumenta sa fotografijom)
imenovani Sava Ivanović je ovlašćen za zastupanje na osnovu priloženog izvoda iz CRPS-a;

(akt kojim je dato ovlaštenje za zastupanje)

Broj: OV 9574/2020

Ovjera je pod istim brojem sačinjena u 2 /dva/ primjerka;

Ovjera izvršena dana 18.11.2020. godine, u 14:30 časova

na adresi bul. Save Kovačevića br. 52, Podgorica;

(mjesto ovjere potpisa kada se ovjera vrši van službenih prostorija)

Notarska naknada obračunata je u skladu sa Tarifom o naknadama za rad notara (tarifni broj 9 i 22) u iznosu od 10,00 €, uvezivanje u iznosu od 1,00 €, PDV u iznosu 2,31 €, ukupno u iznosu od 13,31 €, za koju je izdat fiskalni račun. Naknada notara za izlazak na lice mjesta je naplaćena u ovjeri broj OV 9573/2020.

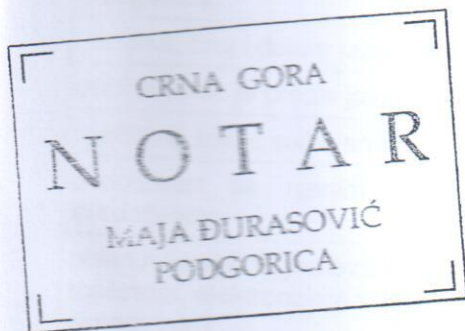





CRNA GORA  
NOTAR  
MAJA ĐURASOVIĆ  
PODGORICA  
ULICA OKTOBARSKE REVOLUCIJE BR. 7



### POTVRDA O OVJERI PREPISA

<b>Ja, zamjenik notara Ivanka Šćepanović, na zahtjev</b>	
<b>Radević Milena, rođena 6.6.1989. godine, na adresi Podgorica;</b>	
(ime i prezime, datum rođenja i adresa prebivališta lica na čiji se zahtjev vrši ovjera prepisa)	
čiji identitet je utvrđen na osnovu: <b>lične karte br. 087891703, izdate 11.5.2016. godine, PJ Podgorica;</b>	
(oznaka, broj i datum izdavanja dokumenta na osnovu kojeg je utvrđen njegov identitet)	
potvrđuje da je prepis javne ili druge isprave sačinjen <b>fotokopiranjem;</b>	
(način na koji je sačinjen prepis)	
podudaran sa njenim izvornikom/ovjerenim prepisom koji je: <b>sačinjen elektronskim sredstvom;</b>	
pisan rukopisom (grafitnom olovkom, hemijskom olovkom, perom i dr.), sačinjen pisačom mašinom, elektronskim sredstvom ili drugim mehaničkim sredstvom (računar, fotokopir aparat, skener i dr.)	
koji ima <b>4</b> stranice i nalazi se <b>kod lica na čiji se zahtjev vrši ovjera prepisa;</b>	
(navesti gdje se nalazi izvornik isprave)	
Javna ili druga isprava je:	/
(pocijepana, oštećena ili sumnjiva po svom spoljašnjem izgledu)	
Podaci u javnoj ili drugoj ispravi ili ovjerenom prepisu su :	/
ispravljeni, preinačeni, brisani, precrtani, umetnuti ili dodati)	
<b>Broj: OV 2808/2022</b>	
Dana 11.3.2022. godine.	
<b>Napomena:</b> Stranka je saglasna da se kopija identifikacionog dokumenta čuva u arhivi notara.	
Notarska naknada obračunata je u skladu sa Tarifom o naknadama za rad notara (tarifni broj 7 i 22) i naplaćena u iznosu od 3,75 €, kopiranje stranica u iznosu od 0,40 €, uvezivanje u iznosu od 1,00 € i PDV u iznosu od 1,08 €, sve ukupno u iznosu od <b>6,23 €</b> , za koju je izdat fiskalni račun.	





ANGELINI D.O.O. PODGORICA

PIB 03277933 PDV 30/31-21043-6 žr.HIPOTEKARNA BANKA- 520 -39871-63

## **URBANISTIČKO TEHNIČKI USLOVI**



**CRNA GORA  
GLAVNI GRAD PODGORICA**

**SEKRETARIJAT ZA PLANIRANJE I UREĐENJE PROSTORA I ZAŠTITU ŽIVOTNE  
SREDINE GLAVNI GRAD PODGORICA**

na osnovu člana 74. Zakona o planiranju prostora i izgradnji objekata ("Sl.list CG" br.64/17), Uredbe o povjeravanju dijela poslova Ministarstva održivog razvoja i turizma jedinicama lokalne samouprave ("Službeni list Crne Gore" br.68/17 od 20.10.2017.godine),LSL,,Doljani" (Sl.list CG Opštinski propisi br.053/17), evidentiran u Registru planske dokumentacije Ministarstva održivog razvoja i turizma na dan 07.05.2018.godine, i podnijetog zahtjeva: Petar Ivanović, zahtjev broj 08-352/18-125.

**IZDAJE URBANISTIČKO TEHNIČKE USLOVE**

Za katastarske parcele broj: 1284/1, 1283,1281, 1282,1267/1, 1267/2,1275/5, 1267/3  
KO:Doljani,koje se nalaze u zahvatu LSL-a "Doljani",zona B, urbanistička zona S23

CRNA GORA  
GLAVNI GRAD - PODGORICA

Sekretarijat za planiranje,  
uredjenje prostora i zaštitu  
životne sredine  
Broj: 08 - 352/18 – 125  
Podgorica, 07. maj 2018. godine

LSL "DOLJANI"

Katastarske parcele broj: 1284/1, 1283,1281, 1282,  
1267/1, 1267/2,1275/5, 1267/3 KO:Doljani  
zona "B",  
urbanistička zona S23

## URBANISTIČKO - TEHNIČKI USLOVI

PODNOŠILAC ZAHTJEVA: PETAR IVANOVIĆ

### POSTOJEĆE STANJE:

Katastarske parcele broj: 1284/1, 1283,1281, 1282,1267/1, 1267/2, 1275/5, 1267/3  
KO:Doljani, neizgrađene su bez tereta i ograničenja. Sastavni dio ovih urbanističko tehničkih  
uslova su i listovi nepokretnosti: izvod br. 2074,584 i 611 i kopije plana izdati od strane Uprave  
za nekretnine Crne Gore, dana 12.04.2018 godine.

Gorenavedene katastarske parcele nalaze se u zahvatu lokalne studije lokacije „Doljani“, u  
daljem tekstu LSL "Doljani".

Na grafičkim priložima planskog dokumenta na navedenim kat.parcelama nema evidentiranih  
objekata.

### PLANIRANO STANJE:

LSL "Doljani" kat.parcele broj: 1284/1, 1283,1281, 1282,1267/1,1267/2,1275/5, 1267/3  
KO:Doljani, koje su ukupne površine 19885,00m<sup>2</sup>, obuhvaćeni su u okviru zone B i urbanističke  
zone S23, na površinama po namjeni šumske površine .

## SMJERNICE ZA IZDAVANJE URBANISTIČKO-TEHNIČKIH USLOVA

### Šumske površine, citat:

„Na ravnim površinama i prirodnim i formiranim terasama na terenu u padu koje su  
prepoznate kao površine koje se koriste kao poljoprivredne a u karti vlasništva kao privatno  
zemljište (urbanističke zone S15, S16, S17, S18, S19, S20, S21, S22, **S23**, S24 u planskoj  
zoni B) planira se namjena zaštitni pojasevi ali i mogućnost bavljenja poljoprivrednim  
djelatnostima kao sto su voćarstvo, vinogradarstvo, stočarstvo, itd.



U okviru prethodno navedenih urbanističkih zona:

- na površinama na kojima nema izgrađenih objekata, daje se mogućnost izgradnje objekata u funkciji poljoprivrede sa indeksom zauzetosti 0.1 i indeksom izgrađenosti 0.1 u odnosu na površinu katastarske/ih parcela ili njihovih djelova unutar prethodno navedenih zona.
- na površinama na kojima ima izgrađenih objekata takođe se daje mogućnost izgradnje objekata u funkciji poljoprivrede *ukoliko ukupna BGP u koju ulazi BGP postojećeg objekta ili postojećeg za koji je dozvoljena dogradnja do 30%* (prema prethodno navedenim uslovima za legalne i nelegalne objekte) *i BGP objekta u funkciji poljoprivrede ne prelazi zadate indekse zauzetosti i izgrađenosti 0,1.*

Daje se mogućnost ukрупnjavanja katastarskih parcela."

Max.spratnost objekta S+P+1(suteren,prizemlje i sprat).

## **OBLIKOVANJE PROSTORA I MATERIJALIZACIJA**

Rješavanjem zahtjeva korisnika za gradnjom novih ili intervencijama na postojećim objektima, uz striktnu kontrolu tehničke dokumentacije i realizacije, doprinijeće se unapređenju arhitektonskih i likovnih vrijednosti samih objekata, a samim tim i ukupne slike naselja i grada.

Arhitektonske volumene objekata potrebno je pažljivo projektovati sa ciljem dobijanja homogene slike naselja i grada.

Visine objekata su date na grafičkim priložima kao spratnost objekata uz pretpostavljen disciplinovan odnos korisnika, naročito kod novoplanirane gradnje, vodeći računa o susjednim objektima i opštoj slici naselja i grada.

Fasade objekata kao i krovne pokrivače predvidjeti od kvalitetnog i trajnog materijala i kvalitetno ugraditi.

Za sve stambene i poslovne objekte se planiraju krovovi po izboru projektanta, a u skladu sa postojećom arhitekturom i kulturnim nasljeđem.

Enterijeri poslovnih prostora moraju biti u odgovarajućem odnosu sa objektom u kome se nalaze.

Urbana oprema mora biti projektovana, birana i koordinirana u okviru pretežne namjene datog prostora.

Ozelenjavanje vršiti autohtonim vrstama u skladu sa preporukama u prilogu pejzažne arhitekture. Postojeće zelenilo maksimalno sačuvati i oplemeniti.

Rasvjetu prostora kolskih i pješačkih komunikacija treba izvesti pažljivo odabranim rasvjetnim tijelima, sa dovoljnim osvjetljajem za potrebe normalne funkcije prostora.

Svi priključci telefonske i električne mreže će se raditi podzemno.

Sve priključke raditi prema UTU iz plana i uslovima priključenja dobijenim od nadležnih Javnih preduzeća.

Svi objekti moraju biti izgrađeni prema važećim propisima za građenje u seizmičkim

### **Zelenilo:**

Prema grafičkim priložima plana:

#### **Zaštitni pojasevi- ZP**

Zeleni zaštitni pojasevi se formiraju kao višefunkcionalni sanitarni, rekreativni i dekorativni pojasevi u granicama građevinske zone, služe i kao rekreativni i dekorativni pojasevi u granicama građevinske zone, služe i kao sredstvo za ograničavanje nelegalne gradnje i prekomjerno širenje naselja u horizontalnom smislu ali istovremeno kao rezervna zona za kasnije plansko širenje.

Minimalna širina za naselja iznosi 60m. S obzirom da kroz plan prolazi dio autoputa koji spaja Crnu Goru i Albaniju, formiranje zaštitnih pojaseva između naselja i autoputa je neophodno. Time ovi pojasevi ne samo da vrše sanitarno higijensku funkciju već i predstavljaju prirodne zvučne barijere.

U okviru gradskih zaštitnih pojaseva mogu se formirati i **park šume**. Normativ za izračunavanje potreba u ovoj kategoriji je minimum 50m<sup>2</sup> po posjetiocu. Optimalna veličina park – šume određuje se urbanističkom dispozicijom, postojećim ostacima šumskih masiva u okolini urbanog područja, kao i njenim položajem u odnosu na saobraćajnice koje obezbjeđuju laku dostupnost. Na površinama park šuma mogu se planirati sljedeći sadržaji: kondicione staze za trčanje, biciklističke staze, naučne i programske staze, staze za jahanje, ljetnje pozornice, urbani mobilijar, dječja igrališta, sportski tereni, sprave za rekreaciju, vodene površine, manji kafei, dok bučne aktivnosti kao što su luna parkovi, sportski centri, moto i autodromi i slične aktivnosti se ne mogu planirati na ovim površinama.

**Jedna od vrlo značajnih smjernica je izrada Detaljne studije predjela (Priručnik o načinu izrade Plana predjela, , Ministarstvo održivog razvoja i turizma, LAMP, 2014.g) prilikom izrade projekata zaštitnih pojaseva, parkova i skverova u zahvatu plana. Takođe, prilikom izrade projekata pejzažne arhitekture neophodna je izrada pejzažne taksacije u okviru parcela i uklapanje kvalitetnih i vrijednih sadnica u svaki budući projekat pejzažne arhitekture u onoj mjeri u kojoj ne budu narušavali određene pravce komunikacije i planom određene vizure u prostoru.**

#### UREDENJE TERENA:

Katastarsku parcelu treba nivelisati u skladu sa niveletom pristupne saobraćajnice i susjednih parcela na način da se oborinske vode prirodnim padom odvedu od objekta i ne ugroze njegovo korišćenje.

U okviru parcele izvršiti jasnu podjelu kolskog i pješačkog saobraćaja i organizacijom prostora omogućiti njihovo samostalno funkcionisanje.

#### ETAPNOST REALIZACIJE:

Eventualna izgradnja objekta moguće je realizovati fazno.

#### USLOVI ZA ENERGETSKU EFIKASNOST OBJEKATA:

Na planu racionalizacije potrošnje energije predlažu se dvije osnovne mjere: štednja i korišćenje alternativnih, odnosno obnovljivih izvora energije, što je dato u Smjernicama za smanjenje gubitaka energije.

Osnovna mjera štednje koju ovaj plan predlaže je poboljšanje toplotne izolacije prostorija, koja u ljetnjem periodu ne dozvoljava pregrijavanje, dok u zimskom zadržava toplotu. Osim odgovarajuće termoizolacije potrebno je voditi računa o adekvatnoj veličini fasadnih otvora vodeći računa o mikroklimatskim uslovima ovog podneblja.

Klimatski uslovi Podgorice omogućuju korišćenje sunčeve energije. Predlaže se ugrađivanje krovnih solarnih kolektora koji mogu da uštede značajnu količinu energije za zagrijavanje vode. Veoma je ispravna orijentacija ka korišćenju solarne energije i svakako je treba dalje razvijati.

#### OSTALI USLOVI:

1. Proračune za objekat raditi na IX (deveti) stepen seizmičkog intenziteta po MCS skali. Projektom predvidjeti sve potrebne mjere zaštite od požara, kao i druge uslove za zaštitu od elementarnih nepogoda i tehničko-tehnoloških i drugih nesreća, u skladu sa vežećim propisima i od nadležnog organa pribaviti saglasnost na isti.

2. Ukoliko se planira djelatnost koja može imati značajni uticaj na životnu sredinu i zdravlje ljudi, potrebno je projekat uskladiti sa Zakonom o procjeni uticaja na životnu sredinu odnosno pristupiti izradi Elaborata u skladu sa navedenim Zakonom.



3. Potrebno je omogućiti pristup licima smanjene pokretljivosti i licima sa invaliditetom u sve objekte koji svojom funkcijom podrazumijevaju prisustvo građana. Kroz objekte gdje je omogućen rad licima sa invaliditetom neophodno je obezbijediti uslove za njihovo nesmetano kretanje, rad i boravak, u skladu sa važećim zakonskim propisima.

4. Prije izrade tehničke dokumentacije investitor je obavezan, shodno članu 7 Zakona o geološkim istraživanjima ( „Sl.list RCG“, broj 28/93, 27/94 i 26/07) izraditi Projekat o geološkim istraživanjima i obezbijediti Elaborat o rezultatima izvršenih geomehaničkih istraživanja tla za predmetnu lokaciju.

5. Područje Podgorice karakteriše submediteranska klima sa vrlo dugim, toplim i sušnim ljetima, a blagim i kišovitim zimama. Višegodišnjom analizom meteoroloških uslova utvrđeno je da Podgorica ima:

- srednju godišnju temperaturu od 15,5°C (prosječno najhladniji mjesec je januar sa 5°C), a najtopliji jul sa 26,7°C),
- 2450 sunčanih sati (102 dana), (najsunčaniji mjesec je juli, a najmanje sunčan mjesec je decembar),
- srednji godišnji prosjek padavina od 169 mm (najveći u decembru 248 mm, najmanji u julu 42 mm),
- prosječnu relativnu godišnju vlažnost vazduha 63,6% (max. vlažnost je u novembru 77,2%, a min. u julu 49,4%),
- dominantan sjeverni vjetar sa max. brzinom od 34,80 m/sec (123km/h), sa pritiskom od 75,7 kp/m<sup>2</sup>, najčešće u zimskom periodu sa prosječno 20,8 dana,
- srednji vremenski period u kome je potrebno grijanje je od 10. novembra do 30. marta. Prije projektovanja navedene podatke potrebno je provjeriti i kompletirati od Republičkog hidrometeorološkog zavoda Podgorica.

6. Glavni projekat raditi u skladu sa ovim uslovima, uslovima javnih preduzeća za oblast infrastrukture, važećem Zakonu, važećim tehničkim propisima, normativima i standardima za projektovanje, izgradnju i korišćenje ove vrste objekata, a na osnovu projektnog zadatka investitora.

#### INFRASTRUKTURA:

7. Priključenje objekta na javnu saobraćajnu mrežu obezbijediti prema uslovima datim u grafičkom prilogu „Saobraćaj“ ovih uslova, u skladu sa propisima.

#### **Saobraćaj u mirovanju:**

U zoni zahvata plana parkiranje, za novoplanirane objekte kao i za objekte koji se rekonstruišu u smislu povećanja horizontalnih i vertikalnih gabarita, treba rješavati u okviru sopstvene urbanističke parcele shodno sledećim normativima:

Normativi su preuzeti iz PUP-a Podgorice i Pravilnika o bližem sadržaju i formi planskog dokumenta, a saglasno stepenu motorizacije u Podgorici uz sagledavanje mogućnosti prostora.

Parkiranje može biti riješeno kao površinsko na parceli ili smješteno u podzemnim etažama ili prizemlju planiranih objekata. Garaže u podzemnim etažama treba povezati sa pristupnom saobraćajnicom izlazno – ulaznim rampama max nagiba 12% (15%).

Najmanje 5% parking mjesta treba namijeniti licima smanjene pokretljivosti (u skladu sa važećim Pravilnikom).

Potrebe za parkiranjem kod svih novoplaniranih objekata treba rešavati u okviru urbanističke parcele, a broj parking mjesta mora da zadovolji potrebe za parkiranjem korisnika, saglasno navedenim normativima.

Na ulazima u poslovne prostore projektovati oborene ivičnjake kao i pristupne rampe nagiba u skladu sa zakonskim propisima, za objekte u kojima se planira pristup i kretanje osoba sa smanjenom pokretljivošću.

Kolski prilaz i parking prostor treba da čini sastavni dio Glavnog projekta.

8. Projektovanje elektroenergetskih instalacija i napajanje predmetnog objekta električnom energijom izvesti prema grafičkom prilogu ovih uslova. Električne instalacije projektovati i izvesti u skladu sa vežećim propisima i standardima i na iste pribaviti saglasnost od nadležnog preduzeća.

Mjesto i način priključenja objekta na elektroenergetsku mrežu odrediće nakon izrade projektne dokumentacije stručne službe CEDIS-a.

Lokalnom studijom lokacije Doljani B snabdijevanje električnom energijom objekta u urbanističkoj zoni UP S23, traforeon B planirano je iz trafostanice NDTS 10/0,4 kV "Zlatica 3 - nova" 1000 kVA.

9. Instalacije vodovoda i kanalizacije projektovati u svemu prema važećim propisima i normativima za tu vrstu objekata, a priključiti ih na gradsku distributivnu mrežu prema uslovima d.o.o. "Vodovod i kanalizacija" - Podgorica.

U prilogu se daju trase postojećih i DUP-om planiranih vodova.

Projekat hidrotehničkih instalacija raditi u skladu sa važećim tehničkim propisima i normativima.

10. Priključenje predmetnog objekta na tk mrežu investitor će izvesti prema grafičkom prilogu ovih uslova. Tk instalacije projektovati i izvesti u skladu sa vežećim propisima i standardima i na iste pribaviti saglasnost od nedležnog preduzeća.

**OBRADILI :**

Arh. Beti Radović, dipl. ing.

*B. Radović*  
mr Miodrag Kalezić, dipl. ing. geo.

Risto Lučić, dipl. ing. el.

*R. Lučić*  
Radmila Maljević, dipl. saob. ing.

29 Obrada grafičkih priloga :

Veljko Đurović, teh.

*V. Đurović*



CRNA GORA  
GLAVNI GRAD - PODGORICA

Sekretarijat za planiranje,  
uredjenje prostora i zaštitu  
životne sredine  
Broj: 08 - 352/18 -- 125  
Podgorica, 07. maj 2018. godine

LSL "DOLJANI"

Katastarske parcele broj: 1284/1, 1283, 1281, 1282,  
1267/1, 1267/2, 1275/5, 1267/3 KO: Doljani  
zona "B",  
urbanistička zona S23

R-1:1000	Naziv grafičkog priloga GEODETSKA PODLOGA	Grafički prilog br.1
----------	--	-------------------------





CRNA GORA  
GLAVNI GRAD - PODGORICA

Sekretarijat za planiranje,  
uredjenje prostora i zaštitu  
životne sredine  
Broj: 08 - 352/18 - 125  
Podgorica, 07. maj 2018. godine

LSL "DOLJANI"

Katastarske parcele broj: 1284/1, 1283, 1281, 1282,  
1267/1, 1267/2, 1275/5, 1267/3 KO: Doljani  
zona "B",  
urbanistička zona S23

R-1:1000	Naziv grafičkog priloga KARTA VLASNIŠTVA-POSTOJEĆE STANJE	Grafički prilog br.1A
----------	--	--------------------------







CRNA GORA  
GLAVNI GRAD - PODGORICA

Sekretarijat za planiranje,  
uredjenje prostora i zaštitu  
životne sredine  
Broj: 08 - 352/18 – 125  
Podgorica, 07. maj 2018. godine

LSL "DOLJANI"

Katastarske parcele broj: 1284/1, 1283, 1281, 1282,  
1267/1, 1267/2, 1275/5, 1267/3 KO: Doljani  
zona "B",  
urbanistička zona S23

R-1:1000	Naziv grafičkog priloga ANALIZA POSTOJEĆEG STANJA	Grafički prilog br.2
----------	--	-------------------------



CRNA GORA  
GLAVNI GRAD - PODGORICA

Sekretarijat za planiranje,  
uredjenje prostora i zaštitu  
životne sredine  
Broj: 08 - 352/18 – 125  
Podgorica, 07. maj 2018. godine

LSL "DOLJANI"

Katastarske parcele broj: 1284/1, 1283, 1281, 1282,  
1267/1, 1267/2, 1275/5, 1267/3 KO: Doljani  
zona "B",  
urbanistička zona S23



ŠUMSKE POVRŠINE

R-1:1000

Naziv grafičkog priloga  
PLAN NAMJENE POVRŠINA

Grafički prilog  
br.3





CRNA GORA  
GLAVNI GRAD - PODGORICA

Sekretarijat za planiranje,  
uredjenje prostora i zaštitu  
životne sredine  
Broj: 08 - 352/18 - 125  
Podgorica, 07. maj 2018. godine

LSL "DOLJANI"

Katastarske parcele broj: 1284/1, 1283, 1281, 1282,  
1267/1, 1267/2, 1275/5, 1267/3 KO: Doljani  
zona "B",  
urbanistička zona S23

R-1:1000	Naziv grafičkog priloga PARCELACIJA I REGULACIJA	Grafički prilog br.4
----------	---	-------------------------







CRNA GORA  
GLAVNI GRAD - PODGORICA

Sekretarijat za planiranje,  
uredjenje prostora i zaštitu  
životne sredine  
Broj: 08 - 352/18 – 125  
Podgorica, 07. maj 2018. godine

LSL "DOLJANI"  
Katastarske parcele broj: 1284/1, 1283, 1281, 1282,  
1267/1, 1267/2, 1275/5, 1267/3 KO: Doljani  
zona "B",  
urbanistička zona S23

R-1:1000	Naziv grafičkog priloga SAOBRAĆAJ	Grafički prilog br.5
----------	--------------------------------------	-------------------------





CRNA GORA  
GLAVNI GRAD - PODGORICA

Sekretarijat za planiranje,  
uredjenje prostora i zaštitu  
životne sredine  
Broj: 08 - 352/18 - 125  
Podgorica, 07. maj 2018. godine

LSL "DOLJANI"

Katastarske parcele broj: 1284/1, 1283, 1281, 1282,  
1267/1, 1267/2, 1275/5, 1267/3 KO: Doljani  
zona "B",  
urbanistička zona S23

## LEGENDA

	PLANIRANA NDTs 10/0,4kV
	POSTOJEĆA STS 10/0,4kV koja se ukida
	POSTOJEĆI DV 220kV
	POSTOJEĆI DV35kV
	POSTOJEĆI 10kV VOD
	PLANIRANI 10kV VOD
	DV 10kV KOJI SE UKIDA
	GRANICE I OZNAKE TRAFOREONA
	GRANICE ZAŠTITNE ZONE DALEKOVODA
	URB.PARCELE SA OGRANIČENJEM

R-1:1000

Naziv grafičkog priloga  
ELEKTROENERGETSKA INFRASTRUKTURA

Grafički prilog  
br.6

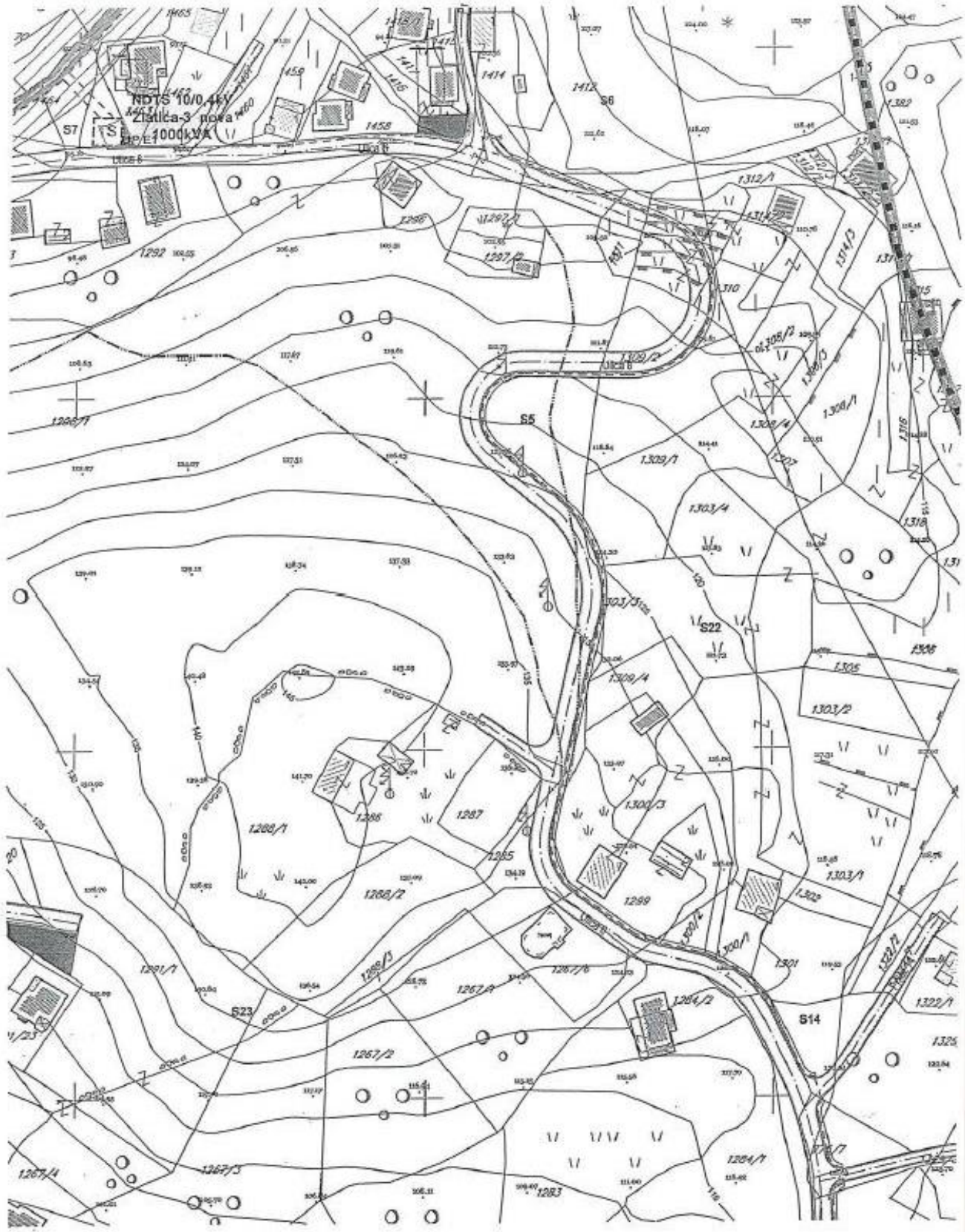



CRNA GORA  
GLAVNI GRAD - PODGORICA

Sekretarijat za planiranje,  
uredjenje prostora i zaštitu  
životne sredine  
Broj: 08 - 352/18 – 125  
Podgorica, 07. maj 2018. godine

LSL "DOLJANI"  
Katastarske parcele broj: 1284/1, 1283, 1281, 1282,  
1267/1, 1267/2, 1275/5, 1267/3 KO: Doljani  
zona "B",  
urbanistička zona S23

#### LEGENDA

- · · · · — Planirani vodovod DUP-om " Murtovina" i " Murtovina 1"
- Planirani vodovod
- · · · · — Planirana fekalna kanalizacija DUP-om " Murtovina" i " Murtovina 1"
- Planirana fekalna kanalizacija
- · · · · — Planirana atmosferska kanalizacija DUP-om " Murtovina" i " Murtovina 1"
- Planirana atmosferska kanalizacija

R-1:1000	Naziv grafičkog priloga HIDROTEHNIČKA INFRASTRUKTURA	Grafički prilog br.7
----------	---	-------------------------



10  
FEKALNU KANALIZACIJU  
VINA







CRNA GORA  
GLAVNI GRAD - PODGORICA

Sekretarijat za planiranje,  
uredjenje prostora i zaštitu  
životne sredine  
Broj: 08 - 352/18 – 125  
Podgorica, 07. maj 2018. godine

LSL "DOLJANI"  
Katastarske parcele broj: 1284/1, 1283, 1281, 1282,  
1267/1, 1267/2, 1275/5, 1267/3 KO: Doljani  
zona "B",  
urbanistička zona S23

#### LEGENDA

-  GRANICA ZAHVATA DUP-a
-  TK okno - Postojeće kablovsko okno
-  TK podzemni vod - Postojeća elektronska komunikaciona infrastruktura sa 2 i 1 PVC cijevi 110mm
-  Planirano TK okno - Planirano kablovsko okno NO 01,...,NO 259
-  Planirani TK podzemni vod - Planirana elektronska komunikaciona infrastruktura sa 4 PVC cijevi 110mm

R-1:1000	Naziv grafičkog priloga TELEKOMUNIKACIONA INFRASTRUKTURA	Grafički prilog br.8
----------	---	-------------------------

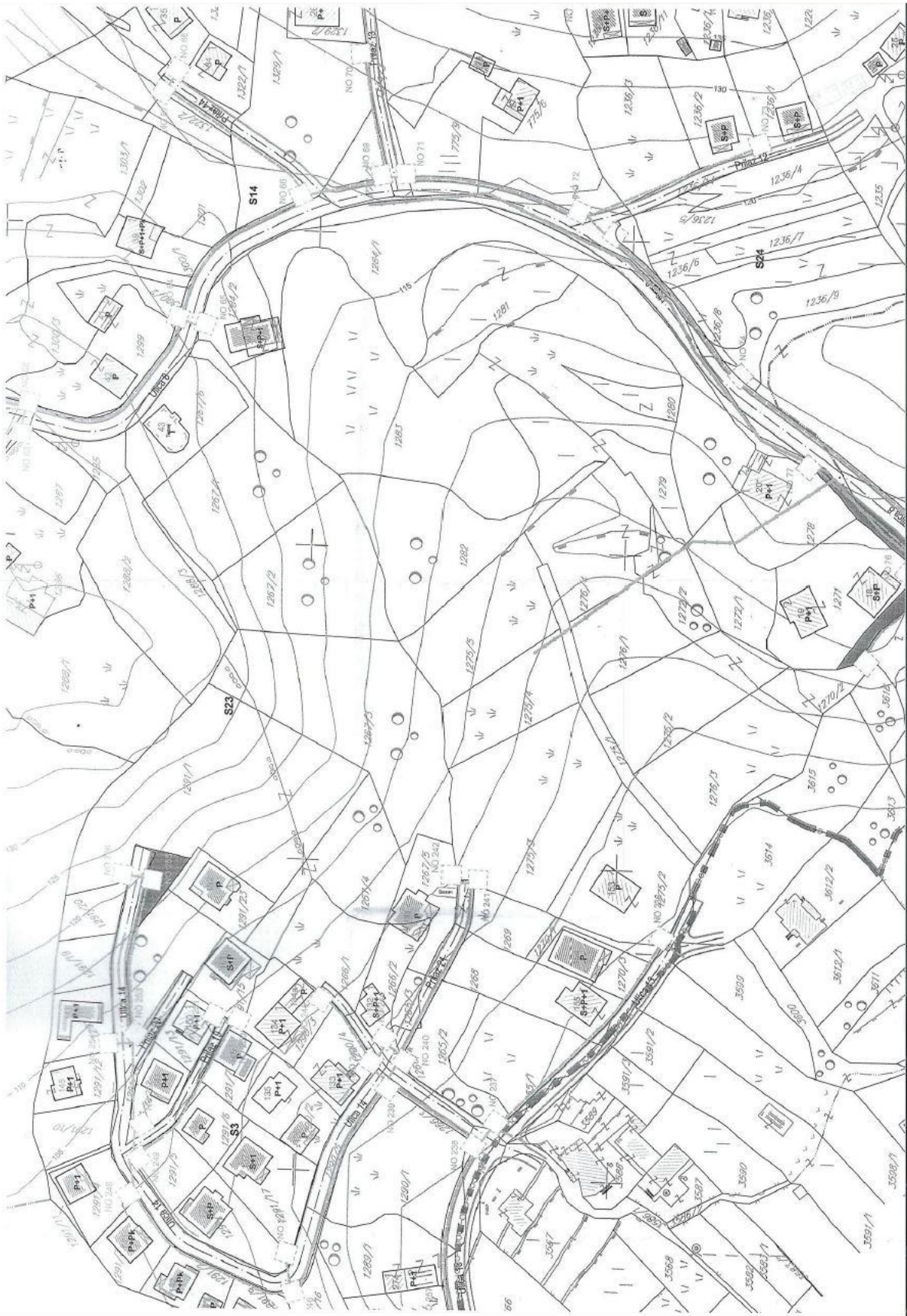



CRNA GORA  
GLAVNI GRAD - PODGORICA

Sekretarijat za planiranje,  
uredjenje prostora i zaštitu  
životne sredine  
Broj: 08 - 352/18 - 125  
Podgorica, 07. maj 2018. godine

LSL "DOLJANI"

Katastarske parcele broj: 1284/1, 1283, 1281, 1282,  
1267/1, 1267/2, 1275/5, 1267/3 KO: Doljani  
zona "B",  
urbanistička zona S23



Zaštitni pojasevi

R-1:1000	Naziv grafičkog priloga PEJZAŽNA ARHITEKTURA	Grafički prilog br.9
----------	---	-------------------------

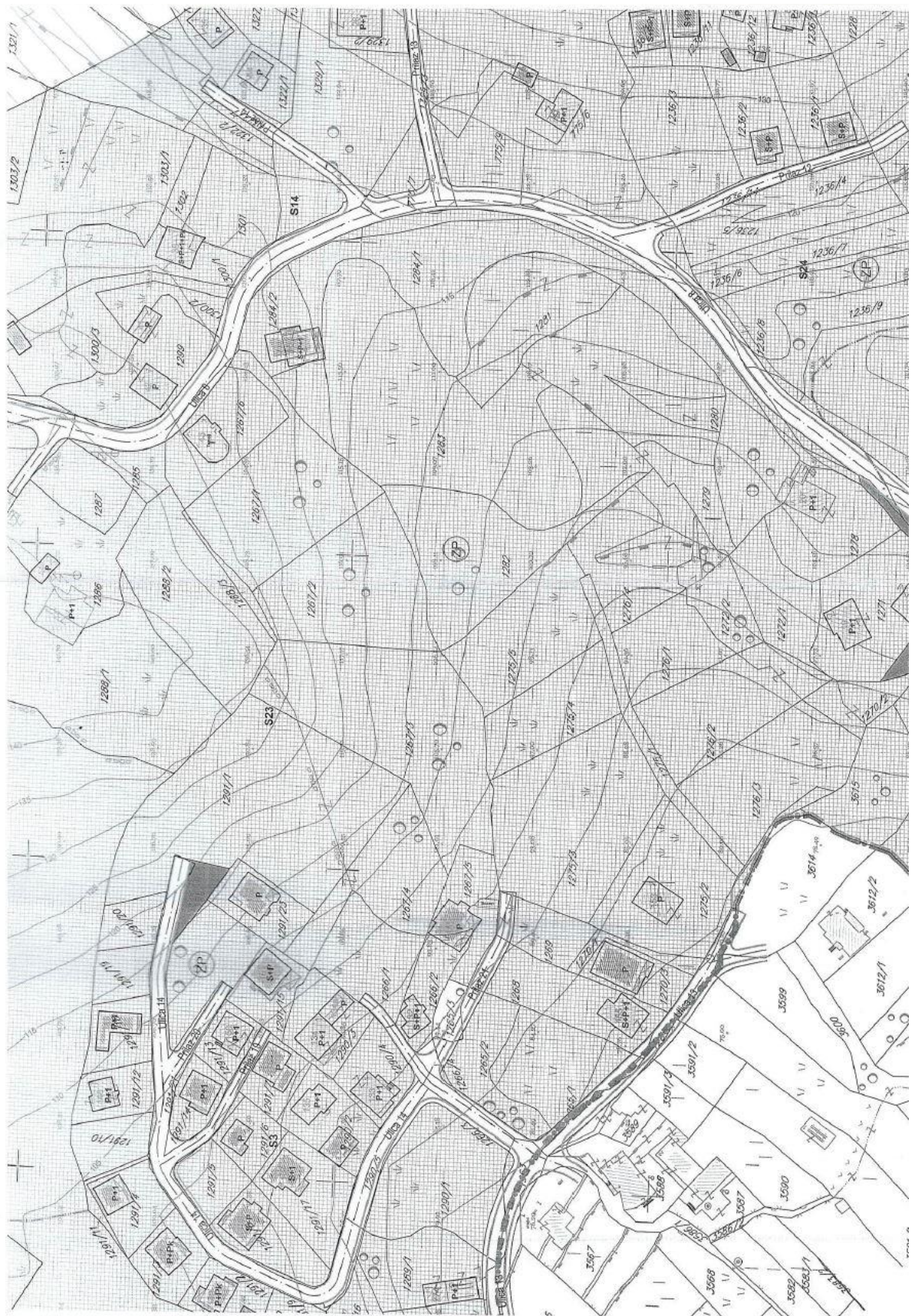





CRNA GORA  
UPRAVA ZA NEKRETNINE  
PODRUČNA JEDINICA: PODGORICA  
Broj: 956-101-2687/2018  
Datum: 20.04.2018.



Katastarska opština: DOLJANI  
Broj lista nepokretnosti: 611  
Broj plana: 4  
Parcela: 1275/5

# KOPIJA PLANA

Razmjera 1: 2500

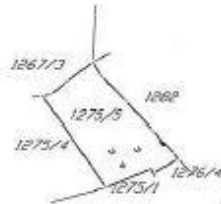
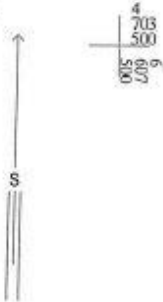





CRNA GORA  
UPRAVA ZA NEKRETNINE

PODRUČNA JEDINICA  
PODGORICA

Broj: 101-956-19056/2018

Datum: 12.04.2018

KO: DOLJANI

Na osnovu člana 173. Zakona o državnom premeru i katastru nepokretnosti ("Sl. list RCG" br. 29/07 i "Sl. list CG" br. 32/11 i 43/15), postupajući po zahtjevu SEKR.ZA PLJ UREDJ.PROSTORA BR.08-352/18-125 956-101-2688/18, izdaje se

LIST NEPOKRETNOSTI 611 - IZVOD

Podaci o parcelama								
Broj Podbroj	Broj zgrade	Plan Skica	Datum upisa	Potes ili ulica i kućni broj	Način korišćenja Osnov sticanja	Bon. Klasa	Površina m <sup>2</sup>	Prilod
1275	5	4 25		DOLJANI	Poljopr. 3. klase NASLIJEDE		1332	2.00
							1332	2.00

Podaci o vlasniku ili nosiocu			
Matični broj - ID broj	Naziv nosioca prava - adresa i mjesto	Osnov prava	Obim prava
2706959710330	IVANOVIĆ MIROSLAV MILENTIJA POPOVIČA 5V BEOGRAD Podgorica	Svojina	1/1

Ne postoje tereti i ograničenja.

Taksa je oslobođena na osnovu člana 13 i 14 Zakona o administrativnim taksama ("Sl.list RCG" br. 55/03, 46/04, 81/05 i 02/06, "Sl.list CG" 22/08, 77/08, 03/09, 40/10, 20/11 i 26/11).





CRNA GORA  
UPRAVA ZA NEKRETNINE

PODRUČNA JEDINICA  
PODGORICA

Broj: 101-956-19051/2018  
Datum: 12.04.2018  
KO: DOLJANI

Na osnovu člana 173. Zakona o državnom premjeru i katastru nepokretnosti ("Sl. list RCG" br. 29/07 i "Sl. list CG" br. 32/11 i 43/15), postupajući po zahtjevu SEKR.ZA PLI UREDJ.PROSTORA BR.08-352/18-125 956-101-2688/18, .  
izdaje se

LIST NEPOKRETNOSTI 584 - IZVOD

Podaci o parcelama									
Broj	Podbroj	Broj zgrade	Plan Sikica	Datum upisa	Potes ili ulica i kućni broj	Način korišćenja Osnov sticanja	Bon. klasa	Površina m <sup>2</sup>	Prilog
1281			4 7		ŠKALICA	Vinograd 3. klase NASLJEDE		1291	28.27
1282			4 7		ŠKALICA	Sume 3. klase NASLJEDE		1708	5.12
1283			4 7		ŠKALICA	Livada 4. klase NASLJEDE		5452	25.62
1284	1		4 7		ŠKALICA	Sume 3. klase NASLJEDE		3348	10.04
								11799	69.07

Podaci o vlasniku ili nosiocu			
Matični broj - ID broj	Naziv nosioca prava - adresa i mjesto	Osnov prava	Obim prava
0410941215150	IVANOVIĆ OBRAD LJUBICA BUL. SAVE KOVAČEVIĆA 52 Podgorica	Svojim	1/1

Ne postoje tereti i ograničenja.

Taksa je oslobođena na osnovu člana 13 i 14 Zakona o administrativnim taksama ("Sl. list RCG" br. 55/03, 46/04, 81/05 i 02/06, "Sl. list CG" 22/08, 77/08, 03/09, 40/10, 20/11 i 26/11).







CRNA GORA  
UPRAVA ZA NEKRETNINE



PODRUČNA JEDINICA  
PODGORICA

Broj: 101-956-19054/2018

Datum: 12.04.2018

KO: DOLJANI

Na osnovu člana 173. Zakona o državnom premjeru i katastru nepokretnosti ("Sl. list RCG" br. 29/07 i "Sl. list CG" br. 32/11 i +3/15), postupajući po zahtjevu SEKR.ZA PL.I UREDJ.PROSTORA BR.08-352/18-125 956-101-2688/18, izdaje se

LIST NEPOKRETNOSTI 2014 - IZVOD

Podaci o parcelama									
Broj	Podbroj	Broj zgrade	Plan Skica	Datum upisa	Potreb ili ulica i kućni broj	Način korišćenja Osnov sticanja	Bon. klasa	Površina m <sup>2</sup>	Prihod
1267	1		48 7		KOD ŠKOLE-GLAVICA	Sume 3. klase NASLIJEDE		2030	6.09
1267	2		48 7		KOD ŠKOLE-GLAVICA	Sume 3. klase NASLIJEDE		1747	5.24
1267	3		48 7		KOD ŠKOLE-GLAVICA	Sume 3. klase NASLIJEDE		2977	8.93
								6754	20.26

Podaci o vlasniku ili nosiocu			
Matični broj - ID broj	Naziv nosioca prava - adresa i mjesto		Obim prava
0410941215150	IVANOVIĆ OBRAD LJUBICA BUL SAVE KOVAČEVIĆA 52 Podgorica		1/1

Ne postoje tereti i ograničenja.

Taksa je oslobođena na osnovu člana 13 i 14 Zakona o administrativnim taksama ("Sl.list RCG" br. 55/03, 46/04, 81/05 i 02/06, "Sl.list CG" 22/08, 77/08, 03/09, 40/10, 20/11 i 26/11).





CRNA GORA

UPRAVA ZA KATASTAR  
I DRŽAVNU IMOVINU

UPRAVA ZA KATASTAR I DRŽAVNU IMOVINU

PODRUČNA JEDINICA  
PODGORICA

Broj: 101-919-11092/2022

Datum: 11.03.2022.

KO: DOLJANI

Na osnovu člana 173 Zakona o državnom premjeru i katastru nepokretnosti ("Sl. list RCG" br. 29/07, "Sl. list CG" br. 73/10, 032/11, 040/11, 043/15, 037/17 i 17/18), postupajući po zahtjevu , , za potrebe izdaje se

## LIST NEPOKRETNOSTI 584 - PREPIS

Podaci o parcelama									
Broj	Podbroj	Broj zgrade	Plan Skica	Datum upisa	Potez ili ulica i kućni broj	Način korišćenja Osnov sticanja	Bon. klasa	Površina m <sup>2</sup>	Prihod
1280			4 7		ŠKALICA	Vinograd 3. klase NASLJEDE		142	3.1
1280			4 7		ŠKALICA	Njiva 4. klase NASLJEDE		101	0.9
1281			4 7		ŠKALICA	Vinograd 3. klase NASLJEDE		1291	28.2
1282			4 7		ŠKALICA	Sume 3. klase NASLJEDE		1708	5.1
1283			4 7	06/09/2021	ŠKALICA	Zemljište uz zgrade NASLJEDE		7323	0.0
1283	1		4 7	06/09/2021	ŠKALICA	Poljoprivredni objekat GRADENJE		1477	0.0
3640			28 11		ZLATICA	Vinograd 2. klase NASLJEDE		2997	89.9
3641			28 11		ZLATICA	Vinograd 2. klase NASLJEDE		3568	107.0
3642			28 11		ZLATICA	Livada 4. klase NASLJEDE		4416	20.7
3642			28 11		ZLATICA	Vinograd 2. klase NASLJEDE		180	5.4
								23203	260.5

Podaci o vlasniku ili nosiocu			
Matični broj - ID broj	Naziv nosioca prava - adresa i mjesto	Prava	Obim prava
0410941215150	IVANOVIĆ OBRAD LJUBICA BUL SAVE KOVAČEVIĆA 52 Podgorica	Svojina	1/1

Podaci o objektima i posebnim djelovima						
Broj	Podbroj	Broj zgrade	Način korišćenja Osnov sticanja Sobnost	PD Godina izgradnje	Spratnost/ Sprat Površina	Prava Vlasnik ili nosilac prava Adresa, Mjesto
1283		1	Poljoprivredni objekat GRADENJE	0	SP 1477	Svojina i-WINE DOO PODGORICA DOLJANI BB Doljani 0 1/1 00000031750 0
1283		1	Poslovni prostor-duplex GRADENJE	1	SP 1913	Svojina i-WINE DOO PODGORICA DOLJANI BB Doljani 0 1/1 00000031750 0





Podaci o teretima i ograničenjima							
Broj	Podbroj	Broj zgrade	PD	Redni broj	Način korišćenja	Datum upisa Vrijeme upisa	Opis prava
1280				1	Njiva 4. klase	11/11/2019 7:42	Hipoteka ZABILJEŽBA HIPOTEKE NA OSNOVU ZALOŽNE IZJAVE UZZ BR. 622/19 NKCG-PG-276/19 OD 05.11.2019. GOD. HIPOTEKARNI DUŽNIK 1 IVANOVIĆ LJUBICA HIPOTEKARNI DUŽNIK 2 IVANOVIĆ PETAR U KORIST HIPOTEKARNOG POVJERIOCA INVESTICIONO-RAZVOJNOG FONDA CRNE GORE AD PODGORICA KORISNIK KREDITA DRUŠTVO ZA PROIZVODNJU PROMET USLUGE I EXPORT-IMPORT I-WINE DOO U IZNOSU OD 1.100.000,00 EURA SA ROKOM OTPLATE 66 MJESECI GRACE PERIOD 18 MJESECI ODNOSNO DO DANA 31.10.2026. GOD. + ZABRANA OTUĐENJA I OPTEREĆENJA I IZDAVANJA U ZAKUP BEZ PISMENE SAGLASNOSTI HIPOTEKARNOG POVJERIOCA + ZABILJEŽBA IZJAVE ZALOŽNOG DUŽNIKA NA NEPOSREDNO PRINUDNO IZVRŠENJE BEZ ODLAGANJA
1280				1	Vinograd 3. klase	11/11/2019 7:42	Hipoteka ZABILJEŽBA HIPOTEKE NA OSNOVU ZALOŽNE IZJAVE UZZ BR. 622/19 NKCG-PG-276/19 OD 05.11.2019. GOD. HIPOTEKARNI DUŽNIK 1 IVANOVIĆ LJUBICA HIPOTEKARNI DUŽNIK 2 IVANOVIĆ PETAR U KORIST HIPOTEKARNOG POVJERIOCA INVESTICIONO-RAZVOJNOG FONDA CRNE GORE AD PODGORICA KORISNIK KREDITA DRUŠTVO ZA PROIZVODNJU PROMET USLUGE I EXPORT-IMPORT I-WINE DOO U IZNOSU OD 1.100.000,00 EURA SA ROKOM OTPLATE 66 MJESECI GRACE PERIOD 18 MJESECI ODNOSNO DO DANA 31.10.2026. GOD. + ZABRANA OTUĐENJA I OPTEREĆENJA I IZDAVANJA U ZAKUP BEZ PISMENE SAGLASNOSTI HIPOTEKARNOG POVJERIOCA + ZABILJEŽBA IZJAVE ZALOŽNOG DUŽNIKA NA NEPOSREDNO PRINUDNO IZVRŠENJE BEZ ODLAGANJA
1281				1	Vinograd 3. klase	11/11/2019 7:42	Hipoteka ZABILJEŽBA HIPOTEKE NA OSNOVU ZALOŽNE IZJAVE UZZ BR. 622/19 NKCG-PG-276/19 OD 05.11.2019. GOD. HIPOTEKARNI DUŽNIK 1 IVANOVIĆ LJUBICA HIPOTEKARNI DUŽNIK 2 IVANOVIĆ PETAR U KORIST HIPOTEKARNOG POVJERIOCA INVESTICIONO-RAZVOJNOG FONDA CRNE GORE AD PODGORICA KORISNIK KREDITA DRUŠTVO ZA PROIZVODNJU PROMET USLUGE I EXPORT-IMPORT I-WINE DOO U IZNOSU OD 1.100.000,00 EURA SA ROKOM OTPLATE 66 MJESECI GRACE PERIOD 18 MJESECI ODNOSNO DO DANA 31.10.2026. GOD. + ZABRANA OTUĐENJA I OPTEREĆENJA I IZDAVANJA U ZAKUP BEZ PISMENE SAGLASNOSTI HIPOTEKARNOG POVJERIOCA + ZABILJEŽBA IZJAVE ZALOŽNOG DUŽNIKA NA NEPOSREDNO PRINUDNO IZVRŠENJE BEZ ODLAGANJA
1282				1	Šume 3. klase	11/11/2019 7:42	Hipoteka ZABILJEŽBA HIPOTEKE NA OSNOVU ZALOŽNE IZJAVE UZZ BR. 622/19 NKCG-PG-276/19 OD 05.11.2019. GOD. HIPOTEKARNI DUŽNIK 1 IVANOVIĆ LJUBICA HIPOTEKARNI DUŽNIK 2 IVANOVIĆ PETAR U KORIST HIPOTEKARNOG POVJERIOCA INVESTICIONO-RAZVOJNOG FONDA CRNE GORE AD PODGORICA KORISNIK KREDITA DRUŠTVO ZA PROIZVODNJU PROMET USLUGE I EXPORT-IMPORT I-WINE DOO U IZNOSU OD 1.100.000,00 EURA SA ROKOM OTPLATE 66 MJESECI GRACE PERIOD 18 MJESECI ODNOSNO DO DANA 31.10.2026. GOD. + ZABRANA OTUĐENJA I OPTEREĆENJA I IZDAVANJA U ZAKUP BEZ PISMENE SAGLASNOSTI HIPOTEKARNOG POVJERIOCA + ZABILJEŽBA IZJAVE ZALOŽNOG DUŽNIKA NA NEPOSREDNO PRINUDNO IZVRŠENJE BEZ ODLAGANJA
1283				1	Zemljište uz zgrade	06/09/2021 11:49	Hipoteka ZABILJEŽBA HIPOTEKE NA OSNOVU ZALOŽNE IZJAVE UZZ BR. 622/19 NKCG-PG-276/19 OD 05.11.2019. GOD. HIPOTEKARNI DUŽNIK 1 IVANOVIĆ LJUBICA HIPOTEKARNI DUŽNIK 2 IVANOVIĆ PETAR U KORIST HIPOTEKARNOG POVJERIOCA INVESTICIONO-RAZVOJNOG FONDA CRNE GORE AD PODGORICA KORISNIK KREDITA DRUŠTVO ZA PROIZVODNJU PROMET USLUGE I EXPORT-IMPORT I-WINE DOO U IZNOSU OD 1.100.000,00 EURA SA ROKOM OTPLATE 66 MJESECI GRACE PERIOD 18 MJESECI ODNOSNO DO DANA 31.10.2026. GOD. + ZABRANA OTUĐENJA I OPTEREĆENJA I IZDAVANJA U ZAKUP BEZ PISMENE SAGLASNOSTI HIPOTEKARNOG POVJERIOCA + ZABILJEŽBA IZJAVE ZALOŽNOG DUŽNIKA NA NEPOSREDNO PRINUDNO IZVRŠENJE BEZ ODLAGANJA
1283	1	1		1	Poslovni prostor-duplex	06/09/2021 11:49	Hipoteka ZABILJEŽBA HIPOTEKE NA OSNOVU ZALOŽNE IZJAVE UZZ BR. 622/19 NKCG-PG-276/19 OD 05.11.2019. GOD. HIPOTEKARNI DUŽNIK 1 IVANOVIĆ LJUBICA HIPOTEKARNI DUŽNIK 2 IVANOVIĆ PETAR U KORIST HIPOTEKARNOG POVJERIOCA INVESTICIONO-RAZVOJNOG FONDA CRNE GORE AD PODGORICA KORISNIK KREDITA DRUŠTVO ZA PROIZVODNJU PROMET USLUGE I EXPORT-IMPORT I-WINE DOO U IZNOSU OD 1.100.000,00 EURA SA ROKOM OTPLATE 66 MJESECI GRACE PERIOD 18 MJESECI ODNOSNO DO DANA 31.10.2026. GOD. + ZABRANA OTUĐENJA I OPTEREĆENJA I IZDAVANJA U ZAKUP BEZ PISMENE SAGLASNOSTI HIPOTEKARNOG POVJERIOCA + ZABILJEŽBA IZJAVE ZALOŽNOG DUŽNIKA NA NEPOSREDNO PRINUDNO IZVRŠENJE BEZ ODLAGANJA





Podaci o teretima i ograničenjima

Broj	Podbroj	Broj zgrade	PD	Redni broj	Način korišćenja	Datum upisa Vrijeme upisa	Opis prava
1283		1		1	Poljoprivredni objekat	06/09/2021 11:49	Hipoteka ZABILJEŽBA HIPOTEKE NA OSNOVU ZALOŽNE IZJAVE UZZ BR. 622/19 NKCG-PG-276/19 OD 05.11.2019. GOD. HIPOTEKARNI DUŽNIK 1 IVANOVIĆ LJUBICA HIPOTEKARNI DUŽNIK 2 IVANOVIĆ PETAR U KORIST HIPOTEKARNOG POVJERIOCA INVESTICIONO-RAZVOJNOG FONDA CRNE GORE AD PODGORICA KORISNIK KREDITA DRUŠTVO ZA PROIZVODNJU PROMET USLUGE I EXPORT-IMPORT I-WINE DOO U IZNOSU OD 1.100.000,00 EURA SA ROKOM OTPLATE 66 MJESECI GRACE PERIOD 18 MJESECI ODNOSNO DO DANA 31.10.2026. GOD. + ZABRANA OTUĐENJA I OPTEREĆENJA I IZDAVANJA U ZAKUP BEZ PISMENE SAGLASNOSTI HIPOTEKARNOG POVJERIOCA + ZABILJEŽBA IZJAVE ZALOŽNOG DUŽNIKA NA NEPOSREDNO PRINUDNO IZVRŠENJE BEZ ODLAGANJA
1283		1		1	Poljoprivredni objekat	06/09/2021 11:49	Hipoteka ZABILJEŽBA HIPOTEKE NA OSNOVU ZALOŽNE IZJAVE UZZ BR. 622/19 NKCG-PG-276/19 OD 05.11.2019. GOD. HIPOTEKARNI DUŽNIK 1 IVANOVIĆ LJUBICA HIPOTEKARNI DUŽNIK 2 IVANOVIĆ PETAR U KORIST HIPOTEKARNOG POVJERIOCA INVESTICIONO-RAZVOJNOG FONDA CRNE GORE AD PODGORICA KORISNIK KREDITA DRUŠTVO ZA PROIZVODNJU PROMET USLUGE I EXPORT-IMPORT I-WINE DOO U IZNOSU OD 1.100.000,00 EURA SA ROKOM OTPLATE 66 MJESECI GRACE PERIOD 18 MJESECI ODNOSNO DO DANA 31.10.2026. GOD. + ZABRANA OTUĐENJA I OPTEREĆENJA I IZDAVANJA U ZAKUP BEZ PISMENE SAGLASNOSTI HIPOTEKARNOG POVJERIOCA + ZABILJEŽBA IZJAVE ZALOŽNOG DUŽNIKA NA NEPOSREDNO PRINUDNO IZVRŠENJE BEZ ODLAGANJA
3640				1	Vinograd 2. klase	11/11/2019 7:42	Hipoteka ZABILJEŽBA HIPOTEKE NA OSNOVU ZALOŽNE IZJAVE UZZ BR. 622/19 NKCG-PG-276/19 OD 05.11.2019. GOD. HIPOTEKARNI DUŽNIK 1 IVANOVIĆ LJUBICA HIPOTEKARNI DUŽNIK 2 IVANOVIĆ PETAR U KORIST HIPOTEKARNOG POVJERIOCA INVESTICIONO-RAZVOJNOG FONDA CRNE GORE AD PODGORICA KORISNIK KREDITA DRUŠTVO ZA PROIZVODNJU PROMET USLUGE I EXPORT-IMPORT I-WINE DOO U IZNOSU OD 1.100.000,00 EURA SA ROKOM OTPLATE 66 MJESECI GRACE PERIOD 18 MJESECI ODNOSNO DO DANA 31.10.2026. GOD. + ZABRANA OTUĐENJA I OPTEREĆENJA I IZDAVANJA U ZAKUP BEZ PISMENE SAGLASNOSTI HIPOTEKARNOG POVJERIOCA + ZABILJEŽBA IZJAVE ZALOŽNOG DUŽNIKA NA NEPOSREDNO PRINUDNO IZVRŠENJE BEZ ODLAGANJA
3641				1	Vinograd 2. klase	11/11/2019 7:42	Hipoteka ZABILJEŽBA HIPOTEKE NA OSNOVU ZALOŽNE IZJAVE UZZ BR. 622/19 NKCG-PG-276/19 OD 05.11.2019. GOD. HIPOTEKARNI DUŽNIK 1 IVANOVIĆ LJUBICA HIPOTEKARNI DUŽNIK 2 IVANOVIĆ PETAR U KORIST HIPOTEKARNOG POVJERIOCA INVESTICIONO-RAZVOJNOG FONDA CRNE GORE AD PODGORICA KORISNIK KREDITA DRUŠTVO ZA PROIZVODNJU PROMET USLUGE I EXPORT-IMPORT I-WINE DOO U IZNOSU OD 1.100.000,00 EURA SA ROKOM OTPLATE 66 MJESECI GRACE PERIOD 18 MJESECI ODNOSNO DO DANA 31.10.2026. GOD. + ZABRANA OTUĐENJA I OPTEREĆENJA I IZDAVANJA U ZAKUP BEZ PISMENE SAGLASNOSTI HIPOTEKARNOG POVJERIOCA + ZABILJEŽBA IZJAVE ZALOŽNOG DUŽNIKA NA NEPOSREDNO PRINUDNO IZVRŠENJE BEZ ODLAGANJA
3642				1	Vinograd 2. klase	11/11/2019 7:42	Hipoteka ZABILJEŽBA HIPOTEKE NA OSNOVU ZALOŽNE IZJAVE UZZ BR. 622/19 NKCG-PG-276/19 OD 05.11.2019. GOD. HIPOTEKARNI DUŽNIK 1 IVANOVIĆ LJUBICA HIPOTEKARNI DUŽNIK 2 IVANOVIĆ PETAR U KORIST HIPOTEKARNOG POVJERIOCA INVESTICIONO-RAZVOJNOG FONDA CRNE GORE AD PODGORICA KORISNIK KREDITA DRUŠTVO ZA PROIZVODNJU PROMET USLUGE I EXPORT-IMPORT I-WINE DOO U IZNOSU OD 1.100.000,00 EURA SA ROKOM OTPLATE 66 MJESECI GRACE PERIOD 18 MJESECI ODNOSNO DO DANA 31.10.2026. GOD. + ZABRANA OTUĐENJA I OPTEREĆENJA I IZDAVANJA U ZAKUP BEZ PISMENE SAGLASNOSTI HIPOTEKARNOG POVJERIOCA + ZABILJEŽBA IZJAVE ZALOŽNOG DUŽNIKA NA NEPOSREDNO PRINUDNO IZVRŠENJE BEZ ODLAGANJA
3642				1	Livada 4. klase	11/11/2019 7:42	Hipoteka ZABILJEŽBA HIPOTEKE NA OSNOVU ZALOŽNE IZJAVE UZZ BR. 622/19 NKCG-PG-276/19 OD 05.11.2019. GOD. HIPOTEKARNI DUŽNIK 1 IVANOVIĆ LJUBICA HIPOTEKARNI DUŽNIK 2 IVANOVIĆ PETAR U KORIST HIPOTEKARNOG POVJERIOCA INVESTICIONO-RAZVOJNOG FONDA CRNE GORE AD PODGORICA KORISNIK KREDITA DRUŠTVO ZA PROIZVODNJU PROMET USLUGE I EXPORT-IMPORT I-WINE DOO U IZNOSU OD 1.100.000,00 EURA SA ROKOM OTPLATE 66 MJESECI GRACE PERIOD 18 MJESECI ODNOSNO DO DANA 31.10.2026. GOD. + ZABRANA OTUĐENJA I OPTEREĆENJA I IZDAVANJA U ZAKUP BEZ PISMENE SAGLASNOSTI HIPOTEKARNOG POVJERIOCA + ZABILJEŽBA IZJAVE ZALOŽNOG DUŽNIKA NA NEPOSREDNO PRINUDNO IZVRŠENJE BEZ ODLAGANJA





Taksa naplaćena na osnovu Tarifnog broja 1, Zakona o administrativnim taksama ("Sl.list CG, br. 18/19) u iznosu od 2 eura  
Naknada za korišćenje podataka premjera, katastra nepokretnosti i usluga, naplaćena na osnovu člana 174 Zakona o  
državnom premjeru i katastru nepokretnosti ("Sl. list RCG", br. 29/07, "Sl. list CG" br. 73/10, 032/11, 040/11, 043/15  
037/17 i 17/18) u iznosu od 3 eura.

CRNA GORA  
UPRAVA ZA KATASTAR I DRŽAVNU IMOVINU



Ovlašćeno lice:

*B. Bobičić*

Slavica Bobičić, dipl.prav



UPRAVA ZA KATASTAR  
I DRŽAVNU IMOVINU

CRNA GORA

PODRUČNA JEDINICA  
PODGORICA

Broj: 101-919-8087/2022  
Datum: 23.02.2022.  
KO: DOLJANI

Na osnovu člana 173 Zakona o državnom premjeru i katastru nepokretnosti ("Sl. list RCG" br. 29/07, "Sl. list CG" br. 73/10, 032/11, 040/11, 043/15, 037/17 i 17/18), postupajući po zahtjevu , , za potrebe izdaje se

LIST NEPOKRETNOSTI 584 - PREPIS

Podaci o parcelama									
Broj	Podbroj	Broj zgrade	Plan Skica	Datum upisa	Potes ili ulica i kućni broj	Način korišćenja Osnov sticanja	Bon. klasa	Površina m <sup>2</sup>	Prihod
1280			4 7		ŠKALICA	Vinograd 3. klase NASLJEDE		142	3.11
1280			4 7		ŠKALICA	Njiva 4. klase NASLJEDE		101	0.96
1281			4 7		ŠKALICA	Vinograd 3. klase NASLJEDE		1291	28.27
1282			4 7		ŠKALICA	Sume 3. klase NASLJEDE		1708	5.12
1283			4 7	06/09/2021	ŠKALICA	Zemljište uz zgrade NASLJEDE		7323	0.00
1283	1		4 7	06/09/2021	ŠKALICA	Poljoprivredni objekat GRADENJE		1477	0.00
3640			28 11		ZLATICA	Vinograd 2. klase NASLJEDE		2997	89.91
3641			28 11		ZLATICA	Vinograd 2. klase NASLJEDE		3568	107.04
3642			28 11		ZLATICA	Livada 4. klase NASLJEDE		4416	20.76
3642			28 11		ZLATICA	Vinograd 2. klase NASLJEDE		180	5.40
								23203	260.57

Podaci o vlasniku ili nosiocu			
Matični broj - ID broj	Naziv nosioca prava - adresa i mjesto	Prava	Obim prava
0410941215150	IVANOVIĆ OBRAD LJUBICA BUL SAVE KOVAČEVIĆA 52 Podgorica	Svojina	1/1

Podaci o objektima i posebnim djelovima						
Broj	Podbroj	Broj zgrade	Način korišćenja Osnov sticanja Sobnost	PD Godina izgradnje	Spratnost/ Sprat Površina	Prava Vlasnik ili nosilac prava Adresa, Mjesto
1283		1	Poljoprivredni objekat GRADENJE	0	SP 1477	Svojina i-WINE DOO PODGORICA DOLJANI BB Doljani 0 1/1 0000003175049 0
1283		1	Poslovni prostor-duplex GRADENJE	1	SP 1913	Svojina i-WINE DOO PODGORICA DOLJANI BB Doljani 0 1/1 0000003175049 0



odaci o teretima i ograničenjima

Broj	Podbroj	Broj zgrade	PD	Redni broj	Način korišćenja	Datum upisa Vrijeme upisa	Opis prava
1280				1	Njiva 4. klase	11/11/2019 7:42	Hipoteka ZABILJEŽBA HIPOTEKE NA OSNOVU ZALOŽNE IZJAVE UZZ BR. 622/19 NKCG-PG-276/19 OD 05.11.2019. GOD. HIPOTEKARNI DUŽNIK 1 IVANOVIĆ LJUBICA HIPOTEKARNI DUŽNIK 2 IVANOVIĆ PETAR U KORIST HIPOTEKARNOG POVJERIOCA INVESTICIONO-RAZVOJNOG FONDA CRNE GORE AD PODGORICA KORISNIK KREDITA DRUŠTVO ZA PROIZVODNJU PROMET USLUGE I EXPORT-IMPORT I-WINE DOO U IZNOSU OD 1.100.000,00 EURA SA ROKOM OTPLATE 66 MJESECI GRACE PERIOD 18 MJESECI ODNOSNO DO DANA 31.10.2026. GOD. + ZABRANA OTUĐENJA I OPTEREĆENJA I IZDAVANJA U ZAKUP BEZ PISMENE SAGLASNOSTI HIPOTEKARNOG POVJERIOCA + ZABILJEŽBA IZJAVE ZALOŽNOG DUŽNIKA NA NEPOSREDNO PRINUDNO IZVRŠENJE BEZ ODLAGANJA
1280				1	Vinograd 3. klase	11/11/2019 7:42	Hipoteka ZABILJEŽBA HIPOTEKE NA OSNOVU ZALOŽNE IZJAVE UZZ BR. 622/19 NKCG-PG-276/19 OD 05.11.2019. GOD. HIPOTEKARNI DUŽNIK 1 IVANOVIĆ LJUBICA HIPOTEKARNI DUŽNIK 2 IVANOVIĆ PETAR U KORIST HIPOTEKARNOG POVJERIOCA INVESTICIONO-RAZVOJNOG FONDA CRNE GORE AD PODGORICA KORISNIK KREDITA DRUŠTVO ZA PROIZVODNJU PROMET USLUGE I EXPORT-IMPORT I-WINE DOO U IZNOSU OD 1.100.000,00 EURA SA ROKOM OTPLATE 66 MJESECI GRACE PERIOD 18 MJESECI ODNOSNO DO DANA 31.10.2026. GOD. + ZABRANA OTUĐENJA I OPTEREĆENJA I IZDAVANJA U ZAKUP BEZ PISMENE SAGLASNOSTI HIPOTEKARNOG POVJERIOCA + ZABILJEŽBA IZJAVE ZALOŽNOG DUŽNIKA NA NEPOSREDNO PRINUDNO IZVRŠENJE BEZ ODLAGANJA
1281				1	Vinograd 3. klase	11/11/2019 7:42	Hipoteka ZABILJEŽBA HIPOTEKE NA OSNOVU ZALOŽNE IZJAVE UZZ BR. 622/19 NKCG-PG-276/19 OD 05.11.2019. GOD. HIPOTEKARNI DUŽNIK 1 IVANOVIĆ LJUBICA HIPOTEKARNI DUŽNIK 2 IVANOVIĆ PETAR U KORIST HIPOTEKARNOG POVJERIOCA INVESTICIONO-RAZVOJNOG FONDA CRNE GORE AD PODGORICA KORISNIK KREDITA DRUŠTVO ZA PROIZVODNJU PROMET USLUGE I EXPORT-IMPORT I-WINE DOO U IZNOSU OD 1.100.000,00 EURA SA ROKOM OTPLATE 66 MJESECI GRACE PERIOD 18 MJESECI ODNOSNO DO DANA 31.10.2026. GOD. + ZABRANA OTUĐENJA I OPTEREĆENJA I IZDAVANJA U ZAKUP BEZ PISMENE SAGLASNOSTI HIPOTEKARNOG POVJERIOCA + ZABILJEŽBA IZJAVE ZALOŽNOG DUŽNIKA NA NEPOSREDNO PRINUDNO IZVRŠENJE BEZ ODLAGANJA
1282				1	Šume 3. klase	11/11/2019 7:42	Hipoteka ZABILJEŽBA HIPOTEKE NA OSNOVU ZALOŽNE IZJAVE UZZ BR. 622/19 NKCG-PG-276/19 OD 05.11.2019. GOD. HIPOTEKARNI DUŽNIK 1 IVANOVIĆ LJUBICA HIPOTEKARNI DUŽNIK 2 IVANOVIĆ PETAR U KORIST HIPOTEKARNOG POVJERIOCA INVESTICIONO-RAZVOJNOG FONDA CRNE GORE AD PODGORICA KORISNIK KREDITA DRUŠTVO ZA PROIZVODNJU PROMET USLUGE I EXPORT-IMPORT I-WINE DOO U IZNOSU OD 1.100.000,00 EURA SA ROKOM OTPLATE 66 MJESECI GRACE PERIOD 18 MJESECI ODNOSNO DO DANA 31.10.2026. GOD. + ZABRANA OTUĐENJA I OPTEREĆENJA I IZDAVANJA U ZAKUP BEZ PISMENE SAGLASNOSTI HIPOTEKARNOG POVJERIOCA + ZABILJEŽBA IZJAVE ZALOŽNOG DUŽNIKA NA NEPOSREDNO PRINUDNO IZVRŠENJE BEZ ODLAGANJA
1283				1	Zemljište uz zgrade	06/09/2021 11:49	Hipoteka ZABILJEŽBA HIPOTEKE NA OSNOVU ZALOŽNE IZJAVE UZZ BR. 622/19 NKCG-PG-276/19 OD 05.11.2019. GOD. HIPOTEKARNI DUŽNIK 1 IVANOVIĆ LJUBICA HIPOTEKARNI DUŽNIK 2 IVANOVIĆ PETAR U KORIST HIPOTEKARNOG POVJERIOCA INVESTICIONO-RAZVOJNOG FONDA CRNE GORE AD PODGORICA KORISNIK KREDITA DRUŠTVO ZA PROIZVODNJU PROMET USLUGE I EXPORT-IMPORT I-WINE DOO U IZNOSU OD 1.100.000,00 EURA SA ROKOM OTPLATE 66 MJESECI GRACE PERIOD 18 MJESECI ODNOSNO DO DANA 31.10.2026. GOD. + ZABRANA OTUĐENJA I OPTEREĆENJA I IZDAVANJA U ZAKUP BEZ PISMENE SAGLASNOSTI HIPOTEKARNOG POVJERIOCA + ZABILJEŽBA IZJAVE ZALOŽNOG DUŽNIKA NA NEPOSREDNO PRINUDNO IZVRŠENJE BEZ ODLAGANJA
1283	1	1		1	Poslovni prostor-duplex	06/09/2021 11:49	Hipoteka ZABILJEŽBA HIPOTEKE NA OSNOVU ZALOŽNE IZJAVE UZZ BR. 622/19 NKCG-PG-276/19 OD 05.11.2019. GOD. HIPOTEKARNI DUŽNIK 1 IVANOVIĆ LJUBICA HIPOTEKARNI DUŽNIK 2 IVANOVIĆ PETAR U KORIST HIPOTEKARNOG POVJERIOCA INVESTICIONO-RAZVOJNOG FONDA CRNE GORE AD PODGORICA KORISNIK KREDITA DRUŠTVO ZA PROIZVODNJU PROMET USLUGE I EXPORT-IMPORT I-WINE DOO U IZNOSU OD 1.100.000,00 EURA SA ROKOM OTPLATE 66 MJESECI GRACE PERIOD 18 MJESECI ODNOSNO DO DANA 31.10.2026. GOD. + ZABRANA OTUĐENJA I OPTEREĆENJA I IZDAVANJA U ZAKUP BEZ PISMENE SAGLASNOSTI HIPOTEKARNOG POVJERIOCA + ZABILJEŽBA IZJAVE ZALOŽNOG DUŽNIKA NA NEPOSREDNO PRINUDNO IZVRŠENJE BEZ ODLAGANJA



**Podaci o teretima i ograničenjima**

Broj	Podbroj	Broj zgrade	PD	Redni broj	Način korišćenja	Datum upisa Vrijeme upisa	Opis prava
1283		1		1	Poljoprivredni objekat	06/09/2021 11:49	Hipoteka ZABILJEŽBA HIPOTEKE NA OSNOVU ZALOŽNE IZJAVE UZZ BR. 622/19 NKCG-PG-276/19 OD 05.11.2019. GOD. HIPOTEKARNI DUŽNIK 1 IVANOVIĆ LJUBICA HIPOTEKARNI DUŽNIK 2 IVANOVIĆ PETAR U KORIST HIPOTEKARNOG POVJERIOCA INVESTICIONO-RAZVOJNOG FONDA CRNE GORE AD PODGORICA KORISNIK KREDITA DRUŠTVO ZA PROIZVODNJU PROMET USLUGE I EXPORT-IMPORT I-WINE DOO U IZNOSU OD 1.100.000,00 EURA SA ROKOM OTPLATE 66 MJESECI GRACE PERIOD 18 MJESECI ODNOSNO DO DANA 31.10.2026. GOD. + ZABRANA OTUĐENJA I OPTEREĆENJA I IZDAVANJA U ZAKUP BEZ PISMENE SAGLASNOSTI HIPOTEKARNOG POVJERIOCA + ZABILJEŽBA IZJAVE ZALOŽNOG DUŽNIKA NA NEPOSREDNO PRINUDNO IZVRŠENJE BEZ ODLAGANJA
1283		1		1	Poljoprivredni objekat	06/09/2021 11:49	Hipoteka ZABILJEŽBA HIPOTEKE NA OSNOVU ZALOŽNE IZJAVE UZZ BR. 622/19 NKCG-PG-276/19 OD 05.11.2019. GOD. HIPOTEKARNI DUŽNIK 1 IVANOVIĆ LJUBICA HIPOTEKARNI DUŽNIK 2 IVANOVIĆ PETAR U KORIST HIPOTEKARNOG POVJERIOCA INVESTICIONO-RAZVOJNOG FONDA CRNE GORE AD PODGORICA KORISNIK KREDITA DRUŠTVO ZA PROIZVODNJU PROMET USLUGE I EXPORT-IMPORT I-WINE DOO U IZNOSU OD 1.100.000,00 EURA SA ROKOM OTPLATE 66 MJESECI GRACE PERIOD 18 MJESECI ODNOSNO DO DANA 31.10.2026. GOD. + ZABRANA OTUĐENJA I OPTEREĆENJA I IZDAVANJA U ZAKUP BEZ PISMENE SAGLASNOSTI HIPOTEKARNOG POVJERIOCA + ZABILJEŽBA IZJAVE ZALOŽNOG DUŽNIKA NA NEPOSREDNO PRINUDNO IZVRŠENJE BEZ ODLAGANJA
3640				1	Vinograd 2. klase	11/11/2019 7:42	Hipoteka ZABILJEŽBA HIPOTEKE NA OSNOVU ZALOŽNE IZJAVE UZZ BR. 622/19 NKCG-PG-276/19 OD 05.11.2019. GOD. HIPOTEKARNI DUŽNIK 1 IVANOVIĆ LJUBICA HIPOTEKARNI DUŽNIK 2 IVANOVIĆ PETAR U KORIST HIPOTEKARNOG POVJERIOCA INVESTICIONO-RAZVOJNOG FONDA CRNE GORE AD PODGORICA KORISNIK KREDITA DRUŠTVO ZA PROIZVODNJU PROMET USLUGE I EXPORT-IMPORT I-WINE DOO U IZNOSU OD 1.100.000,00 EURA SA ROKOM OTPLATE 66 MJESECI GRACE PERIOD 18 MJESECI ODNOSNO DO DANA 31.10.2026. GOD. + ZABRANA OTUĐENJA I OPTEREĆENJA I IZDAVANJA U ZAKUP BEZ PISMENE SAGLASNOSTI HIPOTEKARNOG POVJERIOCA + ZABILJEŽBA IZJAVE ZALOŽNOG DUŽNIKA NA NEPOSREDNO PRINUDNO IZVRŠENJE BEZ ODLAGANJA
3641				1	Vinograd 2. klase	11/11/2019 7:42	Hipoteka ZABILJEŽBA HIPOTEKE NA OSNOVU ZALOŽNE IZJAVE UZZ BR. 622/19 NKCG-PG-276/19 OD 05.11.2019. GOD. HIPOTEKARNI DUŽNIK 1 IVANOVIĆ LJUBICA HIPOTEKARNI DUŽNIK 2 IVANOVIĆ PETAR U KORIST HIPOTEKARNOG POVJERIOCA INVESTICIONO-RAZVOJNOG FONDA CRNE GORE AD PODGORICA KORISNIK KREDITA DRUŠTVO ZA PROIZVODNJU PROMET USLUGE I EXPORT-IMPORT I-WINE DOO U IZNOSU OD 1.100.000,00 EURA SA ROKOM OTPLATE 66 MJESECI GRACE PERIOD 18 MJESECI ODNOSNO DO DANA 31.10.2026. GOD. + ZABRANA OTUĐENJA I OPTEREĆENJA I IZDAVANJA U ZAKUP BEZ PISMENE SAGLASNOSTI HIPOTEKARNOG POVJERIOCA + ZABILJEŽBA IZJAVE ZALOŽNOG DUŽNIKA NA NEPOSREDNO PRINUDNO IZVRŠENJE BEZ ODLAGANJA
3642				1	Vinograd 2. klase	11/11/2019 7:42	Hipoteka ZABILJEŽBA HIPOTEKE NA OSNOVU ZALOŽNE IZJAVE UZZ BR. 622/19 NKCG-PG-276/19 OD 05.11.2019. GOD. HIPOTEKARNI DUŽNIK 1 IVANOVIĆ LJUBICA HIPOTEKARNI DUŽNIK 2 IVANOVIĆ PETAR U KORIST HIPOTEKARNOG POVJERIOCA INVESTICIONO-RAZVOJNOG FONDA CRNE GORE AD PODGORICA KORISNIK KREDITA DRUŠTVO ZA PROIZVODNJU PROMET USLUGE I EXPORT-IMPORT I-WINE DOO U IZNOSU OD 1.100.000,00 EURA SA ROKOM OTPLATE 66 MJESECI GRACE PERIOD 18 MJESECI ODNOSNO DO DANA 31.10.2026. GOD. + ZABRANA OTUĐENJA I OPTEREĆENJA I IZDAVANJA U ZAKUP BEZ PISMENE SAGLASNOSTI HIPOTEKARNOG POVJERIOCA + ZABILJEŽBA IZJAVE ZALOŽNOG DUŽNIKA NA NEPOSREDNO PRINUDNO IZVRŠENJE BEZ ODLAGANJA
3642				1	Livada 4. klase	11/11/2019 7:42	Hipoteka ZABILJEŽBA HIPOTEKE NA OSNOVU ZALOŽNE IZJAVE UZZ BR. 622/19 NKCG-PG-276/19 OD 05.11.2019. GOD. HIPOTEKARNI DUŽNIK 1 IVANOVIĆ LJUBICA HIPOTEKARNI DUŽNIK 2 IVANOVIĆ PETAR U KORIST HIPOTEKARNOG POVJERIOCA INVESTICIONO-RAZVOJNOG FONDA CRNE GORE AD PODGORICA KORISNIK KREDITA DRUŠTVO ZA PROIZVODNJU PROMET USLUGE I EXPORT-IMPORT I-WINE DOO U IZNOSU OD 1.100.000,00 EURA SA ROKOM OTPLATE 66 MJESECI GRACE PERIOD 18 MJESECI ODNOSNO DO DANA 31.10.2026. GOD. + ZABRANA OTUĐENJA I OPTEREĆENJA I IZDAVANJA U ZAKUP BEZ PISMENE SAGLASNOSTI HIPOTEKARNOG POVJERIOCA + ZABILJEŽBA IZJAVE ZALOŽNOG DUŽNIKA NA NEPOSREDNO PRINUDNO IZVRŠENJE BEZ ODLAGANJA



ksa naplaćena na osnovu Tarifnog broja 1, Zakona o administrativnim taksama ("Sl.list CG, br. 18/19) u iznosu od 2 eura.  
aknada za korišćenje podataka premjera, katastra nepokretnosti i usluga, naplaćena na osnovu člana 174 Zakona o  
državnom premjeru i katastru nepokretnosti ("Sl. list RCG" br. 29/07, "Sl. list CG" br. 73/10, 032/11, 040/11, 043/15,  
037/17 i 17/18) u iznosu od 3 eura.



Ovlašćeno lice:

Slaviča Bobičić  
Slaviča Bobičić, dipl. prav



UPRAVA ZA KATASTAR  
I DRŽAVNU IMOVINU

CRNA GORA

PODRUČNA JEDINICA  
PODGORICA

Broj: 101-919-8086/2022  
Datum: 23.02.2022.  
KO: DOLJANI

Na osnovu člana 173 Zakona o državnom premjeru i katastru nepokretnosti ("Sl. list RCG" br. 29/07, "Sl. list CG" br. 73/10, 032/11, 040/11, 043/15, 037/17 i 17/18), postupajući po zahtjevu , , za potrebe izdaje se

**LIST NEPOKRETNOSTI 597 - PREPIS**

Podaci o parcelama									
Broj	Podbroj	Broj zgrade	Plan Skica	Datum upisa	Potes ili ulica i kućni broj	Način korišćenja Osnov sticanja	Bon. klasa	Površina m <sup>2</sup>	Prihod
1275	3		4 25	24/11/2017	DOLJANI	Pašnjak 3. klase NASLJEDE		2404	3.61
1275	4		4 25	24/11/2017	DOLJANI	Pašnjak 3. klase NASLJEDE		1202	1.80
1276	2		4 7	24/11/2017	ŠKALICA	Livada 5. klase NASLJEDE		1362	5.31
1276	3		4 7	24/11/2017	ŠKALICA	Livada 5. klase NASLJEDE		1352	5.27
1284	2		4 7	24/11/2017	ŠKALICA	Dvorište NASLJEDE		464	0.00
1284	2	1	4 7	24/11/2017	ŠKALICA	Porodična stambena zgrada NASLJEDE		91	0.00
3643	1		28 11	24/11/2017	ZLATICA	Livada 4. klase NASLJEDE		1544	7.26
3643	2		28 11	24/11/2017	ZLATICA	Livada 4. klase NASLJEDE		1721	8.09
3643	3		28 11	24/11/2017	ZLATICA	Livada 4. klase NASLJEDE		912	4.29
3645	1		28 11	24/11/2017	ZLATICA	Livada 4. klase NASLJEDE		1569	7.37
3645	2		28 11	24/11/2017	ZLATICA	Livada 4. klase NASLJEDE		992	4.66
3645	3		28 11	24/11/2017	ZLATICA	Livada 4. klase NASLJEDE		952	4.47
3645	4		28 11	24/11/2017	ZLATICA	Livada 4. klase NASLJEDE		70	0.33
3646			28 11	24/11/2017	ZLATICA	Livada 4. klase NASLJEDE		972	4.57
3647			28 11	24/11/2017	ZLATICA	Vinograd 2. klase NASLJEDE		1903	57.09
3648			28 11	24/11/2017	ZLATICA	Livada 4. klase NASLJEDE		658	3.09
								18168	117.22

Podaci o vlasniku ili nosiocu			
Matični broj - ID broj	Naziv nosioca prava - adresa i mjesto	Prava	Obim prava
0410941215150	IVANOVIĆ OBRAD LJUBICA BUL SAVE KOVAČEVIĆA 52 Podgorica	Svojina	1/1



### Podaci o objektima i posebnim djelovima

Broj Podbroj	Broj zgrade	Način korišćenja Osnov sticanja Sobnost	PD Godina izgradnje	Spratnost/ Sprat Površina	Prava Vlasnik ili nosilac prava Adresa, Mjesto
1284 2	1	Porodična stambena zgrada GRAĐENJE	205	1P 91	/
1284 2	1	Nestambeni prostor GRAĐENJE Jedna soba	1	1P 21	Svojina 1/1 IVANOVIĆ OBRAD LJUBICA 0410941215150 BUL SAVE KOVAČEVIĆA 52
1284 2	1	Stambeni prostor GRAĐENJE Dvosoban stan	2	P 56	Svojina 1/1 IVANOVIĆ OBRAD LJUBICA 0410941215150 BUL SAVE KOVAČEVIĆA 52

### Podaci o teretima i ograničenjima

Broj Podbroj	Broj zgrade	PD	Redni broj	Način korišćenja	Datum upisa Vrijeme upisa	Opis prava
1275 3			1	Pašnjak 3. klase	11/11/2019 7:42	Hipoteka ZABILJEŽBA HIPOTEKE NA OSNOVU ZALOŽNE IZJAVE UZZ BR. 622/19 NKCG-PG-276/19 OD 05.11.2019. GOD. HIPOTEKARNI DUŽNIK 1 IVANOVIĆ LJUBICA HIPOTEKARNI DUŽNIK 2 IVANOVIĆ PETAR U KORIST HIPOTEKARNOG POVJERIOCA INVESTICIONO-RAZVOJNOG FONDA CRNE GORE AD PODGORICA KORISNIK KREDITA DRUŠTVO ZA PROIZVODNJU PROMET USLUGE I EXPORT-IMPORT I-WINE DOO U IZNOSU OD 1.100.000,00 EURA SA ROKOM OTPLATE 66 MJESECI GRACE PERIOD 18 MJESECI ODNOSNO DO DANA 31.10.2026. GOD. + ZABRANA OTUĐENJA I OPTEREĆENJA I IZDAVANJA U ZAKUP BEZ PISMENE SAGLASNOSTI HIPOTEKARNOG POVJERIOCA + ZABILJEŽBA IZJAVE ZALOŽNOG DUŽNIKA NA NEPOSREDNO PRINUDNO IZVRŠENJE BEZ ODLAGANJA
1275 4			1	Pašnjak 3. klase	11/11/2019 7:42	Hipoteka ZABILJEŽBA HIPOTEKE NA OSNOVU ZALOŽNE IZJAVE UZZ BR. 622/19 NKCG-PG-276/19 OD 05.11.2019. GOD. HIPOTEKARNI DUŽNIK 1 IVANOVIĆ LJUBICA HIPOTEKARNI DUŽNIK 2 IVANOVIĆ PETAR U KORIST HIPOTEKARNOG POVJERIOCA INVESTICIONO-RAZVOJNOG FONDA CRNE GORE AD PODGORICA KORISNIK KREDITA DRUŠTVO ZA PROIZVODNJU PROMET USLUGE I EXPORT-IMPORT I-WINE DOO U IZNOSU OD 1.100.000,00 EURA SA ROKOM OTPLATE 66 MJESECI GRACE PERIOD 18 MJESECI ODNOSNO DO DANA 31.10.2026. GOD. + ZABRANA OTUĐENJA I OPTEREĆENJA I IZDAVANJA U ZAKUP BEZ PISMENE SAGLASNOSTI HIPOTEKARNOG POVJERIOCA + ZABILJEŽBA IZJAVE ZALOŽNOG DUŽNIKA NA NEPOSREDNO PRINUDNO IZVRŠENJE BEZ ODLAGANJA
1276 2			1	Livada 5. klase	11/11/2019 7:42	Hipoteka ZABILJEŽBA HIPOTEKE NA OSNOVU ZALOŽNE IZJAVE UZZ BR. 622/19 NKCG-PG-276/19 OD 05.11.2019. GOD. HIPOTEKARNI DUŽNIK 1 IVANOVIĆ LJUBICA HIPOTEKARNI DUŽNIK 2 IVANOVIĆ PETAR U KORIST HIPOTEKARNOG POVJERIOCA INVESTICIONO-RAZVOJNOG FONDA CRNE GORE AD PODGORICA KORISNIK KREDITA DRUŠTVO ZA PROIZVODNJU PROMET USLUGE I EXPORT-IMPORT I-WINE DOO U IZNOSU OD 1.100.000,00 EURA SA ROKOM OTPLATE 66 MJESECI GRACE PERIOD 18 MJESECI ODNOSNO DO DANA 31.10.2026. GOD. + ZABRANA OTUĐENJA I OPTEREĆENJA I IZDAVANJA U ZAKUP BEZ PISMENE SAGLASNOSTI HIPOTEKARNOG POVJERIOCA + ZABILJEŽBA IZJAVE ZALOŽNOG DUŽNIKA NA NEPOSREDNO PRINUDNO IZVRŠENJE BEZ ODLAGANJA
1276 3			1	Livada 5. klase	11/11/2019 7:42	Hipoteka ZABILJEŽBA HIPOTEKE NA OSNOVU ZALOŽNE IZJAVE UZZ BR. 622/19 NKCG-PG-276/19 OD 05.11.2019. GOD. HIPOTEKARNI DUŽNIK 1 IVANOVIĆ LJUBICA HIPOTEKARNI DUŽNIK 2 IVANOVIĆ PETAR U KORIST HIPOTEKARNOG POVJERIOCA INVESTICIONO-RAZVOJNOG FONDA CRNE GORE AD PODGORICA KORISNIK KREDITA DRUŠTVO ZA PROIZVODNJU PROMET USLUGE I EXPORT-IMPORT I-WINE DOO U IZNOSU OD 1.100.000,00 EURA SA ROKOM OTPLATE 66 MJESECI GRACE PERIOD 18 MJESECI ODNOSNO DO DANA 31.10.2026. GOD. + ZABRANA OTUĐENJA I OPTEREĆENJA I IZDAVANJA U ZAKUP BEZ PISMENE SAGLASNOSTI HIPOTEKARNOG POVJERIOCA + ZABILJEŽBA IZJAVE ZALOŽNOG DUŽNIKA NA NEPOSREDNO PRINUDNO IZVRŠENJE BEZ ODLAGANJA
1284 2			1	Dvorište	11/11/2019 7:42	Hipoteka ZABILJEŽBA HIPOTEKE NA OSNOVU ZALOŽNE IZJAVE UZZ BR. 622/19 NKCG-PG-276/19 OD 05.11.2019. GOD. HIPOTEKARNI DUŽNIK 1 IVANOVIĆ LJUBICA HIPOTEKARNI DUŽNIK 2 IVANOVIĆ PETAR U KORIST HIPOTEKARNOG POVJERIOCA INVESTICIONO-RAZVOJNOG FONDA CRNE GORE AD PODGORICA KORISNIK KREDITA DRUŠTVO ZA PROIZVODNJU PROMET USLUGE I EXPORT-IMPORT I-WINE DOO U IZNOSU OD 1.100.000,00 EURA SA ROKOM OTPLATE 66 MJESECI GRACE PERIOD 18 MJESECI ODNOSNO DO DANA 31.10.2026. GOD. +





### Podaci o teretima i ograničenjima

Broj	Podbroj	Broj zgrade	PD	Redni broj	Način korišćenja	Datum upisa Vrijeme upisa	Opis prava
1284	2	1	1	1	Nestambeni prostor	11/11/2019 7:42	ZABRANA OTUĐENJA I OPTEREĆENJA I IZDAVANJA U ZAKUP BEZ PISMENE SAGLASNOSTI HIPOTEKARNOG POVJERIOCA + ZABILJEŽBA IZJAVE ZALOŽNOG DUŽNIKA NA NEPOSREDNO PRINUDNO IZVRŠENJE BEZ ODLAGANJA
1284	2	1	2	1	Stambeni prostor	11/11/2019 7:42	Hipoteka ZABILJEŽBA HIPOTEKE NA OSNOVU ZALOŽNE IZJAVE UZZ BR. 622/19 NKCG-PG-276/19 OD 05.11.2019. GOD. HIPOTEKARNI DUŽNIK 1 IVANOVIĆ LJUBICA HIPOTEKARNI DUŽNIK 2 IVANOVIĆ PETAR U KORIST HIPOTEKARNOG POVJERIOCA INVESTICIONO-RAZVOJNOG FONDA CRNE GORE AD PODGORICA KORISNIK KREDITA DRUŠTVO ZA PROIZVODNJU PROMET USLUGE I EXPORT-IMPORT I-WINE DOO U IZNOSU OD 1.100.000,00 EURA SA ROKOM OTPLATE 66 MJESECI GRACE PERIOD 18 MJESECI ODNOSNO DO DANA 31.10.2026. GOD. + ZABRANA OTUĐENJA I OPTEREĆENJA I IZDAVANJA U ZAKUP BEZ PISMENE SAGLASNOSTI HIPOTEKARNOG POVJERIOCA + ZABILJEŽBA IZJAVE ZALOŽNOG DUŽNIKA NA NEPOSREDNO PRINUDNO IZVRŠENJE BEZ ODLAGANJA
1284	2	1		1	Porodična stambena zgrada	11/11/2019 7:42	Hipoteka ZABILJEŽBA HIPOTEKE NA OSNOVU ZALOŽNE IZJAVE UZZ BR. 622/19 NKCG-PG-276/19 OD 05.11.2019. GOD. HIPOTEKARNI DUŽNIK 1 IVANOVIĆ LJUBICA HIPOTEKARNI DUŽNIK 2 IVANOVIĆ PETAR U KORIST HIPOTEKARNOG POVJERIOCA INVESTICIONO-RAZVOJNOG FONDA CRNE GORE AD PODGORICA KORISNIK KREDITA DRUŠTVO ZA PROIZVODNJU PROMET USLUGE I EXPORT-IMPORT I-WINE DOO U IZNOSU OD 1.100.000,00 EURA SA ROKOM OTPLATE 66 MJESECI GRACE PERIOD 18 MJESECI ODNOSNO DO DANA 31.10.2026. GOD. + ZABRANA OTUĐENJA I OPTEREĆENJA I IZDAVANJA U ZAKUP BEZ PISMENE SAGLASNOSTI HIPOTEKARNOG POVJERIOCA + ZABILJEŽBA IZJAVE ZALOŽNOG DUŽNIKA NA NEPOSREDNO PRINUDNO IZVRŠENJE BEZ ODLAGANJA
1284	2	1		1	Porodična stambena zgrada	11/11/2019 7:42	Hipoteka ZABILJEŽBA HIPOTEKE NA OSNOVU ZALOŽNE IZJAVE UZZ BR. 622/19 NKCG-PG-276/19 OD 05.11.2019. GOD. HIPOTEKARNI DUŽNIK 1 IVANOVIĆ LJUBICA HIPOTEKARNI DUŽNIK 2 IVANOVIĆ PETAR U KORIST HIPOTEKARNOG POVJERIOCA INVESTICIONO-RAZVOJNOG FONDA CRNE GORE AD PODGORICA KORISNIK KREDITA DRUŠTVO ZA PROIZVODNJU PROMET USLUGE I EXPORT-IMPORT I-WINE DOO U IZNOSU OD 1.100.000,00 EURA SA ROKOM OTPLATE 66 MJESECI GRACE PERIOD 18 MJESECI ODNOSNO DO DANA 31.10.2026. GOD. + ZABRANA OTUĐENJA I OPTEREĆENJA I IZDAVANJA U ZAKUP BEZ PISMENE SAGLASNOSTI HIPOTEKARNOG POVJERIOCA + ZABILJEŽBA IZJAVE ZALOŽNOG DUŽNIKA NA NEPOSREDNO PRINUDNO IZVRŠENJE BEZ ODLAGANJA
3643	1			1	Livada 4. klase	11/11/2019 7:42	Hipoteka ZABILJEŽBA HIPOTEKE NA OSNOVU ZALOŽNE IZJAVE UZZ BR. 622/19 NKCG-PG-276/19 OD 05.11.2019. GOD. HIPOTEKARNI DUŽNIK 1 IVANOVIĆ LJUBICA HIPOTEKARNI DUŽNIK 2 IVANOVIĆ PETAR U KORIST HIPOTEKARNOG POVJERIOCA INVESTICIONO-RAZVOJNOG FONDA CRNE GORE AD PODGORICA KORISNIK KREDITA DRUŠTVO ZA PROIZVODNJU PROMET USLUGE I EXPORT-IMPORT I-WINE DOO U IZNOSU OD 1.100.000,00 EURA SA ROKOM OTPLATE 66 MJESECI GRACE PERIOD 18 MJESECI ODNOSNO DO DANA 31.10.2026. GOD. + ZABRANA OTUĐENJA I OPTEREĆENJA I IZDAVANJA U ZAKUP BEZ PISMENE SAGLASNOSTI HIPOTEKARNOG POVJERIOCA + ZABILJEŽBA IZJAVE ZALOŽNOG DUŽNIKA NA NEPOSREDNO PRINUDNO IZVRŠENJE BEZ ODLAGANJA
3643	2			1	Livada 4. klase	11/11/2019 7:42	Hipoteka ZABILJEŽBA HIPOTEKE NA OSNOVU ZALOŽNE IZJAVE UZZ BR. 622/19 NKCG-PG-276/19 OD 05.11.2019. GOD. HIPOTEKARNI DUŽNIK 1 IVANOVIĆ LJUBICA HIPOTEKARNI DUŽNIK 2 IVANOVIĆ PETAR U KORIST HIPOTEKARNOG POVJERIOCA INVESTICIONO-RAZVOJNOG FONDA CRNE GORE AD PODGORICA KORISNIK KREDITA DRUŠTVO ZA PROIZVODNJU PROMET USLUGE I EXPORT-IMPORT I-WINE DOO U IZNOSU OD 1.100.000,00 EURA SA



Podaci o teretima i ograničenjima

Broj	Podbroj	Broj zgrade	PD	Redni broj	Način korišćenja	Datum upisa Vrijeme upisa	Opis prava
							ROKOM OTPLATE 66 MJESECI GRACE PERIOD 18 MJESECI ODNOSNO DO DANA 31.10.2026. GOD. + ZABRANA OTUĐENJA I OPTEREĆENJA I IZDAVANJA U ZAKUP BEZ PISMENE SAGLASNOSTI HIPOTEKARNOG POVJERIOCA + ZABILJEŽBA IZJAVE ZALOŽNOG DUŽNIKA NA NEPOSREDNO PRINUDNO IZVRŠENJE BEZ ODLAGANJA
3643	3			1	Livada 4. klase	11/11/2019 7:42	Hipoteka ZABILJEŽBA HIPOTEKE NA OSNOVU ZALOŽNE IZJAVE UZZ BR. 622/19 NKCG-PG-276/19 OD 05.11.2019. GOD. HIPOTEKARNI DUŽNIK 1 IVANOVIĆ LJUBICA HIPOTEKARNI DUŽNIK 2 IVANOVIĆ PETAR U KORIST HIPOTEKARNOG POVJERIOCA INVESTICIONO-RAZVOJNOG FONDA CRNE GORE AD PODGORICA KORISNIK KREDITA DRUŠTVO ZA PROIZVODNJU PROMET USLUGE I EXPORT-IMPORT I-WINE DOO U IZNOSU OD 1.100.000,00 EURA SA ROKOM OTPLATE 66 MJESECI GRACE PERIOD 18 MJESECI ODNOSNO DO DANA 31.10.2026. GOD. + ZABRANA OTUĐENJA I OPTEREĆENJA I IZDAVANJA U ZAKUP BEZ PISMENE SAGLASNOSTI HIPOTEKARNOG POVJERIOCA + ZABILJEŽBA IZJAVE ZALOŽNOG DUŽNIKA NA NEPOSREDNO PRINUDNO IZVRŠENJE BEZ ODLAGANJA
3645	1			1	Livada 4. klase	11/11/2019 7:42	Hipoteka ZABILJEŽBA HIPOTEKE NA OSNOVU ZALOŽNE IZJAVE UZZ BR. 622/19 NKCG-PG-276/19 OD 05.11.2019. GOD. HIPOTEKARNI DUŽNIK 1 IVANOVIĆ LJUBICA HIPOTEKARNI DUŽNIK 2 IVANOVIĆ PETAR U KORIST HIPOTEKARNOG POVJERIOCA INVESTICIONO-RAZVOJNOG FONDA CRNE GORE AD PODGORICA KORISNIK KREDITA DRUŠTVO ZA PROIZVODNJU PROMET USLUGE I EXPORT-IMPORT I-WINE DOO U IZNOSU OD 1.100.000,00 EURA SA ROKOM OTPLATE 66 MJESECI GRACE PERIOD 18 MJESECI ODNOSNO DO DANA 31.10.2026. GOD. + ZABRANA OTUĐENJA I OPTEREĆENJA I IZDAVANJA U ZAKUP BEZ PISMENE SAGLASNOSTI HIPOTEKARNOG POVJERIOCA + ZABILJEŽBA IZJAVE ZALOŽNOG DUŽNIKA NA NEPOSREDNO PRINUDNO IZVRŠENJE BEZ ODLAGANJA
3645	2			1	Livada 4. klase	11/11/2019 7:42	Hipoteka ZABILJEŽBA HIPOTEKE NA OSNOVU ZALOŽNE IZJAVE UZZ BR. 622/19 NKCG-PG-276/19 OD 05.11.2019. GOD. HIPOTEKARNI DUŽNIK 1 IVANOVIĆ LJUBICA HIPOTEKARNI DUŽNIK 2 IVANOVIĆ PETAR U KORIST HIPOTEKARNOG POVJERIOCA INVESTICIONO-RAZVOJNOG FONDA CRNE GORE AD PODGORICA KORISNIK KREDITA DRUŠTVO ZA PROIZVODNJU PROMET USLUGE I EXPORT-IMPORT I-WINE DOO U IZNOSU OD 1.100.000,00 EURA SA ROKOM OTPLATE 66 MJESECI GRACE PERIOD 18 MJESECI ODNOSNO DO DANA 31.10.2026. GOD. + ZABRANA OTUĐENJA I OPTEREĆENJA I IZDAVANJA U ZAKUP BEZ PISMENE SAGLASNOSTI HIPOTEKARNOG POVJERIOCA + ZABILJEŽBA IZJAVE ZALOŽNOG DUŽNIKA NA NEPOSREDNO PRINUDNO IZVRŠENJE BEZ ODLAGANJA
3645	3			1	Livada 4. klase	11/11/2019 7:42	Hipoteka ZABILJEŽBA HIPOTEKE NA OSNOVU ZALOŽNE IZJAVE UZZ BR. 622/19 NKCG-PG-276/19 OD 05.11.2019. GOD. HIPOTEKARNI DUŽNIK 1 IVANOVIĆ LJUBICA HIPOTEKARNI DUŽNIK 2 IVANOVIĆ PETAR U KORIST HIPOTEKARNOG POVJERIOCA INVESTICIONO-RAZVOJNOG FONDA CRNE GORE AD PODGORICA KORISNIK KREDITA DRUŠTVO ZA PROIZVODNJU PROMET USLUGE I EXPORT-IMPORT I-WINE DOO U IZNOSU OD 1.100.000,00 EURA SA ROKOM OTPLATE 66 MJESECI GRACE PERIOD 18 MJESECI ODNOSNO DO DANA 31.10.2026. GOD. + ZABRANA OTUĐENJA I OPTEREĆENJA I IZDAVANJA U ZAKUP BEZ PISMENE SAGLASNOSTI HIPOTEKARNOG POVJERIOCA + ZABILJEŽBA IZJAVE ZALOŽNOG DUŽNIKA NA NEPOSREDNO PRINUDNO IZVRŠENJE BEZ ODLAGANJA
3645	4			1	Livada 4. klase	11/11/2019 7:42	Hipoteka ZABILJEŽBA HIPOTEKE NA OSNOVU ZALOŽNE IZJAVE UZZ BR. 622/19 NKCG-PG-276/19 OD 05.11.2019. GOD. HIPOTEKARNI DUŽNIK 1 IVANOVIĆ LJUBICA HIPOTEKARNI DUŽNIK 2 IVANOVIĆ PETAR U KORIST HIPOTEKARNOG POVJERIOCA INVESTICIONO-RAZVOJNOG FONDA CRNE GORE AD PODGORICA KORISNIK KREDITA DRUŠTVO ZA PROIZVODNJU PROMET USLUGE I EXPORT-IMPORT I-WINE DOO U IZNOSU OD 1.100.000,00 EURA SA ROKOM OTPLATE 66 MJESECI GRACE PERIOD 18 MJESECI ODNOSNO DO DANA 31.10.2026. GOD. + ZABRANA OTUĐENJA I OPTEREĆENJA I IZDAVANJA U ZAKUP BEZ PISMENE SAGLASNOSTI HIPOTEKARNOG POVJERIOCA + ZABILJEŽBA IZJAVE ZALOŽNOG DUŽNIKA NA NEPOSREDNO PRINUDNO IZVRŠENJE BEZ ODLAGANJA
3646				1	Livada 4. klase	11/11/2019 7:42	Hipoteka ZABILJEŽBA HIPOTEKE NA OSNOVU ZALOŽNE IZJAVE UZZ BR. 622/19 NKCG-PG-276/19 OD 05.11.2019. GOD. HIPOTEKARNI DUŽNIK 1 IVANOVIĆ LJUBICA HIPOTEKARNI DUŽNIK 2 IVANOVIĆ PETAR U KORIST HIPOTEKARNOG POVJERIOCA INVESTICIONO-RAZVOJNOG FONDA CRNE GORE AD PODGORICA KORISNIK KREDITA DRUŠTVO ZA PROIZVODNJU PROMET USLUGE I EXPORT-IMPORT I-WINE DOO U IZNOSU OD 1.100.000,00 EURA SA

Podaci o teretima i ograničenjima							
Broj	Podbroj	Broj zgrade	PD	Redni broj	Način korišćenja	Datum upisa Vrijeme upisa	Opis prava
							ROKOM OTPLATE 66 MJESECI GRACE PERIOD 18 MJESECI ODNOSNO DO DANA 31.10.2026. GOD. + ZABRANA OTUĐENJA I OPTEREĆENJA I IZDAVANJA U ZAKUP BEZ PISMENE SAGLASNOSTI HIPOTEKARNOG POVJERIČA + ZABILJEŽBA IZJAVE ZALOŽNOG DUŽNIKA NA NEPOSREDNO PRINUDNO IZVRŠENJE BEZ ODLAGANJA
3647				1	Vinograd 2. klase	11/11/2019 7:42	Hipoteka ZABILJEŽBA HIPOTEKE NA OSNOVU ZALOŽNE IZJAVE UZZ BR. 622/19 NKCG-PG-276/19 OD 05.11.2019. GOD. HIPOTEKARNI DUŽNIK I IVANOVIĆ LJUBICA HIPOTEKARNI DUŽNIK 2 IVANOVIĆ PETAR U KORIST HIPOTEKARNOG POVJERIČA INVESTICIONO-RAZVOJNOG FONDA CRNE GORE AD PODGORICA KORISNIK KREDITA DRUŠTVO ZA PROIZVODNJU PROMET USLUGE I EXPORT-IMPORT I-WINE DOO U IZNOSU OD 1.100.000,00 EURA SA ROKOM OTPLATE 66 MJESECI GRACE PERIOD 18 MJESECI ODNOSNO DO DANA 31.10.2026. GOD. + ZABRANA OTUĐENJA I OPTEREĆENJA I IZDAVANJA U ZAKUP BEZ PISMENE SAGLASNOSTI HIPOTEKARNOG POVJERIČA + ZABILJEŽBA IZJAVE ZALOŽNOG DUŽNIKA NA NEPOSREDNO PRINUDNO IZVRŠENJE BEZ ODLAGANJA
3648				1	Livada 4. klase	11/11/2019 7:42	Hipoteka ZABILJEŽBA HIPOTEKE NA OSNOVU ZALOŽNE IZJAVE UZZ BR. 622/19 NKCG-PG-276/19 OD 05.11.2019. GOD. HIPOTEKARNI DUŽNIK I IVANOVIĆ LJUBICA HIPOTEKARNI DUŽNIK 2 IVANOVIĆ PETAR U KORIST HIPOTEKARNOG POVJERIČA INVESTICIONO-RAZVOJNOG FONDA CRNE GORE AD PODGORICA KORISNIK KREDITA DRUŠTVO ZA PROIZVODNJU PROMET USLUGE I EXPORT-IMPORT I-WINE DOO U IZNOSU OD 1.100.000,00 EURA SA ROKOM OTPLATE 66 MJESECI GRACE PERIOD 18 MJESECI ODNOSNO DO DANA 31.10.2026. GOD. + ZABRANA OTUĐENJA I OPTEREĆENJA I IZDAVANJA U ZAKUP BEZ PISMENE SAGLASNOSTI HIPOTEKARNOG POVJERIČA + ZABILJEŽBA IZJAVE ZALOŽNOG DUŽNIKA NA NEPOSREDNO PRINUDNO IZVRŠENJE BEZ ODLAGANJA

Taksa naplaćena na osnovu Tarifnog broja 1, Zakona o administrativnim taksama ("Sl.list CG, br. 18/19) u iznosu od 2 eura. Naknada za korišćenje podataka premjera, katastra nepokretnosti i usluga, naplaćena na osnovu člana 174 Zakona o državnom premjeru i katastru nepokretnosti ("Sl. list RCG" br. 29/07, "Sl. list CG" br. 73/10, 032/11, 040/11, 043/15, 037/17 i 17/18) u iznosu od 3 eura.



Ovlašćeno lice:

Slaviča Bobičić, dipl.prav





UPRAVA ZA KATASTAR  
I DRŽAVNU IMOVINU

CRNA GORA

PODRUČNA JEDINICA  
PODGORICA

Broj: 101-919-8090/2022

Datum: 23.02.2022.

KO: DOLJANI

Na osnovu člana 173 Zakona o državnom premjeru i katastru nepokretnosti ("Sl. list RCG" br. 29/07, "Sl. list CG" br. 73/10, 032/11, 040/11, 043/15, 037/17 i 17/18), postupajući po zahtjevu , , za potrebe izdaje se

## LIST NEPOKRETNOSTI 2074 - PREPIS

Podaci o parcelama									
Broj	Podbroj	Broj zgrade	Plan Skica	Datum upisa	Potes ili ulica i kućni broj	Način korišćenja Osnov sticanja	Bon. klasa	Površina m <sup>2</sup>	Prihod
1266	4		48 7		KOD ŠKOLE-GLAVICA	Pašnjak 3. klase NASLJEĐE		64	0.10
1267	1		48 7		KOD ŠKOLE-GLAVICA	Šume 3. klase NASLJEĐE		2030	6.09
1267	2		48 7		KOD ŠKOLE-GLAVICA	Šume 3. klase NASLJEĐE		1747	5.24
1267	3		48 7		KOD ŠKOLE-GLAVICA	Šume 3. klase NASLJEĐE		2977	8.93
								6818	20.36

Podaci o vlasniku ili nosiocu			
Matični broj - ID broj	Naziv nosioca prava - adresa i mjesto	Prava	Obim prava
0410941215150	IVANOVIĆ OBRAD LJUBICA BUL SAVE KOVAČEVIĆA 52 Podgorica	Svojina	1/1

Podaci o teretima i ograničenjima							
Broj	Podbroj	Broj zgrade	PD	Redni broj	Način korišćenja	Datum upisa Vrijeme upisa	Opis prava
1266	4			1	Pašnjak 3. klase	11/11/2019 7:42	Hipoteka ZABILJEŽBA HIPOTEKE NA OSNOVU ZALOŽNE IZJAVE UZZ BR. 622/19 NKCG-PG-276/19 OD 05.11.2019. GOD. HIPOTEKARNI DUŽNIK I IVANOVIĆ LJUBICA HIPOTEKARNI DUŽNIK 2 IVANOVIĆ PETAR U KORIST HIPOTEKARNOG POVJERIOCA INVESTICIONO-RAZVOJNOG FONDA CRNE GORE AD PODGORICA KORISNIK KREDITA DRUŠTVO ZA PROIZVODNJU PROMET USLUGE I EXPORT-IMPORT I-WINE DOO U IZNOSU OD 1.100.000,00 EURA SA ROKOM OTPLATE 66 MJESECI GRACE PERIOD 18 MJESECI ODNOSNO DO DANA 31.10.2026. GOD. + ZABRANA OTUĐENJA I OPTEREĆENJA I IZDAVANJA U ZAKUP BEZ PISMENE SAGLASNOSTI HIPOTEKARNOG POVJERIOCA + ZABILJEŽBA IZJAVE ZALOŽNOG DUŽNIKA NA NEPOSREDNO PRINUDNO IZVRŠENJE BEZ ODLAGANJA
1267	1			1	Šume 3. klase	11/11/2019 7:42	Hipoteka ZABILJEŽBA HIPOTEKE NA OSNOVU ZALOŽNE IZJAVE UZZ BR. 622/19 NKCG-PG-276/19 OD 05.11.2019. GOD. HIPOTEKARNI DUŽNIK I IVANOVIĆ LJUBICA HIPOTEKARNI DUŽNIK 2 IVANOVIĆ PETAR U KORIST HIPOTEKARNOG POVJERIOCA INVESTICIONO-RAZVOJNOG FONDA CRNE GORE AD PODGORICA KORISNIK KREDITA DRUŠTVO ZA PROIZVODNJU PROMET USLUGE I EXPORT-IMPORT I-WINE DOO U IZNOSU OD 1.100.000,00 EURA SA ROKOM OTPLATE 66 MJESECI GRACE PERIOD 18 MJESECI ODNOSNO DO DANA 31.10.2026. GOD. + ZABRANA OTUĐENJA I OPTEREĆENJA I



**Podaci o teretima i ograničenjima**

Broj	Podbroj	Broj zgrade	PD	Redni broj	Način korišćenja	Datum upisa Vrijeme upisa	Opis prava
------	---------	-------------	----	------------	------------------	------------------------------	------------

IZDAVANJA U ZAKUP BEZ PISMENE SAGLASNOSTI  
HIPOTEKARNOG POVJERIOCA + ZABILJEŽBA  
IZJAVE ZALOŽNOG DUŽNIKA NA NEPOSREDNO  
PRINUDNO IZVRŠENJE BEZ ODLAGANJA

1267	2			1	Šume 3. klase	11/11/2019 7:42	Hipoteka ZABILJEŽBA HIPOTEKE NA OSNOVU ZALOŽNE IZJAVE UZZ BR. 622/19 NKCG-PG-276/19 OD 05.11.2019. GOD. HIPOTEKARNI DUŽNIK 1 IVANOVIĆ LJUBICA HIPOTEKARNI DUŽNIK 2 IVANOVIĆ PETAR U KORIST HIPOTEKARNOG POVJERIOCA INVESTICIONO-RAZVOJNOG FONDA CRNE GORE AD PODGORICA KORISNIK KREDITA DRUŠTVO ZA PROIZVODNJU PROMET USLUGE I EXPORT-IMPORT I-WINE DOO U IZNOSU OD 1.100.000,00 EURA SA ROKOM OTPLATE 66 MJESECI GRACE PERIOD 18 MJESECI ODNOSNO DO DANA 31.10.2026. GOD. + ZABRANA OTUĐENJA I OPTEREĆENJA I IZDAVANJA U ZAKUP BEZ PISMENE SAGLASNOSTI HIPOTEKARNOG POVJERIOCA + ZABILJEŽBA IZJAVE ZALOŽNOG DUŽNIKA NA NEPOSREDNO PRINUDNO IZVRŠENJE BEZ ODLAGANJA
1267	3			1	Šume 3. klase	11/11/2019 7:42	Hipoteka ZABILJEŽBA HIPOTEKE NA OSNOVU ZALOŽNE IZJAVE UZZ BR. 622/19 NKCG-PG-276/19 OD 05.11.2019. GOD. HIPOTEKARNI DUŽNIK 1 IVANOVIĆ LJUBICA HIPOTEKARNI DUŽNIK 2 IVANOVIĆ PETAR U KORIST HIPOTEKARNOG POVJERIOCA INVESTICIONO-RAZVOJNOG FONDA CRNE GORE AD PODGORICA KORISNIK KREDITA DRUŠTVO ZA PROIZVODNJU PROMET USLUGE I EXPORT-IMPORT I-WINE DOO U IZNOSU OD 1.100.000,00 EURA SA ROKOM OTPLATE 66 MJESECI GRACE PERIOD 18 MJESECI ODNOSNO DO DANA 31.10.2026. GOD. + ZABRANA OTUĐENJA I OPTEREĆENJA I IZDAVANJA U ZAKUP BEZ PISMENE SAGLASNOSTI HIPOTEKARNOG POVJERIOCA + ZABILJEŽBA IZJAVE ZALOŽNOG DUŽNIKA NA NEPOSREDNO PRINUDNO IZVRŠENJE BEZ ODLAGANJA

Taksa naplaćena na osnovu Tarifnog broja 1, Zakona o administrativnim taksama ("Sl.list CG, br. 18/19) u iznosu od 2 eura. Naknada za korišćenje podataka premjera, katastra nepokretnosti i usluga, naplaćena na osnovu člana 174 Zakona o državnom premjeru i katastru nepokretnosti ("Sl. list RCG" br. 29/07, "Sl. list CG" br. 73/10, 032/11, 040/11, 043/15, 037/17 i 17/18) u iznosu od 3 eura.



Ovlašćeno lice:

Slavica Bobičić, dipl.prav





17600000384



101-919-8114/2022

**UPRAVA ZA KATASTAR  
I DRŽAVNU IMOVINU****CRNA GORA****PODRUČNA JEDINICA  
PODGORICA**

Broj: 101-919-8114/2022

Datum: 23.02.2022.

KO: DOLJANI

Na osnovu člana 173 Zakona o državnom premjeru i katastru nepokretnosti ("Sl. list RCG" br. 29/07, "Sl. list CG" br. 73/10, 032/11, 040/11, 043/15, 037/17 i 17/18), postupajući po zahtjevu , , za potrebe izdaje se

**LIST NEPOKRETNOSTI 3106 - PREPIS**

Podaci o parcelama									
Broj	Podbroj	Broj zgrade	Plan Skica	Datum upisa	Potes ili ulica i kućni broj	Način korišćenja Osnov sticanja	Bon. klasa	Površina m <sup>2</sup>	Prihod
1291	24		48 8	29/11/2017	KRIVAČE	Šume 3. klase KUPOVINA		473	1.42
								473	1.42

Podaci o vlasniku ili nosiocu			
Matični broj - ID broj	Naziv nosioca prava - adresa i mjesto	Prava	Obim prava
0410941215150	IVANOVIĆ OBRAD LJUBICA BUL SAVE KOVAČEVIĆA 52 Podgorica	Svojina	1/1

Podaci o teretima i ograničenjima							
Broj	Podbroj	Broj zgrade	PD	Redni broj	Način korišćenja	Datum upisa Vrijeme upisa	Opis prava
1291	24			1	Šume 3. klase	11/11/2019 7:43	Hipoteka ZABILJEŽBA HIPOTEKE NA OSNOVU ZALOŽNE IZJAVE UZZ BR. 622/19 NKCG-PG-276/19 OD 05.11.2019. GOD. HIPOTEKARNI DUŽNIK 1 IVANOVIĆ LJUBICA HIPOTEKARNI DUŽNIK 2 IVANOVIĆ PETAR U KORIST HIPOTEKARNOG POVJERIOCA INVESTICIONO-RAZVOJNOG FONDA CRNE GORE AD PODGORICA KORISNIK KREDITA DRUŠTVO ZA PROIZVODNJU PROMET USLUGE I EXPORT-IMPORT I-WINE DOO U IZNOSU OD 1.100.000,00 EURA SA ROKOM OTPLATE 66 MJESECI GRACE PERIOD 18 MJESECI ODNOSNO DO DANA 31.10.2026. GOD. + ZABRANA OTUĐENJA I OPTEREĆENJA I IZDAVANJA U ZAKUP BEZ PISMENE SAGLASNOSTI HIPOTEKARNOG POVJERIOCA + ZABILJEŽBA IZJAVE ZALOŽNOG DUŽNIKA NA NEPOSREDNO PRINUDNO IZVRŠENJE BEZ ODLAGANJA



aksa naplaćena na osnovu Tarifnog broja 1, Zakona o administrativnim taksama ("Sl.list CG, br. 18/19) u iznosu od 2 eura. Naknada za korišćenje podataka premjera, katastra nepokretnosti i usluga, naplaćena na osnovu člana 174 Zakona o državnom premjeru i katastru nepokretnosti ("Sl. list RCG" br. 29/07, "Sl. list CG" br. 73/10, 032/11, 040/11, 043/15, 037/17 i 17/18) u iznosu od 3 eura.



Ovlašćeno lice:

*Slavica Bobičić*

Slavica Bobičić, dipl. prav





CRNA GORA

UPRAVA ZA KATASTAR  
I DRŽAVNU IMOVINUPODRUČNA JEDINICA  
PODGORICABroj: 101-919-8092/2022  
Datum: 23.02.2022.  
KO: DOLJANI

Na osnovu člana 173 Zakona o državnom premjeru i katastru nepokretnosti ("Sl. list RCG" br. 29/07, "Sl. list CG" br. 73/10, 032/11, 040/11, 043/15, 037/17 i 17/18), postupajući po zahtjevu , , za potrebe izdaje se

## LIST NEPOKRETNOSTI 3078 - PREPIS

Podaci o parcelama									
Broj	Podbroj	Broj zgrade	Plan Skica	Datum upisa	Potes ili ulica i kućni broj	Način korišćenja Osnov sticanja	Bon. klasa	Površina m <sup>2</sup>	Prihod
1288	3		4 9		KOČEVA GLAVICA	Pašnjak 7. klase KUPOVINA		63	0.02
								63	0.02

Podaci o vlasniku ili nosiocu				
Matični broj - ID broj	Naziv nosioca prava - adresa i mjesto		Prava	Obim prava
0410941215150	IVANOVIĆ OBRAD LJUBICA BUL SAVE KOVAČEVIĆA 52 Podgorica		Svojina	1/1

Podaci o teretima i ograničenjima							
Broj	Podbroj	Broj zgrade	PD	Redni broj	Način korišćenja -	Datum upisa Vrijeme upisa	Opis prava
1288	3			1	Pašnjak 7. klase	11/11/2019 7:43	Hipoteka ZABILJEŽBA HIPOTEKE NA OSNOVU ZALOŽNE IZJAVE UZZ BR. 622/19 NKCG-PG-276/19 OD 05.11.2019. GOD. HIPOTEKARNI DUŽNIK I IVANOVIĆ LJUBICA HIPOTEKARNI DUŽNIK 2 IVANOVIĆ PETAR U KORIST HIPOTEKARNOG POVJERIOCA INVESTICIONO-RAZVOJNOG FONDA CRNE GORE AD PODGORICA KORISNIK KREDITA DRUŠTVO ZA PROIZVODNJU PROMET USLUGE I EXPORT-IMPORT I-WINE DOO U IZNOSU OD 1.100.000,00 EURA SA ROKOM OTPLATE 66 MJESECI GRACE PERIOD 18 MJESECI ODNOSNO DO DANA 31.10.2026. GOD. + ZABRANA OTUĐENJA I OPTEREĆENJA I IZDAVANJA U ZAKUP BEZ PISMENE SAGLASNOSTI HIPOTEKARNOG POVJERIOCA + ZABILJEŽBA IZJAVE ZALOŽNOG DUŽNIKA NA NEPOSREDNO PRINUDNO IZVRŠENJE BEZ ODLAGANJA



aksa naplaćena na osnovu Tarifnog broja 1, Zakona o administrativnim taksama ("Sl.list CG, br. 18/19) u iznosu od 2 eura. Naknada za korišćenje podataka premjera, katastra nepokretnosti i usluga, naplaćena na osnovu člana 174 Zakona o državnom premjeru i katastru nepokretnosti ("Sl. list RCG" br. 29/07, "Sl. list CG" br. 73/10, 032/11, 040/11, 043/15, 037/17 i 17/18) u iznosu od 3 eura.



Ovlašćeno lice:

*Slavica Bobičić*  
Slavica Bobičić,dipl.prav





UPRAVA ZA KATASTAR  
I DRŽAVNU IMOVINU

CRNA GORA

PODRUČNA JEDINICA  
PODGORICA

Broj: 101-919-8088/2022  
Datum: 23.02.2022.  
KO: DOLJANI



Na osnovu člana 173 Zakona o državnom premjeru i katastru nepokretnosti ("Sl. list RCG" br. 29/07, "Sl. list CG" br. 73/10, 032/11, 040/11, 043/15, 037/17 i 17/18), postupajući po zahtjevu , , za potrebe izdaje se

## LIST NEPOKRETNOSTI 1896 - PREPIS

Podaci o parcelama									
Broj	Podbroj	Broj zgrade	Plan Skica	Datum upisa	Potes ili ulica i kućni broj	Način korišćenja Osnov sticanja	Bon. klasa	Površina m <sup>2</sup>	Prihod
1267	6		48 7		KOD ŠKOLE-GLAVICA	Sume 3. klase KUPOVINA		915	2.74
								915	2.74

Podaci o vlasniku ili nosiocu			
Matični broj - ID broj	Naziv nosioca prava - adresa i mjesto	Prava	Obim prava
0410941215150	IVANOVIĆ OBRAD LJUBICA BUL SAVE KOVAČEVIĆA 52 Podgorica	Svojina	1/1

Ne postoje tereti i ograničenja.

Taksa naplaćena na osnovu Tarifnog broja 1, Zakona o administrativnim taksama ("Sl.list CG, br. 18/19) u iznosu od 2 eura. Naknada za korišćenje podataka premjera, katastra nepokretnosti i usluga, naplaćena na osnovu člana 174 Zakona o državnom premjeru i katastru nepokretnosti ("Sl. list RCG" br. 29/07, "Sl. list CG" br. 73/10, 032/11, 040/11, 043/15, 037/17 i 17/18) u iznosu od 3 eura.



Ovlašćeno lice:

Slavica Bobičić  
Slavica Bobičić, dipl.prav



CRNA GORA

UPRAVA ZA KATASTAR  
I DRŽAVNU IMOVINU

PODRUČNA JEDINICA  
PODGORICA

Broj: 101-919-8096/2022  
Datum: 23.02.2022.  
KO: DOLJANI

Na osnovu člana 173 Zakona o državnom premjeru i katastru nepokretnosti ("Sl. list RCG" br. 29/07, "Sl. list CG" br. 73/10, 032/11, 040/11, 043/15, 037/17 i 17/18), postupajući po zahtjevu , , za potrebe izdaje se

**LIST NEPOKRETNOSTI 2561 - PREPIS**

Podaci o parcelama									
Broj	Podbroj	Broj zgrade	Plan Skica	Datum upisa	Potes ili ulica i kućni broj	Način korišćenja Osnov sticanja	Bon. klasa	Površina m <sup>2</sup>	Prihod
1276	1		4 7		ŠKALICA	Livada 5. klase ODRŽAJ,POKLON		981	3.83
1276	4		4 7		ŠKALICA	Livada 5. klase ODRŽAJ,POKLON		961	3.75
1278			4 7		ŠKALICA	Vinograd 3. klase ODRŽAJ,POKLON		341	7.47
1278			4 7		ŠKALICA	Dvorište ODRŽAJ,POKLON		500	0.00
1278		1	4 7		ŠKALICA	Porodična stambena zgrada ODRŽAJ,POKLON		120	0.00
1278		2	4 7		ŠKALICA	Pomoćna zgrada ODRŽAJ,POKLON		42	0.00
1279			4 7		ŠKALICA	Vinograd 3. klase ODRŽAJ,POKLON		1003	21.97
								3948	37.01

Podaci o vlasniku ili nosiocu			
Matični broj - ID broj	Naziv nosioca prava - adresa i mjesto	Prava	Obim prava
0303965210019	IVANOVIĆ MILAN PETAR BALŠIĆA BR. 3 Podgorica	Svojina	1/1

Podaci o objektima i posebnim djelovima						
Broj	Podbroj	Broj zgrade	Način korišćenja Osnov sticanja Sobnost	PD Godina izgradnje	Spratnost/ Sprat Površina	Prava Vlasnik ili nosilac prava Adresa, Mjesto
1278		1	Porodična stambena zgrada	890	P1 120	/
1278		1	Stambeni prostor Jednosoban stan	1	P 60	Svojina IVANOVIĆ MILAN PETAR BALŠIĆA BR. 3 Podgorica 1/1 0303965210019
1278		1	Stambeni prostor Dvosoban stan	2	P1 60	Svojina IVANOVIĆ MILAN PETAR BALŠIĆA BR. 3 Podgorica 1/1 0303965210019
1278		2	Pomoćna zgrada	0	P 42	Svojina IVANOVIĆ MILAN PETAR BALŠIĆA BR. 3 Podgorica 1/1 0303965210019





### Podaci o teretima i ograničenjima

Broj	Podbroj	Broj zgrade	PD	Redni broj	Način korišćenja	Datum upisa Vrijeme upisa	Opis prava
1276	1			1	Livada 5. klase	11/11/2019 7:43	Hipoteka ZABILJEŽBA HIPOTEKE NA OSNOVU ZALOŽNE IZJAVE UZZ BR. 622/19 NKCG-PG-276/19 OD 05.11.2019. GOD. HIPOTEKARNI DUŽNIK 1 IVANOVIĆ LJUBICA HIPOTEKARNI DUŽNIK 2 IVANOVIĆ PETAR U KORIST HIPOTEKARNOG POVJERIOCA INVESTICIONO-RAZVOJNOG FONDA CRNE GORE AD PODGORICA KORISNIK KREDITA DRUŠTVO ZA PROIZVODNJU PROMET USLUGE I EXPORT-IMPORT I-WINE DOO U IZNOSU OD 1.100.000,00 EURA SA ROKOM OTPLATE 66 MJESECI GRACE PERIOD 18 MJESECI ODNOSNO DO DANA 31.10.2026. GOD. + ZABRANA OTUĐENJA I OPTEREĆENJA I IZDAVANJA U ZAKUP BEZ PISMENE SAGLASNOSTI HIPOTEKARNOG POVJERIOCA + ZABILJEŽBA IZJAVE ZALOŽNOG DUŽNIKA NA NEPOSREDNO PRINUDNO IZVRŠENJE BEZ ODLAGANJA
1276	4			1	Livada 5. klase	11/11/2019 7:43	Hipoteka ZABILJEŽBA HIPOTEKE NA OSNOVU ZALOŽNE IZJAVE UZZ BR. 622/19 NKCG-PG-276/19 OD 05.11.2019. GOD. HIPOTEKARNI DUŽNIK 1 IVANOVIĆ LJUBICA HIPOTEKARNI DUŽNIK 2 IVANOVIĆ PETAR U KORIST HIPOTEKARNOG POVJERIOCA INVESTICIONO-RAZVOJNOG FONDA CRNE GORE AD PODGORICA KORISNIK KREDITA DRUŠTVO ZA PROIZVODNJU PROMET USLUGE I EXPORT-IMPORT I-WINE DOO U IZNOSU OD 1.100.000,00 EURA SA ROKOM OTPLATE 66 MJESECI GRACE PERIOD 18 MJESECI ODNOSNO DO DANA 31.10.2026. GOD. + ZABRANA OTUĐENJA I OPTEREĆENJA I IZDAVANJA U ZAKUP BEZ PISMENE SAGLASNOSTI HIPOTEKARNOG POVJERIOCA + ZABILJEŽBA IZJAVE ZALOŽNOG DUŽNIKA NA NEPOSREDNO PRINUDNO IZVRŠENJE BEZ ODLAGANJA
1278				1	Dvorište	11/11/2019 7:43	Hipoteka ZABILJEŽBA HIPOTEKE NA OSNOVU ZALOŽNE IZJAVE UZZ BR. 622/19 NKCG-PG-276/19 OD 05.11.2019. GOD. HIPOTEKARNI DUŽNIK 1 IVANOVIĆ LJUBICA HIPOTEKARNI DUŽNIK 2 IVANOVIĆ PETAR U KORIST HIPOTEKARNOG POVJERIOCA INVESTICIONO-RAZVOJNOG FONDA CRNE GORE AD PODGORICA KORISNIK KREDITA DRUŠTVO ZA PROIZVODNJU PROMET USLUGE I EXPORT-IMPORT I-WINE DOO U IZNOSU OD 1.100.000,00 EURA SA ROKOM OTPLATE 66 MJESECI GRACE PERIOD 18 MJESECI ODNOSNO DO DANA 31.10.2026. GOD. + ZABRANA OTUĐENJA I OPTEREĆENJA I IZDAVANJA U ZAKUP BEZ PISMENE SAGLASNOSTI HIPOTEKARNOG POVJERIOCA + ZABILJEŽBA IZJAVE ZALOŽNOG DUŽNIKA NA NEPOSREDNO PRINUDNO IZVRŠENJE BEZ ODLAGANJA
1278				1	Vinograd 3. klase	11/11/2019 7:43	Hipoteka ZABILJEŽBA HIPOTEKE NA OSNOVU ZALOŽNE IZJAVE UZZ BR. 622/19 NKCG-PG-276/19 OD 05.11.2019. GOD. HIPOTEKARNI DUŽNIK 1 IVANOVIĆ LJUBICA HIPOTEKARNI DUŽNIK 2 IVANOVIĆ PETAR U KORIST HIPOTEKARNOG POVJERIOCA INVESTICIONO-RAZVOJNOG FONDA CRNE GORE AD PODGORICA KORISNIK KREDITA DRUŠTVO ZA PROIZVODNJU PROMET USLUGE I EXPORT-IMPORT I-WINE DOO U IZNOSU OD 1.100.000,00 EURA SA ROKOM OTPLATE 66 MJESECI GRACE PERIOD 18 MJESECI ODNOSNO DO DANA 31.10.2026. GOD. + ZABRANA OTUĐENJA I OPTEREĆENJA I IZDAVANJA U ZAKUP BEZ PISMENE SAGLASNOSTI HIPOTEKARNOG POVJERIOCA + ZABILJEŽBA IZJAVE ZALOŽNOG DUŽNIKA NA NEPOSREDNO PRINUDNO IZVRŠENJE BEZ ODLAGANJA
1278		1	1	1	Stambeni prostor	11/11/2019 7:43	Hipoteka ZABILJEŽBA HIPOTEKE NA OSNOVU ZALOŽNE IZJAVE UZZ BR. 622/19 NKCG-PG-276/19 OD 05.11.2019. GOD. HIPOTEKARNI DUŽNIK 1 IVANOVIĆ LJUBICA HIPOTEKARNI DUŽNIK 2 IVANOVIĆ PETAR U KORIST HIPOTEKARNOG POVJERIOCA INVESTICIONO-RAZVOJNOG FONDA CRNE GORE AD PODGORICA KORISNIK KREDITA DRUŠTVO ZA PROIZVODNJU PROMET USLUGE I EXPORT-IMPORT I-WINE DOO U IZNOSU OD 1.100.000,00 EURA SA ROKOM OTPLATE 66 MJESECI GRACE PERIOD 18 MJESECI ODNOSNO DO DANA 31.10.2026. GOD. + ZABRANA OTUĐENJA I OPTEREĆENJA I IZDAVANJA U ZAKUP BEZ PISMENE SAGLASNOSTI HIPOTEKARNOG POVJERIOCA + ZABILJEŽBA IZJAVE ZALOŽNOG DUŽNIKA NA NEPOSREDNO PRINUDNO IZVRŠENJE BEZ ODLAGANJA
1278		1	2	1	Stambeni prostor	11/11/2019 7:43	Hipoteka ZABILJEŽBA HIPOTEKE NA OSNOVU ZALOŽNE IZJAVE UZZ BR. 622/19 NKCG-PG-276/19 OD 05.11.2019. GOD. HIPOTEKARNI DUŽNIK 1 IVANOVIĆ LJUBICA HIPOTEKARNI DUŽNIK 2 IVANOVIĆ PETAR U KORIST HIPOTEKARNOG POVJERIOCA INVESTICIONO-RAZVOJNOG FONDA CRNE GORE AD PODGORICA KORISNIK KREDITA DRUŠTVO ZA PROIZVODNJU PROMET USLUGE I EXPORT-IMPORT I-WINE DOO U IZNOSU OD 1.100.000,00 EURA SA ROKOM OTPLATE 66 MJESECI GRACE PERIOD 18 MJESECI ODNOSNO DO DANA 31.10.2026. GOD. + ZABRANA OTUĐENJA I OPTEREĆENJA I IZDAVANJA U ZAKUP BEZ PISMENE SAGLASNOSTI HIPOTEKARNOG POVJERIOCA + ZABILJEŽBA IZJAVE ZALOŽNOG DUŽNIKA NA NEPOSREDNO PRINUDNO IZVRŠENJE BEZ ODLAGANJA



**Podaci o teretima i ograničenjima**

Broj	Podbroj	Broj zgrade	PD	Redni broj	Način korišćenja	Datum upisa Vrijeme upisa	Opis prava
1278		1		1	Porodična stambena zgrada	11/11/2019 7:43	Hipoteka ZABILJEŽBA HIPOTEKE NA OSNOVU ZALOŽNE IZJAVE UZZ BR. 622/19 NKCG-PG-276/19 OD 05.11.2019. GOD. HIPOTEKARNI DUŽNIK 1 IVANOVIĆ LJUBICA HIPOTEKARNI DUŽNIK 2 IVANOVIĆ PETAR U KORIST HIPOTEKARNOG POVJERIOCA INVESTICIONO-RAZVOJNOG FONDA CRNE GORE AD PODGORICA KORISNIK KREDITA DRUŠTVO ZA PROIZVODNJU PROMET USLUGE I EXPORT-IMPORT I-WINE DOO U IZNOSU OD 1.100.000,00 EURA SA ROKOM OTPLATE 66 MJESECI GRACE PERIOD 18 MJESECI ODNOSNO DO DANA 31.10.2026. GOD. + ZABRANA OTUĐENJA I OPTEREĆENJA I IZDAVANJA U ZAKUP BEZ PISMENE SAGLASNOSTI HIPOTEKARNOG POVJERIOCA + ZABILJEŽBA IZJAVE ZALOŽNOG DUŽNIKA NA NEPOSREDNO PRINUDNO IZVRŠENJE BEZ ODLAGANJA
1278		1		1	Porodična stambena zgrada	11/11/2019 7:43	Hipoteka ZABILJEŽBA HIPOTEKE NA OSNOVU ZALOŽNE IZJAVE UZZ BR. 622/19 NKCG-PG-276/19 OD 05.11.2019. GOD. HIPOTEKARNI DUŽNIK 1 IVANOVIĆ LJUBICA HIPOTEKARNI DUŽNIK 2 IVANOVIĆ PETAR U KORIST HIPOTEKARNOG POVJERIOCA INVESTICIONO-RAZVOJNOG FONDA CRNE GORE AD PODGORICA KORISNIK KREDITA DRUŠTVO ZA PROIZVODNJU PROMET USLUGE I EXPORT-IMPORT I-WINE DOO U IZNOSU OD 1.100.000,00 EURA SA ROKOM OTPLATE 66 MJESECI GRACE PERIOD 18 MJESECI ODNOSNO DO DANA 31.10.2026. GOD. + ZABRANA OTUĐENJA I OPTEREĆENJA I IZDAVANJA U ZAKUP BEZ PISMENE SAGLASNOSTI HIPOTEKARNOG POVJERIOCA + ZABILJEŽBA IZJAVE ZALOŽNOG DUŽNIKA NA NEPOSREDNO PRINUDNO IZVRŠENJE BEZ ODLAGANJA
1278		2		1	Pomoćna zgrada	11/11/2019 7:43	Hipoteka ZABILJEŽBA HIPOTEKE NA OSNOVU ZALOŽNE IZJAVE UZZ BR. 622/19 NKCG-PG-276/19 OD 05.11.2019. GOD. HIPOTEKARNI DUŽNIK 1 IVANOVIĆ LJUBICA HIPOTEKARNI DUŽNIK 2 IVANOVIĆ PETAR U KORIST HIPOTEKARNOG POVJERIOCA INVESTICIONO-RAZVOJNOG FONDA CRNE GORE AD PODGORICA KORISNIK KREDITA DRUŠTVO ZA PROIZVODNJU PROMET USLUGE I EXPORT-IMPORT I-WINE DOO U IZNOSU OD 1.100.000,00 EURA SA ROKOM OTPLATE 66 MJESECI GRACE PERIOD 18 MJESECI ODNOSNO DO DANA 31.10.2026. GOD. + ZABRANA OTUĐENJA I OPTEREĆENJA I IZDAVANJA U ZAKUP BEZ PISMENE SAGLASNOSTI HIPOTEKARNOG POVJERIOCA + ZABILJEŽBA IZJAVE ZALOŽNOG DUŽNIKA NA NEPOSREDNO PRINUDNO IZVRŠENJE BEZ ODLAGANJA
1278		2		1	Pomoćna zgrada	11/11/2019 7:43	Hipoteka ZABILJEŽBA HIPOTEKE NA OSNOVU ZALOŽNE IZJAVE UZZ BR. 622/19 NKCG-PG-276/19 OD 05.11.2019. GOD. HIPOTEKARNI DUŽNIK 1 IVANOVIĆ LJUBICA HIPOTEKARNI DUŽNIK 2 IVANOVIĆ PETAR U KORIST HIPOTEKARNOG POVJERIOCA INVESTICIONO-RAZVOJNOG FONDA CRNE GORE AD PODGORICA KORISNIK KREDITA DRUŠTVO ZA PROIZVODNJU PROMET USLUGE I EXPORT-IMPORT I-WINE DOO U IZNOSU OD 1.100.000,00 EURA SA ROKOM OTPLATE 66 MJESECI GRACE PERIOD 18 MJESECI ODNOSNO DO DANA 31.10.2026. GOD. + ZABRANA OTUĐENJA I OPTEREĆENJA I IZDAVANJA U ZAKUP BEZ PISMENE SAGLASNOSTI HIPOTEKARNOG POVJERIOCA + ZABILJEŽBA IZJAVE ZALOŽNOG DUŽNIKA NA NEPOSREDNO PRINUDNO IZVRŠENJE BEZ ODLAGANJA
1279				1	Vinograd 3. klase	11/11/2019 7:43	Hipoteka ZABILJEŽBA HIPOTEKE NA OSNOVU ZALOŽNE IZJAVE UZZ BR. 622/19 NKCG-PG-276/19 OD 05.11.2019. GOD. HIPOTEKARNI DUŽNIK 1 IVANOVIĆ LJUBICA HIPOTEKARNI DUŽNIK 2 IVANOVIĆ PETAR U KORIST HIPOTEKARNOG POVJERIOCA INVESTICIONO-RAZVOJNOG FONDA CRNE GORE AD PODGORICA KORISNIK KREDITA DRUŠTVO ZA PROIZVODNJU PROMET USLUGE I EXPORT-IMPORT I-WINE DOO U IZNOSU OD 1.100.000,00 EURA SA ROKOM OTPLATE 66 MJESECI GRACE PERIOD 18 MJESECI ODNOSNO DO DANA 31.10.2026. GOD. + ZABRANA OTUĐENJA I OPTEREĆENJA I IZDAVANJA U ZAKUP BEZ PISMENE SAGLASNOSTI HIPOTEKARNOG POVJERIOCA + ZABILJEŽBA IZJAVE ZALOŽNOG DUŽNIKA NA NEPOSREDNO PRINUDNO IZVRŠENJE BEZ ODLAGANJA





UPRAVA ZA KATASTAR  
I DRŽAVNU IMOVINU

CRNA GORA

17600000384



101-919-8094/2022

PODRUČNA JEDINICA  
PODGORICA

Broj: 101-919-8094/2022  
Datum: 23.02.2022.  
KO: DOLJANI

Na osnovu člana 173 Zakona o državnom premjeru i katastru nepokretnosti ("Sl. list RCG" br. 29/07, "Sl. list CG" br. 73/10, 032/11, 040/11, 043/15, 037/17 i 17/18), postupajući po zahtjevu , , za potrebe izdaje se

## LIST NEPOKRETNOSTI 3372 - PREPIS

Podaci o parcelama									
Broj	Podbroj	Broj zgrade	Plan Skica	Datum upisa	Poteš ili ulica i kućni broj	Način korišćenja Osnov sticanja	Bon. klasa	Površina m <sup>2</sup>	Prihod
1291	1		48 8	29/11/2017	KRIVAČE	Sume 3. klase KUPOVINA		3466	10.40
								3466	10.40

Podaci o vlasniku ili nosiocu			
Matični broj - ID broj	Naziv nosioca prava - adresa i mjesto	Prava	Obim prava
0702992212998	RAŠOVIĆ VESELIN LAZAR I CRNOGORSKE UDARNE BRIGADE 31 Podgorica	Susvojina	346/3466
0410941215150	IVANOVIĆ OBRAD LJUBICA BUL SAVE KOVAČEVIĆA 52 Podgorica	Susvojina	2762/3466
2606974214981 0	TAPUŠKOVIĆ RADOJICA RADOMAN ZAGORIĆ BB Podgorica 0	Susvojina	358/3466

### Ne postoje tereti i ograničenja.

Taksa naplaćena na osnovu Tarifnog broja 1, Zakona o administrativnim taksama ("Sl. list CG, br. 18/19) u iznosu od 2 eura. Naknada za korišćenje podataka premjera, katastra nepokretnosti i usluga, naplaćena na osnovu člana 174 Zakona o državnom premjeru i katastru nepokretnosti ("Sl. list RCG" br. 29/07, "Sl. list CG" br. 73/10, 032/11, 040/11, 043/15, 037/17 i 17/18) u iznosu od 3 eura.



Ovlašćeno lice:

*Slavića Bobičić*

Slavića Bobičić, dipl. prav



Crna Gora  
Glavni grad Podgorica  
SEKRETARIJAT ZA PLANIRANJE  
PROSTORA I ODRŽIVI RAZVOJ

Adresa: Ul. Vuka Karadžića br. 41  
81000, Podgorica, Crna Gora  
tel: +382 20 625 647, fax: +382 20 625 680  
sekretarijat.planiranje.uredjenje@podgorica.me

Broj: 08-332/22-303/2

24. februar 2022. godine

Za: "I – WINE" d.o.o. – Doljani b.b.

**Predmet: Izjašnjenje**

Poštovani,

Dana 23. februara 2022. godine obratili ste se ovom Sekretarijatu molbom za izjašnjenje *da li urbanističko – tehnički uslovi broj 08-352/18 – 125 od 07. maja 2018. godine i dalje važe.*

S tim u vezi, obavještavamo vas da su predmetni urbanističko - tehnički uslovi izdati od strane ovog Sekretarijata važeći, budući da se planski dokument na osnovu kojeg su isti izdati, od dana izdavanja uslova do danas nije mijenjao.

Kada su u pitanju uslovi preduzeća „Vodovod i kanalizacija” d.o.o, koji su sastavni dio ovih uslova, obavještavamo vas da je njihov rok važenja šest mjeseci.

S poštovanjem,

Miljan Barović, dipl. prostorni planer

SEKRETAR







Crna Gora  
Glavni grad Podgorica  
SEKRETARIJAT ZA PLANIRANJE  
PROSTORA I ODRŽIVI RAZVOJ

Adresa: Ul. Vuka Karadžića br. 41  
81000, Podgorica, Crna Gora  
tel: +382 20 625 647, fax: +382 20 625 680  
sekretarijat.planiranje.uredjenje@podgorica.me

Broj: 08-332/22-303/1

24. februar 2022. godine

Za: "I – WINE" d.o.o. – Doljani b.b.

**Predmet: Izjašnjenje**

Poštovani,

Dana 23. februara 2022. godine obratili ste se ovom Sekretarijatu molbom za izjašnjenje *da li se kat. parcele 1291/1, 1291/24, 1288/3, 1266/4, 1267/1, 1267/2, 1267/3, 1267/6, 1280, 1281, 1282, 1283, 1275/4, 1275/3, 1276/3, 1276/2, 1284/2, 1276/1, 1276/4, 1278 i 1279 KO Doljani nalaze u istoj urbanističkoj zoni LSL „Doljani” i čine jednu urbanističku cjelinu.*

S tim u vezi, obavještavamo Vas da smo izvršili uvid u plansku dokumentaciju i utvrdili da se navedene katastarske parcele 1291/1, 1291/24, 1288/3, 1266/4, 1267/1, 1267/2, 1267/3, 1267/6, 1280, 1281, 1282, 1283, 1275/4, 1275/3, 1276/3, 1276/2, 1284/2, 1276/1, 1276/4, 1278 i 1279 KO Doljani nalaze u zahvatu važeće Lokalne studije lokacije „Doljani” (Registar planske dokumentacije Ministarstva ekologije, prostornog planiranja i urbanizma/ Službeni list Crne Gore – opštinski propisi 53/17). Prema smjernicama iz Lokalne studije lokacije „Doljani” katastarske parcele 1291/24, 1288/3, 1267/1, 1267/2, 1267/3, 1280, 1281, 1282, 1283, 1275/4, 1275/3, 1276/3, 1276/2, 1276/1, 1276/4, 1278 i 1279 KO Doljani nalaze se u zahvatu urbanističke zone S23 u cjelosti, dok se parcele 1267/6, 1291/1, 1266/4, 1284/2 dijelom nalaze u ovoj zoni, koja je prema namjeni definisana kao *Šumske površine*.

U prilogu akta dostavljamo vam grafički prikaz zone S23 na dostupnoj katastarskoj podlozi.



S poštovanjem,

Miljan Barović, dipl.prostorni planer

SEKRETAR



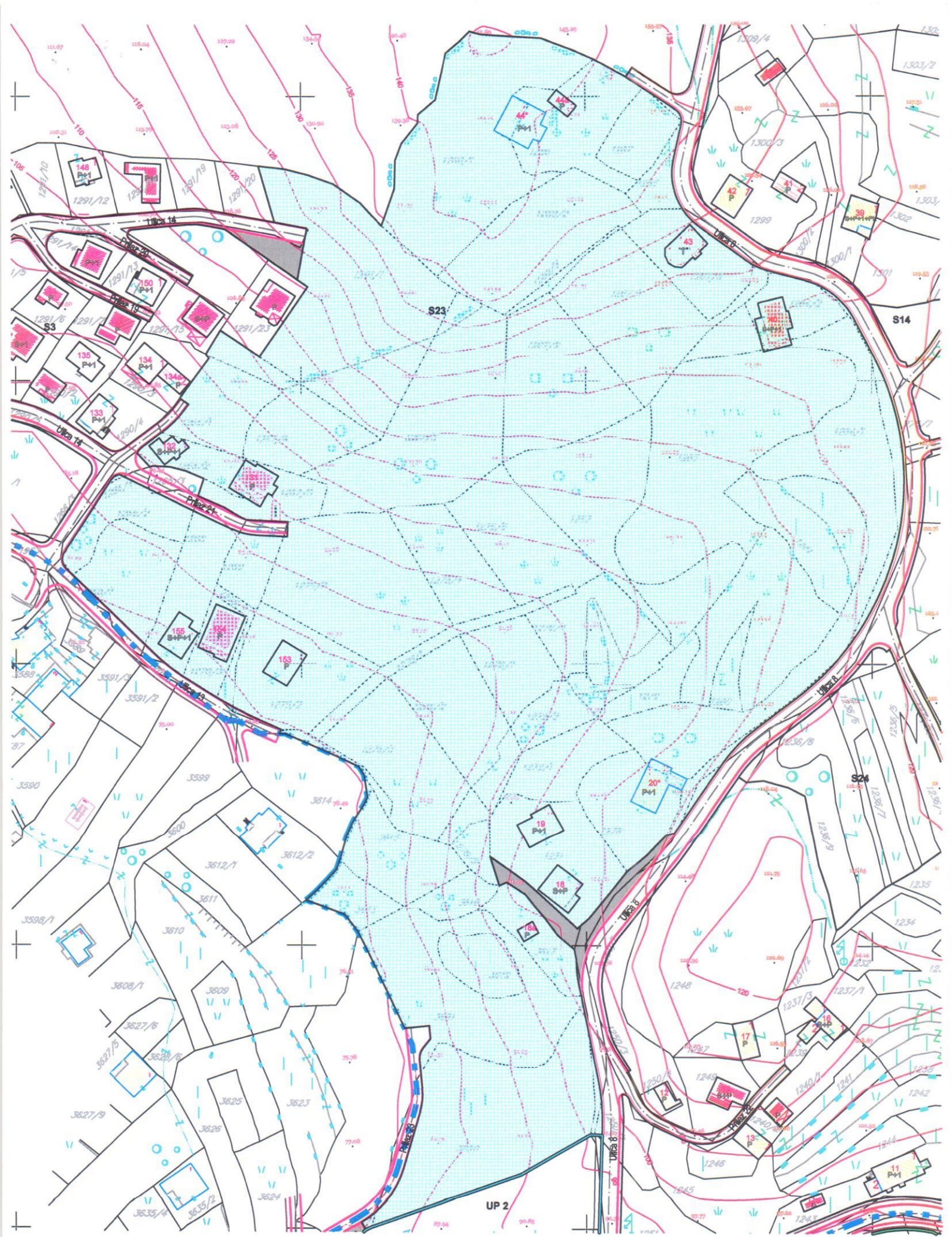



## LEGENDA

-  GRANICA ZAHVATA DUP-a
-  GRANICA PLANKE ZONE
-  GRANICA KATASTARSKE PARCELE
-  BROJ KATASTARSKE PARCELE
-  OZNAKA URBANISTIČKE PARCELE
-  GRANICE URBANISTIČKE PARCELE
-  GRAĐEVINSKA LINIJA
-  REGULACIONA LINIJA
-  PLANIRANA SPRATNOST OBJEKTA
-  NAZIV URBANISTIČKE ZONE
-  GRANICE URBANISTIČKE ZONE
-  POSTOJEĆI OBJEKAT  
u zoni koja je PUP-om Podgorica planirana za namjenu ŠUMSKE POVRŠINE
-  POSTOJEĆI OBJEKAT  
OBJEKTI EVIDENTIRANI NA TERENU I NISU NA PODLOZI  
u zoni koja je PUP-om Podgorica planirana za namjenu ŠUMSKE POVRŠINE
-  GRANICA ZAŠTITE DALEKOVODA
-  KOLSKO-PJEŠAČKE POVRŠINE
-  PJEŠAČKE POVRŠINE
-  PLANIRANE SAOBRAĆAJNICE
-  TROTOARI
-  KORIDOR AUTOPUTA
-  JADRANSKO-JONSKI AUTOPUT
-  RASKRŠĆE PUTEVA  
U DVA NIVOA
-  KONTEJNERSKI BOKS SA TRI KONTEJNERA
-  KONTEJNERSKI BOKS SA ČETIRI KONTEJNERA
-  KONTEJNERSKI BOKS SA PET KONTEJNERA

**POVRŠINA ZAHVATA: 91.51 ha**

Skupština Glavnog grada Podgorice  
Odluka o LSL-u „Doljani“ u Podgorici  
broj: 02-030/17-1486 od 21.12.2017.godine

Obrađivač plana  
Republički zavod za urbanizam i projektovanje,  
ad Podgorica  
izvršni direktor  
Petar Korać, spec sci građ.

Odgovorni planer  
Tamara Vučević, dipl.ing.arh.

Predsjednik Skupštine,  
Dr Đorđe Suhij

**Lokalna studija lokacije  
"DOLJANI"  
u Podgorici**

**ANGELINI D.O.O. PODGORICA**

PIB 03277933 PDV 30/31-21043-6 žr.HIPOTEKARNA BANKA- 520 -39871-63

IZJAVA ODGOVORNOG PROJEKTANTA DA JE TEHNIČKA DOKUMENTACIJA IZRAĐENA U  
SKLADU SA VAŽEĆIM ZAKONIMA I PROPISIMA

OBJEKAT:

**Objekti 1, 2 i 3 u funkciji gazdovanja poljoprivrednim gazdinstvom**

LOKACIJA:

**Urb. zona S23, LSL „DOLJANI“, zona B, KP br. 1291/1, 1291/24, 1288/3, 1266/4, 1267/1,  
1267/2, 1267/3, 1267/6, 1280, 1281, 1282, 1283, 1275/4, 1275/3, 1276/3, 1276/2, 1284/2,  
1276/1, 1276/4, 1278 i 1279 KO Doljani, Glavni grad Podgorica Opština Podgorica**

VRSTA I DIO TEHNIČKE DOKUMENTACIJE:

**IDEJNO RJEŠENJE:**

**- ARHITEKTURA -**

ODGOVORNI PROJEKTANT

**Stefan Vlahović, spec.sci.arh.  
Licenca br. UPI 107/7-244/2**

IZJAVLJUJEM,

da je ovaj projekat urađen u skladu sa:

- Zakonom o uređenju prostora i izgradnji objekata;
- Posebnim zakonima koji uređuju ovu oblast;
- Propisima donesenim na osnovu Zakona o uređenju prostora i izgradnji objekata;
- Propisima čija je obaveza donošenja propisana posebnim zakonima,a koji direktno ili na drugi način utiču na osnovne zahtjeve za objekte;
- Pravilima struke i
- Urbanističko-tehničkim uslovima.

Podgorica, Mart, 2022.god



(potpis odgovornog projektanta)



## ANGELINI D.O.O. PODGORICA

PIB 03277933 PDV 30/31-21043-6 žr.HIPOTEKARNA BANKA- 520 -39871-63

### IZJAVA ODGOVORNOG PROJEKTANTA DA JE TEHNIČKA DOKUMENTACIJA IZRAĐENA U SKLADU SA VAŽEĆIM PROPISIMA

OBJEKAT: **Objekti 1, 2 i 3 u funkciji gazdovanja poljoprivrednim gazdinstvom**

LOKACIJA: **Urb. zona S23, LSL „DOLJANI“, zona B, KP br. 1291/1, 1291/24, 1288/3, 1266/4, 1267/1, 1267/2, 1267/3, 1267/6, 1280, 1281, 1282, 1283, 1275/4, 1275/3, 1276/3, 1276/2, 1284/2, 1276/1, 1276/4, 1278 i 1279 KO Doljani, Glavni grad Podgorica Opština Podgorica**

VRSTA I DIO

TEHNIČKE DOKUMENTACIJE: **IDEJNO RJEŠENJE**

PROJEKTANT: **"ANGELINI" d.o.o., Ulica Danila Kiša 1, Podgorica,**

ODGOVORNI INŽENJER: **Stefan Vlahović, spec.sci.arh.  
Licenca br. UPI 107/7-244/2**

### IZJAVLJUJEM

da je ovaj projekat urađen u skladu sa:

- Zakonom o planiranju prostora i izgradnji objekata i podzakonskim aktima donešenim na osnovu navedenog zakona;
- posebnim propisima koji direktno ili na drugi način utiču na osnovne zahtjeve za objekte;
- pravilima struke i
- da je Idejno rješenje izrađeno u skladu sa Urbanističko-tehničkim uslovima u pogledu svih urbanističkih parametara: indeksa **izgrađenosti 0,1** indeksa **zauzetosti 0,1** ukupne **BRGP 342,95m<sup>2</sup>**, **spratnosti S+P+1** i odnosa prema građevinskoj liniji.
- izjavljujem da je za lokaciju obezbijeđen saobraćajni pristup u skladu sa planskim dokumentom i saobraćajnim uslovima, kao i odgovarajući broj parking mjesta.
- 

#### Zadati i ostvareni urbanistički parametri:

Urbanistički parametri	Zadato	Ostvareno
Površina pod objektima - Indeks zauzetosti 0,1	3.217,00m <sup>2</sup>	342,95 m <sup>2</sup>
BGP - Indeks izgrađenosti 0,1	3.217,00 m <sup>2</sup>	342,95 m <sup>2</sup>
Spratnost	S+P+1	Su+P

(potpis odgovornog inženjera)

M.P.



Podgorica, Mart 2022. godine  
(mjesto i datum)

(potpis odgovornog lica)

ANGELINI D.O.O. PODGORICA

PIB 03277933 PDV 30/31-21043-6 žr.HIPOTEKARNA BANKA- 520 -39871-63

## **PROJEKTNI ZADATAK**



## PROJEKTI ZADATAK

ZA IZRADU INVESTICIONO-TEHNIČKE DOKUMENTACIJE - IDEJNOG RJEŠENJA OBJEKATA 1, 2 i 3 UZ GLAVNI PROJEKAT - OBJEKTA ZA PRERADU VOĆA (GROŽĐA) U PODGORICI:

Objekat 1 - tehničke prostorije (1a) i sala za degustaciju (1b);  
Objekat 2 - tehničke prostorije (2a) i toaleti (2b);  
Objekat 3 - tehničke prostorije;

I PEJZAŽNIM UREĐENJEM I PRISTUPNIM PUTEVIMA PREMA LISTI PRIHVATLJIVIH TROŠKOVA ZA MJERU 3 IPARD II PROGRAMA, URBANISTIČKA ZONA LSL "DOLJANI", ZONA B, KAT. PARCELE BR. 1291/1, 1291/24, 1288/3, 1266/4, 1267/1, 1267/2, 1267/3, 1267/6, 1280, 1281, 1282, 1283, 1275/4, 1275/3, 1276/3, 1276/2, 1284/2, 1276/1, 1276/4, 1278, 1279 KO Doljani, Glavni grad Podgorica, a koje čine jednu urbanističku cjelinu.

Izraditi idejno rješenje Objekta 1 spratnosti Su+P, Objekta 2 spratnosti Su i Objekta 3 spratnosti Su, u skladu sa Projektnim zadatkom, UT uslovima broj 08-352/18-125 izdatih 07. maja 2018. godine od strane Sekretarijata za planiranje i uređenje prostora i zaštitu životne sredine, a koji su potvrđeni lješenjem Sekretarijata za planiranje prostora i održivi razvoj br. 08-332/22-303/2 od 24. februara 2022. godine, kao i važećim propisima i standardima.

Predmetna lokacija nalazi se u Podgorici, pripada KO DOLJANI, na katastarskim parcelama br. 1291/1, 1291/24, 1288/3, 1266/4, 1267/1, 1267/2, 1267/3, 1267/6, 1280, 1281, 1282, 1283, 1275/4, 1275/3, 1276/3, 1276/2, 1284/2, 1276/1, 1276/4, 1278, 1279 i obuhvata površinu od 33.432 m<sup>2</sup>. Visinske kote na parceli variraju od 87,80 mnv do 123,50 mnv.

Predmetna lokacija nalazi se u zoni naseljenog dijela Podgorice. Sa sjeveroistočne strane izgrađena je saobraćajnica sa koje je potrebno obezbijediti glavni kolski pristup urbanističkoj parceli. Na predmetnoj lokaciji planirati: tehničke prostorije kako je naznačeno - objekat 1, 2 i 3.

Projektom predvidjeti kolski prilaz lokaciji, kao i potreban broj parking mjesta.

Objekte projektovati tako da se ne naruši ambijentalna cjelina područja, predvidjeti kvalitetne, ali ekonomične materijale za izvođenje.

Planirati spoljašnje stepenice kako bi se povezali različiti nivoi, a iste organizovati kao funkcionalne cjeline.

Objekat 1:

*Suteren:*

– tehničke prostorije u funkciji gazdovanja poljoprivrednim gazdinstvom, a sve prema LSL "Doljani";

*Prizemlje:*

– sala za degustaciju.

## ANGELINI D.O.O. PODGORICA

PIB 03277933 PDV 30/31-21043-6 žr.HIPOTEKARNA BANKA- 520 -39871-63

Objekat 2:

*Suteren:*

– tehničke prostorije u funkciji gazdovanja poljoprivrednim gazdinstvom, a sve prema LSL "Doljani" sa pripadajućim sanitarnim čvorom (muški, ženski i za hendikapirana lica).

Objekat 3:

*Suteren:*

– tehničke prostorije u funkciji gazdovanja poljoprivrednim gazdinstvom, a sve prema LSL "Doljani";

Pri projektovanju strogo voditi računa o poštovanju svih parametara definisanim UT uslovima (spratnost: S+P+1, indeks zauzetosti 0,1, indeks izgrađenosti 0,1).

*Svijetle visine (ispod međuspratne tavanice):*

- Suteren - do 4.50m
- Prizemlje - do 3.50m

*Unutrašnja obrada:*

Projektom predvidjeti kvalitetne i savremene materijale za završnu obradu prostorija u skladu sa namjenom prostora i propisima.

Projektom predvidjeti sljedeće obrade:

*Podovi:*

Suteren: industrijski pod ucrete, higijenski blok keramika, tehničke prostorije ucrete.

Prizemlje: prostor za degustaciju: kombinacija kamene ploče - parket.

*Zidovi:*

Unutrašnji pregradni zidovi - završnu obradu prostorija izvesti od adekvatnih materijala i u boji po želji projektanta.

*Plafoni:*

- klasični moleraj, u toaletima i kupatilima mogućnost spuštenih plafona.

*Spoljna obrada:*

- Spoljni zidovi - završnu obradu izvesti na isti način kao i kod postojećeg objekta za preradu voća (grožđa).
- Krovne terase predvidjeti kao ravan krov. Dio krovne ravni predvidjeti kao ozelenjeni krov, dio prekriven šljunčanim slojem, a dio predvidjeti kao guvno sa završnom obradom u kamenu.
- Armirano-betonski potporni zidovi u završnoj obradi od kamena.

UNUTRAŠNJE INSTALACIJE

Objekte opremiti sljedećim instalacijama:

- Vodovod i kanalizacija,
- Elektroenergetske instalacije jake i slabe struje.

INVESTITOR

*Sava Ivanović*

Sava Ivanović



ANGELINI D.O.O. PODGORICA

PIB 03277933 PDV 30/31-21043-6 žr.HIPOTEKARNA BANKA- 520 -39871-63

## **TEKSTUALNA DOKUMENTACIJA**

ANGELINI D.O.O. PODGORICA

PIB 03277933 PDV 30/31-21043-6 žr.HIPOTEKARNA BANKA- 520 -39871-63

## TEHNIČKI OPIS



## OPŠTI PODACI

### TEHNICKI IZVJESTAJ

ZA IZRADU INVESTICIONO-TEHNIČKE DOKUMENTACIJE - IDEJNOG RJEŠENJA OBJEKATA 1, 2 i 3 I PARTERNIM UREĐENJEM TERENA U ZAHVATU NAVEDENIH OBJEKATA, UZ GLAVNI PROJEKAT - OBJEKTA ZA PRERADU VOĆA (GROŽĐA) U PODGORICI: URBANISTIČKA ZONA LSL "DOLJANI", ZONA B, KAT. PARCELE BR. 1291/1, 1291/24, 1288/3, 1266/4, 1267/1, 1267/2, 1267/3, 1267/6, 1280, 1281, 1282, 1283, 1275/4, 1275/3, 1276/3, 1276/2, 1284/2, 1276/1, 1276/4, 1278, 1279. KO Doljani, Glavni grad Podgorica, a koje čine jednu urbanističku cjelinu, a obuhvata površinu od 33.432m<sup>2</sup>. Visinske kote na parceli variraju od 87,80 mnv do 123,50 mnv.

Prilikom izrade idejnog rjesenja objekata 1,2 i 3 vodilo se racuna: o orografskim uslovima sredine, uze i sire lokacije, kao i uklapanja istih u vec izvedeni dio objekta, ambientalnim uslovima, volumetriji njihovim medusobnim odnosima, estetskom izrazajnom smislu, kako po vrsti završnih obrada i njihovih boja da bi dali jednu jedinstvenu cjelinu.

Projektovano idejno rjesenje Objekta 1 je spratnosti S+P, Objekta 2 je spratnosti S i Objekta 3 spratnosti S, je u skladu sa Projektnim zadatkom investitora, UTU-vima broj 08-352/18-125 izdatih 07. maja 2018. godine od strane Sekretarijata za planiranje i uređenje prostora i zaštitu životne sredine, a koji su potvrđeni Izješnjem Sekretarijata za planiranje prostora i održivi razvoj br. 08-332/22-303/2 od 24. februara 2022. godine, kao i važećim propisima i standardima.

Predmetna lokacija nalazi se u zoni naseljenog dijela Podgorice. Sa jugoistocne strane izgrađena je saobraćajnica sa koje je obezbjeden glavni kolski i pjesacki pristup urbanističkoj parceli u nivou kote 118.40 m.n.v. i partnernim denivelisanim rjesenjem stepenista i rampe do pristupnih OBJEKATA 1. i 2. , kao i pripadajucim potpornim zidovima. Povrsine staza, rampi, kao I parking mjesta su adekvatno obloženi.

Armirano-betonski potporni zidovi su u završnoj obradi od kamena.

Na prostoru zahvata parternog uredenja, obezbjedeno je 18 parking mjesta.

Na predmetnoj lokaciji su projektovani: OBJEKTI 1., 2. i 3. sa namjenom:

1/ - OBJEKAT 1

1a. Tehnicka prostorija

Je u funkciji gazdovanja poljoprivrednim gazdinstvom, a sve prema LSL "Doljani";

1b. Sala za degustaciju

2/ - OBJEKAT 2

2a. Tehnicke prostorije, 2b. Toaleti

su u funkciji gazdovanja poljoprivrednim gazdinstvom, a sve prema LSL "Doljani" sa pripadajućim sanitarnim čvorom (muški, ženski i za hendikapirana lica).

3/ - OBJEKAT 3

Tehnicka prostorija

Suteren:

– tehnicka prostorije je u funkciji gazdovanja poljoprivrednim gazdinstvom, a sve prema LSL

## ANGELINI D.O.O. PODGORICA

PIB 03277933 PDV 30/31-21043-6 žr.HIPOTEKARNA BANKA- 520 -39871-63

"Doljani";

Projektovanim idejnim rjesenjem ispostovane su svijetle visine (ispod međuspratne tavanice):  
navedenih objekata i krecu se u zadatim vrijednostima:

- Suteran - do 4.50m

- Prizemlje - do 3.50m

Pri projektovanju vodilo se računa o poštovanju svih parametara definisanim UTU-uslovima  
(spratnost: S+P+1, indeks zauzetosti 0,1, indeks izgrađenosti 0,1).

### OSTVARENE POVRŠINE I PROSTORNI PARAMETRI ZA PREDMETNE OBJEKTE

Gore navedene parcele čine ukupnu površinu: 33.432m<sup>2</sup>

Dozvoljeni koeficijent zauzetosti po UTU: 0,1 što čini - 3.432,2m<sup>2</sup>

Postojeći objekti čine:

Objekat za preradu voća (grožđa): 1.913m<sup>2</sup>

(od čega 1477m<sup>2</sup> ispod zemlje, a 436m<sup>2</sup> iznad zemlje)

Stambeni objekat: 120m<sup>2</sup>

Stambeni objekat: 91m<sup>2</sup>

Stambeni objekat sa skladištem: cca 130m<sup>2</sup> (u toku je upis u Katastar)

Ukupna površina pod objektima je: 2.254m<sup>2</sup>

RAZLIKA IZMEĐU ZAUZETOSTI I KVADRATURE POSTOJEĆIH OBJEKATA ČINI:

**3.343,2m<sup>2</sup> - 2.254m<sup>2</sup> = 1.089,2m<sup>2</sup>**

1/ - OBJEKAT 1

1a. Tehničke prostorije - suteran

BGP 287,39 m<sup>2</sup>

NETO 265,21 m<sup>2</sup>

1b. Sala za degustaciju - prizemlje

BGP 277,16 m<sup>2</sup>

NETO 230,46 m<sup>2</sup>

2/ - OBJEKAT 2

BGP 250 m<sup>2</sup>

NETO 200,97 m<sup>2</sup>

2a. Tehničke prostorije - suteran

BGP 209,3 m<sup>2</sup>

NETO 164,07 m<sup>2</sup>

2b. Toaleti - sanitarije - suteran

BGP 65,16 m<sup>2</sup>

NETO 50,89 m<sup>2</sup>

3/ - OBJEKAT 3

Tehnička prostorija - suteran

BGP 17,26 m<sup>2</sup>

NETO 10,08 m<sup>2</sup>



## ANGELINI D.O.O. PODGORICA

PIB 03277933 PDV 30/31-21043-6 žr.HIPOTEKARNA BANKA- 520 -39871-63

### UKUPNA OSTVARENA POVRŠINA OBJEKATA 1 ,2 i 3 JE:

**BGP 342,95m<sup>2</sup>**

**NETO 289,35 m<sup>2</sup>**

#### Konstruktivni sistem

U objektima 1,2 i 3 je primjenjen masivni konstruktivni sistem (zidova) sa međuspratnim tavanicama: (rebrastim, pločastim) , a temeljenje se vrsi na temeljnim pločama.

#### Obrada površina

Projektnim idejnim rjesenjem predviđeni su savremeni materijali za završnu obradu prostorija u skladu sa njihovim namjenama.

##### a)Unutrašnja obrada

Planirane obrade: podnih, zidnih i plafonskih površina, sa njihovim adekvatnim performansama, kako objekata 1,2 i 3 tako i njihovih površina,

Zidovi – malterisani sa završnom obradom od bavalita,

Podovi – jukrit, keramika, kamene ploče, parket i dr.

Plafoni – spušteni, malterisani i obradjeni bavalitom i disperzivnim bojama, a sve u boji po izboru investitora, projektanta.

##### Spoljasnja obrada:

Fasade – planirane su u zavisnosti od položaja u odnosu na varijante: ukopane, vidne površine, primjenjene su adekvatne paro, hidro i termo izolacije sa adekvatnim završnim oblogama od betonskih blokova i kamena i drugo.

Krovovi – s obzirom da su projektovano: ravni krovovi, na objektima 1,2 i 3. Izvedeni su kao neprohodni krovovi od sljuncanog materijala ili kao ozeljenjeni odnosno asfalta, a dio predvidjeti kao guvno sa završnom obradom u kamenu.

Armirano-betonski potporni zidovi u završnoj obradi od kamena.

#### Instalacije:

U objektima 1,2 i 3, kao i parterno uredenje, shodno njihovoj namjeni, planirane su instalacije vodovoda i kanalizacije, elektro instalacije (jake i slabe struje)

Navedene instalacije, bice definisane glavnim projektima – faza.

#### PROJEKTANT

Podgorica, Mart 2022.

Projektant:

Stefan Vlahović spec sci.arh



## OSTVARENE POVRŠINE I PROSTORNI PARAMETRI

ZA IZRADU INVESTICIONO-TEHNIČKE DOKUMENTACIJE - IDEJNOG RJEŠENJA OBJEKATA 1, 2 i 3 UZ GLAVNI PROJEKAT - OBJEKTA ZA PRERADU VOĆA (GROŽĐA) U PODGORICI:

Objekat 1 - tehničke prostorije (1a) i sala za degustaciju (1b);

Objekat 2 - tehničke prostorije (2a) i toaleti (2b);

Objekat 3 - tehničke prostorije

URBANISTIČKA ZONA LSL "DOLJANI", ZONA B, KAT. PARCELE BR. 1291/1, 1291/24, 1288/3, 1266/4, 1267/1, 1267/2, 1267/3, 1267/6, 1280, 1281, 1282, 1283, 1275/4, 1275/3, 1276/3, 1276/2, 1284/2, 1276/1, 1276/4, 1278, 1279 KO Doljani, Glavni grad Podgorica, a koje čine jednu urbanističku cjelinu.

Gore navedene parcele čine ukupnu površinu: **33.432m<sup>2</sup>**

Dozvoljeni koeficijent zauzetosti po UTU: 0,1 što čini - **3.343,2m<sup>2</sup>**

Postojeći objekti čine:

Objekat za preradu voća (grožđa): 1.913m<sup>2</sup>

(od čega 1477m<sup>2</sup> ispod zemlje, a 436m<sup>2</sup> iznad zemlje)

Stambeni objekat: 120m<sup>2</sup>

Stambeni objekat: 91m<sup>2</sup>

Stambeni objekat sa skladištem: cca 130m<sup>2</sup> (u toku je upis u Katastar)

Ukupna površina pod objektima je: 2.254m<sup>2</sup>

RAZLIKA IZMEĐU ZAUZETOSTI I KVADRATURE POSTOJEĆIH OBJEKATA ČINI:

**3.343,2m<sup>2</sup> - 2.254m<sup>2</sup> = 1.089,2m<sup>2</sup>**

**ANGELINI D.O.O. PODGORICA**

PIB 03277933 PDV 30/31-21043-6 žr.HIPOTEKARNA BANKA- 520 -39871-63

1/ - OBJEKAT 1

1a. Tehničke prostorije - suteren

BGP 287,39 m<sup>2</sup>

NETO 265,21 m<sup>2</sup>

1b. Sala za degustaciju - prizemlje

BGP 277,16 m<sup>2</sup>

NETO 230,46 m<sup>2</sup>

2/ - OBJEKAT 2

BGP 250 m<sup>2</sup>

NETO 200,97 m<sup>2</sup>

2a. Tehničke prostorije - suteren

BGP 209,3 m<sup>2</sup>

NETO 164,07 m<sup>2</sup>

2b. Toaleti - sanitarije - suteren

BGP 65,16 m<sup>2</sup>

NETO 50,89 m<sup>2</sup>

3/ - OBJEKAT 3

Tehnička prostorija - suteren

BGP 17,26 m<sup>2</sup>

NETO 10,08 m<sup>2</sup>

**UKUPNA OSTVARENA POVRŠINA OBJEKATA 1 ,2 i 3 JE:**

**BGP 342,95m<sup>2</sup>**

**NETO 289,35 m<sup>2</sup>**



ANGELINI D.O.O. PODGORICA

PIB 03277933 PDV 30/31-21043-6 žr.HIPOTEKARNA BANKA- 520 -39871-63

## **GRAFIČKA DOKUMENTACIJA**







URBANISTIKA ZONA LSL "DOLJANI", ZONA B, KAT. PARCELE BR. 1291/1, 1291/24, 1288/3, 1266/4, 1267/1, 1267/2, 1267/3, 1267/6, 1280, 1281, 1282, 1283, 1275/4, 1275/3, 1276/3, 1276/2, 1284/2, 1276/1, 1276/4, 1278 i 1279 KO Doljani, Glavni grad Podgorica, a koje ine jednu urbanistiku cjelinu.

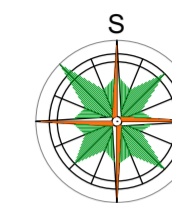

- Popločanje vartikalne komunikacije 49.8m<sup>2</sup>
- Popločanje - horizontalno 305.9m<sup>2</sup>
- Zelene površine
- Parking prostori 225.0m<sup>2</sup>
- Asfalt 408.0m<sup>2</sup>

**OSTVARENE POVRŠINE I PROSTORNI PARAMETRI**

ZA IZRADU INVESTICIONO-TEHNIČKE DOKUMENTACIJE - IDEJNOG RIJEŠENJA OBJEKATA 1, 2 I 3 UZ GLAVNI PROJEKAT - OBJEKTA ZA PRERADU VOĆA (GROŽDA) U PODGORICI:

Objekat 1 - tehničke prostorije (1a) i sala za degustaciju (1b);  
Objekat 2 - tehničke prostorije (2a) i toaleti (2b);  
Objekat 3 - tehničke prostorije

URBANISTIČKA ZONA LSL "DOLJANI", ZONA B, KAT. PARCELE BR. 1291/1, 1291/24, 1288/3, 1266/4, 1267/1, 1267/2, 1267/3, 1267/6, 1280, 1281, 1282, 1283, 1275/4, 1275/3, 1276/3, 1276/2, 1284/2, 1276/1, 1276/4, 1278, 1279 KO Doljani, Glavni grad Podgorica, a koje ine jednu urbanistiku cjelinu.

Gore navedene parcele čine ukupnu površinu: 33.432m<sup>2</sup>  
Dovršeni koeficijent zauzetosti po UTU: 0,1 što čini - 3.343,2m<sup>2</sup>

Postojeći objekti čine:  
Objekat za preradu voća (grožda): 1.913m<sup>2</sup>  
(od čega 1477m<sup>2</sup> ispod zemlje, a 436m<sup>2</sup> iznad zemlje)  
Stambeni objekat: 1.20m<sup>2</sup>  
Stambeni objekat: 91m<sup>2</sup>  
Stambeni objekat sa skladištem: cca 130m<sup>2</sup> (u toku je upis u Katastar)

Ukupna površina pod objektima je: 2.254m<sup>2</sup>

**RAZLIKA IZMEDU ZAUZETOSTI I KVADRATURE POSTOJEĆIH OBJEKATA ČINI:**

3.343,2m<sup>2</sup> - 2.254m<sup>2</sup> = 1.089,2m<sup>2</sup>

**1/ - OBJEKAT 1**

1a. Tehničke prostorije - suteran

BGP 287,39 m<sup>2</sup>  
NETO 265,21 m<sup>2</sup>

1b. Sala za degustaciju - prizemlje  
BGP 277,16 m<sup>2</sup>  
NETO 230,46 m<sup>2</sup>

**2/ - OBJEKAT 2**

BGP 250 m<sup>2</sup>  
NETO 200,97 m<sup>2</sup>

2a. Tehničke prostorije - suteran

BGP 209,3 m<sup>2</sup>  
NETO 164,07 m<sup>2</sup>

2b. Toaleti - sanitarije - suteran  
BGP 65,16 m<sup>2</sup>  
NETO 50,99 m<sup>2</sup>

**3/ - OBJEKAT 3**

Tehnička prostorije - suteran

BGP 17,26 m<sup>2</sup>  
NETO 10,08 m<sup>2</sup>

**UKUPNA OSTVARENA POVRŠINA OBJEKATA 1, 2 I 3 JE:**

BGP 342,95m<sup>2</sup>  
NETO 289,35m<sup>2</sup>

PROJEKTANT: "Angelini" d.o.o Podgorica  
INVESTITOR: "I-WINE, d.o.o." Doljani bb

Stambeni objekat Po+Pr+2+PK		Idejno rješenje	
Ime	Stanje	Ime	Stanje
Stefan Vlahović spec.scl.rah	Potpis	Arhitektura	1:200
Stefan Vlahović spec.scl.rah	Potpis	Situacija	01
Dragić Marković spec.scl.rah	Potpis		01

Datum izdavanja: 01.03.2022. godine  
Marta 2022.



URBANISTIKA ZONA LSL "DOLJANI", ZONA B, KAT. PARCELE BR. 1291/1, 1291/24, 1288/3, 1266/4, 1267/1, 1267/2, 1267/3, 1267/6, 1280, 1281, 1282, 1283, 1275/4, 1275/3, 1276/3, 1276/2, 1284/2, 1276/1, 1276/4, 1278 i 1279 KO Doljani, Glavni grad Podgorica, a koje ine jednu urbanistiku cjelinu.

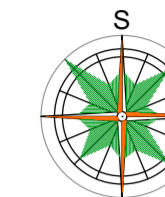

- Popločanje vartikalne komunikacije 49.8m<sup>2</sup>
- Popločanje - horizontalno 305.9m<sup>2</sup>
- Zelene površine
- Parking prostori 225.0m<sup>2</sup>
- Asfalt 408.0m<sup>2</sup>

**OSTVARENE POVRŠINE I PROSTORNI PARAMETRI**

ZA IZRADU INVESTICIONO-TEHNIČKE DOKUMENTACIJE - IDEINOG RJEŠENJA OBJEKATA 1, 2 I 3 UZ GLAVNI PROJEKAT - OBJEKTA ZA PRERADU VOĆA (GROŽDA) U PODGORICI:

Objekat 1 - tehničke prostorije (1a) i sala za degustaciju (1b);  
Objekat 2 - tehničke prostorije (2a) i toaleti (2b);  
Objekat 3 - tehničke prostorije

URBANISTIKA ZONA LSL "DOLJANI", ZONA B, KAT. PARCELE BR. 1291/1, 1291/24, 1288/3, 1266/4, 1267/1, 1267/2, 1267/3, 1267/6, 1280, 1281, 1282, 1283, 1275/4, 1275/3, 1276/3, 1276/2, 1284/2, 1276/1, 1276/4, 1278, 1279 KO Doljani, Glavni grad Podgorica, a koje čine jednu urbanistiku cjelinu.

Gore navedene parcele čine ukupnu površinu: 33.432m<sup>2</sup>

Dorvojni koeficijent zauzetosti po UTU: 0,1 što čini - 3.343,2m<sup>2</sup>

Postojeći objekti čine:

- Objekat za preradu voća (grožđa): 1.913m<sup>2</sup>  
(od čega 1477m<sup>2</sup> ispod zemlje, a 436m<sup>2</sup> iznad zemlje)
- Stambeni objekat: 120m<sup>2</sup>
- Stambeni objekat: 91m<sup>2</sup>
- Stambeni objekat sa skladištem: cca 130m<sup>2</sup> (u toku je upis u Katastar)

Ukupna površina pod objektima je: 2.254m<sup>2</sup>

RAZLIKA IZMEĐU ZAUZETOSTI I KVADRATURE POSTOJEĆIH OBJEKATA ČINI:

3.343,2m<sup>2</sup> - 2.254m<sup>2</sup> = 1.089,2m<sup>2</sup>

1/ - OBJEKAT 1

1a. Tehničke prostorije - suteren

BGP 287,39 m<sup>2</sup>

NETO 265,21 m<sup>2</sup>

1b. Sala za degustaciju - prizemlje

BGP 277,16 m<sup>2</sup>

NETO 230,46 m<sup>2</sup>

2/ - OBJEKAT 2

BGP 250 m<sup>2</sup>

NETO 200,97 m<sup>2</sup>

2a. Tehničke prostorije - suteren

BGP 209,3 m<sup>2</sup>

NETO 164,07 m<sup>2</sup>

2b. Toaleti - sanitarije - suteren

BGP 65,16 m<sup>2</sup>

NETO 50,89 m<sup>2</sup>

3/ - OBJEKAT 3

Tehnička prostorija - suteren

BGP 17,26 m<sup>2</sup>

NETO 10,08 m<sup>2</sup>

**UKUPNA OSTVARENA POVRŠINA OBJEKATA 1, 2 I 3 JE:**

BGP 342,95m<sup>2</sup>

NETO 289,35m<sup>2</sup>

PROJEKTANT: "Angelini" d.o.o. Podgorica		INVESTITOR: "I-WINE" d.o.o. Doljani bb	
<b>Stambeni objekat P+P+2+PK</b>			
Ime autora: Stefan Vlahović spec.scl.arh	Paraf:	Ime tehničke dokumentacije: Arhitektura	Skala: 1:200
Ime autora: Stefan Vlahović spec.scl.arh	Paraf:	Ime tehničke dokumentacije: Arhitektura	Skala: 1:200
Ime autora: Dragič Marković spec.scl.arh	Paraf:	Ime tehničke dokumentacije: Situacija sa parternim uređenjem	Skala: 02 01
Datum: 02.03.2022		Datum: 02.03.2022	





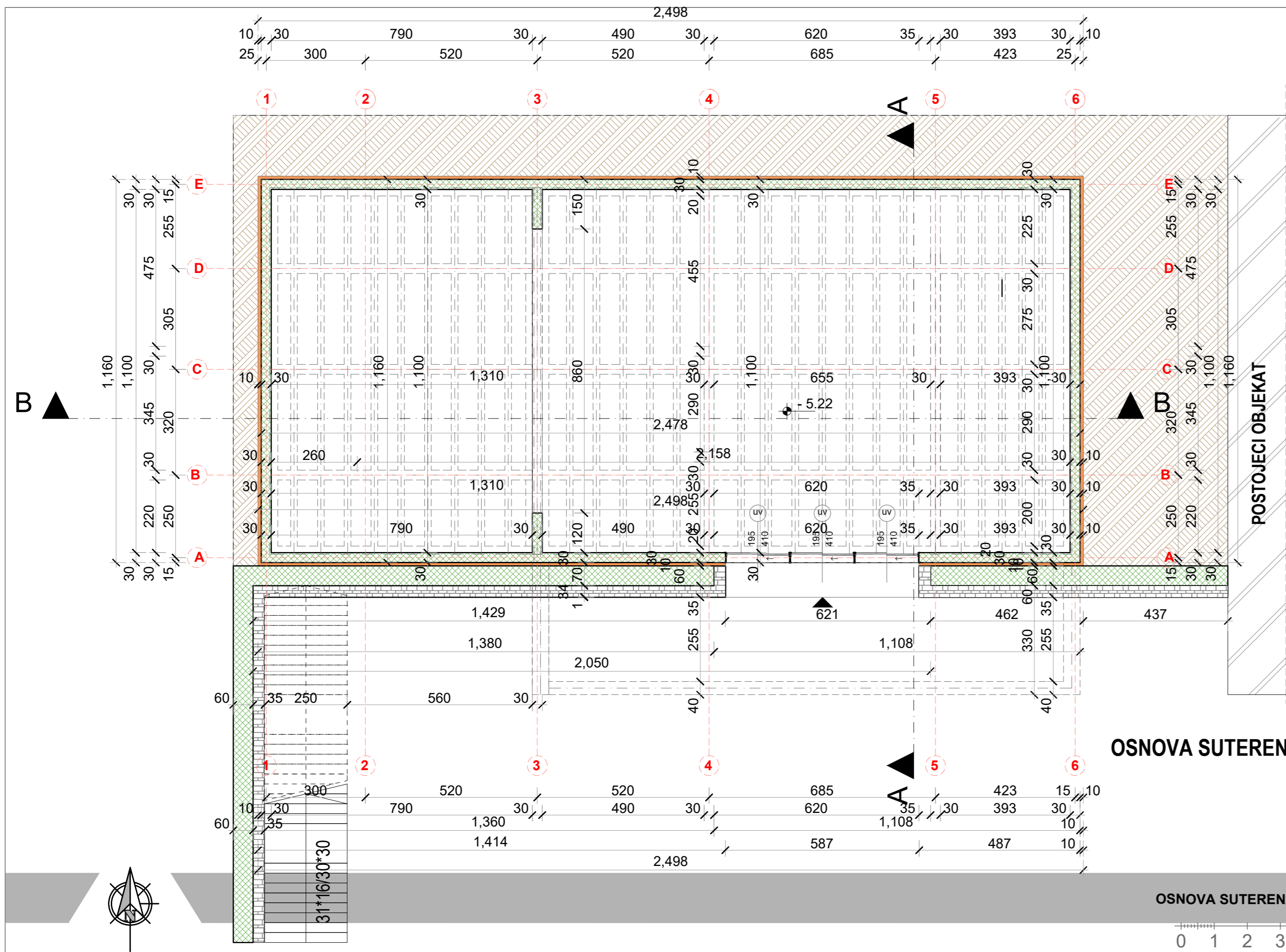

OBJEKAT 1  
 OSNOVA SUTERENA RAZMJERA 1:100  
 1.b TEHNIČKA PROSTORIJA  
 BRUTO POVRŠINA 287.39 M2  
 NETO POVRŠINA 265.21 M2

BRUTO POVRŠINA SUTERENA 287,39 M2  
 NETO POVRŠINA SUTERENA 265,21 M2

**BGP** objekta koja ulazi u proračun **277.16 m<sup>2</sup>**

**OSNOVA SUTERENA**

OSNOVA SUTERENA R=1:100

PROJEKTANT: <b>"Angelini" d.o.o. Podgorica</b>		INVESTITOR: <b>"I-WINE, d.o.o." Doljani bb</b>	
Objekat: <b>Objekat 1,2,3 u funkciji gazdovanja poljoprivrednim gazdinstvom</b>		Lokacija: <b>URBANISTIČKA ZONA S23, I.SL "DOLJANI", ZONA B, KAT. PARCELE BR.1291/1, 1291/24, 1288/3, 1266/4, 1267/1, 1267/2, 1267/3, 1267/6, 1280, 1281, 1282, 1283, 1275/4, 1275/3, 1276/3, 1276/2, 1284/2, 1276/1, 1276/4, 1278 I 1279 KO Doljani, Glavni grad Podgorica</b>	
Glavni inženjer: <b>Stefan Vlahović, spec.sci.arh.</b>	paraf:	Vrsta tehničke dokumentacije: <b>Idejno rješenje</b>	
Odgovorni inženjer: <b>Stefan Vlahović, spec.sci.arh.</b>	paraf:	Dio tehničke dokumentacije: <b>Arhitektura</b>	Razmjera: 1:100
Šaradnik: <b>Dragić Marković, spec.sci.arh.</b>	paraf:	Naziv crteža: <b>Osnova suterena objekat 1</b>	Broj lista: <b>03</b>
Datum izrade i M.P. <b>Mar, 2022 godine</b>		Datum revizije i M.P.	
		Broj strane: <b>01</b>	



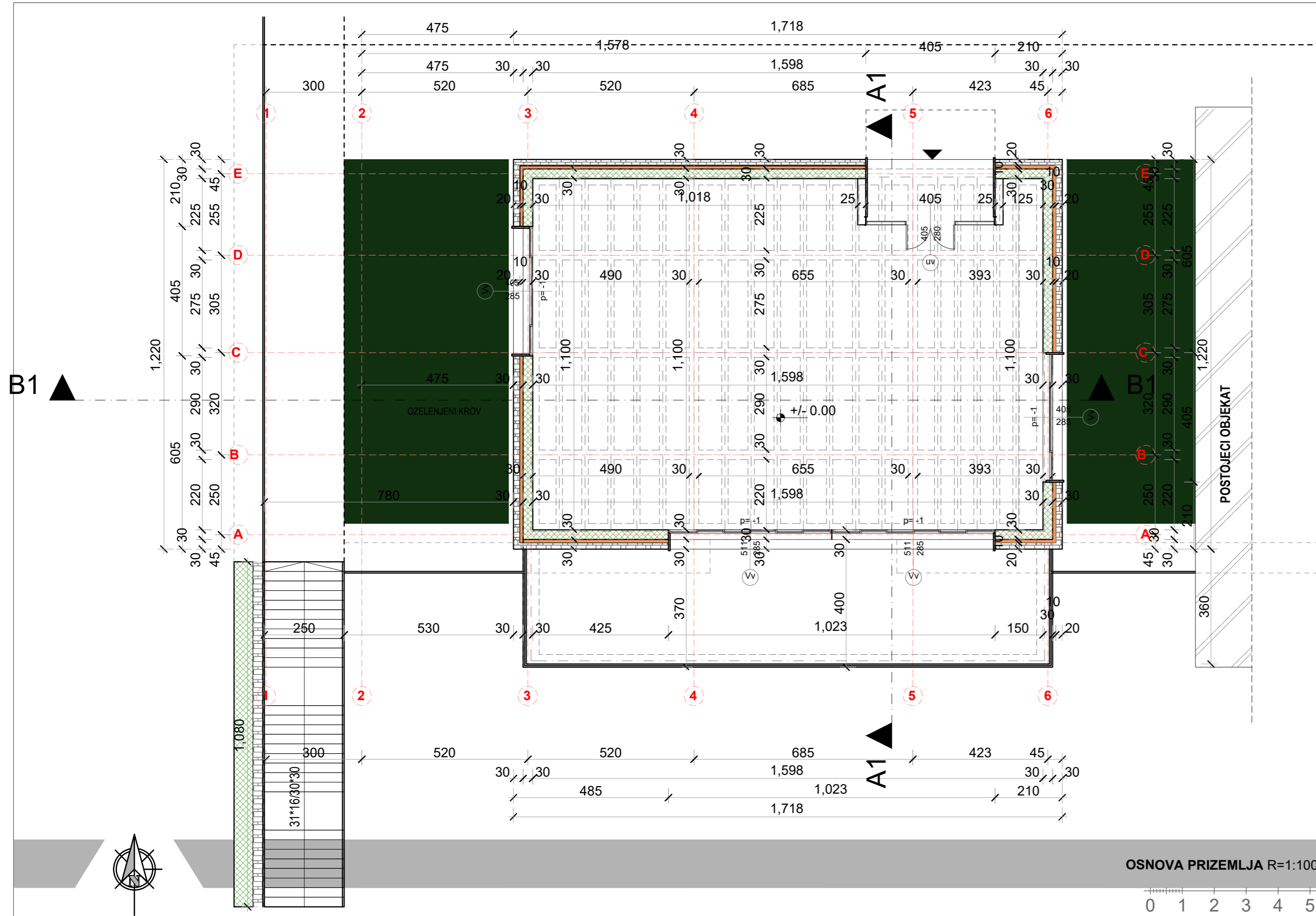

OBJEKAT 1  
 OSNOVA PRIZEMLJA0 RAZMJERA 1:100  
 1.a SALA ZA DEGUSTACIJU  
 BRUTO POVRŠINA 277.16 M2  
 NETO POVRŠINA 230.46 M2

BRUTO POVRŠINA PRIZEMLJA 215,83 M2 + 61,33M2 = 277.16M2  
 NETO POVRŠINA PRIZEMLJA 169,13 M2 + 61,33 M2= 230.46M2

**BGP** objekta koja ulazi u proračun **277.16 m<sup>2</sup>**

PROJEKTANT: <b>"Angelini" d.o.o. Podgorica</b>		INVESTITOR: <b>"I-WINE, d.o.o." Doljani bb</b>	
Objekat: <b>Objekat 1,2,3 u funkciji gazdovanja poljoprivrednim gazdinstvom</b>		Lokacija: <b>URBANISTIČKA ZONA S23, LSI "DOLJANI", ZONA B, KAT. PARCELE BR.1291/1, 1291/24, 1288/3, 1266/4, 1267/1, 1267/2, 1267/3, 1267/6, 1280, 1281, 1282, 1283, 1275/4, 1275/3, 1276/3, 1276/2, 1284/2, 1276/1, 1276/4, 1278 i 1279 KO Doljani, Glavni grad Podgorica</b>	
Glavni inženjer: <b>Stefan Vlahović, spec. sci. arh.</b>	paraf:	Vrsta tehničke dokumentacije: <b>Idejno rješenje</b>	
Odgovorni inženjer: <b>Stefan Vlahović, spec. sci. arh.</b>	paraf:	Dio tehničke dokumentacije: <b>Arhitektura</b>	Razmjera: 1:100
Šaradnik: <b>Dragić Marković, spec. sci. arh.</b>	paraf:	Naziv crteža: <b>Osnova Prizemlja objekat 1</b>	Broj lista: <b>04</b>
Datum izrade i M.P. <b>Mar, 2022 godine</b>		Datum revizije i M.P.	
		Broj strane: <b>01</b>	

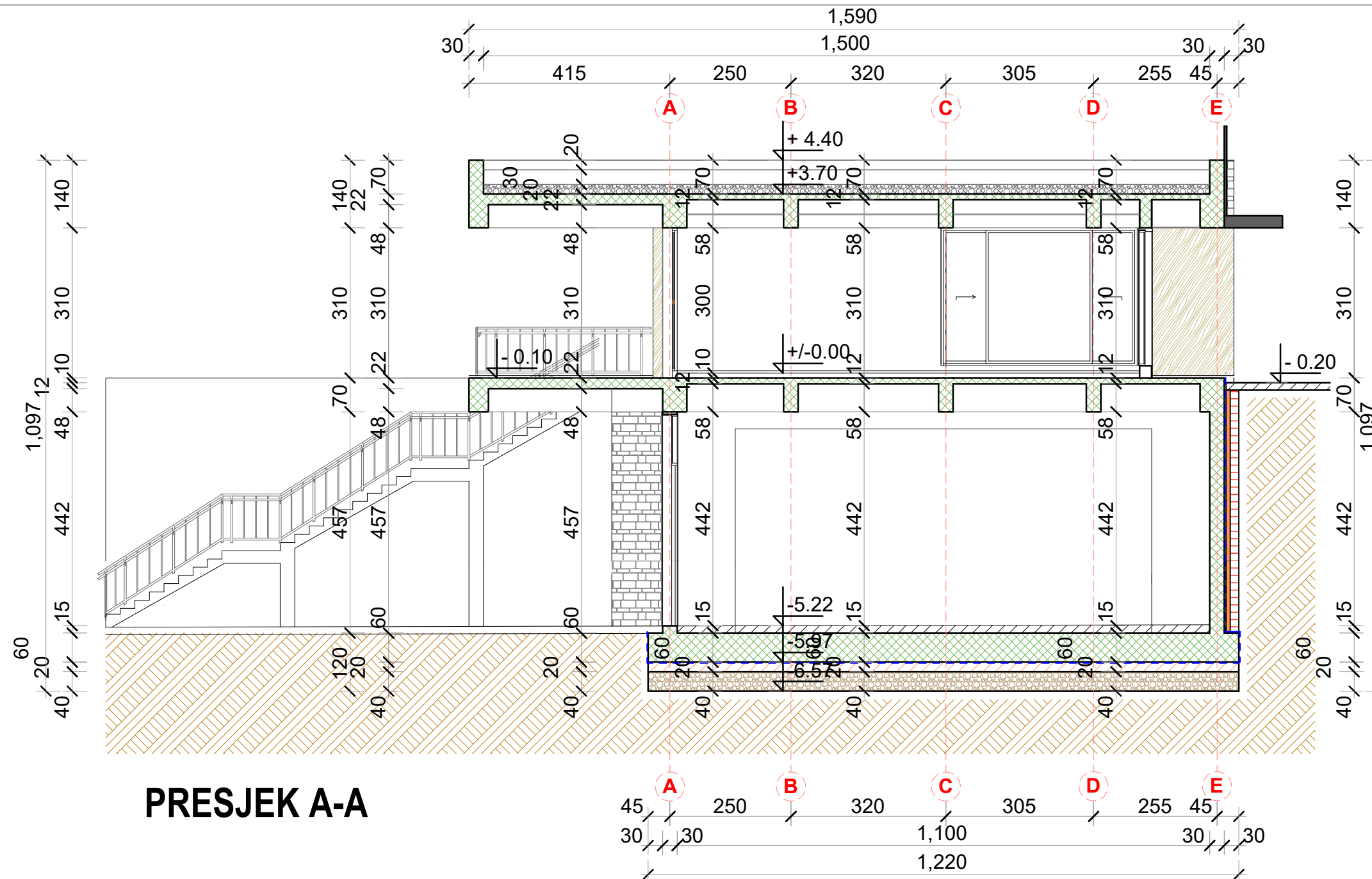

**PRESJEK A-A**

**PRESJEK A-A R=1:100**



PROJEKTANT: <b>"Angelini" d.o.o. Podgorica</b>		INVESTITOR: <b>"I-WINE, d.o.o." Doljani bb</b>	
Objekat: <b>Objekat 1,2,3 u funkciji gazdovanja poljoprivrednim gazdinstvom</b>		Lokacija: <b>URBANISTIČKA ZONA S23, LSL "DOLJANI" ZONA B, KAT. PARCELE BR.1291/1, 1291/24, 1288/3, 1266/4, 1267/1, 1267/2, 1267/3, 1267/6, 1280, 1281, 1282, 1283, 1275/4, 1275/3, 1276/3, 1276/2, 1284/2, 1276/1, 1276/4, 1278 i 1279 KO Doljani, Glavni grad Podgorica</b>	
Glavni inženjer: <b>Stefan Vlahović, spec.sci.arh.</b>	paraf:	Vrsta tehničke dokumentacije: <b>Idejno rješenje</b>	
Odgovorni inženjer: <b>Stefan Vlahović, spec.sci.arh.</b>	paraf:	Dio tehničke dokumentacije: <b>Arhitektura</b>	Razmjera: <b>1:100</b>
Saradnik: <b>Dragić Marković, spec.sci.arh.</b>	paraf:	Naziv crteža: <b>Presjek A-A objekat 1</b>	<b>Broj lista:</b> <b>06</b>
Datum izrade i M.P. <b>Mart, 2022 godine</b>		Datum revizije i M.P.	
		<b>Broj strane:</b> <b>01</b>	



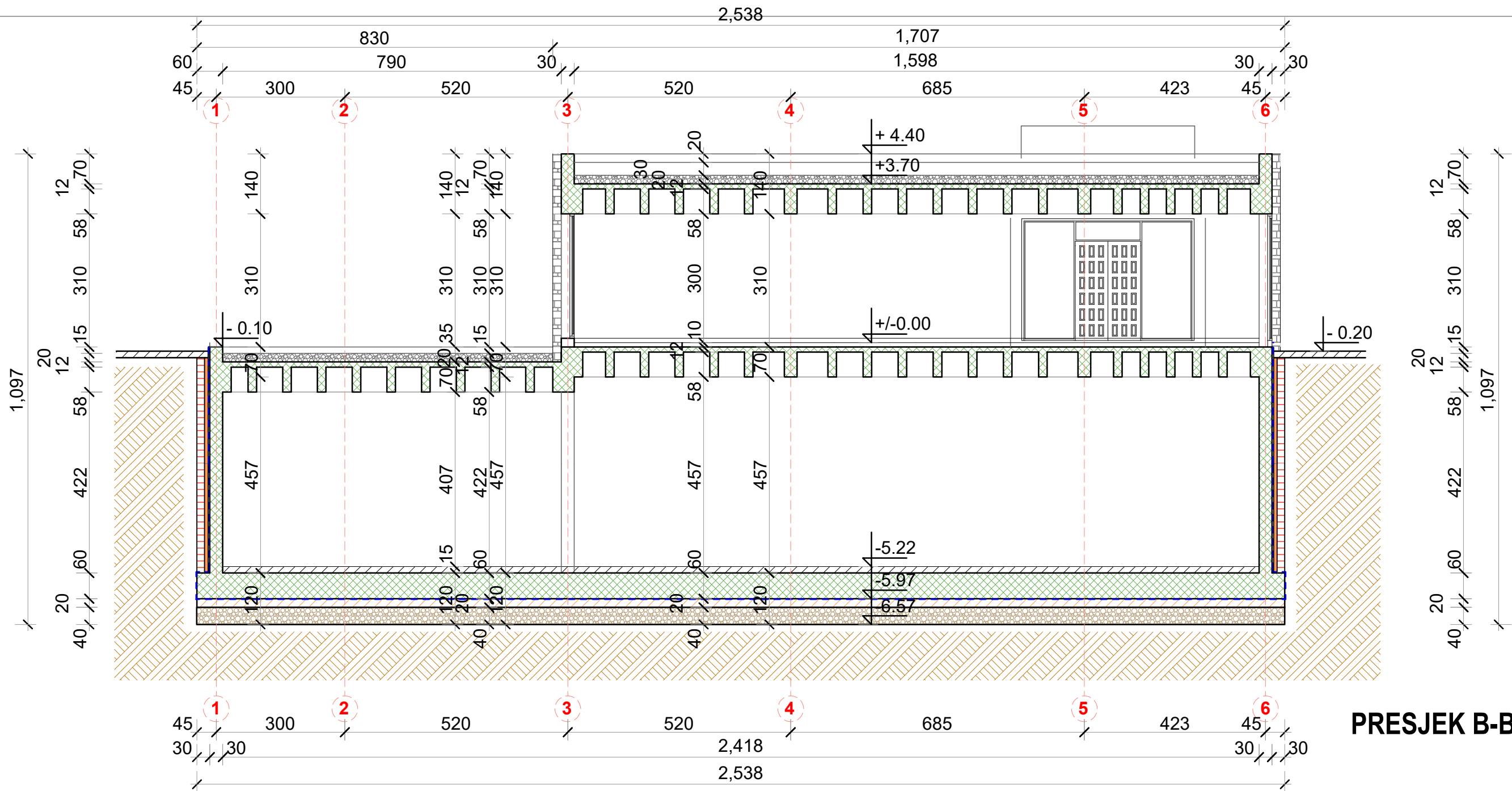

**PRESJEK B-B**

**PRESJEK B-B R=1:100**



PROJEKTANT: <b>"Angelini" d.o.o. Podgorica</b>		INVESTITOR: <b>"I-WINE, d.o.o." Doljani bb</b>		
Objekat: <b>Objekat 1,2,3 u funkciji gazdovanja poljoprivrednim gazdinstvom</b>		Lokacija: <b>URBANISTIČKA ZONA S23, LSL "DOLJANI" ZONA B, KAT. PARCELE BR. 1291/1, 1291/24, 1288/3, 1266/4, 1267/1, 1267/2, 1267/3, 1267/6, 1280, 1281, 1282, 1283, 1275/4, 1275/3, 1276/3, 1276/2, 1284/2, 1276/1, 1276/4, 1278 i 1279 KO Doljani, Glavni grad Podgorica</b>		
Glavni inženjer: <b>Stefan Vlahović, spec.sci.arh.</b>	paraf:	Vrsta tehničke dokumentacije: <b>Idejno rješenje</b>		
Odgovorni inženjer: <b>Stefan Vlahović, spec.sci.arh.</b>	paraf:	Dio tehničke dokumentacije: <b>Arhitektura</b>	Razmjera: <b>1:100</b>	
Saradnik: <b>Dragić Marković, spec.sci.arh.</b>	paraf:	Naziv crteža: <b>Presjek B-B objekat 1</b>	Broj lista: <b>07</b>	Broj strane: <b>01</b>
Datum izrade i M.P. <b>Mart, 2022 godine</b>		Datum revizije i M.P.		

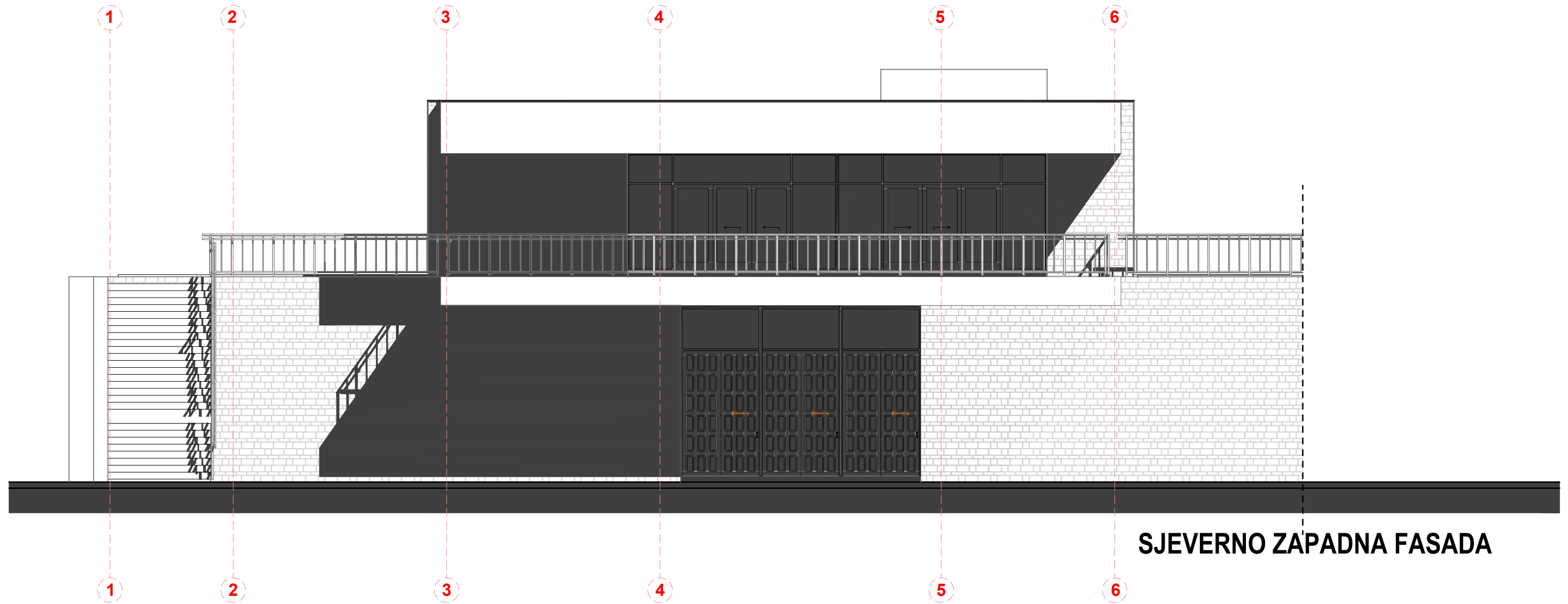

**SJEVERNO ZAPADNA FASADA**

PROJEKTANT: <b>"Angelini" d.o.o. Podgorica</b>		INVESTITOR: <b>"I-WINE, d.o.o." Doljani bb</b>		
Objekat: <b>Objekat 1,2,3 u funkciji gazdovanja poljoprivrednim gazdinstvom</b>		Lokacija: <b>URBANISTIČKA ZONA S23, LSL "DOLJANI" ZONA B, KAT. PARCELE BR. 1291/1, 1291/24, 1288/3, 1266/4, 1267/1, 1267/2, 1267/3, 1267/6, 1280, 1281, 1282, 1283, 1275/4, 1275/3, 1276/3, 1276/2, 1284/2, 1276/1, 1276/4, 1278 i 1279 KO Doljani, Glavni grad Podgorica</b>		
Glavni inženjer: <b>Stefan Vlahović, spec. sci. arh.</b>	paraf:	Vrsta tehničke dokumentacije: <b>Idejno rješenje</b>		
Odgovorni inženjer: <b>Stefan Vlahović, spec. sci. arh.</b>	paraf:	Dio tehničke dokumentacije: <b>Arhitektura</b>	Razmjera: <b>1:100</b>	
Saradnik: <b>Dragić Marković, spec. sci. arh.</b>	paraf:	Naziv crteža: <b>Sjeverozapadna fasada objekat 1</b>	Broj lista: <b>08</b>	Broj strane: <b>01</b>
Datum izrade i M.P. <b>Mart, 2022 godine</b>		Datum revizije i M.P.		

**SJEVERNO ZAPADNA FASADA R=1:100**





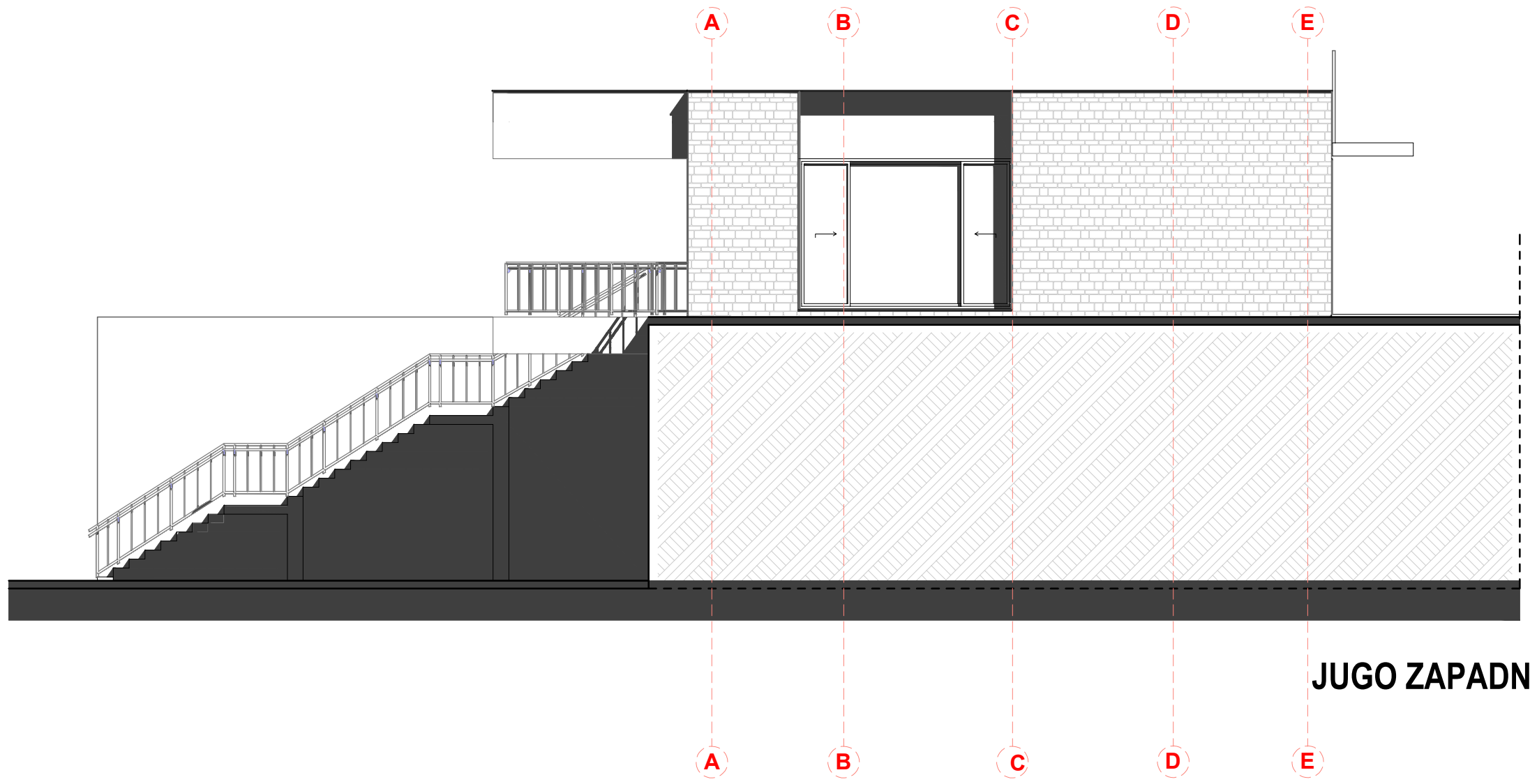

**JUGO ZAPADNA FASADA**

JUGO ZAPADNA FASADA R=1:100



PROJEKTANT: <b>"Angelini" d.o.o. Podgorica</b>		INVESTITOR: <b>"I-WINE, d.o.o." Doljani bb</b>		
Objekat: <b>Objekat 1,2,3 u funkciji gazdovanja poljoprivrednim gazdinstvom</b>		Lokacija: <b>URBANISTIČKA ZONA S23, LSL "DOLJANI" ZONA B, KAT. PARCELE BR. 1291/1, 1291/24, 1288/3, 1266/4, 1267/1, 1267/2, 1267/3, 1267/6, 1280, 1281, 1282, 1283, 1275/4, 1275/3, 1276/3, 1276/2, 1284/2, 1276/1, 1276/4, 1278 i 1279 KO Doljani, Glavni grad Podgorica</b>		
Glavni inženjer: <b>Stefan Vlahović, spec.sci.arh.</b>	paraf:	Vrsta tehničke dokumentacije: <b>Idejno rješenje</b>		
Odgovorni inženjer: <b>Stefan Vlahović, spec.sci.arh.</b>	paraf:	Dio tehničke dokumentacije: <b>Arhitektura</b>	Razmjera: <b>1:100</b>	
Saradnik: <b>Dragić Marković, spec.sci.arh.</b>	paraf:	Naziv crteža: <b>Jugozapadna fasada objekat 1</b>	Broj lista: <b>09</b>	Broj strane: <b>01</b>
Datum izrade i M.P. <b>Mart, 2022 godine</b>		Datum revizije i M.P.		

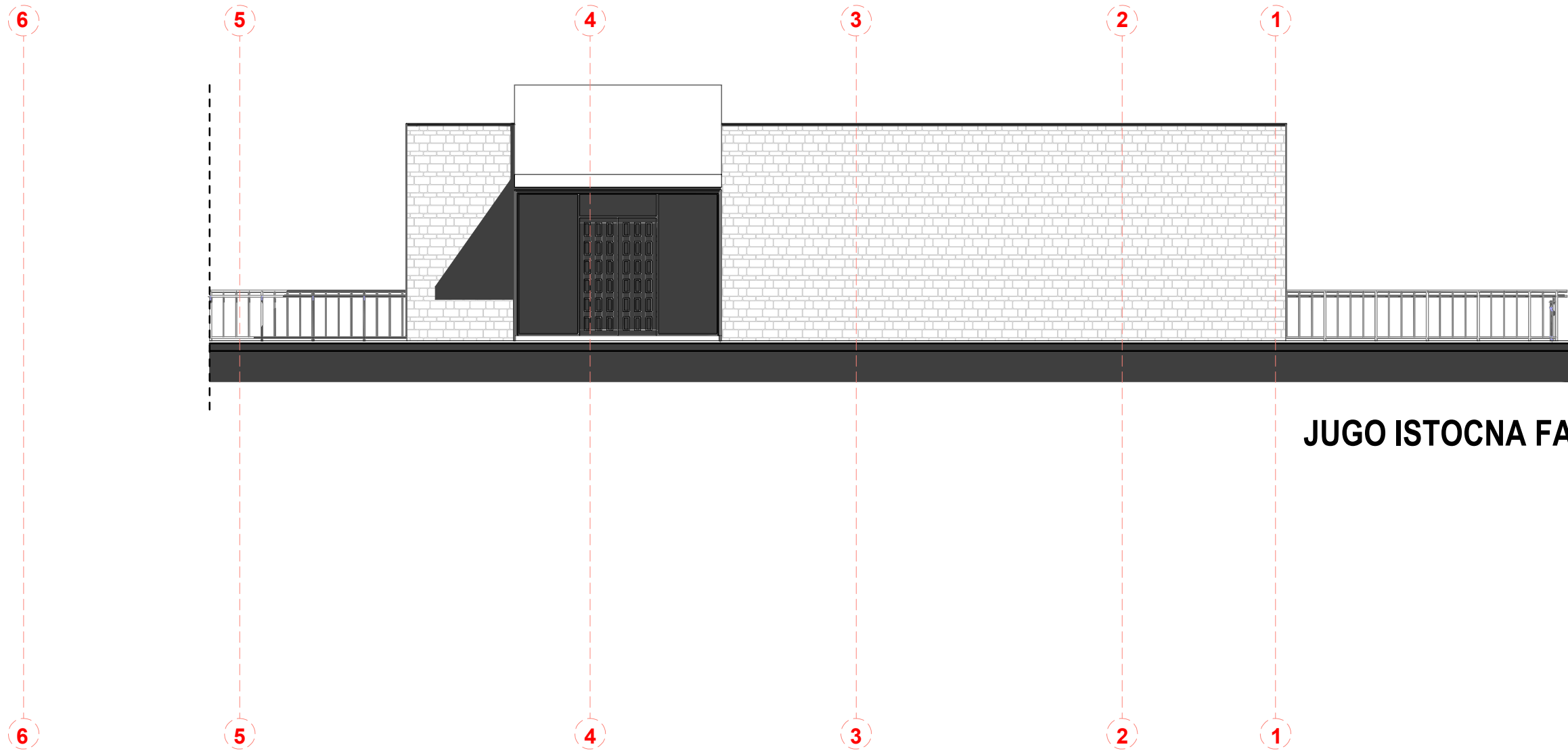

**JUGO ISTOCNA FASADA**

PROJEKTANT: <b>"Angelini" d.o.o. Podgorica</b>		INVESTITOR: <b>"I-WINE, d.o.o." Doljani bb</b>		
Objekat: <b>Objekat 1,2,3 u funkciji gazdovanja poljoprivrednim gazdinstvom</b>		Lokacija: <b>URBANISTIČKA ZONA S23, LSL "DOLJANI" ZONA B, KAT. PARCELE BR. 1291/1, 1291/24, 1288/3, 1266/4, 1267/1, 1267/2, 1267/3, 1267/6, 1280, 1281, 1282, 1283, 1275/4, 1275/3, 1276/3, 1276/2, 1284/2, 1276/1, 1276/4, 1278 i 1279 KO Doljani, Glavni grad Podgorica</b>		
Glavni inženjer: <b>Stefan Vlahović, spec. sci. arh.</b>	paraf:	Vrsta tehničke dokumentacije: <b>Idejno rješenje</b>		
Odgovorni inženjer: <b>Stefan Vlahović, spec. sci. arh.</b>	paraf:	Dio tehničke dokumentacije: <b>Arhitektura</b>	Razmjera: <b>1:100</b>	
Saradnik: <b>Dragić Marković, spec. sci. arh.</b>	paraf:	Naziv crteža: <b>Jugoistočna fasada objekat 1</b>	Broj lista: <b>10</b>	Broj strane: <b>01</b>
Datum izrade i M.P. <b>Mart, 2022 godine</b>		Datum revizije i M.P.		

**JUGO ISTOCNA FASADA R=1:100**





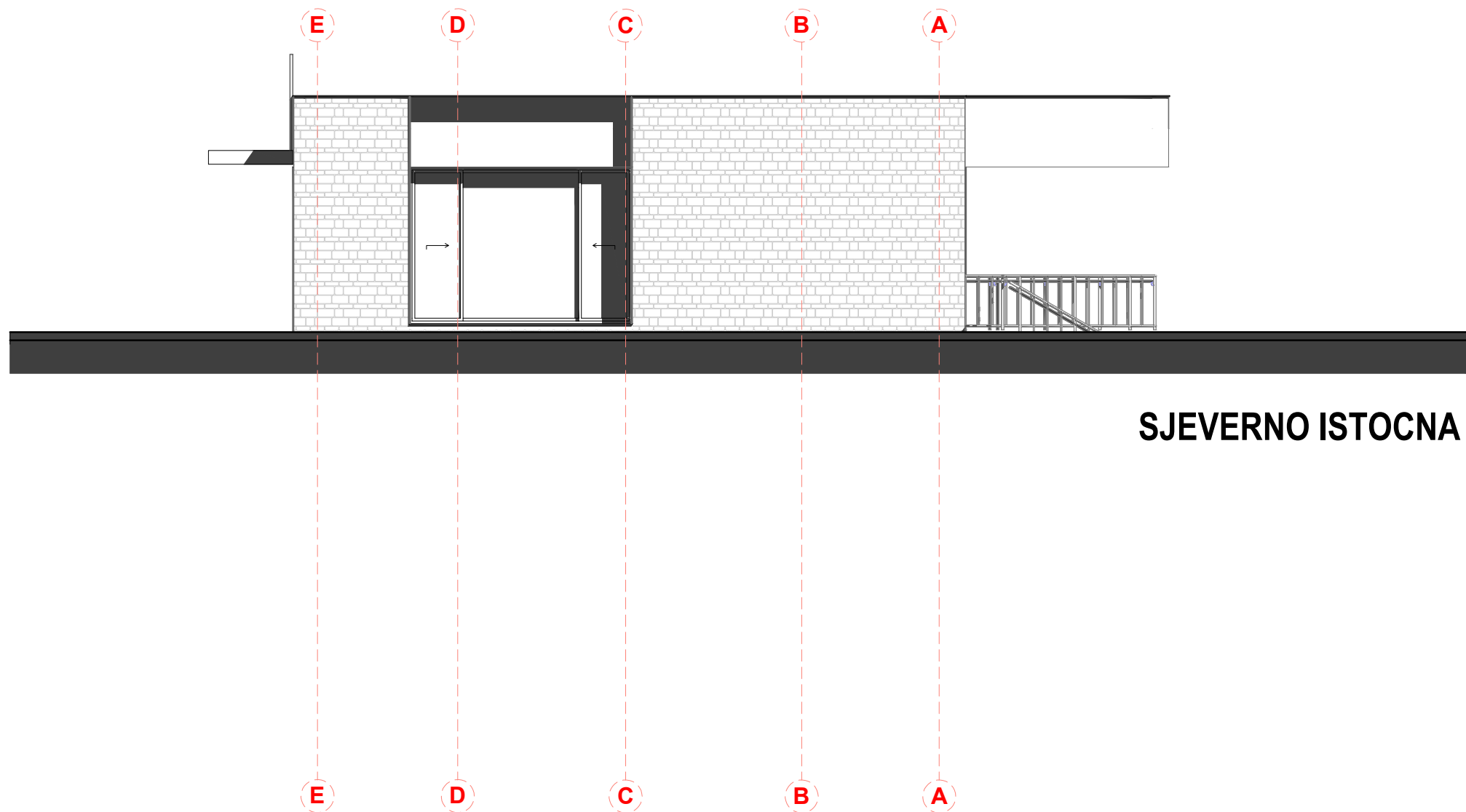

## SJEVERNO ISTOCNA FASADA

PROJEKTANT: <b>"Angelini" d.o.o. Podgorica</b>		INVESTITOR: <b>"I-WINE, d.o.o." Doljani bb</b>		
Objekat: <b>Objekat 1,2,3 u funkciji gazdovanja poljoprivrednim gazdinstvom</b>		Lokacija: <b>URBANISTIČKA ZONA S23, LSL "DOLJANI" ZONA B, KAT. PARCELE BR. 1291/1, 1291/24, 1288/3, 1266/4, 1267/1, 1267/2, 1267/3, 1267/6, 1280, 1281, 1282, 1283, 1275/4, 1275/3, 1276/3, 1276/2, 1284/2, 1276/1, 1276/4, 1278 i 1279 KO Doljani, Glavni grad Podgorica</b>		
Glavni inženjer: <b>Stefan Vlahović, spec. sci. arh.</b>	paraf:	Vrsta tehničke dokumentacije: <b>Idejno rješenje</b>		
Odgovorni inženjer: <b>Stefan Vlahović, spec. sci. arh.</b>	paraf:	Dio tehničke dokumentacije: <b>Arhitektura</b>	Razmjera: <b>1:100</b>	
Saradnik: <b>Dragić Marković, spec. sci. arh.</b>	paraf:	Naziv crteža: <b>Sjeveroistočna fasada objekat 1</b>	<b>Broj lista:</b> <b>11</b>	<b>Broj strane:</b> <b>01</b>
Datum izrade i M.P. <b>Mart, 2022 godine</b>		Datum revizije i M.P.		

SJEVERNO ISTOCNA FASADA R=1:100



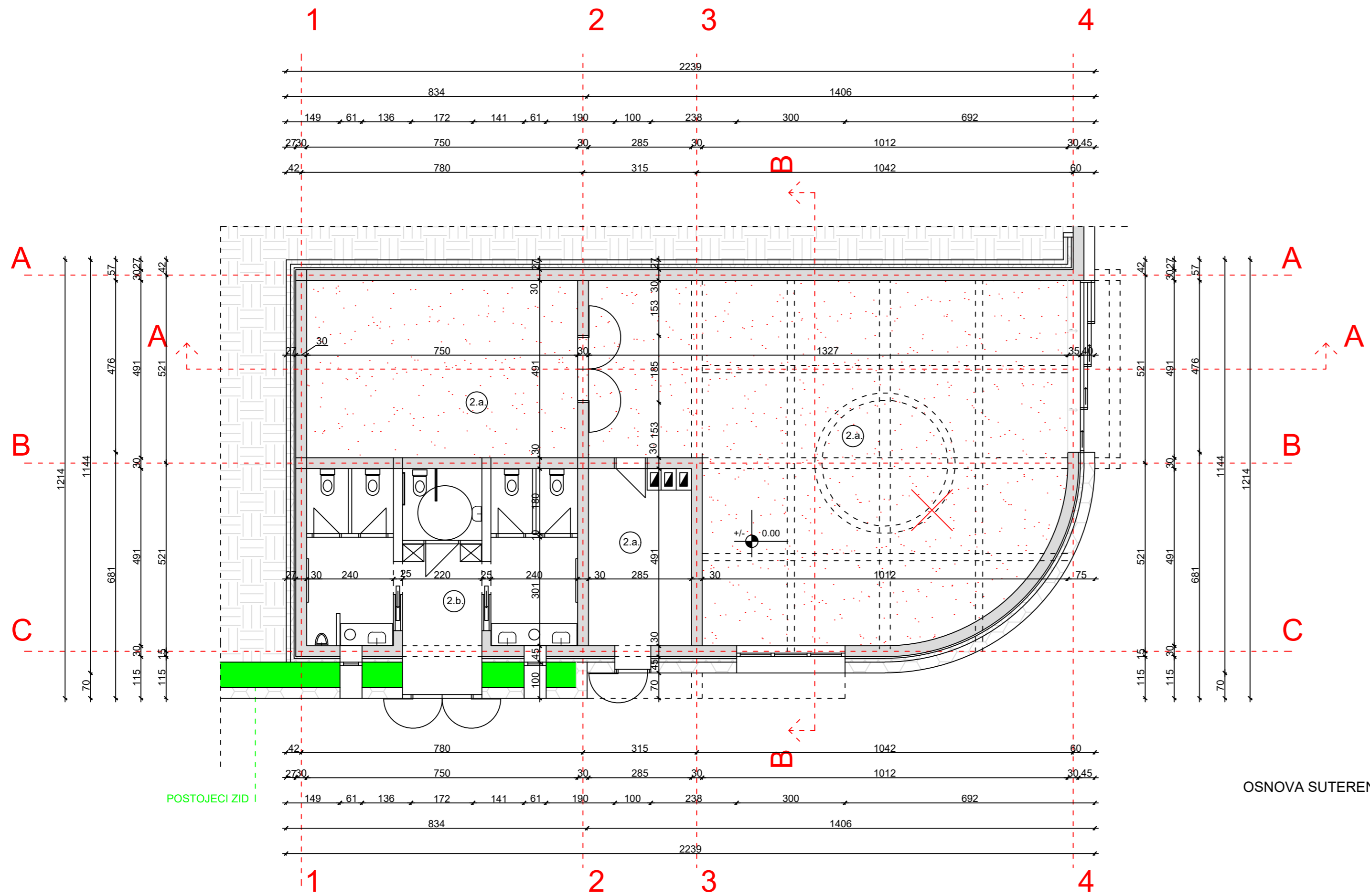

OSNOVA SUTERENA

OBJEKAT 2.  
OSNOVA SUTERENA R=1:100

LEGENDA  
 OBJEKAT 2.  
 OSNOVA SUTERENA R=1:100  
 2.a. Tehnicke prostorije  
 BRUTO POVRSINA 209.3m<sup>2</sup>  
 NETO POVRSINA 168.03m<sup>2</sup>  
 2.b. Toaleti  
 BRUTO POVRSINA 65,16m<sup>2</sup>  
 NETO POVRSINA 50,89m<sup>2</sup>  
 UKUPNA  
 BRUTO POVRSINA 275,09m<sup>2</sup>  
 NETO POVRSINA 222.96m<sup>2</sup>

BGP KOJA ULAZI U PRORACUN 65.16 m<sup>2</sup>  
 NETO KOJA ULAZI U PRORACUN 50,89m<sup>2</sup>

LEGENDA  
  
 BETON  
 POD  
 KAMEN  
 ZEMLJA

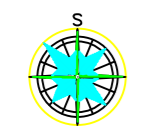

PROJEKTANT: <b>"Angelini" d.o.o. Podgorica</b>		INVESTITOR: <b>"I-WINE, d.o.o." Doljani bb</b>	
Objekat: <b>Objekat 1,2,3 u funkciji gazdovanja poljoprivrednim gazdinstvom</b>		Lokacija: URBANISTIČKA ZONA S23, LSI "DOLJANI", ZONA B, KAT. PARCELE BR.1291/1,1291/2,1288/3,1266/4,1267/1,1267/2,1267/3,1267/6,1280,1281,1282,1283,1275/4, 1275/3, 1276/3, 1276/2, 1284/2, 1276/1, 1276/4, 1278 i 1279 KO Doljani, Glavni grad Podgorica	
Glavni inženjer: <b>Stefan Vlahović, spec.sci.arh.</b>	paraf:	Vrsta tehničke dokumentacije: <b>Idejno rješenje</b>	
Odgovorni inženjer: <b>Stefan Vlahović, spec.sci.arh.</b>	paraf:	Dio tehničke dokumentacije: <b>Arhitektura</b>	Razmjera: 1:100
Saradnik: <b>Dragić Marković, spec.sci.arh.</b>	paraf:	Naziv crteža: <b>Osnova suterena objekat 2</b>	<b>Broj lista:</b> 12
Datum izrade i M.P. <b>Mart, 2022 godine</b>		Datum revizije i M.P.	
		<b>Broj strane:</b> 01	



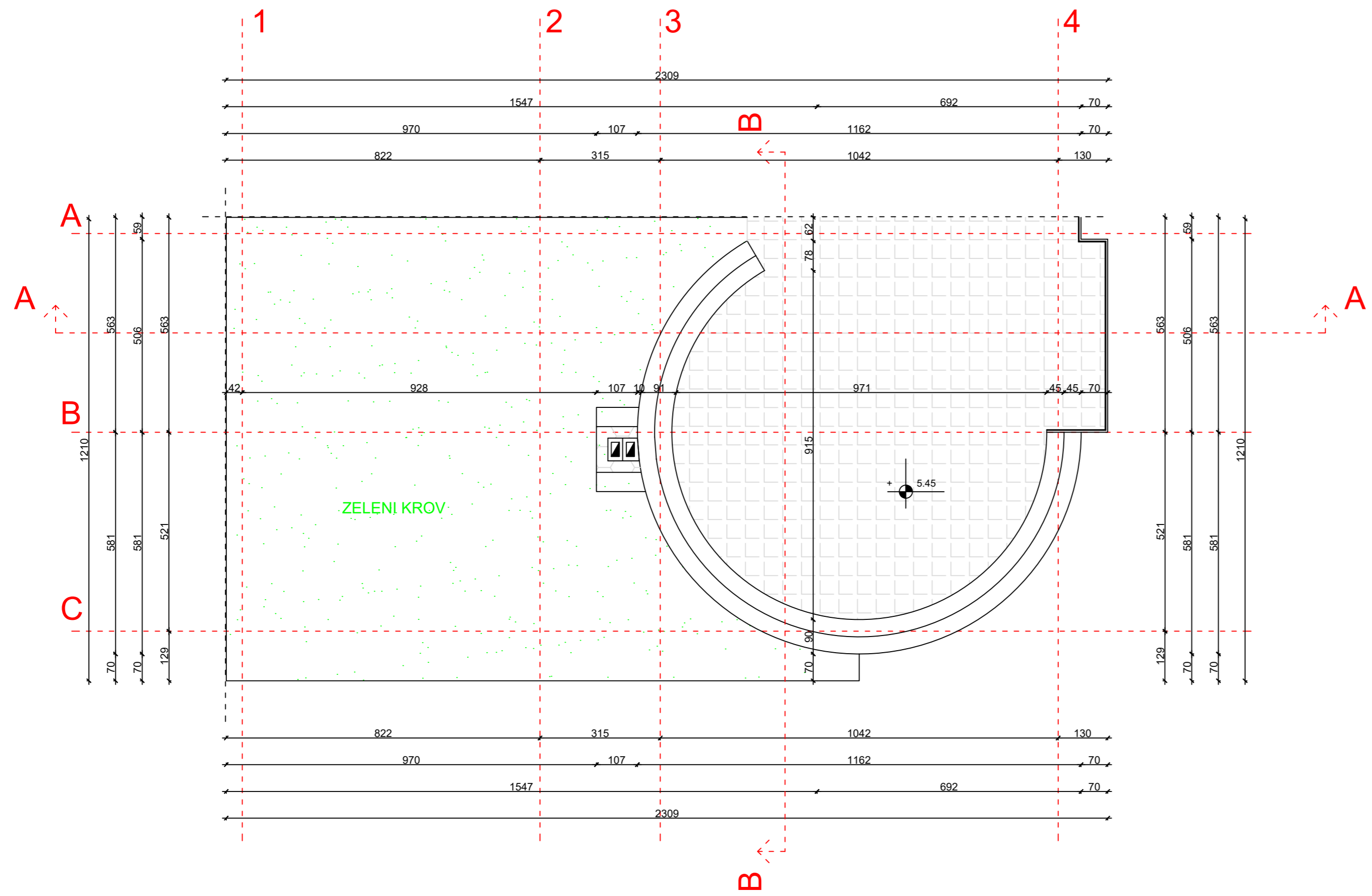



LEGENDA

-  TRAVA
-  KAMEN

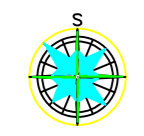

PROJEKTANT: <b>"Angelini" d.o.o. Podgorica</b>		INVESTITOR: <b>"I-WINE, d.o.o." Doljani bb</b>	
Objekat: <b>Objekat 1,2,3 u funkciji gazdovanja poljoprivrednim gazdinstvom</b>		Lokacija: URBANISTIČKA ZONA S23, LSI "DOLJANI", ZONA B, KAT. PARCELE BR. 1291/1, 1291/24, 1288/3, 1266/4, 1267/1, 1267/2, 1267/3, 1267/6, 1280, 1281, 1282, 1283, 1275/4, 1275/3, 1276/3, 1276/2, 1284/2, 1276/1, 1276/4, 1278 i 1279 KO Doljani, Glavni grad Podgorica	
Glavni inženjer: <b>Stefan Vlahović, spec.sci.arh.</b>	paraf:	Vrsta tehničke dokumentacije: <b>Idejno rješenje</b>	
Odgovorni inženjer: <b>Stefan Vlahović, spec.sci.arh.</b>	paraf:	Dio tehničke dokumentacije: <b>Arhitektura</b>	Razmjera: <b>1:100</b>
Saradnik: <b>Dragić Marković, spec.sci.arh.</b>	paraf:	Naziv crteža: <b>Osnova krovne ravni objekat 2</b>	<b>Broj lista:</b> <b>13</b>
Datum izrade i M.P. <b>Mart, 2022 godine</b>		<b>Broj strane:</b> <b>01</b>	
Datum revizije i M.P.			

OBJEKAT 2.  
OSNOVA KROVA R=1:100

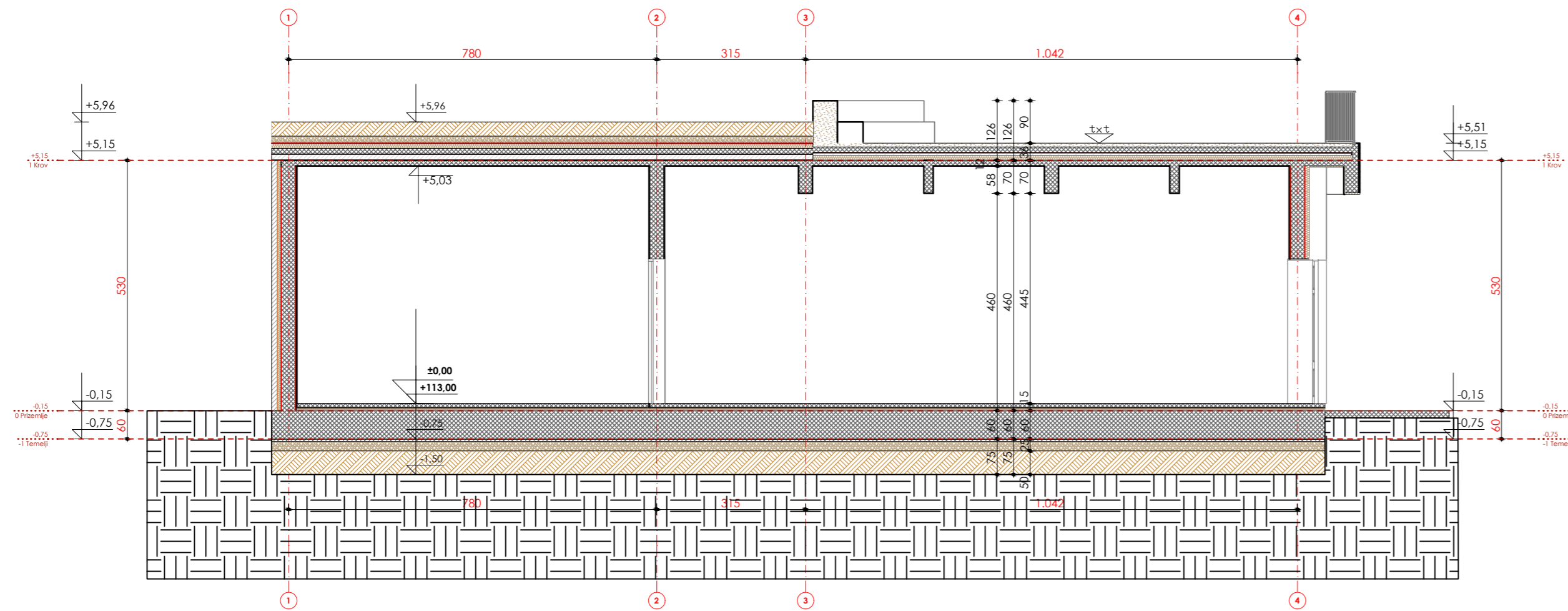



LEGENDA

-  BETON
-  KAMEN
-  ZEMLJA



OBJEKAT 2.  
PRESJEK A-A

PROJEKTANT: <b>"Angelini" d.o.o. Podgorica</b>		INVESTITOR: <b>"I-WINE, d.o.o." Doljani bb</b>	
Objekat: <b>Objekat 1,2,3 u funkciji gazdovanja poljoprivrednim gazdinstvom</b>		Lokacija: URBANISTIČKA ZONA S23, LSI "DOLJANI", ZONA B, KAT. PARCELE BR. 1291/1, 1291/24, 1288/3, 1266/4, 1267/1, 1267/2, 1267/3, 1267/6, 1280, 1281, 1282, 1283, 1275/4, 1275/3, 1276/3, 1276/2, 1284/2, 1276/1, 1276/4, 1278 i 1279 KO Doljani, Glavni grad Podgorica	
Glavni inženjer: <b>Stefan Vlahović, spec.sci.arh.</b>	paraf:	Vrsta tehničke dokumentacije: <b>Idejno rješenje</b>	
Odgovorni inženjer: <b>Stefan Vlahović, spec.sci.arh.</b>	paraf:	Dio tehničke dokumentacije: <b>Arhitektura</b>	Razmjera: <b>1:100</b>
Saradnik: <b>Dragić Marković, spec.sci.arh.</b>	paraf:	Naziv crteža: <b>Presjek A-A objekat 2</b>	<b>Broj lista:</b> <b>13</b>
Datum izrade i M.P. <b>Mart, 2022 godine</b>		Datum revizije i M.P.	
		<b>Broj strane:</b> <b>01</b>	

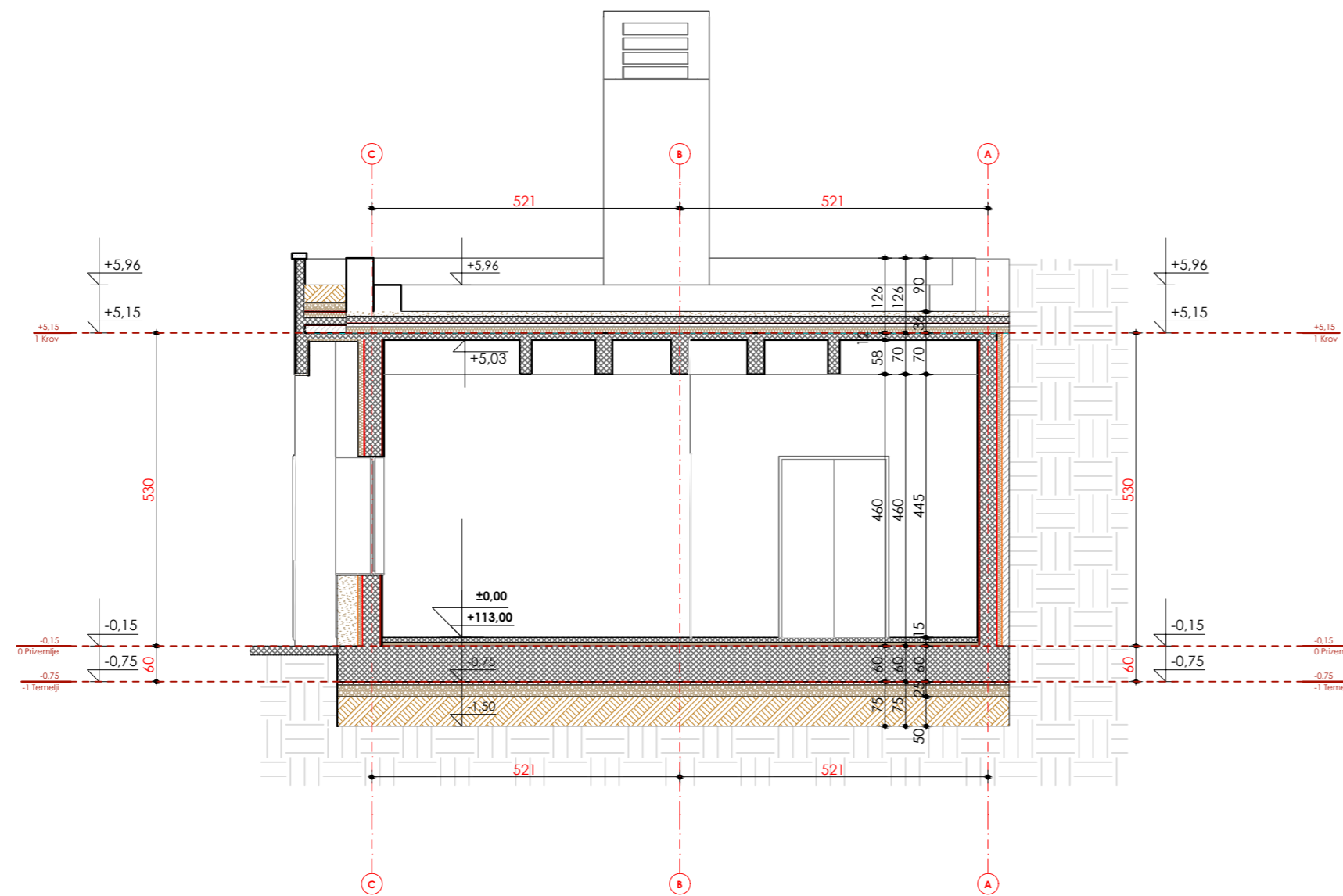



LEGENDA

-  BETON
-  KAMEN
-  ZEMLJA

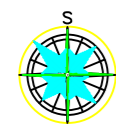

OBJEKAT 2.  
PRESJEK B-B

PROJEKTANT: <b>"Angelini" d.o.o. Podgorica</b>		INVESTITOR: <b>"I-WINE, d.o.o." Doljani bb</b>	
Objekat: <b>Objekat 1,2,3 u funkciji gazdovanja poljoprivrednim gazdinstvom</b>		Lokacija: <b>URBANISTIČKA ZONA S23, LSI "DOLJANI", ZONA B, KAT. PARCELE BR. 1291/1, 1291/24, 1288/3, 1266/4, 1267/1, 1267/2, 1267/3, 1267/6, 1280, 1281, 1282, 1283, 1275/4, 1275/3, 1276/3, 1276/2, 1284/2, 1276/1, 1276/4, 1278 i 1279 KO Doljani, Glavni grad Podgorica</b>	
Glavni inženjer: <b>Stefan Vlahović, spec.sci.arh.</b>	paraf:	Vrsta tehničke dokumentacije: <b>Idejno rješenje</b>	
Odgovorni inženjer: <b>Stefan Vlahović, spec.sci.arh.</b>	paraf:	Dio tehničke dokumentacije: <b>Arhitektura</b>	Razmjera: <b>1:100</b>
Saradnik: <b>Dragić Marković, spec.sci.arh.</b>	paraf:	Naziv crteža: <b>Presjek B-B objekat 2</b>	<b>Broj lista: 14</b> <b>Broj strane: 01</b>
Datum izrade i M.P. <b>Mart, 2022 godine</b>		Datum revizije i M.P.	

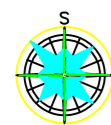
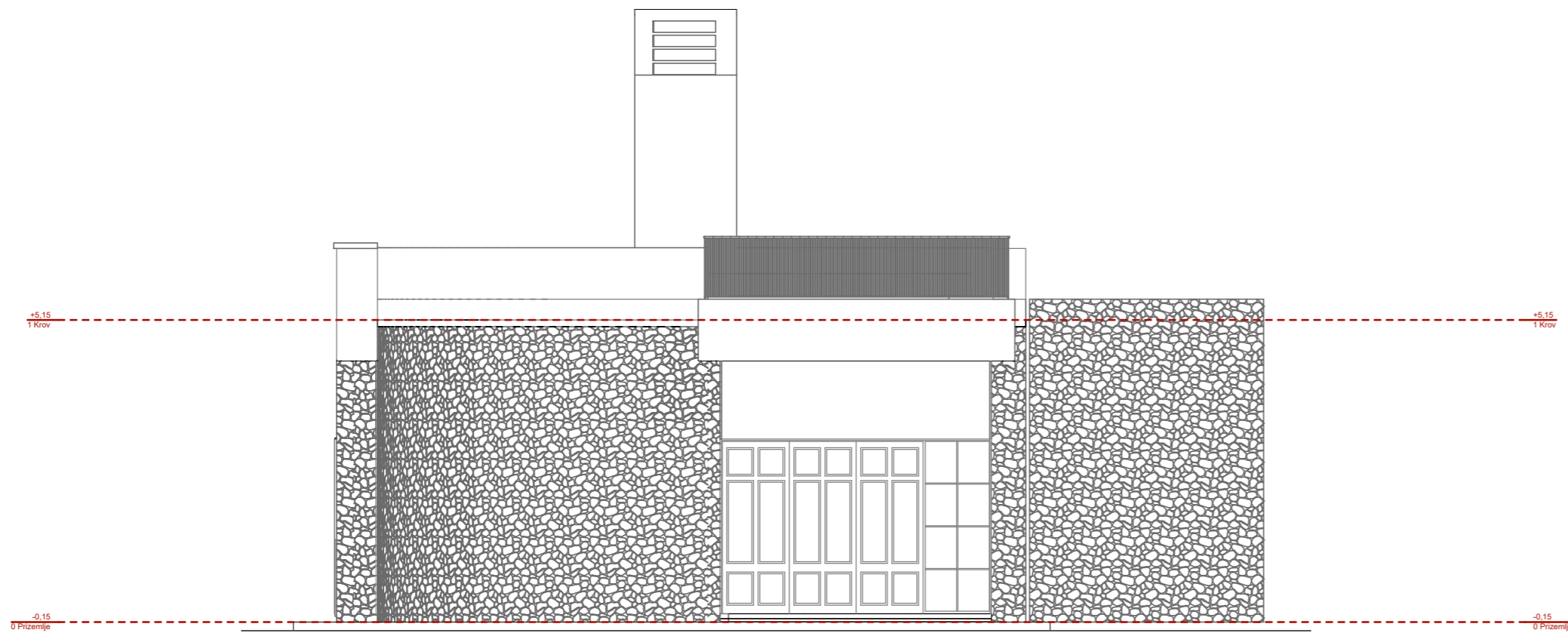
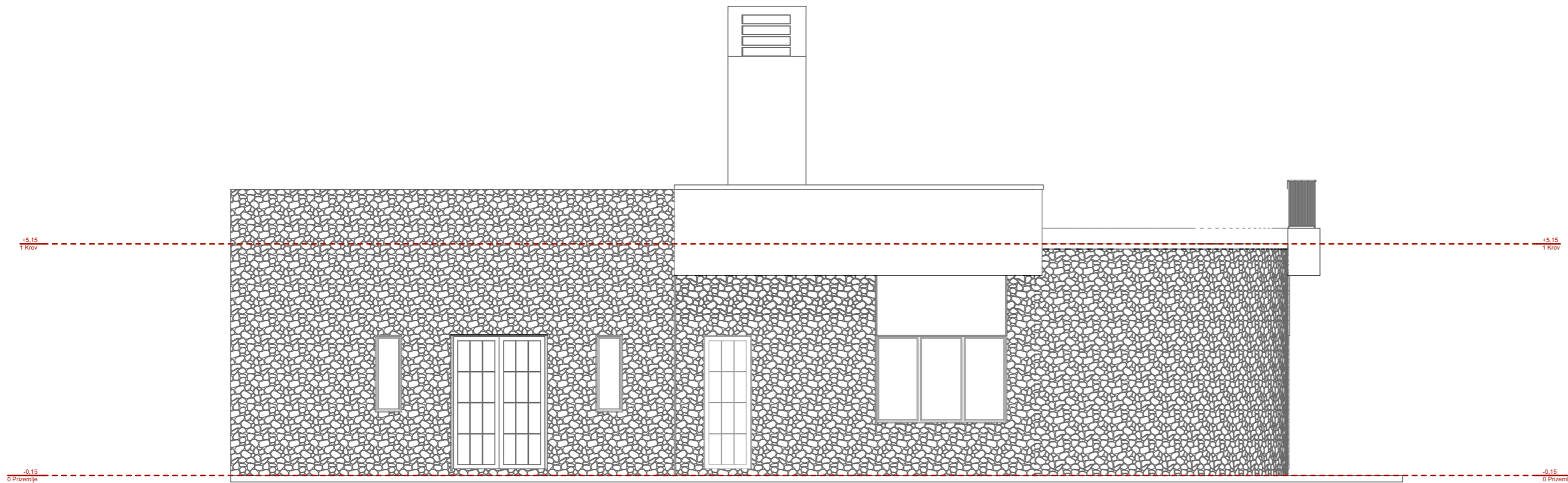

FASADE OBJEKTA 2. R=1:100



PROJEKTANT: <b>"Angelini" d.o.o. Podgorica</b>		INVESTITOR: <b>"I-WINE, d.o.o." Doljani bb</b>	
<b>Stambeni objekat Po+Pr+2+Pk</b>		Lokacija: URBANISTIČKA ZONA S23, LSL "DOLJANI" ZONA B.KAT.PARCELE BR.1291/1, 1291/24, 1288/3, 1244/4, 1267/1, 1267/2, 1267/3, 1267/6, 1280, 1281, 1282, 1283, 1275/4, 1275/3, 1276/3, 1276/2, 1284/2, 1276/1, 1276/4, 1278 i 1279 KO Doljani, Glavni grad Podgorica	
Glavni inženjer: <b>Stefan Vlahoviæ spec.sci.arh</b>	Paraf:	Vrsta tehničke dokumentacije: <b>Idejno rješenje</b>	
Odgovorni inženjer: <b>Stefan Vlahoviæ spec.sci.arh</b>	Paraf:	Dio tehničke dokumentacije: <b>Arhitektura</b>	RAZMJERA:
<b>Dragiæ Markoviæ spec.sci.arh.</b>	Paraf:	Prilog: <b>Fasade objekat 2</b>	Br. priloga: <b>15</b>
Datum izrade i M.P. <b>Mart 2022</b>		Br. strane: <b>01</b>	
		Datum revizije i M.P.	



### 3. TEHNICKA PROSTORIJA

PRESJEK B-B

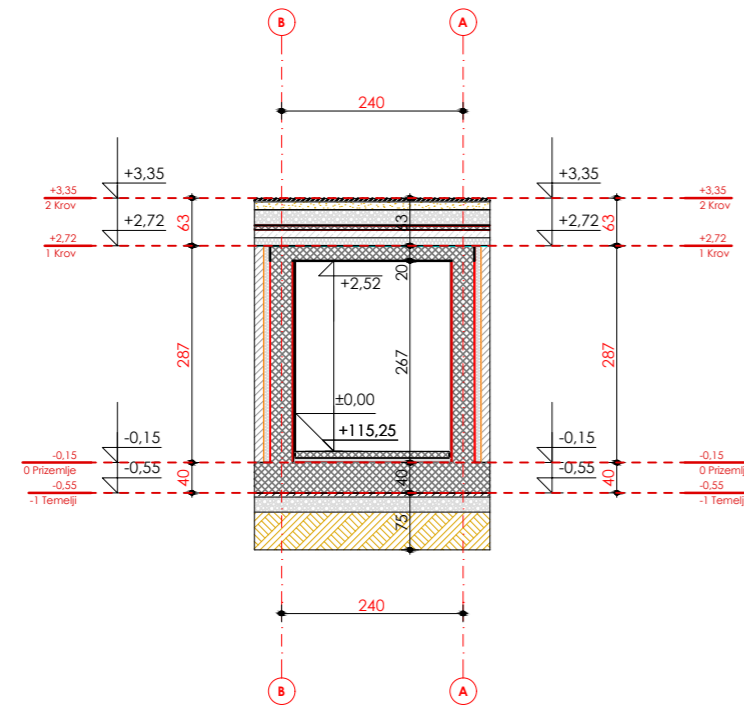

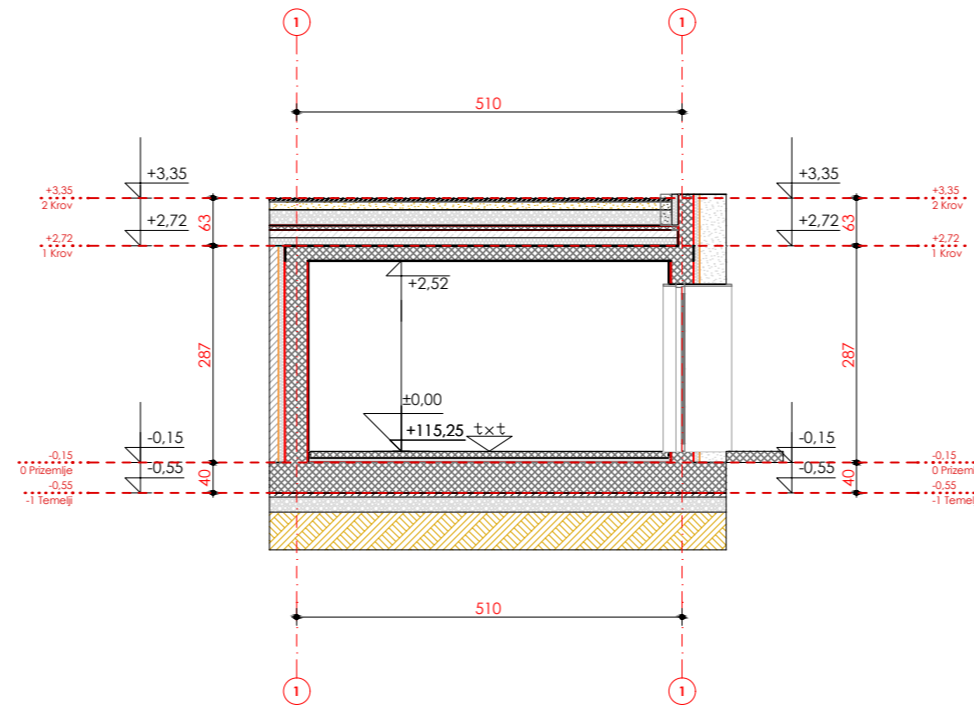

PRESJEK A-A

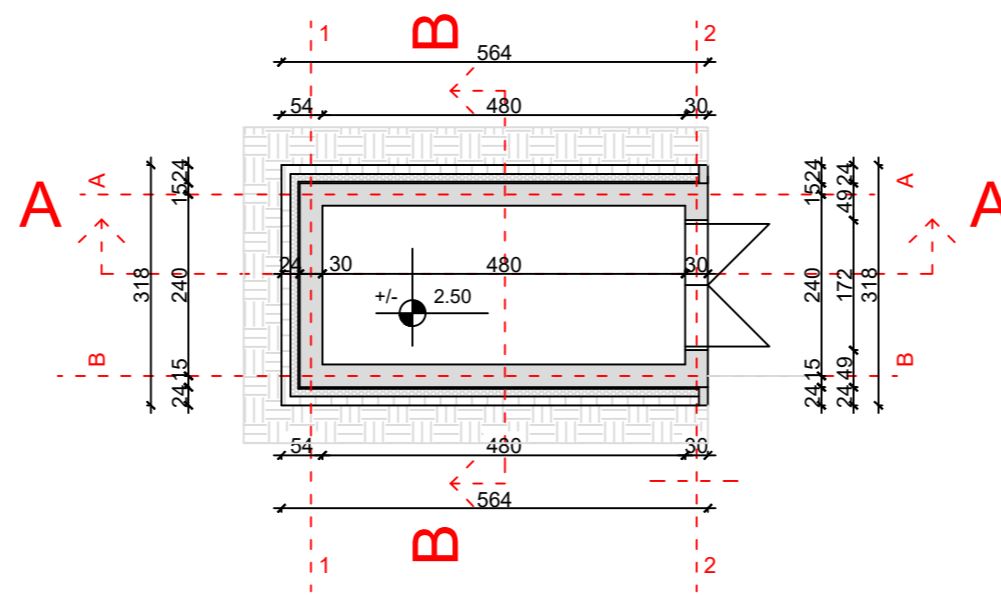
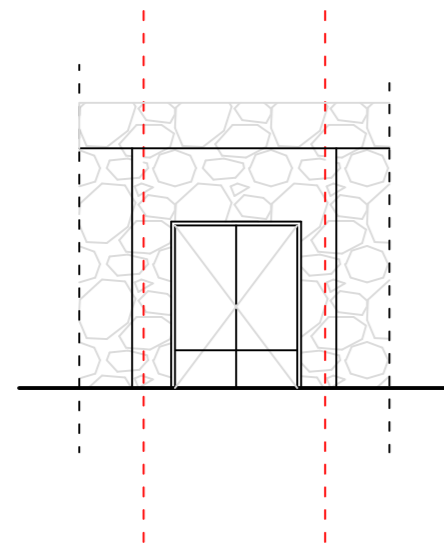

JUGO-ZAPADNA FASADA

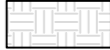

LEGENDA

-  BETON
-  KAMEN
-  ZEMLJA

LEGENDA

OBJEKAT 3.  
 OSNOVA R=1:100  
 PRESJEKI A-A I B-B R=1:100  
 FASADA R=1:100  
 BRUTO POUVRSINA 17.26m<sup>2</sup>  
 NETO POUVRSINA 10.08m<sup>2</sup>

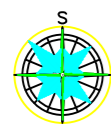

OBJEKAT 1.  
 TEHNICKA PROSTORIJA R=1:100

PROJEKTANT: <b>"Angelini" d.o.o. Podgorica</b>		INVESTITOR: <b>"I-WINE, d.o.o." Doljani bb</b>	
Objekat: <b>Objekat 1,2,3 u funkciji gazdovanja poljoprivrednim gazdinstvom</b>		Lokacija: URBANISTIČKA ZONA S23, LSI "DOLJANI", ZONA B, KAT. PARCELE BR. 1291/1, 1291/24, 1288/3, 1266/4, 1267/1, 1267/2, 1267/3, 1267/6, 1280, 1281, 1282, 1283, 1275/4, 1275/3, 1276/3, 1276/2, 1284/2, 1276/1, 1276/4, 1278 i 1279 KO Doljani, Glavni grad Podgorica	
Glavni inženjer: <b>Stefan Vlahović, spec.sci.arh.</b>	paraf:	Vrsta tehničke dokumentacije: <b>Idejno rješenje</b>	
Odgovorni inženjer: <b>Stefan Vlahović, spec.sci.arh.</b>	paraf:	Dio tehničke dokumentacije: <b>Arhitektura</b>	Razmjera: 1:100
Saradnik: <b>Dragić Marković, spec.sci.arh.</b>	paraf:	Naziv crteža: <b>Objekat 3</b>	Broj lista: 16
Datum izrade i M.P. <b>Mart, 2022 godine</b>		Datum revizije i M.P.	
		Broj strane: 01	







































