

OBRAZAC 1

Elektronski potpis projektanta	Elektronski potpis revidenta
--------------------------------	------------------------------

INVESTITOR: " MONTENEGRO METROPOLIS MEDIA" DOO

OBJEKAT: PRIVREMENI OBJEKAT-MONTAŽNA HALA I HANGAR -skladište papirne I PVC
štampe-postojeće stanje

LOKACIJA: Dio k.p. 9/1, K.O. Podgorica III, lokacija označena brojem 13(Zona II) u Programu
privremenih objekata na teritoriji Glavnog grada Podgorica od 2020-2024.godine

VRSTA TEHNIČKE DOKUMENTACIJE:

IDEJNO RJEŠENJE

ARHITEKTONSKI PROJEKAT

PROJEKTANT: "POP PROJEKT " d.o.o. Podgoria ul. Crnogorskih serdara br.8
Broj licence: UPI 107/7-2552/4

ODGOVORNO LICE: Dragomir Popović, dipl. Ing.građ

GLAVNI INŽENJER: Dragomir Popović, dipl. Ing.građ.
br.lic. UPI 107/7-1360/2

ODGOVORNI INŽENJER: Ljiljana Burić, dipl. Ing.arh.
br.lic. UPI 107/7-979/2

Septembar 2022.

SPISAK KNJIGA TEHNIČKE DOKUMENTACIJE

KNJIGA 1/1

ARHITEKTONSKI PROJEKAT
IDEJNO RJEŠENJE

SADRŽAJ TEHNIČKE DOKUMENTACIJE

1. OPŠTA DOKUMENTACIJA PROJEKTA

- 1.1. Ugovor između investitora i projektanta
Ugovor o zakupu zaključen između Mesopromet AD Podgorica I Montenegro Metropolis Media doo Podgorica
- 1.2. Izvod iz Centralnog registra privrednih subjekata
- 1.3. Licenca projektanta za izradu tehničke dokumentacije
- 1.4. Rješenje o imenovanju glavnog inženjera koji rukovodi izradom tehničke dokumentacije u cjelini
- 1.5. Rješenje odgovornog inženjera za izradu dijela tehničke dokumentacije
- 1.6. Spisak odgovornih inženjera za pojedine djelove tehničke dokumentacije (Obrazac 2)
- 1.7. Licenca glavnog inženjera koji rukovodi izradom tehničke dokumentacije u cjelini i odgovornih inženjera za pojedine djelove tehničke dokumentacije
- 1.8. Dokaz o osiguranju od profesionalne odgovornosti projektanta
- 1.9. Izjava odgovornog inženjera da je tehnička dokumentacija izrađena u skladu sa važećim zakonima I propisima (Obrazac 3)
- 1.10. Projektni zadatak
- 1.11. Urbanističko-tehnički uslovi

2. TEKSTUALNA DOKUMENTACIJA

- 2.1. Tehnički opis objekat

3. GRAFIČKA DOKUMENTACIJA

01. Situacija- šira lokacija	R=1:500
02. Geodetska podloga	R=1:500
03. Situacija	R=1:500
04. Osnova temelja	R=1:100
05. Osnova hale	R=1:100
06. Osnova krovne konstrukcije	R=1:100
07. Osnova krovnih ravni	R=1:100
08. Presjek A1	R=1:50
09. Presjek A2	R=1:50
10. Fasada 1	R=1:50
11. Fasada 2	R=1:50
12. Fasada 3	R=1:50
13. Fasada 4	R=1:50
14. 3D prikazi	R=1:50
15. 3D vizuelizacija sa prikazom okruženju	

UGOVOR O IZRADI TEHNIČKE DOKUMENTACIJE

Zaključen u Podgorici, dana 22.09.2022.g. u Podgorici između:

1. **"MONTENEGRO METROPOLIS MEDIA" DOO** Podgorica, JMBG/PIB 02333694, sa adresom prebivališta Ul. 8 Mart br. 74, 81000 Podgorica, koga zastupa Izvršni direktor Branka Pavlović (u daljem tekstu: **Naručilac**), sa jedne strane i
2. **„POP PROJEKT“, d.o.o.** sa sjedištem u Podgorici ulica Crnogorskih serdara br.8 PIB: 027131110, koje zastupa Izvršni direktor Dragomir Popović (u daljem tekstu: **Projektant**), sa druge strane.

Zajednički naziv za Naručioca i Projektanta u ovom Ugovoru je Ugovorne strane.

PREDMET UGOVORA

Član 1.

Projektant se obavezuje da za potrebe Naručioca pristupi izradi **Idejnog rješenja i Glavnog projekta za privremeni objekat -montažna hala i hangar (skladište papirne i PVC štampe)**- na lokaciji označenoj brojem 13 (Zona II) u Programu privremenih objekata na teritoriji Glavnog grada Podgorica od 2020-2024.godine, na dijelu katastarske parcele broj 9/1, KO Podgorica III, sve u skladu sa Zakonom o planiranju prostora i izgradnji objekata ("Sl.list CG" 64/2017, 44/2018, 63/2018, 11/2019 i 82/2020), Pravilnikom o načinu izrade I sadržini tehničke dokumentacije za građenje objekta ("Sl.list CG" 044/18 i 043/19), Urbanističko tehničkim uslovima, Projektnim zadatkom kao i svim drugim pozitivnim zakonskim propisima Crne Gore koji regulišu ovu oblast.

OBAVEZE PROJEKTANTA

Član 2.

Ugovorne strane su saglasne da su obaveze Projektanta sledeće:

Projektant se obavezuje da tehničku dokumentaciju izradi lično i istu ne može bez saglasnosti Naručioca povjeriti trećem licu;

Projektant se obavezuje da će pri izradi tehničke dokumentacije štiti interes Naručioca i pristupiti sa pažnjom dobrog privrednika;

Projektant je obavezan omogućiti Naručiću uvid prilikom izrade Idejnog rješenja i Glavnog projekta
Projektant će konsultovati Naručioca i stručnog konsultanta o svim značajnim pitanjima vezanim za završetak ugovorenog posla, te će se sa istim sastajati u cilju prevazilaženja svih potencijalnih dilema na poslu koji je predmet ovog ugovora;

Projektant je obavezan da uvaži sugestije i primjedbe Investitora cilju dobijanja što adekvatnijeg rješenja za predmetni projekat, ali samo ukoliko su sugestije i primjedbe u skladu sa dokumentacijom iz člana 1 ovog ugovora

OBAVEZE NARUČIOCA

Član 3.

Ugovorne strane su saglasne da je Naručilac u obavezi da:

Blagovremeno obavještava Projektanta o mogućim ograničenjima upravno-administrativnog karaktera, vezanih za realizaciju posla;

Blagovremeno daje informacije ili odgovore na zahtjeve Projektanta u pitanjima koja se tiču izmjene posla i produžetka vremena za njegov završetak;

Izvršava druge obaveze na način i u rokovima utvrđenim ovim Ugovorom ili zakonskim i drugim propisima koji se odnose na konkretnu vrstu posla, odnosno obaveza.

ROKOVI

Član 4.

Dan početka izrade Idejnog rješenja je dan potpisivanja ovoga ugovora.

Projektant se obavezuje da Idejno rješenje preda u roku od 20 dana od dana dobijanja ulaznih parametara, a Glavni projekat u roku od 45 dana računajući od dana dobijanja saglasnosti Glavnog gradskog arhitekta.

Projektant ima pravo na produženje roka završetka ugovorenih radova u sljedećim slučajevima:

- u slučaju više sile;
- u slučaju izdavanja naknadnih naloga od strane Naručioca;
- usljed odluka Naručioca koje utiču na produženje roka završetka ugovorenih radova;

Projektant je dužan da pismeno obavijesti Naručioca o okolnostima koje prouzrokuju zakašnjenje, predviđene stavom 3 ovog člana, u roku od 3 dana od njihovog nastanka, te ako tako ne postupi, smatraće se da okolnost nije ni nastupila, ukoliko Naručilac, ali bez izričite obaveze, ne odluči drugačije;

CIJENA I NAČIN PLAĆANJA

Član 5.

Cijena i način plaćanja za uslugu navedenu u članu 1 ovog ugovora će bit naknadno definisana aneksom ovog ugovora.

RASKID UGOVORA

Član 6.

Ugovorne strane mogu raskinuti ovaj Ugovor ukoliko druga ugovorna strana, uprkos pisanom upozorenju, kasni u izvršenju ugovorenih obaveza (osim u slučaju kad postoje okolnosti koje se ne mogu upisati u krivicu Projektanta) , te na taj način dovodi u pitanje izvršavanje ovog Ugovora;

Ukoliko bilo koja ugovorna strana namjerava da raskine Ugovor, dužna je da to saopšti drugoj strani u pisanoj formi, 10 (deset) dana prije raskida Ugovora;

Ukoliko je Ugovor raskinut bez krivice Projektanta, Projektant ima pravo na plaćanje dijela projektne dokumentacije koju je izradio prije raskida Ugovora, pod uslovom da je prethodno preda Naručiocu; Ukoliko nepoštovanje obaveza od strane Naručioca na bilo koji način otežava ili onemogućava Projektanta u vršenju usluge izrade Idejnog rješenja, Projektant može, u svakom trenutku, jednostrano raskinuti ugovor i tražiti naknadu štete.

Ovaj Ugovor može se raskinuti i sporazumno, zaključenjem sporazuma o raskidu ovog Ugovora kojim će biti precizirani uslovi i način raskida.

OSTALE ODREDBE

Član 7.

Sve izmjene i dopune Ugovora biće punovažne samo ukoliko su sačinjene u pisanom obliku i potpisane od strane ovlašćenih predstavnika Naručioca i Projektanta;

Ugovor stupa na snagu danom zaključenja;

Podaci koje ugovorne strane razmjenjuju u vezi sa izvršenjem Ugovora predstavljaju poslovnu tajnu za obje ugovorne strane;

Ugovorene strane su saglasne da će sve eventualne nesuglasice koje se pojave u toku realizacije ovog Ugovora rješavati mirnim putem - sporazumno, u duhu dobrih poslovnih običaja, a preko svojih ovlašćenih predstavnika.

U slučaju da se nesuglasice koje nastanu u primjeni i tumačenju odredbi ovog Ugovora ne mogu riješiti mirnim putem, za njihovo rješavanje je će se utvrditi stvarno nadležan sud u Podgorici;

Za sve što nije regulisano ovim Ugovorom, primjenjivaće se odredbe Zakona o obligacionim odnosima.

Član 8.

Ovaj Ugovor, pravno i valjano zaključen i potpisan od strane označenih ovlašćenih predstavnika ugovornih strana, sačinjen je u 4 (četiri) istovjetnih primjeraka, od kojih svaka ugovorna strana zadržava po 2 (dva) primjerka.

NARUČILAC

"MONTENEGRO METROPOLIS MEDIA" DOO

Izvršni direktor

Branka Pavlović

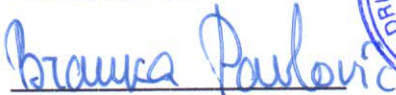

PROJEKTANT

„POP PROJEKT“, D.O.O.

Izvršni direktor

Dragomir Popović, dipl.ing. građ



"MESOPROMET" A.D.

Dr. 18/03

Podgorica, 18.03.2021. god.

"MONTENEGRO METROPOLIS MEDIA"

Dr. 168/21

Podgorica, 17.03.2021. god.

UGOVOR O ZAKUPU

Zaključen između:

Mesopromet AD., Podgorica, ulica 8. Marta 76 (PIB: 02268426, PDV: 30/31-01801-2), koje zastupa Omar Hadžikadric, izvršni direktor (u daljem tekstu: Zakupodavac)

i

Montenegro Metropolis Media d.o.o., Podgorica, ulica 8 Marta 74 (PIB: 02333694, PDV: 30/31-00380-5), koje zastupa Kovač Boris, izvršni direktor (u daljem tekstu: Zakupac).

1. Predmet ovog Ugovora je zakup cca 450m² zemljišta na zapadnom dijelu KP 9/1 iz LN 7062, prema skici u prilogu.
Zakupodavac skicom objekta u prilogu ovog Ugovora ima dokaz o postojanju pomoćnog objekta površine iz predmetnog Ugovora (označeno plavom bojom), te da se ukupna površina objekta ne mijenja u prostoru.
2. Zakupac ima pravo da na zemljištu iz tačke 1 izgradi privremeni montažno – demontažni objekat površine 120m² za smještaj skladišta, na ime uklonjenog objekta. Ostali prostor zemljišta Zakupac će koristiti kao otvoreno skladište za proizvode i djelove iz svoje djelatnosti rada.
3. Izgradnju objekta Zakupac je dužan izvršiti u skladu sa tehničkim projektom i uslovima za djelatnost skladišta i u skladu sa važećim propisima.
4. Cijena zakupa iz tačke 1 ovog Ugovora iznosi 3.600,00 EUR godišnje uvećano za PDV. Zakupac će zakupninu plaćati svakogodišnje unaprijed, u roku od 15 dana od dana početka korišćenja objekta.
5. Ugovor se zaključuje na period od 5 godina počev od datuma oslobađanja prostora iz Ugovora o zakupu br. 22/14, koji će se automatski produžiti na isti period u slučaju da Zakupodavac ne privede namjeni predmetno zemljište u skladu sa važećim DUP-om.
6. Zakupac će Zakupodavcu platiti korišćenje poslovnog prostora i zemljišta iz Ugovora o zakupu br. 22/14 srazmjerno korišćenju u periodu od 01.02.2021. godine do oslobađanja prostora, na bazi godišnjeg iznosa zakupa od 3.600,00 EUR.
7. Zakupac će o svom trošku urediti prostor zemljišta i izgraditi objekat, kao i ograditi zemljište u skladu sa dogovorom sa Zakupodavcem.
8. Zakupac preuzima predmet zakupa u viđenom stanju i dužan je istekom ovog Ugovora isti osloboditi od lica i stvari.
9. Zakupodavac će Zakupcu produžiti korišćenje električne energije sa izvora i na način u dosadašnjem ugovoru, kao i omogućiti priključak za vodu i kanalizaciju.
10. Sve što nije regulisano ovi Ugovorom primjenjivaće se Zakon o obligacionim odnosima, uz nadležnost Privrednog suda u Podgorici.
11. Ugovor je zaključen dana 15.03.2021. godine u dva primjerka, od čega po jedan za svaku ugovornu stranu.

ZAKUPODAVAC



ZAKUPAC





ine Cme Core

- Tools
- Measurements
- Data Sources
- Edit
- Authentication
- Current browser language

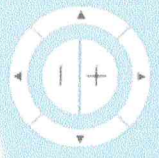

1: 1066

Current browser language

K.O. PODGORICA I

Podgorica

Crma G

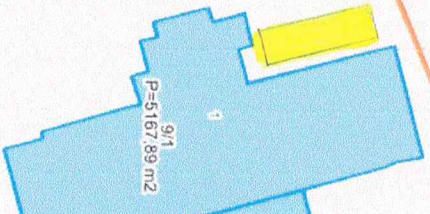

8.marta

K.O. PODGORICA III

8.m

- 35500/13 P=35,82 m2
- 35500/13 P=35,82 m2
- 35500/4 P=975,73 m2
- 35500/5 P=1717,59 m2
- 35500/10 P=182,11 m2
- 35500/16 P=67,09 m2
- 35500/7 P=37,3 m2
- 35500/28 P=46,35 m2
- 35500/13 P=135,79 m2
- 35500/1 P=253,77 m2
- 35500/1 P=191,38 m2
- 35500/1 P=449,69 m2
- 35500/13 P=35,82 m2
- 35500/4 P=975,73 m2
- 35500/5 P=1717,59 m2
- 35500/10 P=182,11 m2
- 35500/16 P=67,09 m2
- 35500/7 P=37,3 m2
- 35500/28 P=46,35 m2
- 35500/13 P=135,79 m2
- 35500/1 P=253,77 m2
- 35500/1 P=191,38 m2
- 35500/1 P=449,69 m2
- 35500/13 P=35,82 m2
- 35500/4 P=975,73 m2
- 35500/5 P=1717,59 m2
- 35500/10 P=182,11 m2
- 35500/16 P=67,09 m2
- 35500/7 P=37,3 m2
- 35500/28 P=46,35 m2
- 35500/13 P=135,79 m2
- 35500/1 P=253,77 m2
- 35500/1 P=191,38 m2
- 35500/1 P=449,69 m2

1.2.

IZVOD IZ CENTRALNOG REGISTRA PRIVREDNIH SUBJEKATA



IZVOD IZ CENTRALNOG REGISTRA PRIVREDNIH SUBJEKATA UPRAVE PRIHODA I CARINA

Registarski broj 5 - 0465604 / 006

PIB: 02713110

Datum registracije: 22.04.2008.

Datum promjene podataka: 20.04.2021.

"POP PROJEKT" DRUŠTVO SA OGRANIČENOM ODGOVORNOŠĆU PODGORICA

Broj važeće registracije: /006

Skraćeni naziv: POP PROJEKT
Telefon: +38269055077
eMail: metohija@t-com.me
Web adresa:
Datum zaključivanja ugovora: 21.04.2008.
Datum donošenja Statuta: 21.04.2008. Datum promjene Statuta: 05.04.2021.
Adresa glavnog mjesta poslovanja:
Adresa za prijem službene pošte: CRNOGORSKIH SERDARA BR. 8 PODGORICA
Adresa sjedišta: CRNOGORSKIH SERDARA BR. 8 PODGORICA
Pretežna djelatnost: 7112 Inženjerske djelatnosti i tehničko savjetovanje
Obavljanje spoljno-trgovinskog poslovanja: DA
Oblik svojine: Privatna
Porijeklo kapitala: Domaći
Upisani kapital: 1,00Euro (Novčani 1,00Euro, nenovčani 0,00Euro)

OSNIVAČI:

DRAGOMIR POPOVIĆ 1603963930011 CRNA GORA

Uloga: Osnivač

Udio: 100%

Adresa: SVETOZARA MARKOVIĆA BR. 89 PODGORICA CRNA GORA

LICA U DRUŠTVU:

MILAN MILAČIĆ 0109991930037 CRNA GORA

Adresa: ZAGORIČ BB PODGORICA CRNA GORA

Uloga: Ovlašćeni zastupnik

Ovlašćenja u prometu: Neograničeno ()

Ovlašćen da djeluje: POJEDINAČNO ()

DRAGOMIR POPOVIĆ 1603963930011

Adresa: SVETOZARA MARKOVIĆA BR. 89 PODGORICA CRNA GORA

Uloga: Izvršni direktor

Ovlašćenja u prometu: Neograničeno ()

Ovlašćen da djeluje: POJEDINAČNO ()

DRAGOMIR POPOVIĆ 1603963930011

Adresa: SVETOZARA MARKOVIĆA BR. 89 PODGORICA CRNA GORA

Uloga: Ovlašćeni zastupnik

Ovlašćenja u prometu: Neograničeno ()

Ovlašćen da djeluje: POJEDINAČNO ()

Izdato: 07.12.2021 godine u 13:29h

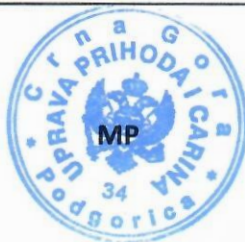

JA Načelnica

Sanja Bojanić
Sanja Bojanić

1.3.

LICENCA PROJEKTANTA ZA IZRADU TEHNIČKE DOKUMENTACIJE



Crna Gora
Ministarstvo ekologije,
prostornog planiranja i urbanizma

Adresa: IV proleterske brigade broj 19
81000 Podgorica, Crna Gora
tel: +382 20 446 200
fax: +382 20 446 215

Broj: UPI 107/7-2552/4
Podgorica, 21.09.2022. godine

DOO "POP PROJEKT"

PODGORICA
Crnogorskih serdara, br. 8

U prilogu ovog akta, dostavljamo vam rješenje, broj i datum gornji.



OVLAŠĆENO SLUŽBENO LICE

Olivera Živković



Crna Gora
Ministarstvo ekologije,
prostornog planiranja i urbanizma

Adresa: IV proleterske brigade broj 19

81000 Podgorica, Crna Gora

tel: +382 20 446 200

fax: +382 20 446 215

Broj: UPI 107/7-2552/4

Podgorica, 21.09.2022. godine

Ministarstvo ekologije, prostornog planiranja i urbanizma, postupajući po zahtjevu privrednog društva DOO "POP PROJEKT" PODGORICA, broj UPI 107/7-2552/3 od 14.09.2022. godine, za izdavanje licence za projektanta i izvođača radova, na osnovu člana 135 Zakona o planiranju prostora i izgradnji objekata ("Službeni list CG", br. 64/17, 44/18, 63/18, 11/19 i 82/20), člana 12 Uredbe o organizaciji i načinu rada državne uprave ("Službeni list CG", br. 49/22, 52/22, 56/22 i 82/22) i čl. 18 i 46 stav 1 Zakona o upravnom postupku ("Službeni list CG", br. 56/14, 20/15, 40/16 i 37/17), po ovlaštenju ministarke broj 1230-332/22-3223/1 od 04.05.2022. godine, donijelo je

R J E Š E N J E

Privrednom društvu DOO "POP PROJEKT" PODGORICA, izdaje se

LICENCA

projektanta i izvođača radova

na period od **pet godina**.

Ovo rješenje zamjenjuje rješenje broj UPI 107/7-2552/2 od 23.04.2018. godine.

O b r a z l o ž e n j e

Aktom broj UPI 107/7-2552/3 od 14.09.2022. godine, ovom ministarstvu, obratilo se privredno društvo DOO "POP PROJECT" PODGORICA, pretežna djelatnost - 7112 - Inženjerske djelatnosti i tehničko savjetovanje, zahtjevom za izmjenu licence za projektanta i izvođača radova, broj UPI 107/7-2552/2 od 23.04.2018. godine. Uz zahtjev privredno društvo je priložilo sljedeće dokaze:

- 1) rješenje broj UPI 107/7-1360/2 od 17.04.2018. godine, kojim je **Dragomiru Popoviću, dipl. inženjer građevinarstva - smjer konstruktivni**, izdata licenca ovlaštenog inženjera za obavljanje djelatnosti izrade tehničke dokumentacije i građenja objekta, donijeto od strane Ministarstva održivog razvoja i turizma;
- 2) ugovor o radu sa Dragomir Popovićem, br. 01/2008 od 22.04.2008. godine, na neodređeno vrijeme;

- 3) rješenje broj UPI 107/7-979/2 od 23.04.2018. godine, kojim je **Ljiljani Burić, dipl. inženjer arhitekture**, izdata licenca ovlaštenog inženjera za obavljanje djelatnosti izrade tehničke dokumentacije i građenja objekta, donijeto od strane Ministarstva održivog razvoja i turizma;
- 4) ugovor o radu sa Ljiljanom Burić, broj 07/2022 od 15.07.2022. godine, na neodređeno vrijeme;
- 5) izvod iz Centralnog registra privrednih subjekata, registarski broj 5 - 0465604 / 006.

Ministarstvo ekologije, prostornog planiranja i urbanizma razmotrilo je podnijeti zahtjev sa priloženom dokumentacijom i odlučilo kao u dispozitivu rješenja a ovo iz sljedećih razloga:

Odredbom člana 122 stav 1 Zakona o planiranju prostora i izgradnji objekata propisano je, u bitnom, da je privredno društvo koje izrađuje tehničku dokumentaciju (projektant), odnosno privredno društvo koje gradi objekat (izvođač radova), dužno da za obavljanje djelatnosti izrade tehničke dokumentacije, dijela tehničke dokumentacije odnosno građenje ili izvođenje pojedinih vrsta radova na građenju objekata, ima najmanje jednog zaposlenog ovlaštenog inženjera po vrsti projekta koji izrađuje i to za: arhitektonski, građevinski, elektrotehnički i mašinski projekat, odnosno vrsti radova koje izvodi na osnovu tih projekata. Stavom 2 prethodno navedenog člana propisano je da obavljanje pojedinih poslova iz prethodnog stava projektant, odnosno izvođač radova može da obezbijedi na osnovu zaključenog ugovora sa drugim privrednim društvom koje ima zaposlenog ovlaštenog inženjera za određenu vrstu projekta, odnosno radova.

Dalje, članom 137 stav 2 prethodno navedenog zakona propisuje se da se licenca za privredno društvo izdaje za period od pet godina.

Prema članu 5 Pravilnika o načinu i postupku izdavanja, mirovanja licence i načinu vođenja registra licenci ("Službeni list CG", br. 79/17, 78/21 i 102/21), propisano je da se u postupku izdavanja licence projektanta i izvođača radova provjerava: 1) da li podnosilac zahtjeva u radnom odnosu ima zaposlenog ovlaštenog inženjera; i 2) licenca ovlaštenog inženjera.

Odredbom člana 136 stav 4 Zakona o planiranju prostora i izgradnji objekata propisano je da je imalac licence dužan da obavijesti ministarstvo o svim promjenama uslova na osnovu kojih je izdata licenca za obavljanje djelatnosti, u roku od 15 dana od dana nastanka promjene.

Postupajući po predmetnom zahtjevu, ministarstvo je, na osnovu raspoloživih dokaza, utvrdilo da su ispunjeni uslovi propisani zakonom i pravilnikom, i odlučilo kao u dispozitivu rješenja.

UPUTSTVO O PRAVNOJ ZAŠTITI: Protiv ovog rješenja može se pokrenuti upravni spor tužbom kod Upravnog suda, u roku od 20 dana od dana prijema istog.



OVLAŠĆENO SLUŽBENO LICE

Olivera Živković

1.4.

RJEŠENJE O IMENOVANJU GLAVNOG INŽENJERA
KOJI RUKOVODI IZRADOM TEHNIČKE DOKUMENTACIJE U CJELINI

Na osnovu Statuta privrednog društva "POP PROJEKT" d.o.o. Podgoria ul. Crnogorskih serdara br.8 Broj
licence: UPI 107/7-2552/4,
a shodno Zakonu o planiranju prostora i izgradnji objekata ("Sl.list. CG" br. 64/2017 i 44/2018),
donosim sljedeće:

RJEŠENJE

o imenovanju glavnog inženjera za izradu tehničke dokumentacije za IDEJNO RJEŠENJE
PRIVREMENI OBJEKAT-MONTAŽNA HALA I HANGAR -skladište papirne I PVC štampe-postojeće stanje
Dio k.p. 9/1, K.O. Podgorica III, lokacija označena brojem 13(Zona II) u Programu privremenih objekata na
teritoriji Glavnog grada Podgorica od 2020-2024.godine

Investitor: " **MONTENEGRO METROPOLIS MEDIA**"DOO

1. Za **glavnog inženjera** imenuje se Dragomir Popović, dipl. Ing.građ

Imenovani ispunjava uslove u skladu Zakonom o planiranju prostora i izgradnji objekata ("Sl.list. CG" br. 64/2017 i 44/2018) za izradu predmetne tehničke dokumentacije.

Izvršni direktor:

Dragomir Popović, dipl. Ing.građ

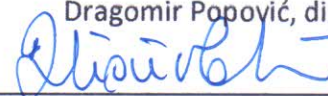

1.5.

RJEŠENJE O IMENOVANJU ODGOVORNOG INŽENJERA
ZA IZRADU TEHNIČKE DOKUMENTACIJE

Na osnovu Statuta privrednog društva "POP PROJEKT" d.o.o. Podgoria ul. Crnogorskih serdara br.8 Broj
licence: UPI 107/7-2552/4,
a shodno Zakonu o planiranju prostora i izgradnji objekata ("Sl.list. CG" br. 64/2017 i 44/2018),
donosim sljedeće:

RJEŠENJE

o imenovanju odgovornog inženjera za izradu tehničke dokumentacije za IDEJNO RJEŠENJE
PRIVREMENI OBJEKAT-MONTAŽNA HALA I HANGAR -skladište papirne I PVC štampe-postojeće stanje
Dio k.p. 9/1, K.O. Podgorica III, lokacija označena brojem 13(Zona II) u Programu privremenih objekata na
teritoriji Glavnog grada Podgorica od 2020-2024.godine

Investitor: " MONTENEGRO METROPOLIS MEDIA"DOO

2. Za **odgovornog inženjera** imenuje se Ljiljana Burić, dipl. Ing.arh.

Imenovana ispunjava uslove u skladu Zakonom o planiranju prostora i izgradnji objekata ("Sl.list. CG" br. 64/2017 i 44/2018) za izradu predmetne tehničke dokumentacije.

Izvršni direktor:

Dragomir Popović, dipl. Ing.građ

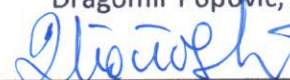

1.6.

SPIŠAK ODGOVORNIH INŹENJERA
ZA POJEDINE DJELOVE TEHNIČKE DOKUMENTACIJE (OBRAZAC 2)

PODACI O PROJEKTANTIMA		
Naziv objekta:	Projektant:	Glavni inženjer:
PRIVREMENI OBJEKAT-MONTAŽNA HALA I HANGAR -skladište papirne I PVC štampe-postojeće stanje	“POP PROJEKT ” d.o.o. Podgoria ul. Crnogorskih serdara br.8 br. Lic.: UPI 107/7-2552/4, 81000 Podgorica mail: metohija@t-com.me tel: +382 68 055077	Dragomir Popović. dipl. ing.građ br.lic. UPI 107/7-1360/2
DJELOVI TEHNIČKE DOKUMENTACIJE		
Projekat:	Projektant:	Odgovorni projektant:
IDEJNO RJEŠENJE ARHITEKTURE	“POP PROJEKT ” d.o.o. Podgoria ul. Crnogorskih serdara br.8 br. Lic.: UPI 107/7-2552/4, 81000 Podgorica mail: metohija@t-com.me tel: +382 68 055077	Arh. Ljiljana Burić, dipl. Ing.. br.lic. UPI 107/7-979/2

1.7.

LICENCA GLAVNOG INŽENJERA KOJI RUKOVODI IZRADOM TEHNIČKE
DOKUMENTACIJE U CJELINI I ODGOVORNIH INŽENJERA ZA DJELOVE TEHNIČKE
DOKUMENTACIJE

MINISTARSTVO ODRŽIVOG RAZVOJA I TURIZMA
DIREKTORAT ZA INSPEKCIJSKI NADZOR
I LICENCIRANJE

Direkcija za licenciranje

Broj: UPI 107/7-1360/2

Podgorica, 17.04.2018. godine

Ministarstvo održivog razvoja i turizma, rješavajući po zahtjevu, DRAGOMIRA POPOVIĆA, diplomiranog inženjera građevinarstva – smjer konstruktivni iz Podgorice, za izdavanje licence za ovlaštenog inženjera, na osnovu člana 135 st. 1 i 2 Zakona o planiranju prostora i izgradnji objekata ("Službeni list Crne Gore" br. 64/17) i člana 46 stav 1 Zakona o upravnom postupku ("Službeni list Crne Gore" br. 56/14, 20/15, 40/16 i 37/17), donosi

R J E Š E N J E

1. IZDAJE SE DRAGOMIRU POPOVIĆU, diplomiranom inženjeru građevinarstva – smjer konstruktivni iz Podgorice, LICENCA ovlaštenog inženjera za obavljanje djelatnosti izrade tehničke dokumentacije i građenje objekta.
2. Ova Licenca se izdaje na neodređeno vrijeme.

O b r a z l o ž e n j e

Aktom, br.UPI 107/7-1360/1 od 15.03.2018.godine, DRAGOMIR POPOVIĆ, diplomirani inženjer građevinarstva – smjer konstruktivni iz Podgorice, obratio se ovom ministarstvu zahtjevom za izdavanje licence ovlaštenog inženjera za obavljanje djelatnosti izrade tehničke dokumentacije i građenje objekta.

Uz zahtjev imenovani je ovom ministarstvu dostavio sledeće dokaze:

- Ovjerenu Diplomu o stečenom visokom obrazovanju stečenu na Građevinskom fakultetu – Univerziteta Crne Gore, br.379 od 18.12.2000.godine;
- Ovjerena fotokopija radne knjižice;
- Ovjerena fotokopija lične karte;
- Rješenje Ministarstva uređenja prostora i zaštite životne sredine, br.03-5236/1 od 24.07.2009.godine, kojim se DRAGOMIRU POPOVIĆU, diplomiranom inženjeru građevinarstva – smjer konstruktivni iz Podgorice, izdaje licenca za izradu projekata građevinskih konstrukcija i drugih građevinskih projekata;
- Rješenje Ministarstva uređenja prostora i zaštite životne sredine, br.03-5236/2 od 24.07.2009.godine, kojim se DRAGOMIRU POPOVIĆU, diplomiranom inženjeru građevinarstva – smjer konstruktivni iz Podgorice, izdaje licenca za rukovođenje građenjem objekata visokogradnje i objekata u oblasti saobraćaja i hidrotehnike;
- Ovlašćenje za projektovanje – izrada projekata konstrukcija za arhitektonske objekte, reg.br.GP 05075 0186 od 06.12.2005.godine;

- Ovlašćenje za projektovanje – izrada projekata konstrukcija zgrada u sferi, reg.br.GP 15824 0186 od 30.06.2004.godine;
- Referenc lista potvrda za DRAGOMIRA POPOVIĆA, diplomiranog inženjera građevinarstva – smjer konstruktivni iz Podgorice, izdata od strane »GKM« DOO iz Podgorice, br.72/17 od 29.06.2017.godine;
- Referenc lista potvrda za DRAGOMIRA POPOVIĆA, diplomiranog inženjera građevinarstva – smjer konstruktivni iz Podgorice, izdata od strane »KATEL« DOO iz Podgorice;
- Referenc lista potvrda za DRAGOMIRA POPOVIĆA, diplomiranog inženjera građevinarstva – smjer konstruktivni iz Podgorice, izdata od strane »ING INVEST« DOO iz Danilovgrada;
- Referenc lista potvrda za DRAGOMIRA POPOVIĆA, diplomiranog inženjera građevinarstva – smjer konstruktivni iz Podgorice, izdata od strane »ING INVEST« DOO iz Danilovgrada, br.595/17 od 30.06.2017.godine;
- Referenc lista potvrda za DRAGOMIRA POPOVIĆA, diplomiranog inženjera građevinarstva – smjer konstruktivni iz Podgorice, izdata od strane »SIGURNOST« DOO iz Podgorice;
- Referenc lista potvrda za DRAGOMIRA POPOVIĆA, diplomiranog inženjera građevinarstva – smjer konstruktivni iz Podgorice, izdata od strane »LARS FIRE« DOO iz Podgorice;
- Referenc lista potvrda za DRAGOMIRA POPOVIĆA, diplomiranog inženjera građevinarstva – smjer konstruktivni iz Podgorice, izdata od strane »POP PROJEKT« DOO iz Podgorice;
- Referenc lista potvrda za DRAGOMIRA POPOVIĆA, diplomiranog inženjera građevinarstva – smjer konstruktivni iz Podgorice, izdata od strane Crnogorskog fonda za solidarnu stambenu izgradnju, br.04-583/2 od 23.02.2018.godine;
- Referenc lista potvrda za DRAGOMIRA POPOVIĆA, diplomiranog inženjera građevinarstva – smjer konstruktivni iz Podgorice, izdata od strane Crnogorskog fonda za solidarnu stambenu izgradnju, br.04-583/2 od 23.02.2018.godine;
- Referenc lista potvrda za DRAGOMIRA POPOVIĆA, diplomiranog inženjera građevinarstva – smjer konstruktivni iz Podgorice, izdata od strane »POP PROJEKT« DOO iz Podgorice;
- Uvjerenje Ministarstva pravde, od 16.04.2018.godine, kojim se potvrđuje da u kaznenoj evidenciji ne postoje podaci o osuđivanosti za imenovanog;

Ministarstvo održivog razvoja i turizma, razmotrilo je podnijeti zahtjev pa je odlučilo kao u dispozitivu ovog rješenja, a ovo sa sledećih razloga:

Naime, članom 123 stav 1 Zakona o planiranju prostora i izgradnji objekata (»Službeni list Crne Gore « br. 64/17), propisano je da ovlašćeni inženjer može da bude fizičko lice koje obavlja poslove izrade tehničke dokumentacije odnosno građenje objekta, odgovarajuće struke, sa visokim obrazovanjem, odnosno najmanje kvalifikacijom VII1 podnivoa okvira kvalifikacije i najmanje tri godine radnog iskustva na stručnim poslovima izrade tehničke dokumentacije i građenja objekta.

Članom 3 stav 1 tačka 1 Pravilnika o načinu i postupku izdavanja, mirovanja licence i načinu vođenja registara licenci („ Službeni list Crne Gore „ br. 79/17), utvrđene su vrste licenci, a između ostalih i licenca ovlašćenog inženjera koja se izdaje fizičkom, licu za obavljanje djelatnosti izrade tehničke dokumentacije i građenje objekta.

Članom 4 stav 1 tač. 1-4. Pravilnika, utvrđeno je da se u postupku izdavanja licence ovlašćenog inženjera, provjerava: 1) identitet podnosioca zahtjeva; 2) da li podnosilac zahtjeva posjeduje visoko obrazovanje, odnosno najmanje kvalifikacije VII1 podnivoa okvira kvalifikacija, odnosno da li je izvršeno priznavanje inostrane obrazovne isprave najmanje kvalifikacije VII1 podnivoa okvira kvalifikacija; 3) da li podnosilac zahtjeva ima najmanje tri godine radnog iskustva na stručnim poslovima izrade tehničke dokumentacije i građenju objekta sa visokim obrazovanjem, odnosno najmanje kvalifikacije VII1 podnivoa okvira kvalifikacije i 4) da li je podnosilac zahtjeva osuđivan za krivično djelo za koje se gonjenje preuzima po službenoj dužnosti.

Stavom 3 istog člana Pravilnika, utvrđeno je da se radno iskustvo u smislu stava 1 tačka 3 ovog člana, smatra radno iskustvo u svojstvu saradnika na izradi tehničke dokumentacije na građenju objekta, odnosno izvođenja pojedinih radova na građenju objekta. Stavom 4 istog člana Pravilnika, utvrđeno je da se izuzetno od stava 3 ovog člana, fizičkom licu koje posjeduje licencu za izradu tehničke dokumentacije i građenje objekata, izdatu po propisima koji su važili do donošenja ovog propisa, radno iskustvo može dokazati na osnovu uvida u dokumentaciju koja je bila osnov za njeno izdavanje. Članom 137 stav 1 Zakona, propisano je da se licenca za fizičko lice izdaje na neodređeno vrijeme.

Rešavajući po predmetnom zahtjevu, a na osnovu uvida u dostavljene dokaze, ovo ministarstvo nalazi, da su se u konkretnoj pravnoj stvari stekli uslovi za primjenu čl. 123 stav 1 i 135 stav 2 Zakona o planiranju prostora i izgradnji objekata, a u vezi čl 3 stav 1 tač. 1 i čl. 4 Pravilnika o načinu i postupku izdavanja, mirovanja licence i načinu vođenja registara licenci.

Saglasno izloženom, riješeno je kao u dispozitivu ovog rješenja.

PRAVNA POUKA: Protiv ovog rješenja može se pokrenuti upravni spor tužbom kod Upravnog suda Crne u roku od 20 dana od dana prijema istog.

OVLAŠĆENO SLUŽBENO LICE
Nataša Pavićević



MINISTARSTVO ODRŽIVOG RAZVOJA I TURIZMA
DIREKTORAT ZA INSPEKCIJSKI NADZOR
I LICENCIRANJE
Direkcija za licenciranje
Broj: UPI 107/7-979/2
Podgorica, 23.04.2018. godine

Ministarstvo održivog razvoja i turizma, rješavajući po zahtjevu Ljiljane Burić, dipl.inž.arhitekture, iz Podgorice, za izdavanje licence za ovlaštenog inženjera, na osnovu člana 135 st. 1 i 2 Zakona o planiranju prostora i izgradnji objekata ("Službeni list Crne Gore" br. 64/17) i člana 46 stav 1 Zakona o upravnom postupku ("Službeni list Crne Gore" br. 56/14, 20/15, 40/16 i 37/17), donosi

RJEŠENJE

1. IZDAJE SE LJILJANI BURIĆ, dipl.inž.arhitekture, iz Podgorice, LICENCA ovlaštenog inženjera za obavljanje djelatnosti izrade tehničke dokumentacije i građenje objekta.
2. Ova Licenca se izdaje na neodređeno vrijeme.

O b r a z l o ž e n j e

Aktom, br. UPI 107/7-979/1 od 02.03.2018.godine, Ljiljana Burić, dipl.inž.arhitekture, iz Podgorice, obratila se ovom ministarstvu zahtjevom za izdavanje licence ovlaštenog inženjera za obavljanje djelatnosti izrade tehničke dokumentacije i građenje objekta.

Uz zahtjev imenovana je ovom ministarstvu dostavila sledeće dokaze:

- Lična karta (ovjerena fotokopija);
- Diploma Građevinsko - arhitektonskog fakulteta Univerziteta u Prištini, br.189 od 24.12.1990. godine (ovjerena fotokopija);
- Ovlašćenje za projektovanje izdato od strane Inženjerske komore Crne Gore kojim se Ljiljana V. Burić ovlašćuje za izradu urbanističkih planova, arhitektonskih projekata za arhitektonske objekte, projekata eneterijera i projekata uređenja slobodnih prostora, Registarski broj AP 05386 0003 od 25.09.2006. godine;
- Ovlašćenje za rukovođenje građenjem izdato od strane Inženjerske komore Crne Gore kojim se Ljiljana V. Burić ovlašćuje za rukovođenje izvođenjem građevinskih i građevinsko zanatskih radova na arhitektonskim objektima, instalacija vodovoda i kanalizacije i eneterijera, Registarski broj AR 05386 0108 od 25.09.2006. godine;
- Rješenje Ministarstva za ekonomski razvoj kojim se Ljiljani V. Burić izdaje licenca za izradu projekata vodovoda i kanalizacije u zgradama, br.03-8684/2 od 31.10.2008. godine;
- Rješenje Ministarstva za ekonomski razvoj kojim se Ljiljani V. Burić izdaje licenca za odgovornog planera, br. 1201-8685/1 od 18.11.2008. godine;
- Radna knjižica (ovjerena fotokopija);
- Uvjerenje Ministarstva pravde da u kaznenoj evidenciji ne postoje podaci o osuđivanosti za imenovanu.

Ministarstvo održivog razvoja i turizma, razmotrilo je podnijeti zahtjev pa je odlučilo kao u dispozitivu ovog rješenja, a ovo iz sledećih razloga:

Naime, članom 123 stav 1 Zakona o planiranju prostora i izgradnji objekata («Službeni list Crne Gore» br. 64/17), propisano je da ovlašćeni inženjer može da bude fizičko lice koje

obavlja poslove izrade tehničke dokumentacije odnosno građenje objekta, odgovarajuće struke, sa visokim obrazovanjem, odnosno najmanje kvalifikacijom VII1 podnivoa okvira kvalifikacije i najmanje tri godine radnog iskustva na stručnim poslovima izrade tehničke dokumentacije i građenja objekta.

Članom 3 stav 1 tačka 1 Pravilnika o načinu i postupku izdavanja, mirovanja licence i načinu vođenja registara licenci („Službeni list Crne Gore „ br. 79/17), utvrđene su vrste licenci, a između ostalih i licenca ovlašćenog inženjera koja se izdaje fizičkom, licu za obavljanje djelatnosti izrade tehničke dokumentacije i građenje objekta.

Članom 4 stav 1 tač. 1-4. Pravilnika, utvrđeno je da se u postupku izdavanja licence ovlašćenog inženjera, provjerava: 1) identitet podnosioca zahtjeva; 2) da li podnosilac zahtjeva posjeduje visoko obrazovanje, odnosno najmanje kvalifikacije VII1 podnivoa okvira kvalifikacija, odnosno da li je izvršeno priznavanje inostrane obrazovne isprave najmanje kvalifikacije VII1 podnivoa okvira kvalifikacija; 3) da li podnosilac zahtjeva ima najmanje tri godine radnog iskustva na stručnim poslovima izrade tehničke dokumentacije i građenju objekta sa visokim obrazovanjem, odnosno najmanje kvalifikacije VII1 podnivoa okvira kvalifikacije i 4) da li je podnosilac zahtjeva osuđivan za krivično djelo za koje se gonjenje preduzima po službenoj dužnosti.

Stavom 3 istog člana Pravilnika, utvrđeno je da se radno iskustvo u smislu stava 1 tačka 3 ovog člana, smatra radno iskustvo u svojstvu saradnika na izradi tehničke dokumentacije na građenju objekta, odnosno izvođenja pojedinih radova na građenju objekta. Stavom 4 istog člana Pravilnika, utvrđeno je da se izuzetno od stava 3 ovog člana, fizičkom licu koje posjeduje licencu za izradu tehničke dokumentacije i građenje objekata, izdatu po propisima koji su važili do donošenja ovog propisa, radno iskustvo može dokazati na osnovu uvida u dokumentaciju koja je bila osnov za njeno izdavanje.

Članom 137 stav 1 Zakona, propisano je da se licenca za fizičko lice izdaje na neodređeno vrijeme.

Rješavajući po predmetnom zahtjevu, a na osnovu uvida u dostavljene dokaze, ovo ministarstvo nalazi, da su se u konkretnoj pravnoj stvari stekli uslovi za primjenu čl. 123 stav 1 i 135 stav 2 Zakona o planiranju prostora i izgradnji objekata, a u vezi čl 3 stav 1 tač. 1 i čl. 4 Pravilnika o načinu i postupku izdavanja, mirovanja licence i načinu vođenja registara licenci.

Saglasno izloženom, riješeno je kao u dispozitivu ovog rješenja.

PRAVNA POUKA: Protiv ovog rješenja može se pokrenuti upravni spor tužbom kod Upravnog suda Crne Gore u roku od 20 dana od dana prijema istog.

OVLAŠĆENO SLUŽBENO LICE



1.8.

DOKAZ O OSIGURANJU OD PROFESIONALNE ODGOVORNOSTI PROJEKTANTA

OBNOVA / ZAMENA POLISE:	
POL-00140630	
Tip obnove:	Obnova
Broj ponude:	PON-002015/22

POLISA - RAČUN POL-00166626

Zastupnik:	Dragaš Goran, 81-032		
Ugovarač			
Naziv	POP PROJEKT PODGORICA	MB	02713110
Adresa	CRNOGORSKIH SERDARA 8, 81000 PODGORICA_GRAD, Crna Gora	Telefon	
Trajanje:	Godišnje osiguranje		
Period osiguranja	28.01.2022 (24:00) - 28.01.2023 (24:00)	Period obračuna	28.01.2022 - 28.01.2023

Predmet osiguranja: Profesionalna odgovornost projektanta: Osiguranje pokriva odštetne zahtjeve naručioca usluga ili trećih lica, uključujući i direktne finansijske gubitke/štete, koji su posljedica stručne greške osiguranika koji posjeduje licencu projektanta i izvođača radova izdatu od strane Ministarstva održivog razvoja i turizma broj: UPI-072/7-551/2, i licencu revidenta i stručnog nadzora izdatu od strane Ministarstva održivog razvoja i turizma broj: UPI-072/7-551/3 pri obavljanju djelatnosti: izrade projektne (tehničke) dokumentacije, revizije tehničke dokumentacije i stručnog nadzora nad građenjem objekta, a za koje osiguranik odgovara na osnovu zakona u skladu sa uslovima osiguranja.

**Vrsta projektovanja: Građevinsko
Planirani godišnji prihod: 50.000€**

Vrsta osiguranja:	Osiguranje od projektantske odgovornosti	Šifra:	1310
-------------------	--	--------	------

Osiguranik

Naziv	POP PROJEKT PODGORICA	MB	02713110
Adresa	CRNOGORSKIH SERDARA 8, 81000 PODGORICA_GRAD, Crna Gora	Telefon	

Suma osiguranja

Uloga	Način ugovaranja	Iznos
Jedinstvena suma osiguranja	Na sumu osiguranja	200.000,00

Franšiza

Franšiza	Odbitna franšiza iznosi 10% od priznate štete ali najmanje 500 EUR
----------	--

Obračun za predmet

Premija	380,00
Popust za nemanje šteta u poslednje tri godine	-38,00
Komercijalni popust 10%	-34,20
Popust za jednokratno plaćanje premije	-30,78
Ukupna premija bez poreza	277,02
Porez na premiju	24,93

POLISA: POL-00166626

Ukupna premija sa porezom	301,95
<p>Osiguravajuće pokrće važi za područje Crne Gore</p> <p>Osiguranje je zaključeno bez garantnog roka</p> <p>Osiguranje je zaključeno u skladu sa Opštim uslovima za osiguranje odgovornosti projektanata koji su usvojeni 24.05.2018.god. (OU-ODPRK-05/18) i koji su sastavni dio ugovora o osiguranju.</p> <p>Polisa se smatra računom. Oslobođeni plaćanja PDV-a po članu 27. zakona o PDV-u. Osiguravač zadržava pravo ispravke računске ili neke druge greške učinjene od strane zastupnika. Obaveza osiguravača iz ugovora o osiguranju počinje po isteku 24-og časa dana koji je u ugovoru o osiguranju naveden kao početak osiguranja, ali nikako prije isteka 24-og časa dana kada je Ugovarač osiguranja uplatio ugovorenu premiju u cjelosti ili prvu ratu premije osiguranja, a prestaje 24-og časa onog dana koji je u ugovoru označen kao istek osiguranja.</p> <p>Na međusobne odnose ugovarača osiguranja/osiguranika i osiguravača koji nijesu definisani ugovorom o osiguranju primjenjuju su odredbe Zakona o obligacionim odnosima.</p> <p>Potpisom polise ugovarač osiguranja potvrđuje da je primio Uslove zaključenog osiguranja.</p> <p>Osiguranje je zaključeno u skladu sa Klauzulom za isključenje odgovornosti u slučaju pandemije koja je usvojena dana 23.02.2021. godine (KL-ISKPAND-02/21) i koja je sastavni dio polise osiguranja.</p> <p>Ugovarač osiguranja je dužan da plati premiju u cjelosti prilikom zaključenja ugovora o osiguranju.</p> <p>Ukupna isplata ošteta za sve osigurane slučajeve koji se dese u jednoj godini limitirana je iznosom sume osiguranja (godišnji agregat)</p>	

UKUPAN OBRAČUN	
Ukupna premija bez poreza	277,02
Porez na premiju	24,93
Ukupna premija sa porezom	301,95
Način plaćanja	U cjelosti

Sve međusobne nesporazume stranke će rješavati mirnim putem, a u slučaju spora ugovaraju nadležnost suda u Podgorici.

Na ugovor o osiguranju primjenjuje se Zakon o obligacionim odnosima Crne Gore.

Ugovorne strane su saglasne da ukoliko osiguranik ostvari pravo na naknadu štete, osiguravač ima pravo da dug po toj ili nekoj drugoj polisi odbije od iznosa obračunate štete.



M.P. Osiguravač:

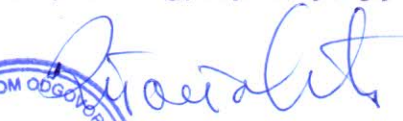

M.P. Ugovarač osiguranja:
(puno ime i prezime)

Poslovnica Podgorica Vektra, PODGORICA_GRAD, 28.01.2022

POLISA: POL-00166626

1.9.

IZJAVA ODGOVORNOG INŽENJERA DA JE TEHNIČKA DOKUMENTACIJA
IZRAĐENA U SKLADU SA VAŽEĆIM ZAKONIMA I PROPISIMA

IZJAVA ODGOVORNOG INŽENJERA DA JE TEHNIČKA DOKUMENTACIJA IZRAĐENA U SKLADU SA VAŽEĆIM
ZAKONIMA I PROPISIMA

(objekat)

PRIVREMENI OBJEKAT-MONTAŽNA HALA I HANGAR -skladište papirne I PVC štampe-postojeće stanje

(lokacija)

Dio k.p. 9/1, K.O. Podgorica III, lokacija označena brojem 13(Zona II) u Programu privremenih objekata na teritoriji Glavnog grada Podgorica od 2020-2024.godine

(vrsta i dio tehničke dokumentacije)

IDEJNO RJEŠENJE ARHITEKTURE

(odgovorni inženjer)

Ljiljana Burić,dipl.ing.arh..

IZJAVLJUJEM,

da je ovaj projekat urađen u skladu sa:

- Zakonom o planiranju prostora i izgradnji objekata i podzakonskim aktima donešenim na osnovu navedenog zakona;
- posebnim propisima koji direktno ili na drugi način utiču na osnovne zahtjeve za objekte;
- pravilima struke i
- urbanističko-tehničkim uslovima.



(potpis odgovornog inženjera)

Podgorica,30.09.2022
(mjesto i datum)

MP

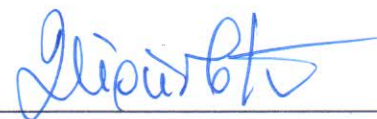

(potpis odgovornog lica)

OPŠTI PODACI O OBJEKTU

INVESTITOR: " MONTENEGRO METROPOLIS MEDIA"DOO

OBJEKAT: PRIVREMENI OBJEKAT-MONTAŽNA HALA I HANGAR -skladište papirne I PVC štampe-postojeće stanje

LOKACIJA: Dio k.p. 9/1, K.O. Podgorica III, lokacija označena brojem 13(Zona II) u Programu privremenih objekata na teritoriji Glavnog grada Podgorica od 2020-2024.godine

1.Ciljevi i svrha izrade projekta

Cilj izrade Glavnog projekta za izgradnju privremenog objekta montažna hala I hangar -skladište papirne I PVC štampe na dijelu Kat.par.9/1 K.O. Podgorica III u Podgorici, je razrada usvojenog Idejnog rješenja i formiranje dokumentacije kojom će se utvrditi tehnološke, arhitektonsko-gradjevinske, tehničke i eksploatacione karakteristike objekata.

2. Namjena

Namena planiranog objekta je skladište papirne I PVC štampe. U sklopu objekta u jednom dijelu formirati kancelarijski prostor I sanitarni čvor.

3. Arhitektonsko oblikovanje

Arhitektonsko enterijersko rješenje planiranog objekta, treba da budu u funkcionalnom i oblikovnom smislu riješeni racionalno i u skladu sa njegovom namjenom, a pri tome uklopljeno u ambijentalnu cjelinu šire lokacije. Objekat planirati kao slobodnostojeći sa površinom za organizaciju parkiranja, pješačkim komunikacijama i slobodnim uređenim, ozelenjenim površinama.

4.Gabariti

Objekat planirati pravougaonog oblika dimenzija površine max 120m² . U okviru objekta Visinu hale prilagoditi namjeni i kapacitetu.

5.Materijalizacija

Materijalizaciju objekta je prilagoditi namjeni objekta i uskladiti sa konstruktivnim sklopom objekta.Konstrukciju objekta planirati od čelika fundidanu na armrano betonskoj podlozi-temeljnoj ploči. Krovni pokrivač raditi od aluminijskog sendvič panela sa nagibima krovnih ravni od 6⁰.Konstrukciju fasadne obloge objekta predvidjeti od aluminijskog sendvič panela.

6.Izolacije

Hidroizolacije objekta predvidjeti kao zaštitu od podzemnih voda i vode sa terena.

Termoizolacija objekta. Za sve fasadne zidne elemente i parapetne ispune predvidjeti termoizolacione slojeve i obloge, kako bi se zadovoljili termički standardi za ovu klimatsku zonu.

7. Enterijerska obrada

Podovi

Planirana obrada podova zavisi od namjene prostorija objekta, a planirati ih od materijala koji su otporni na habanje i laki za održavanje.

Plafoni

Plafone predvidjeti iznad kancelarijskog prostora od montažnih elemenata.

Bravarija

Unutrašnju i spoljnu bravariju predvidjeti od PVC profila

Podgorica,
Avgust 2022 godine

INVESTITOR:
" MONTENEGRO METROPOLIS MEDIA" DOO

Priloga 26.08.2022



CRNA GORA
GLAVNI GRAD PODGORICA
SEKRETARIJAT ZA KOMUNALNE POSLOVE

Rimski trg 50, 81000 Podgorica, Crna Gora
tel: +382 20 235-184, 235-186
email: sekretarijat.kps@podgorica.me
www.podgorica.me

Broj: UPI 04-335/22-1849
Podgorica, 18.08.2022.godine

Sekretarijat za komunalne poslove, na osnovu člana 116 i 74 Zakona o planiranju prostora i izgradnji objekata ("Službeni list CG", br. 64/17, 44/18, 63/18, 11/19 i 82/20), Uredbe o povjeravanju dijela poslova Ministarstva održivog razvoja i turizma ("Službeni list CG", br. 87/18, 28/19 i 75/19), Programa privremenih objekata na teritoriji Glavnog grada Podgorica od 2020. - 2024. godine ("Službeni list - opštinski propisi", br. 39/20, br. 38/22), Pravilnika o bližim uslovima za postavljanje odnosno građenje privremenih objekata, uređaja i opreme ("Službeni list CG", br. 43/18, 76/18, 76/19) i podnijetog zahtjeva "MONTENEGRO METROPOLIS MEDIA" DOO Podgorica, JMBG/PIB 02333694, ulica 8. Mart br. 74, izdaje:

URBANISTIČKO-TEHNIČKE USLOVE za izradu tehničke dokumentacije

za postavljanje privremenog objekta namijenjenog za eksploataciju prirodnih sirovina, skladištenje i proizvodnju - montažna hala i hangar, na lokaciji označenoj brojem 13 (Zona II) u Programu privremenih objekata na teritoriji Glavnog grada Podgorica od 2020-2024. godine, na dijelu katastarske parcele broj 9/1, K.O. Podgorica III.

PODNOŠILAC ZAHTEVA:

"MONTENEGRO METROPOLIS MEDIA" DOO

POSTOJEĆE STANJE:

Prema Listu nepokretnosti - prepis broj 7062, površina katastarske parcele broj 9/1, K.O. Podgorica III iznosi 5167,89 m², ista je na korišćenje – Mesopromet Podgorica.

PLANIRANO STANJE:

Namjena parcele – odnosno lokacije:

Na dijelu katastarske parcele 9/1, K.O. Podgorica III (Zona II) – ulica 8. Mart br. 76, predviđena je izgradnja privremenog objekta namijenjenog za eksploataciju prirodnih sirovina, skladištenje i proizvodnju – montažna hala i hangar, **maksimalne površine lokacije 120,00 m².**

Montažna hala odnosno hangar je montažno-demontažni ili nepokretni privremeni objekat namijenjen za razne vrste skladištenja, privrednih i proizvodnih aktivnosti, servisa i usluga.

Hangari su montažni objekti privremenog karaktera i kao takvi moraju biti jednostavne konstrukcije u cilju brze montaže i demontaže. Veličina parcele na koju se postavlja objekat mora omogućavati njegovo funkcionisanje, što znači da zauzetost parcele mora biti tolika da omogućava nesmetanu komunikaciju, korišćenje i ozelenjavanje okoline objekta. Lokacija mora biti optimalno udaljena od susjednih objekata minimum 2,00 m ili manje uz eventualnu pisanu saglasnost susjeda.

Dimenzije objekta:

- maksimalni indeks zauzetosti lokacije montažne hale odnosno hangar iznosi 0.50, što u ovom slučaju za navedenu katastarsku parcelu iznosi 120,00 m²;
- dozvoljena spratnost objekta je prizemlje (moguće organizovanje galerije na površini ne većoj od 30 % površine prizemlja).
- svjetla visina prizemlja odnosno privremnog objekta iznosi maksimum 6 m.

Materijali:

- montažna hala odnosno hangar je od čelične konstrukcije sa odgovarajućom ispunom od sendvič panela;
- temelji: armirano-betonski, trakasti ili samci povezani veznim gredama;
- podna ploča: armiranobetonska;
- krovni pokrivač: sendvič panel;
- montažna hala odnosno hangar kao nepokretan privremeni objekat može imati armirano-betonske elemente.

Parkiranje:

- za objekte koji se grade, odnosno postavljaju na privatnom vlasništvu, obavezno je planiranje privremenog parkirališta; obezbijediti jedno parking mjesto na 30 m² bruto građevinske površine objekta (minimum dva parking mjesta).

Zelene površine:

- zelenilo uz objekat iznosi minimum 20 % površine parcele.

USLOVI I MJERE ZAŠTITE PRIRODE I ŽIVOTNE SREDINE

Izrada Programa privremenih objekata na teritoriji Glavnog grada Podgorice za period 2020. - 2024. godine i odabir lokacija za pozicioniranje privremenih objekata usmjeren je na zaštitu prirode i životne sredine, poštujući smjernice i ograničenja propisana prostorno-planskom dokumentacijom i smjernicama iz oblasti zaštite životne sredine.

Za projekte koji se nalaze na listi utvrđenoj Uredbom o projektima za koje se vrši procjena uticaja na životnu sredinu ("Službeni list RCG", br. 20/07 i "Službeni list CG", br. 47/13, 53/14 i 37/18) potrebno je sprovesti postupak procjene uticaja na životnu sredinu, shodno Zakonu o procjeni uticaja na životnu sredinu ("Službeni list CG", br. 75/18), kod nadležnog organa.

Privremeni objekat ne može se postaviti ako svojim postavljanjem:

- narušava komunalne funkcije, ometa pješački i kolski saobraćaj, ugrožava infrastrukturu i zelene površine;
- narušava integritet kulturnih dobara sa zaštićenom okolinom, ugrožava životnu sredinu.

Privremeni objekti se ne smiju postavljati ako na bilo koji način ugrožavaju životnu sredinu (prekomjerna buka, štetna isparenja, opasni otpad i sl.).

Svojim oblikom i materijalizacijom privremeni objekti treba da su u što većoj mjeri usklađeni sa ambijentom, da su jednostavni i nenametljivi, da su izvedeni profesionalno i od kvalitetnih materijala.

USLOVI I MJERE ZAŠTITE NEPOKRETNIH KULTURNIH DOBARA I NJIHOVE ZAŠTIĆENE OKOLINE

U postupku sprovođenja Programa privremenih objekata na teritoriji Glavnog grada Podgorica, potrebno je obezbijediti zaštitu kulturnih dobara i njihove okoline, na način kojim se poštuje njihov integritet i status i dosljedno sprovede mjere zaštite.

Programom nijesu predviđene intervencije na kulturnim dobrima, kao ni intervencije kojima se direktno utiče na stanje kulturnih dobara.

Pri realizaciji privremenih objekata u okviru zaštićene okoline kulturnih dobara potrebno je obezbijediti očuvanje njihovog integriteta, kulturno-istorijskih i ambijetalnih vrijednosti, sprječavanjem aktivnosti kojima se može uticati na izgled, svojstvo, osobenost, značenje ili značaj kulturnog dobra.

Ukoliko se prilikom iskopa terena za potrebe postavljanja i izgradnje privremenih objekata, naiđe na arheološke ili druge nalaze, koji mogu biti kulturno dobro, obavezno je prekinuti radove, obavijestiti organ uprave nadležan za zaštitu kulturnih dobara, kako bi se izvršila neophodna istraživanja i druge radnje i aktivnosti u skladu sa članom 87 i 88 Zakona o zaštiti kulturnih dobara ("Službeni list CG", br. 49/10, 40/11, 44/17 i 18/19).

Postupak realizacije Programa sprovoditi tako da se ne zadire u zonu kulturnih dobara i njihove zaštićene okoline u skladu sa Zakonom o zaštiti kulturnih dobara.

U postupku definisanja urbanističkih uslova za privremene objekte u kontaktu sa kulturnim dobrom potrebno je pribaviti uslove Uprave za zaštitu kulturnih dobara.

U predloženoj zaštićenoj okolini kulturnih dobara onemogućiti gradnju kojom se narušava prostorni i vizuelni integritet cjeline. U predloženoj zaštićenoj okolini ne graditi objekte većih visina ili visoke gustine izgrađenosti, kao ni infrastrukturne objekte većih dimenzija.

USLOVI ZA LICA SMANJENE POKRETLJIVOSTI I LICA SA INVALIDITETOM

Tehničkom dokumentacijom obezbijediti prilaz i upotrebu objekta/objekata licima smanjene pokretljivosti u skladu sa članom 71 Zakona o planiranju prostora i izgradnji objekata i Pravilnikom o bližim uslovima i načinu prilagođavanja objekata za pristup i kretanje lica smanjene pokretljivosti i lica sa invaliditetom ("Službeni list CG", br. 48/13 i 44/15).

INFRASTRUKTURNI USLOVI

Uslovi priključenja na tehničku infrastrukturu

- Tehnička infrastruktura podrazumijeva kompletnu opremljenost u skladu sa najvišim standardima i važećom regulativom;
- Prilikom izrade tehničke dokumentacije pribaviti tehničke uslove za relevantnu infrastrukturu od nadležnog organa.

Uslovi za priključenje privremenih objekata na infrastrukturu i posebni tehnički uslovi

Vodovodne i kanalizacione, elektro i tk instalacije u privremenom objektu i izvan njega projektovati u skladu sa važećim propisima i standardima. Priključenje na postojeće infrastrukturne sisteme projektovati prema uslovima dobijenim od nadležnih javnih preduzeća.

Saobraćajni uslovi

Lokacija na koju se postavlja privremeni objekat/objekti mora imati obezbijeđen pristup sa javne površine, osim lokacija sa pokretnim i plutajućim privremenim objektima ili otvorenoj površini u funkciji privremenog objekta.

Izuzetno, lokacije koje nemaju mogućnost obezbijeđenja kolskog pristupa, može se obezbijediti samo pješački pristup sa javne površine uz obezbijeđenje prava službenosti prolaza.

Uslovi za odvoženje čvrstog otpada

Na lokacijama obezbijediti uslove za upravljanje komunalnim otpadom u skladu sa Planom upravljanja otpadom i lokalnim normativnim aktima, a upravljanje ambalažnim, opasnim i ostalim vrstama otpada konkretnog tehnološkog postupka u skladu sa važećom zakonskom regulativom. Mjesta za odlaganje otpada predvidjeti na lokaciji za postavljanje privremenog objekta. Mjesta u objektu ili niše za otpad kao i njihov broj predvidjeti u skladu sa važećim propisima i standardima, odnosno u saradnji sa nadležnim komunalnim preduzećem.

Posebni uslovi

U slučaju da se u okviru navedene lokacije nalazi određeni zaštitni pojas (putni i/ili željeznička infrastruktura, objekti energetike, vodoizvorišta, objekti odbrane, objekti sanitarne zaštite i sl.) neophodno je postupiti u skladu sa važećim propisima i standardima.

POTREBA IZRADE URBANISTIČKOG RJEŠENJA

Tehnička dokumentacija:

- Revidovan glavni projekat.

POTREBA PRIBAVLJANJA SAGLASNOSTI GLAVNOG GRADSKOG ARHITEKTE

Shodno članu 117 Zakona o planiranju prostora i izgradnji objekata, odredba stava 2 tačka 4 ovog člana, **potrebna saglasnost Glavnog gradskog arhitekta** (saglasnost iz člana 87 stav 7 Zakona o planiranju prostora i izgradnji objekta).

VREMENSKI PERIOD NA KOJI SE IZDAJU PREDMETNI URBANISTIČKIH USLOVA

Ovi uslovi važe za period za koji je stranka podnijela zahtjev, tj. za **period od 17.08.2022. godine do 01.01.2024. godine.**

NAPOMENA:

Shodno članu 117 Zakona o planiranju prostora i izgradnji objekata, korisnik je dužan da 15 dana prije postavljanja privremenog objekta, dostavi prijavu postavljanja privremenog objekta Komunalnoj inspekciji Glavnog grada sa ovim urbanističko-tehničkim uslovima, Tehničkom dokumentacijom, saglasnošću Glavnog gradskog arhitekta i dokazom o pravu svojine, odnosno drugom pravu na zemljištu koje je u privatnom vlasništvu, saglasnost vlasnika.

DOSTAVLJENO:

- "MONTENEGRO METROPOLIS MEDIA" DOO, ulica 8. Mart br. 74;
- Komunalna inspekcija Glavnog grada;
- a/a.

OBRAĐIVAČI URBANISTIČKIH USLOVA

Samostalni savjetnik I
Dragoljub Bašović, dipl.ing.građ.

Samostalni savjetnik II
Aleksandra Mitrović, Spec.sci.građ.

Potpis obrađivača:

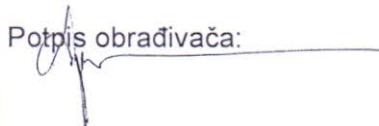

OVLAŠĆENO SLUŽBENO LICE

SEKRETAR,
Marko Rakočević, dipl.ecc

Potpis ovlašćenog službenog lica:



PRILOZI

- List nepokretnosti.
- Grafički prilog iz Programa privremenih objekata.
- Tabelarni prikaz.

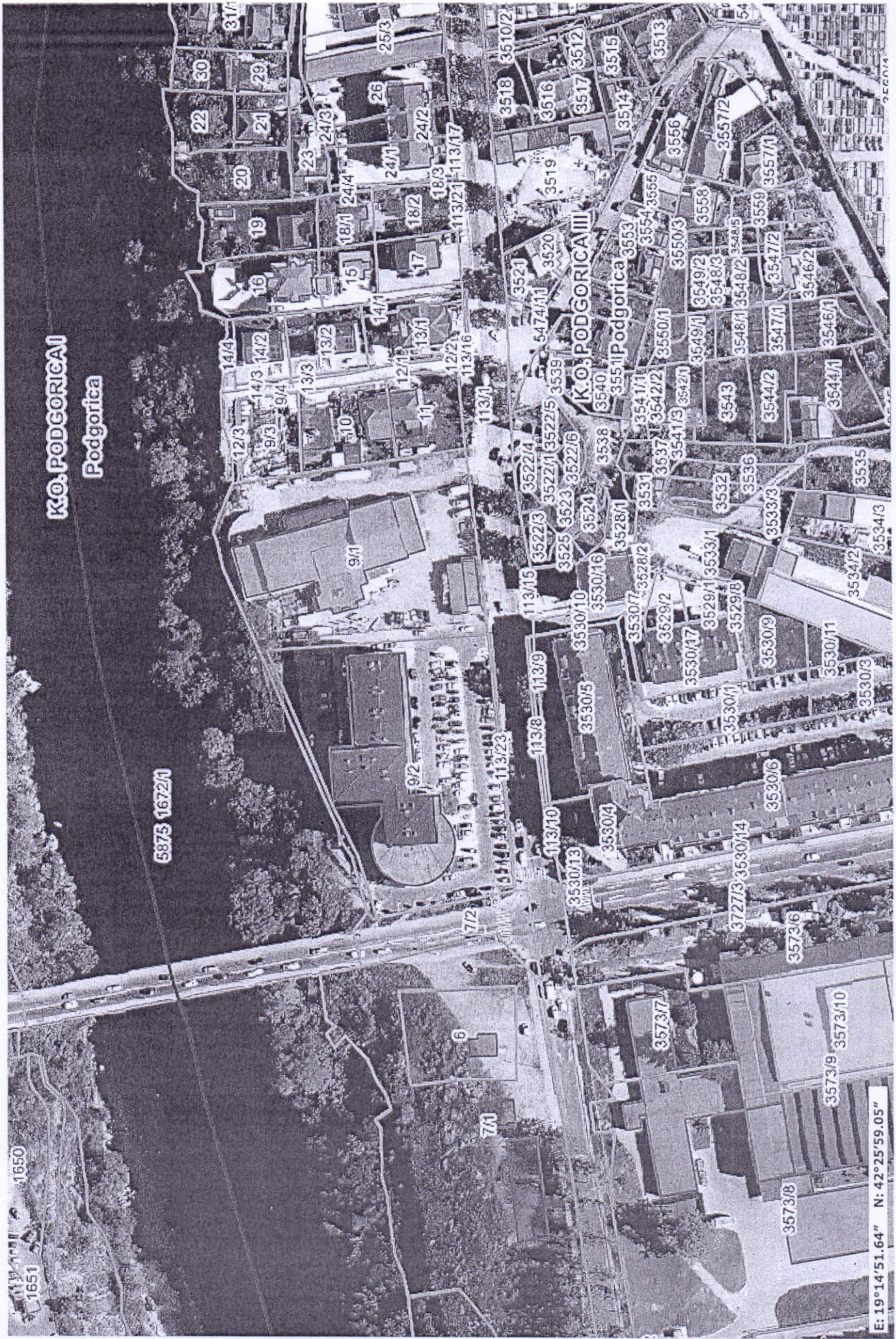

K.O. PODGORICA III
Podgorica

E: 19°14'51.64" N: 42°25'59.05"

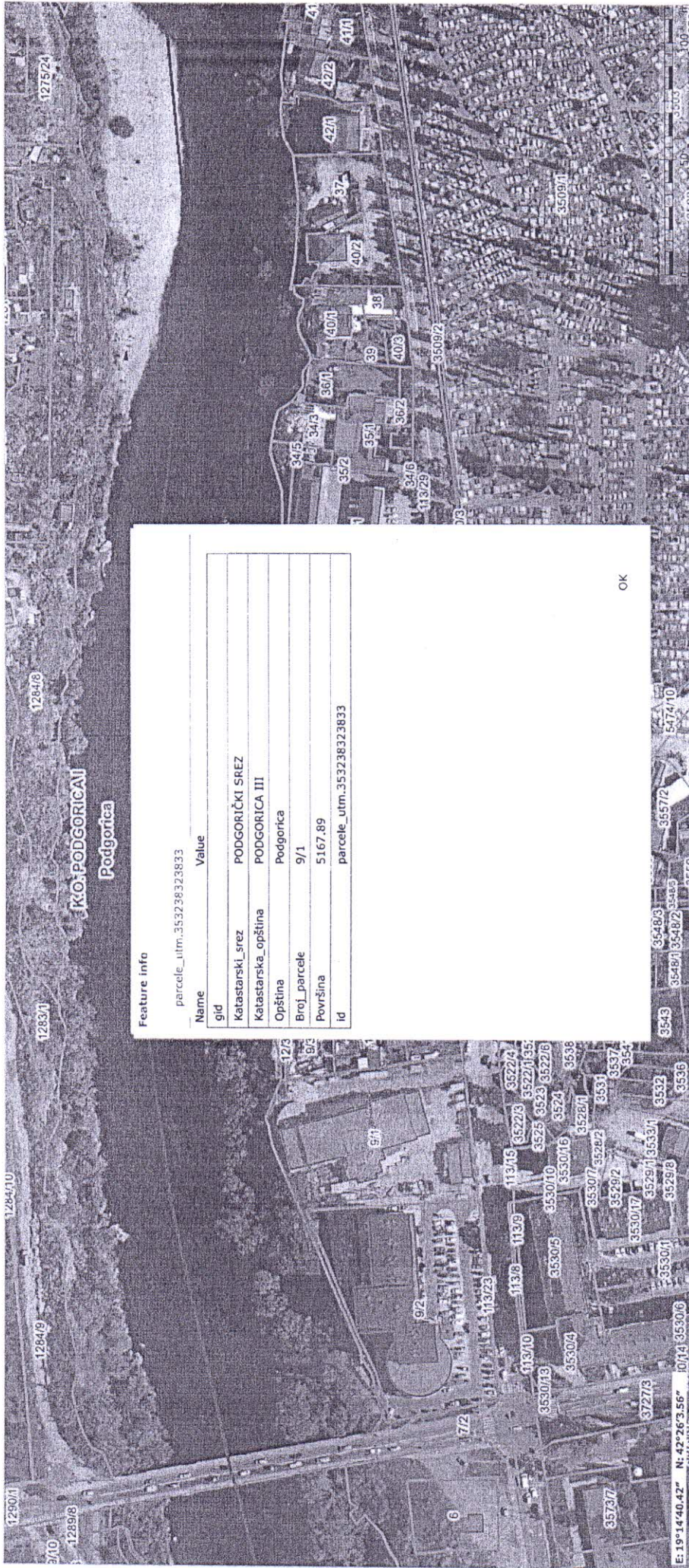

Feature info

parcele_utm_353238323833

Name	Value
gid	
Katastarski_srez	PODGORIČKI SREZ
Katastarska_opština	PODGORICA III
Opština	Podgorica
Broj_parcele	9/1
Površina	5167.89
id	parcele_utm_353238323833

OK

Izbor katastarske opštine	Pretraga katastra nepokretnosti																									
PODGORICA	PODGORICA->PODGORICA III																									
BALOČI	PRETRAGA PO																									
BERI	listu nepokretnosti broju parcele																									
BEZJOVO	Broj parcele <input type="text" value="9/1"/>																									
BIJELO POLJE	Pretraži																									
BIOČE																										
BLIZNA																										
BOLJE SESTRE																										
BOTUN																										
BREŽINE																										
BRSKUT																										
BUDZA																										
BURONJE																										
CEROVICE																										
CIJEVNA																										
CRNCI																										
CVARIN																										
DAJBABE																										
DINOŠA																										
DOLJANI																										
DOLOVI																										
DONJA GORICA																										
DONJE STRAVČE																										
DONJI KOKOTI																										
DONJI ZATRIJEBAČ																										
DRAŽEVINA																										
DUŠKE																										
FARMACI																										
FUNDINA																										
GOLJEMADI																										
GOLUBOVCI																										
GORNJE STRAVČE																										
GORNJI ZATRIJEBAČ																										
GOSTILJ																										
GRADAC																										
GRBAVCI																										
GRBI DO																										
GRUDA																										
HOTI																										
KLOPOT																										
KOPILJE																										
KOČI																										
KRŽANJA																										
LIJEVA RIJEKA																										
LIJEŠNJE																										
LOPATE																										
LUTOVO																										
MAHALA																										
MASLINE																										
MATAGUŽI																										
MEDUN																										
MOMČE																										
MRKE																										
OPASANICA																										
ORAHOVO																										
ORASI																										
PELEV BRIJEG																										
PODGORICA I																										
PODGORICA II																										
PODGORICA III																										
PROGONOVIĆI																										
RADEĆA																										
	Rezultat pretrage																									
	Spisak parcela																									
	<table border="1"> <thead> <tr> <th></th> <th>Katastarska opština</th> <th>LN</th> <th>Broj parcele</th> <th>Podbroj</th> </tr> </thead> <tbody> <tr> <td>1</td> <td>PODGORICA III</td> <td>7062</td> <td>9</td> <td>1</td> </tr> </tbody> </table>		Katastarska opština	LN	Broj parcele	Podbroj	1	PODGORICA III	7062	9	1															
	Katastarska opština	LN	Broj parcele	Podbroj																						
1	PODGORICA III	7062	9	1																						
	<table border="1"> <thead> <tr> <th>Nosioci prava</th> <th>Parcele</th> <th>Objekti</th> <th>Tereti</th> <th>Aktivni zahtjevi</th> </tr> </thead> <tbody> <tr> <td colspan="5">Nosioci prava - LN 7062</td> </tr> <tr> <th>Ime/naziv</th> <th>Obim prava</th> <th>Vrsta prava</th> <th>Vrsta svojini</th> <th>Vrsta obima</th> </tr> <tr> <td>1 GLAVNI GRAD PODGORICA</td> <td>1/1</td> <td>Svojina</td> <td></td> <td></td> </tr> <tr> <td>2 MESOPROMET PODGORICA</td> <td>1/1</td> <td>Korišćenje</td> <td></td> <td></td> </tr> </tbody> </table>	Nosioci prava	Parcele	Objekti	Tereti	Aktivni zahtjevi	Nosioci prava - LN 7062					Ime/naziv	Obim prava	Vrsta prava	Vrsta svojini	Vrsta obima	1 GLAVNI GRAD PODGORICA	1/1	Svojina			2 MESOPROMET PODGORICA	1/1	Korišćenje		
Nosioci prava	Parcele	Objekti	Tereti	Aktivni zahtjevi																						
Nosioci prava - LN 7062																										
Ime/naziv	Obim prava	Vrsta prava	Vrsta svojini	Vrsta obima																						
1 GLAVNI GRAD PODGORICA	1/1	Svojina																								
2 MESOPROMET PODGORICA	1/1	Korišćenje																								
	<p>Brisanje selekcije: DESELEKTUJ Štampa izvoda: IZVOD Štampa lista nepokretnosti: PREPIS</p>																									



Tabelarni pregled objekata po zonama

PODGORICA - ZONA II

Privremeni objekti namijenjeni za eksploataciju prirodnih sirovina, skladištenje i proizvodnju

Napomena: Za sve objekte koji se nalaze u zaštićenom, potencijalno zaštićenom području kao i za objekte koji zbog svojih karakteristika (načina izgradnje, vrste, veličina/kapacitet, tehnologija i sl.) mogu da oštete ili imaju uticaj na prirodne vrijednosti zaštićenih područja, neophodno je pribaviti od Agencije za zaštitu prirode i životne sredine, dozvolu za obavljanje radnji i aktivnosti u zaštićenom području.

Montažna hala i hangar							
Red. br.	Vrsta objekta	Katastarska Parcela	Katastarska Opština	Vlasništvo parcele	Maksimalna površina (m ²)	Naziv ulice	Napomena
1	Hala	1409/5	Podgorica II	Privatno	120,44	Franca Rozmana	
2	Hala	830/1	Podgorica II	Privatno	120,23	Nikole Tesle	
3	Hala	25	Podgorica III	Privatno	360,73	8. marta	
4	Hala	65; 66/1	Masline	Privatno	182,54	Ul. Đulje Jovanova 38	
5	Hala	1020/1; 1020/3; 1020/4; 1021/1; 1021/2	Podgorica II	Privatno	200,64	Nikole Tesle	
6	Hala	530	Donja Gorica	Privatno	40,50	Borisa Kidriča	
7	Hala	513	Donja Gorica	Privatno	65,73	Lička br 14	
8	Hala	18/5	Donja Gorica	Privatno	498,15	Dr Blaža Raičevića	
9	Hala	115	Donja Gorica	Privatno	990,00	Nikšićki put	
10	Hala	2363	Tološi	Privatno	323,00	SKOJ-a	
11	Hala	2357 i 2358	Tološi	Privatno	355,00	SKOJ-a	
12a	Hala	116	Donja Gorica	Privatno	950,00	Nikšićki put	
12b	Hala	116	Donja Gorica	Privatno	950,00	Nikšićka bb	
13	Hala	9/1	Podgorica III	Privatno	120,00	8. Mart	
14	Hala	121	Donja Gorica	Privatno	750,00	Ul. Nikšićka	

1.1. OPŠTI PODACI O VRSTI I NAMJENI OBJEKTA

Objekat:	PRIVREMENI OBJEKAT-MONTAŽNA HALA I HANGAR - skladište papirne I PVC štampe-postojeće stanje
Lokacija:	Dio k.p. 9/1, K.O. Podgorica III, lokacija označena brojem 13(Zona II) u Programu privremenih objekata na teritoriji Glavnog grada Podgorica od 2020-2024.godine
Investitor:	" MONTENEGRO METROPOLIS MEDIA"DOO
Ukupna bruto površina objekta:	119,72 m²
Ukupna neto površina objekta:	168,50 m ²
Spratnost objekta:	P+0
Indeks izgrađenosti	/
Indeks zauzetosti	0,39
1873,20+119,72=1992,92 (1992,92/5167,89=0,39	Indeks izgrađenosti (max.dozvoljeni) ii =/ Indeks zauzetosti (max. dozvoljeni) iz = 0,50
Površina katastarske parcele /:	5167,89 m ²

1.2. OPIS OBJEKTA

Predmetni objekat je lociran na Dio k.p. 9/1, K.O. Podgorica III, lokacija označena brojem 13(Zona II) u Programu privremenih objekata na teritoriji Glavnog grada Podgorica od 2020-2024.godine , Opština Podgorica. Ova parcela je definisana Urbanističko - tehničkim uslovima UPI 04-335/22-1849 od 18.08.2022.godine ,izdatim od strane Sekretarijata za komunalne poslove, Glavni grad Podgorica.

Lokacija je planirana za postavljanje privremenog objekta namjnenog za skladištenje -montažna hala-hangar-skladoštenje papirne i pvc štampe.

Prema listu nepokretnosti , površina katastarske parcele broj 9/1, KO Podgorica III iznosi 5167,89². Montažni objekat privremenog karaktera je predviđen na jednom dijelu katastarske parcele, max površine 120m².

Pristup lokaciji je moguć sa postojeće lokalne saobraćajnice.
Parkiranje vozila je obezbijeđeno u okviru parcele.

Funkcionalni zahtjevi objekta su usklađeni sa projektnim zadatkom investitora. Postavljeni su određeni funkcionalni zahtjevi sa ciljem postizanja kvalitetnog korišćenja prostora i zadovoljenja kriterijuma za ovakvu vrstu objekata.

Prema UTU –ima projektovan je privremeni objekat namjnen za skladištenje -montažna hala-hangar-skladoštenje papirne i pvc štampe spratnosti P+0.
Pozicija objekta na parceli uslovljen je funkcionalnim zahtjevom investitora.

Arhitektonsko-urbanističko rješenje objekta je u funkcionalnom i oblikovnom rješenju prilagođeno namjeni i uklopljeno u ambijentalnu cjelinu šire lokacije.

Kapacitet objekta je uslovljen urbanističko tehničkim uslovima i prilagođen zahtjevima investitora.

Rekapitulacija površina

1. Prostor za skladištenje 104,20 m²

2. Kancelarija 4,80 m²

3. WC 3,90 m²

Ukupna neto površina objekta 112,90 m²

Ukupna bruto površina objekta 119,72 m²

Materijalizacija objekta je prilagođena namjeni objekta i usklađena sa konstruktivnim sklopom objekta. Krovni pokrivač je od aluminijumskog sendvič panela sa nagibima krovni ravni od 6%. Konstrukcija fasadne obloge objekta je od aluminijumskog sendvič panela.

Planirana obrada podova je od materijala koji su otporni na habanje i laki za održavanje. U skladištu je predviđen epoksidni pod a u kancelariji i wc pod od keramičkih pločica.

Plafoni su predviđeni iznad kancelarijskog prostora i wc-a od gipsanih table na metalnoj podkonstrukciji.

Unutrašnja i spoljna bravarija je od pvc profila

Visina prizemlja do atike iznosi 3,20 m.

Visina objekta od trotoara do vrha slemena iznosi 4,00m

Konstrukcija je od čelika, fundirana na armiranobetonskoj ploči. Krovni pokrivač je od aluminijumskog sendvič panela sa odgovarajućim nagibima krovni ravni. Prostorna stabilnost objekta je postignuta sistemom krovni i vertikalni spregova. Konstrukcija obloge objekta je od aluminijumskog sendvič panela.

Krovna ravan je riješena na dvije vode. Krovni pokrivač je aluminijumski trapezni lim. Veza panela sa rožnjačama se izvodi samonarezujućim čeličnim zavrtnjevima u svemu prema preporukama proizvođača.

Fasadna obloga je od aluminijumskog sendvič lima koji se postavljaju na fasadne rigle koje su izvedene od HOP profila. Veza se izvodi samonarezujućim čeličnim zavrtnjevima u svemu prema preporukama proizvođača.

Rožnjače u krovnoj ravni su hladno valjani kutijasti profili.

Glavni noseći sistem je riješen kao prostorna ramovska konstrukcija sa osnovnim nosećim elementima po kraćem - poprečnom pravcu. Ramovi su jednospratni, sa krovnom metalnom rešetkom koja prati nagib krovni ravni. Pojasevi i dijagonale rešetke su od kutijastih profila. Stubovi ramova su takođe od kutijastih profila. Veza krovne metalne rešetke i stubova se ostvaruju preko ležišne ploče i obrađenim zavrtnjevima. Stubovi se oslanjaju na ab temeljnu ploču preko ležišni ploča i anker zavrtnjeva.

Spregovi se projektuju da dodatno ukrute konstruktivni sistem. Spregovi se nalaze u podužnom pravcu u fasadama i krovnoj ravni. Usvojeni su vertikalni spregovi i spregovi u krovnoj ravni sa ukrštenim dijagonalama od čeličnih profila, veze se ostvaruju varenjem.

1.3. URBANISTIČKI PARAMETRI

Urbanističko planiranje i arhitektonsko projektovanje objekta zasniva se na:

- Parametrima određenim URBANISTIČKO-TEHNIČKIM USLOVIMA
- Projektnom zadatku
- Funkcionalnoj oporganizaciji objekta
- Povezanosti pješačkih i kolskih pristupa
- Odnosu novoprojektovanog objekta sa okruženjem, postojećim i novoplaniranim objektima

Ljiljana Burić, dipl. Ing.arh.

1672/1 P=216135,81 m² 5875 P=216135,89 m²

GEODETSKA PODLOGA
dio katastarske parcele
broj 9/1 KO Podgorica 3

PRIVREMENI OBJEKAT- HALA

1 GEOART D.O.O.
Vidosava Milačić dipl.inž.geod.

K.O. PODGORICA III
Podgorica

KOORDINATE OBJEKATA

1.	6 602 793.31	4 699 678.22
2.	6 602 798.05	4 699 680.60
3.	6 602 793.78	4 699 694.46
4.	6 602 786.04	4 699 692.68

PROJEKTANT		INVESTITOR	
		" MONTENEGRO METROPOLIS MEDIA"DOO	
OBJEKAT PRIVREMENI OBJEKAT-MONTAŽNA HALA I HANGAR -skladište papirne I PVC štampe - postojeće stanje		LOKACIJA Dio k.p. 9/1, K.O. Podgorica III, lokacija označena brojem 13(Zona II) u Programu privremenih objekata na teritoriji Glavnog grada Podgorica od 2020-2024.godine	
GLAVNI INŽENJER Dragomir Popović, dipl.ing građ.		VRSTA TEHNIČKE DOKUMENTACIJE IDEJNO RJEŠENJE	
ODGOVORNI INŽENJER Ljiljana Buruč, dipl.ing arh.		DIO TEHNIČKE DOKUMENTACIJE ARHITEKTURA	RAZMJERA 1:500
SARADNIK Ivana Burić, MSc.arh.		PRILOG SITUACIJA-ŠIRA LOKACIJA	BROJ PRILOGA 01.
DATUM IZRADE I MP Septembar, 2022.god.		DATUM REVIZIJE I MP	

GEODETSKA PODLOGA
dio katastarske parcele
broj 9/1 KO Podgorica 3



@P2

Poligonika mreža:
P1 6602774.720 4699673.730 37.662
P2 6602759.404 4699678.463 36.930

@P1

GEOART D.O.O.
Vidosava Milačić dipl.inž.geod.

PROJEKTANT	INVESTITOR " MONTENEGRO METROPOLIS MEDIA"DOO		
OBJEKAT PRIVREMENI OBJEKAT-MONTAŽNA HALA I HANGAR -skladište papirne I PVC štampe - postojeće stanje	LOKACIJA Dio k.p. 9/1, K.O. Podgorica III, lokacija označena brojem 13(Zona II) u Programu privremenih objekata na teritoriji Glavnog grada Podgorica od 2020-2024.godine		
GLAVNI INŽENJER Dragomir Popović, dipl.ing građ.	VRSTA TEHNIČKE DOKUMENTACIJE IDEJNO RJEŠENJE		
ODGOVORNI INŽENJER Ljiljana Buruč, dipl.ing arh.	DIO TEHNIČKE DOKUMENTACIJE ARHITEKTURA	RAZMJERA 1:500	
SARADNIK Ivana Burić, MSc.arh.	PRILOG GEODETSKA PODLOGA	BROJ PRILOGA 02.	BROJ STRANE
DATUM IZRADE I MP Septembar, 2022.god.	DATUM REVIZIJE I MP		

GEODETSKA PODLOGA
dio katastarske parcele
broj 9/1 KO Podgorica 3



P2

P1

Polygonalna mreža:
P1 6602774.720 4699673.730 37.662
P2 6602759.404 4699678.463 36.930



KOORDINATE OBJEKATA

1. 6 602 790.31 4 699 678.22
2. 6 602 798.05 4 699 680.60
3. 6 602 793.78 4 699 694.46
4. 6 602 786.04 4 699 692.68

PROJEKTANT	INVESTITOR		
	" MONTENEGRO METROPOLIS MEDIA"DOO		
OBJEKAT PRIVREMENI OBJEKAT-MONTAŽNA HALA I HANGAR -skladište papirne I PVC štampe - postojeće stanje	LOKACIJA Dio k.p. 9/1, K.O. Podgorica III, lokacija označena brojem 13(Zona II) u Programu privremenih objekata na teritoriji Glavnog grada Podgorica od 2020-2024.godine		
GLAVNI INŽENJER Dragomir Popović, dipl.ing građ.	VRSTA TEHNIČKE DOKUMENTACIJE IDEJNO RJEŠENJE		
ODGOVORNI INŽENJER Ljiljana Buruč, dipl.ing arh.	DIO TEHNIČKE DOKUMENTACIJE ARHITEKTURA	RAZMJERA 1:500	
SARADNIK Ivana Burić, MSc.arh.	PRILOG SITUACIJA	BROJ PRILOGA 03.	BROJ STRANE
DATUM IZRADE I MP Septembar, 2022.god.	DATUM REVIZIJE I MP		

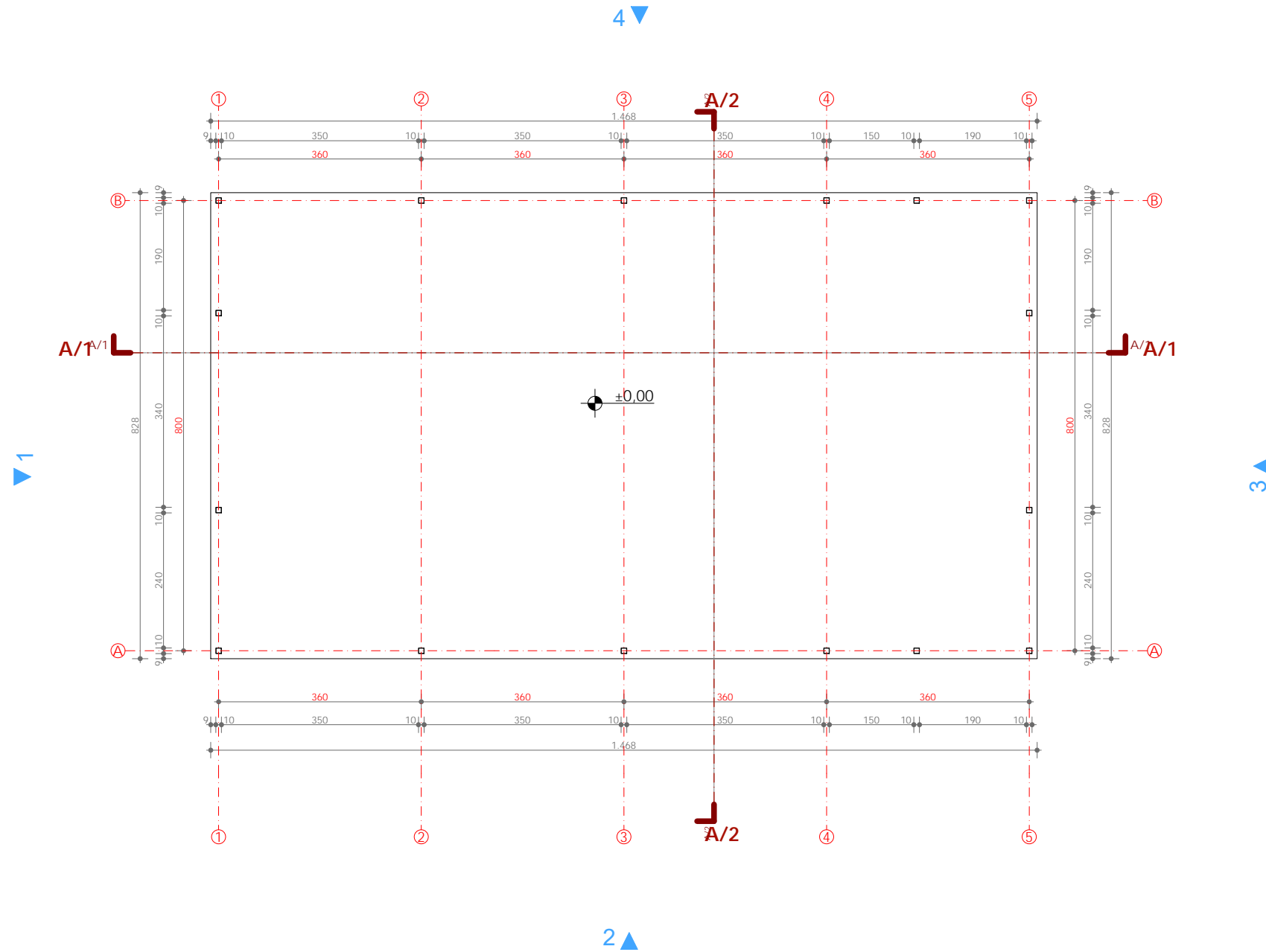

PROJEKTANT pop projekt <small>Društvo za projektovanje, inženjering i konsalting</small> <small>PIB: 02713110-302; PDV: 3031-07637-3 Ž.č.: 510-21421-88 CKB Omogorskih sedara 8, Podgorica; Tel: 020238-783, 069055-077; E-mail: melohija@pop.com.me</small>		INVESTITOR " MONTENEGRO METROPOLIS MEDIA"DOO	
OBJEKAT PRIVREMENI OBJEKAT-MONTAŽNA HALA I HANGAR -skladište papirne I PVC štampe - postojeće stanje		LOKACIJA Dio k.p. 9/1, K.O. Podgorica III, lokacija označena brojem 13(Zona II) u Programu privremenih objekata na teritoriji Glavnog grada Podgorica od 2020-2024.godine	
GLAVNI INŽENJER Dragomir Popović, dipl.ing građ.		VRSTA TEHNIČKE DOKUMENTACIJE IDEJNO RJEŠENJE	
ODGOVORNI INŽENJER Ljiljana Buruč, dipl.ing arh.		DIO TEHNIČKE DOKUMENTACIJE ARHITEKTURA	RAZMJERA 1:100
SARADNIK Ivana Burić, MSc.arh.		PRILOG OSNOVA TEMELJA	BROJ PRILOGA 04.
DATUM IZRADE I MP Septembar, 2022.god.		DATUM REVIZIJE I MP	

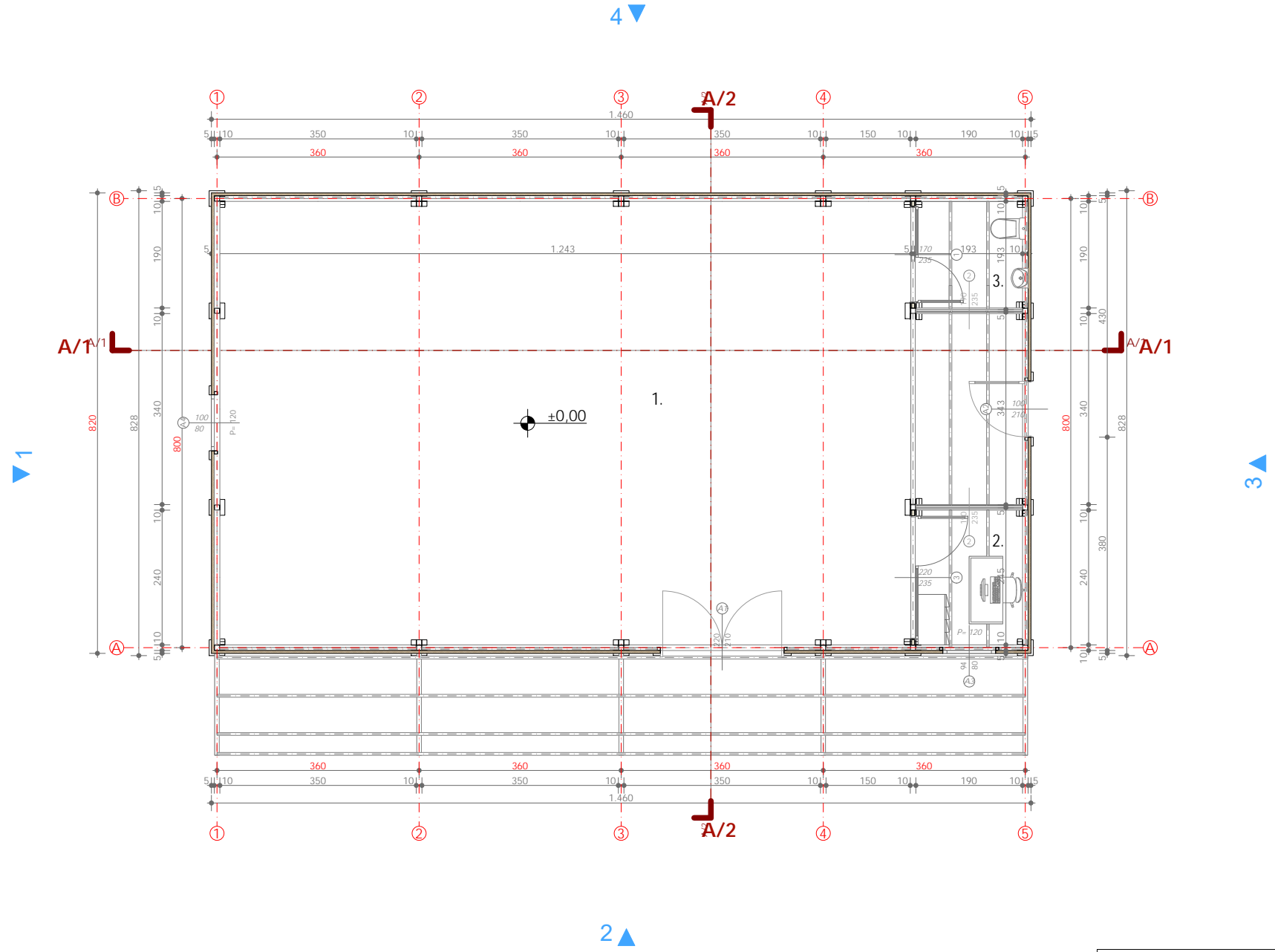

REKPIITULACIJA POVRŠINA

BR.	NAZIV PROSTORIJE	POVRŠINA
1	PROSTOR ZA SKLADIŠTENJE	104,20 m ²
2	KANCELARIJA	4,80 m ²
3	WC	3,90 m ²
UKUPO NETO POVRŠINA PRIZEMLJA		112,90m²
UKUPO BRUTO POVRŠINA PRIZEMLJA		168,50m²

UKUPO NETO POVRŠINA OBJEKTA	168,50 m²
UKUPO BRUTO POVRŠINA OBJEKTA	119,72 m²

PROJEKTANT  <small>Društvo za projektovanje, inženjering i konsalting</small> <small>PIB: 02713110-302, PDV: 3031407637-3 Žr: 510-21421-88 CKB</small> <small>Crnogorskih serdara 8, Podgorica, Tel: 020238-783, 069055-077, E-mail: metohja@j-com.me</small>		INVESTITOR " MONTENEGRO METROPOLIS MEDIA"DOO	
OBJEKAT PRIVREMENI OBJEKAT-MONTAŽNA HALA I HANGAR -skladište papirne I PVC štampe - postojeće stanje		LOKACIJA Dio k.p. 9/1, K.O. Podgorica III, lokacija označena brojem 13(Zona II) u Programu privremenih objekata na teritoriji Glavnog grada Podgorica od 2020-2024.godine	
GLAVNI INŽENJER Dragomir Popović, dipl.ing građ.		VRSTA TEHNIČKE DOKUMENTACIJE IDEJNO RJEŠENJE	
ODGOVORNI INŽENJER Ljiljana Buruč, dipl.ing arh.		DIO TEHNIČKE DOKUMENTACIJE ARHITEKTURA	RAZMJERA 1:100
SARADNIK Ivana Burić, MSc.arh.		PRILOG OSNOVA HALE	BROJ PRILOGA 05.
DATUM IZRADE I MP Septembar, 2022.god.		DATUM REVIZIJE I MP	

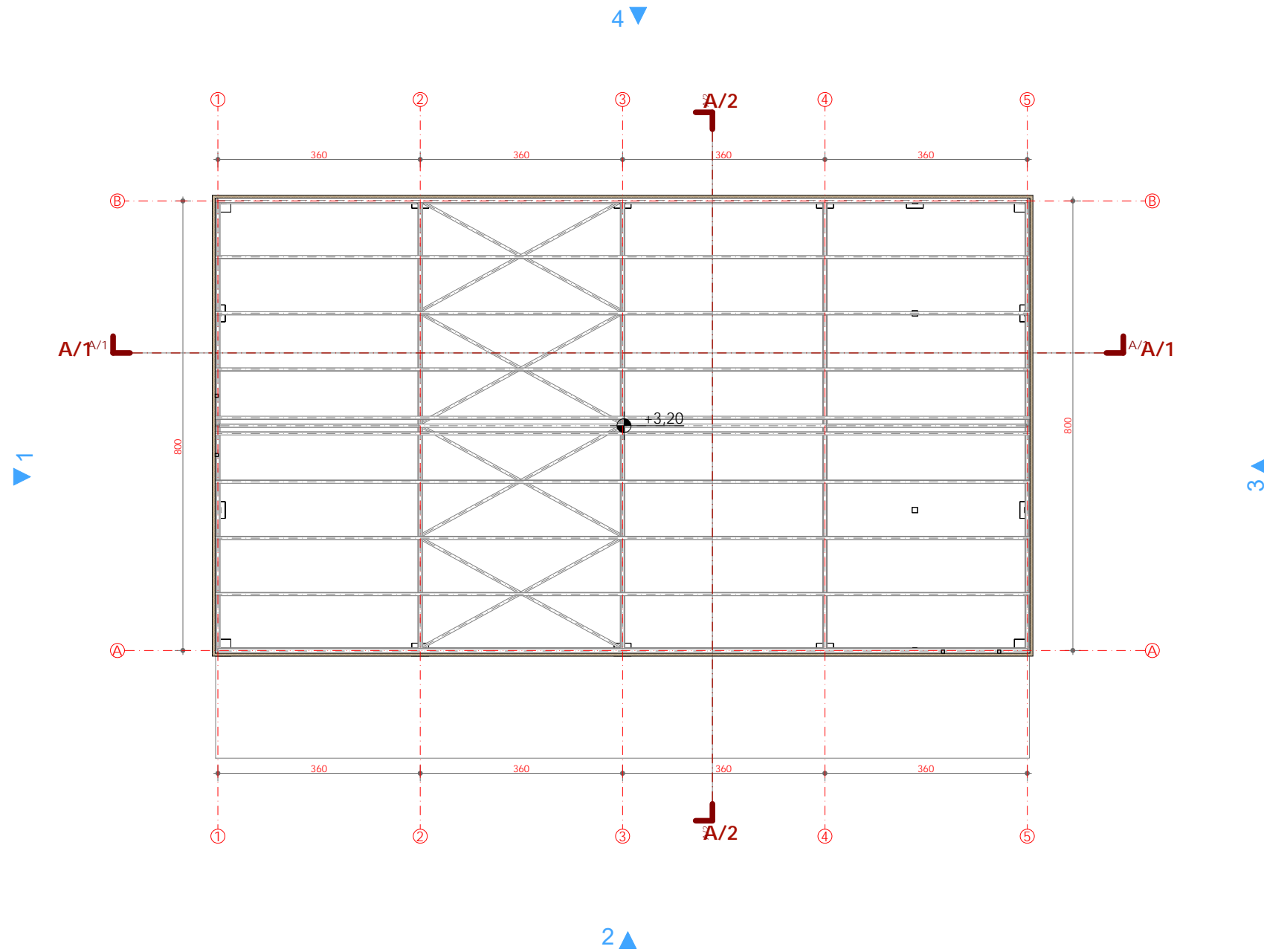

PROJEKTANT POP projekt <small>Društvo za projektovanje, inženjering i konsalting</small> <small>PIB: 02713110-302; PDV: 3031-07637-3 Žr.: 510-21421-88 CKB Cmogorskih serdara 8, Podgorica; Tel: 020238-783, 069055-077; E-mail: metohija@j-com.me</small>		INVESTITOR " MONTENEGRO METROPOLIS MEDIA"DOO	
OBJEKAT PRIVREMENI OBJEKAT-MONTAŽNA HALA I HANGAR -skladište papirne I PVC štampe - postojeće stanje		LOKACIJA Dio k.p. 9/1, K.O. Podgorica III, lokacija označena brojem 13(Zona II) u Programu privremenih objekata na teritoriji Glavnog grada Podgorica od 2020-2024.godine	
GLAVNI INŽENJER Dragomir Popović, dipl.ing građ.		VRSTA TEHNIČKE DOKUMENTACIJE IDEJNO RJEŠENJE	
ODGOVORNI INŽENJER Ljiljana Buruč, dipl.ing arh.		DIO TEHNIČKE DOKUMENTACIJE ARHITEKTURA	RAZMJERA 1:100
SARADNIK Ivana Burić, MSc.arh.		PRILOG OSNOVA KROVNE KONSTRUKCIJE	BROJ PRILOGA 06.
DATUM IZRADE I MP Septembar, 2022.god.		DATUM REVIZIJE I MP	

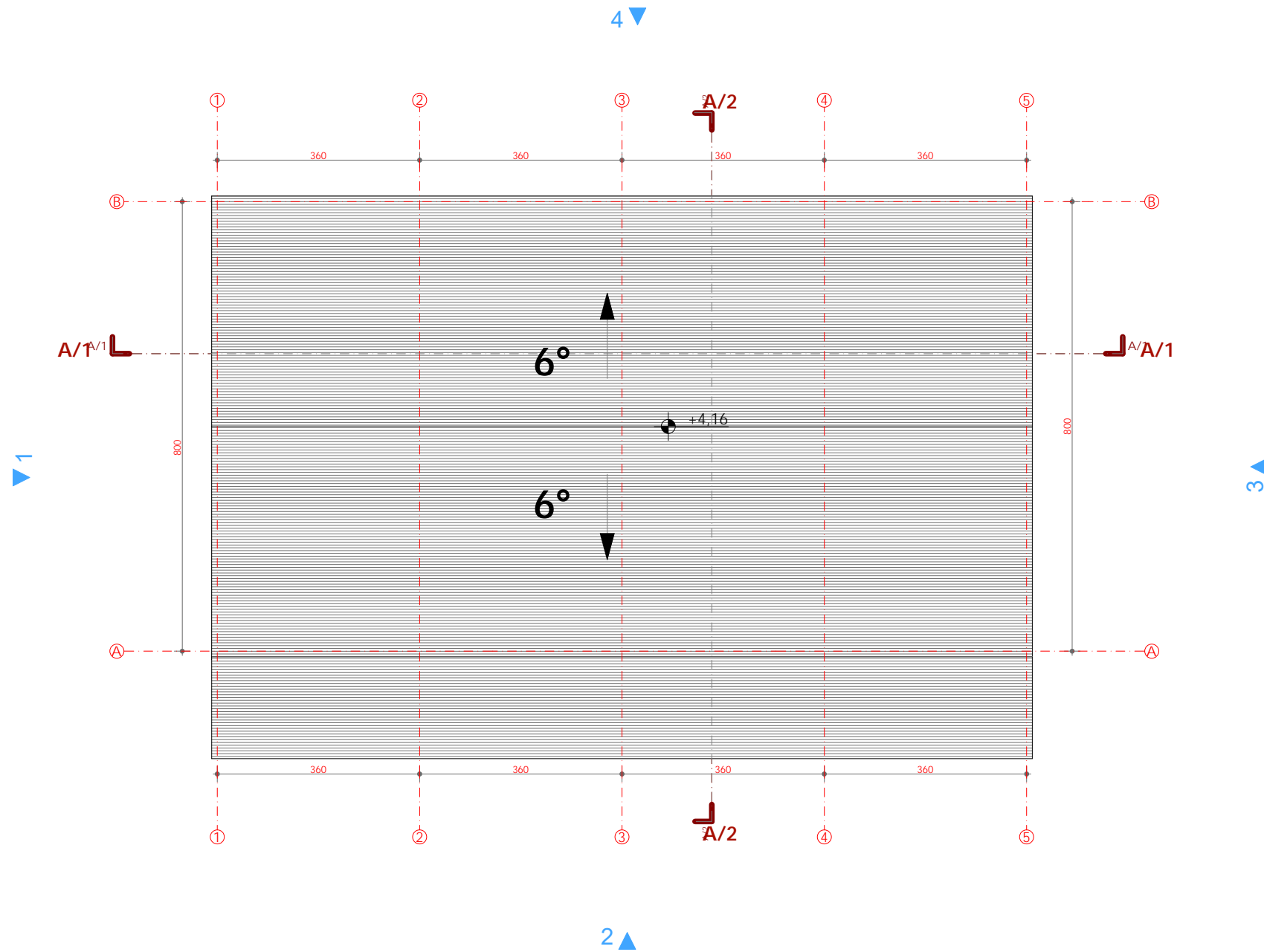

PROJEKTANT POP projekt <small>Društvo za projektovanje, inženjering i konsalting</small> <small>PIB: 02713110-302; PDV: 30314-07637-3 Žr.: 510-21421-88 CRB</small> <small>Crnogorskih serdara 8, Podgorica; Tel: 020238-783, 069055-077; E-mail: melohja@ji-com.me</small>		INVESTITOR " MONTENEGRO METROPOLIS MEDIA"DOO	
OBJEKAT PRIVREMENI OBJEKAT-MONTAŽNA HALA I HANGAR -skladište papirne I PVC štampe - postojeće stanje		LOKACIJA Dio k.p. 9/1, K.O. Podgorica III, lokacija označena brojem 13(Zona II) u Programu privremenih objekata na teritoriji Glavnog grada Podgorica od 2020-2024.godine	
GLAVNI INŽENJER Dragomir Popović, dipl.ing građ.		VRSTA TEHNIČKE DOKUMENTACIJE IDEJNO RJEŠENJE	
ODGOVORNI INŽENJER Ljiljana Buruč, dipl.ing arh.		DIO TEHNIČKE DOKUMENTACIJE ARHITEKTURA	RAZMJERA 1:100
SARADNIK Ivana Burić, MSc.arh.		PRILOG OSNOVA KROVNIH RAVNI	BROJ PRILOGA 07. BROJ STRANE
DATUM IZRADE I MP Septembar, 2022.god.		DATUM REVIZIJE I MP	

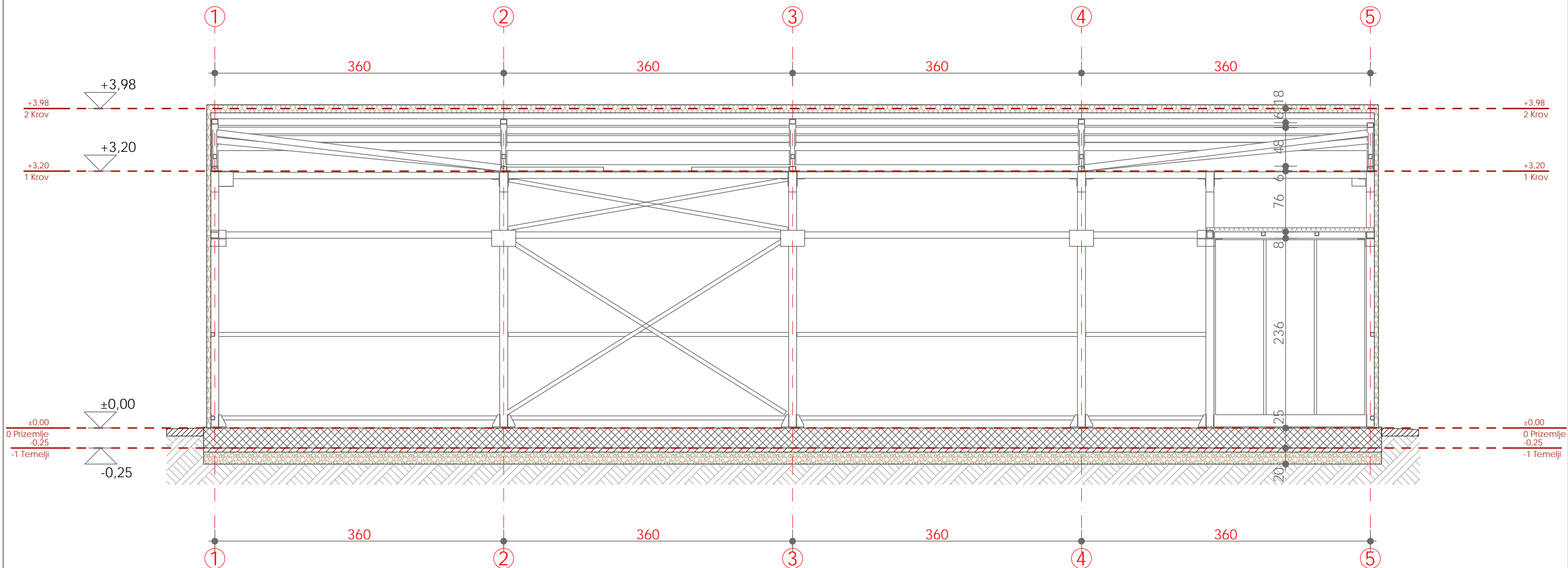

PROJEKTANT  Društvo za projektovanje, inženjering i konsalting PIB: 02713110-302; PDV: 3031-07637-3 Žr.: 510-21421-88 CKB Cmogorskih serdara 8, Podgorica; Tel: 020238-783, 069055-077; E-mail: melohija@j-com.me		INVESTITOR " MONTENEGRO METROPOLIS MEDIA"DOO	
OBJEKAT PRIVREMENI OBJEKAT-MONTAŽNA HALA I HANGAR -skladište papirne I PVC štampe - postojeće stanje		LOKACIJA Dio k.p. 9/1, K.O. Podgorica III, lokacija označena brojem 13(Zona II) u Programu privremenih objekata na teritoriji Glavnog grada Podgorica od 2020-2024.godine	
GLAVNI INŽENJER Dragomir Popović, dipl.ing građ.		VRSTA TEHNIČKE DOKUMENTACIJE IDEJNO RJEŠENJE	
ODGOVORNI INŽENJER Ljiljana Buruč, dipl.ing arh.		DIO TEHNIČKE DOKUMENTACIJE ARHITEKTURA	RAZMJERA 1:50
SARADNIK Ivana Burić, MSc.arh.		PRILOG PRESJEK A1	BROJ PRILOGA 08.
DATUM IZRADE I MP Septembar, 2022.god.		DATUM REVIZIJE I MP	

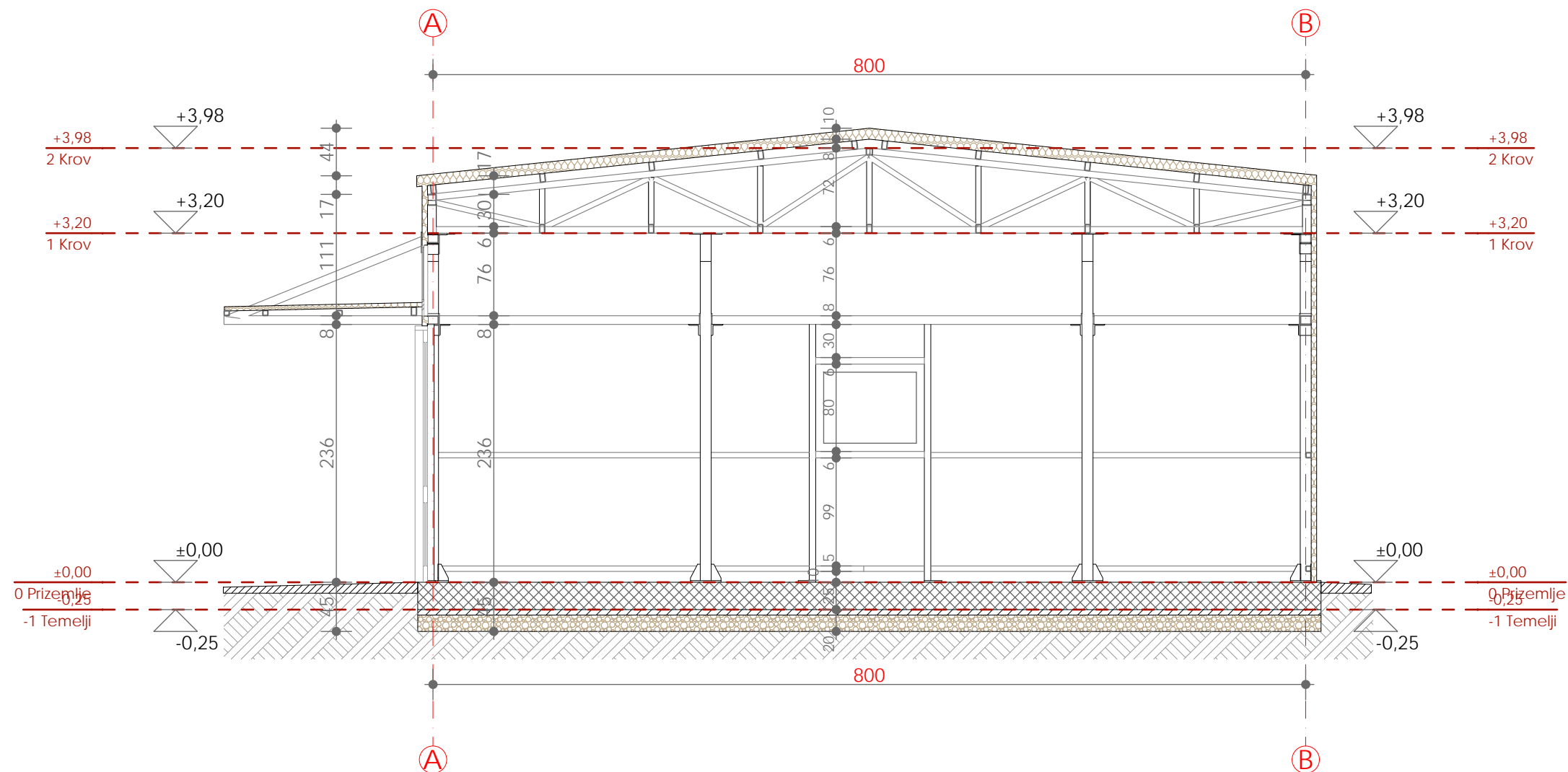

PROJEKTANT  Društvo za projektovanje, inženjering i konsalting PIB: 02713110-302; PDV: 3031-07637-3 Žr.: 510-21421-88 CKB Cmogorskih sredara 8, Podgorica; Tel: 020238-783, 069055-077; E-mail: melohija@j-com.me		INVESTITOR " MONTENEGRO METROPOLIS MEDIA" DOO	
OBJEKAT PRIVREMENI OBJEKAT-MONTAŽNA HALA I HANGAR -skladište papirne I PVC štampe - postojeće stanje		LOKACIJA Dio k.p. 9/1, K.O. Podgorica III, lokacija označena brojem 13(Zona II) u Programu privremenih objekata na teritoriji Glavnog grada Podgorica od 2020-2024.godine	
GLAVNI INŽENJER Dragomir Popović, dipl.ing građ.		VRSTA TEHNIČKE DOKUMENTACIJE IDEJNO RJEŠENJE	
ODGOVORNI INŽENJER Ljiljana Buruč, dipl.ing arh.		DIO TEHNIČKE DOKUMENTACIJE ARHITEKTURA	RAZMJERA 1:50
SARADNIK Ivana Burić, MSc.arh.		PRILOG PRESJEK A2	BROJ PRILOGA 09.
DATUM IZRADE I MP Septembar, 2022.god.		DATUM REVIZIJE I MP	

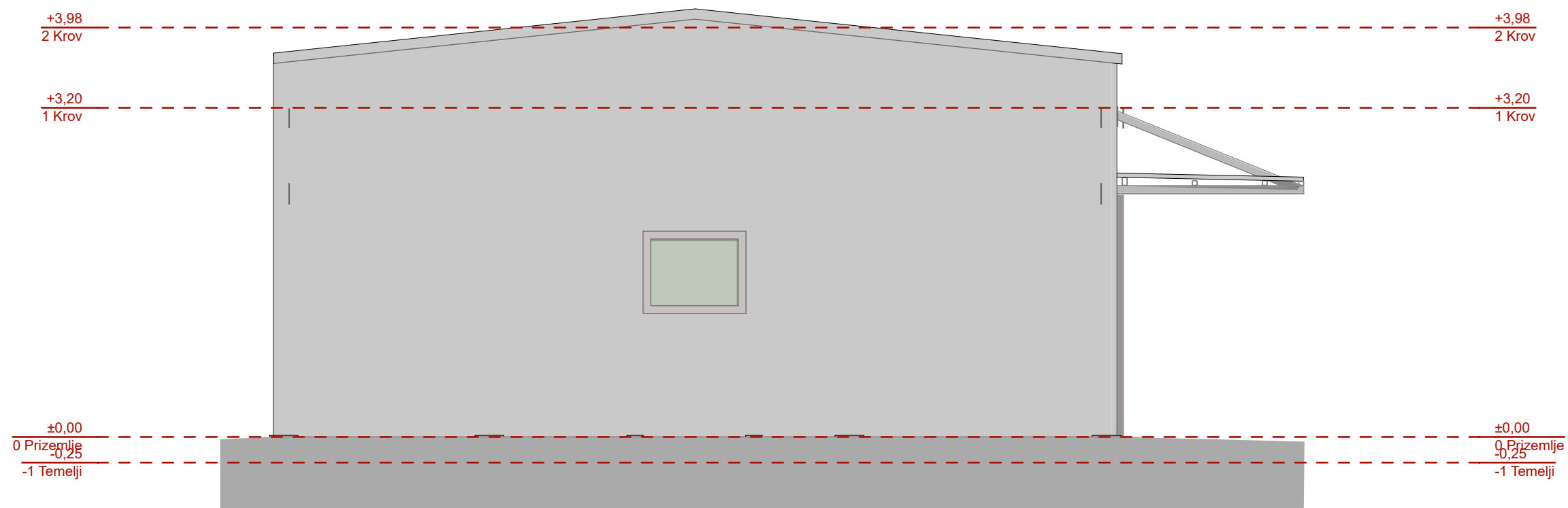

PROJEKTANT  <small>Društvo za projektovanje, inženjering i konsalting</small> <small>PIB: 02713110-302; PDV: 3031-07637-3 Žr.: 510-21421-88 CKB Cmogorskih serdara 8, Podgorica; Tel: 020238-783, 069055-077; E-mail: melohija@j-com.me</small>		INVESTITOR " MONTENEGRO METROPOLIS MEDIA"DOO	
OBJEKAT PRIVREMENI OBJEKAT-MONTAŽNA HALA I HANGAR -skladište papirne I PVC štampe - postojeće stanje		LOKACIJA Dio k.p. 9/1, K.O. Podgorica III, lokacija označena brojem 13(Zona II) u Programu privremenih objekata na teritoriji Glavnog grada Podgorica od 2020-2024.godine	
GLAVNI INŽENJER Dragomir Popović, dipl.ing građ.		VRSTA TEHNIČKE DOKUMENTACIJE IDEJNO RJEŠENJE	
ODGOVORNI INŽENJER Ljiljana Buruč, dipl.ing arh.		DIO TEHNIČKE DOKUMENTACIJE ARHITEKTURA	RAZMJERA 1:50
SARADNIK Ivana Burić, MSc.arh.		PRILOG FASADA 1	BROJ PRILOGA 10.
DATUM IZRADE I MP Septembar, 2022.god.		DATUM REVIZIJE I MP	

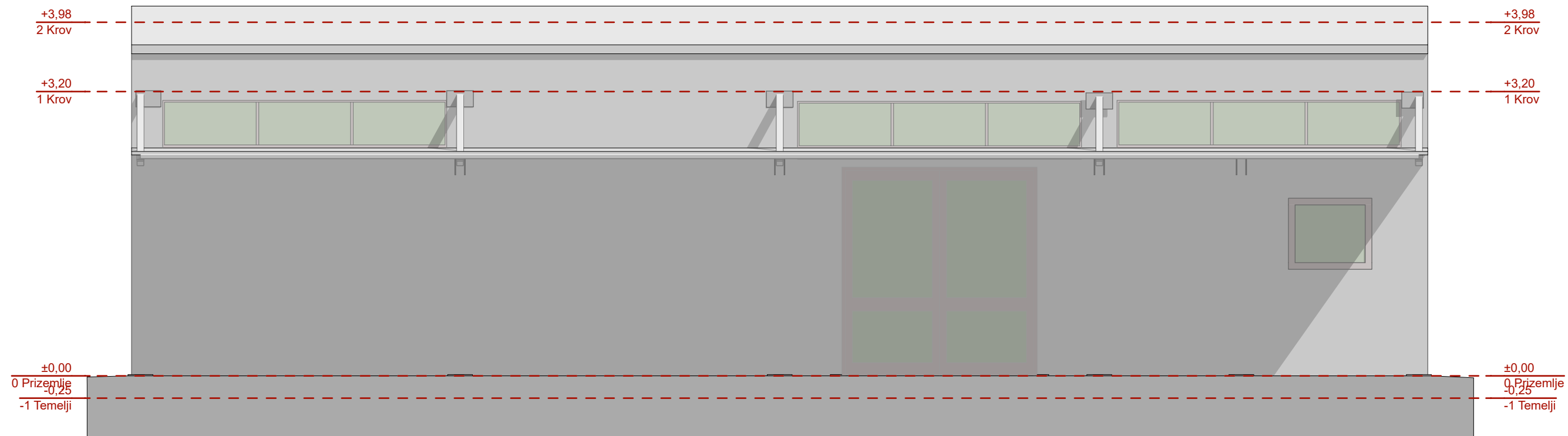

PROJEKTANT  Društvo za projektovanje, inženjering i konsalting PIB: 02713110-302; PDV: 3031-07637-3 Žr.: 510-21421-88 CRB <small>Čmugorskih sedara 8, Podgorica; Tel: 020238-783, 069055-077; E-mail: melohija@ji-com.me</small>		INVESTITOR " MONTENEGRO METROPOLIS MEDIA"DOO	
OBJEKAT PRIVREMENI OBJEKAT-MONTAŽNA HALA I HANGAR -skladište papirne I PVC štampe - postojeće stanje		LOKACIJA Dio k.p. 9/1, K.O. Podgorica III, lokacija označena brojem 13(Zona II) u Programu privremenih objekata na teritoriji Glavnog grada Podgorica od 2020-2024.godine	
GLAVNI INŽENJER Dragomir Popović, dipl.ing građ.		VRSTA TEHNIČKE DOKUMENTACIJE IDEJNO RJEŠENJE	
ODGOVORNI INŽENJER Ljiljana Buruč, dipl.ing arh.		DIO TEHNIČKE DOKUMENTACIJE ARHITEKTURA	RAZMJERA 1:50
SARADNIK Ivana Burić, MSc.arh.		PRILOG FASADA A2	BROJ PRILOGA 11.
DATUM IZRADE I MP Septembar, 2022.god.		DATUM REVIZIJE I MP	

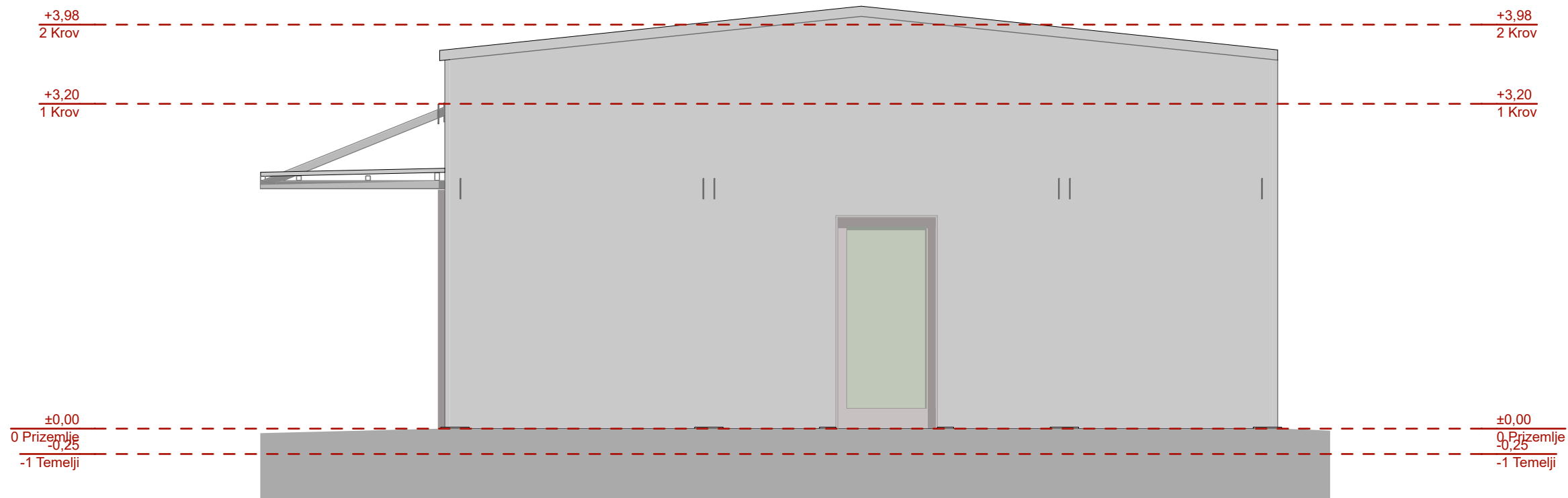

PROJEKTANT pop projekt <small>Društvo za projektovanje, inženjering i konsalting</small> <small>PIB: 02713110-302; PDV: 3031-07637-3 Žr.: 510-21421-88 CKB Omogorskih sredara 8, Podgorica; Tel: 020238-783, 069055-077; E-mail: melohija@pop.com.me</small>		INVESTITOR " MONTENEGRO METROPOLIS MEDIA"DOO	
OBJEKAT PRIVREMENI OBJEKAT-MONTAŽNA HALA I HANGAR -skladište papirne I PVC štampe - postojeće stanje		LOKACIJA Dio k.p. 9/1, K.O. Podgorica III, lokacija označena brojem 13(Zona II) u Programu privremenih objekata na teritoriji Glavnog grada Podgorica od 2020-2024.godine	
GLAVNI INŽENJER Dragomir Popović, dipl.ing građ.		VRSTA TEHNIČKE DOKUMENTACIJE IDEJNO RJEŠENJE	
ODGOVORNI INŽENJER Ljiljana Buruč, dipl.ing arh.		DIO TEHNIČKE DOKUMENTACIJE ARHITEKTURA	RAZMJERA 1:50
SARADNIK Ivana Burić, MSc.arh.		PRILOG FASADA A3	BROJ PRILOGA 12.
DATUM IZRADE I MP Septembar, 2022.god.		DATUM REVIZIJE I MP	

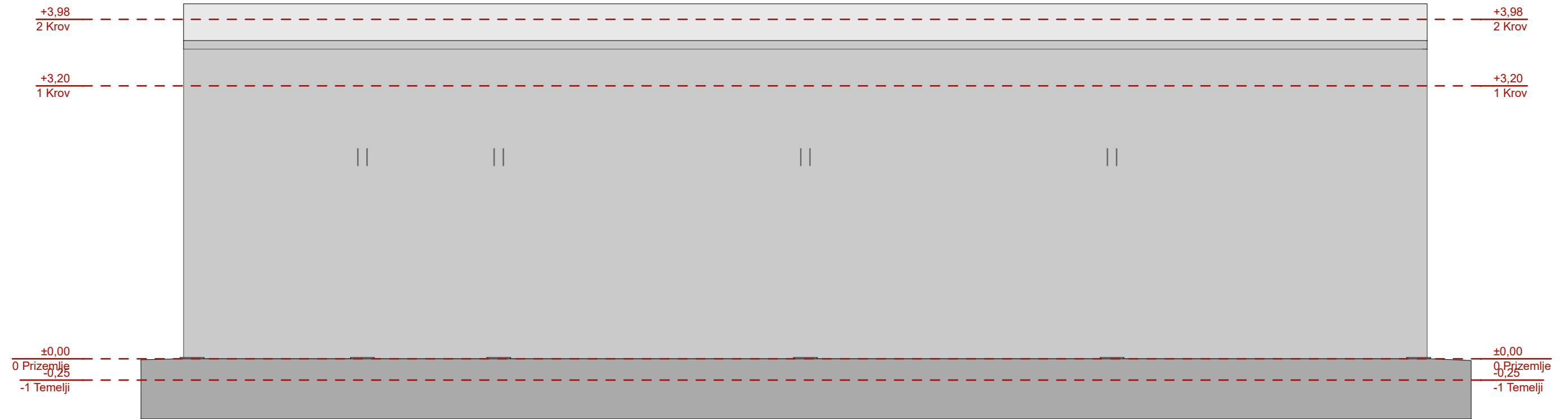

PROJEKTANT  <small>Društvo za projektovanje, inženjering i konsalting</small> <small>PIB: 02713110-302; PDV: 3031-07637-3 Žr.: 510-21421-88 CKB Cmogorskih serdara 8, Podgorica; Tel: 020238-783, 069055-077; E-mail: melohija@ji-com.me</small>		INVESTITOR " MONTENEGRO METROPOLIS MEDIA"DOO	
OBJEKAT PRIVREMENI OBJEKAT-MONTAŽNA HALA I HANGAR -skladište papirne I PVC štampe - postojeće stanje		LOKACIJA Dio k.p. 9/1, K.O. Podgorica III, lokacija označena brojem 13(Zona II) u Programu privremenih objekata na teritoriji Glavnog grada Podgorica od 2020-2024.godine	
GLAVNI INŽENJER Dragomir Popović, dipl.ing građ.		VRSTA TEHNIČKE DOKUMENTACIJE IDEJNO RJEŠENJE	
ODGOVORNI INŽENJER Ljiljana Buruč, dipl.ing arh.		DIO TEHNIČKE DOKUMENTACIJE ARHITEKTURA	RAZMJERA 1:50
SARADNIK Ivana Burić, MSc.arh.		PRILOG FASADA A4	BROJ PRILOGA 13.
DATUM IZRADE I MP Septembar, 2022.god.		DATUM REVIZIJE I MP	



3D PRIKAZ U OKRUŽENJU



3D PRIKAZ 1



3D PRIKAZ 2

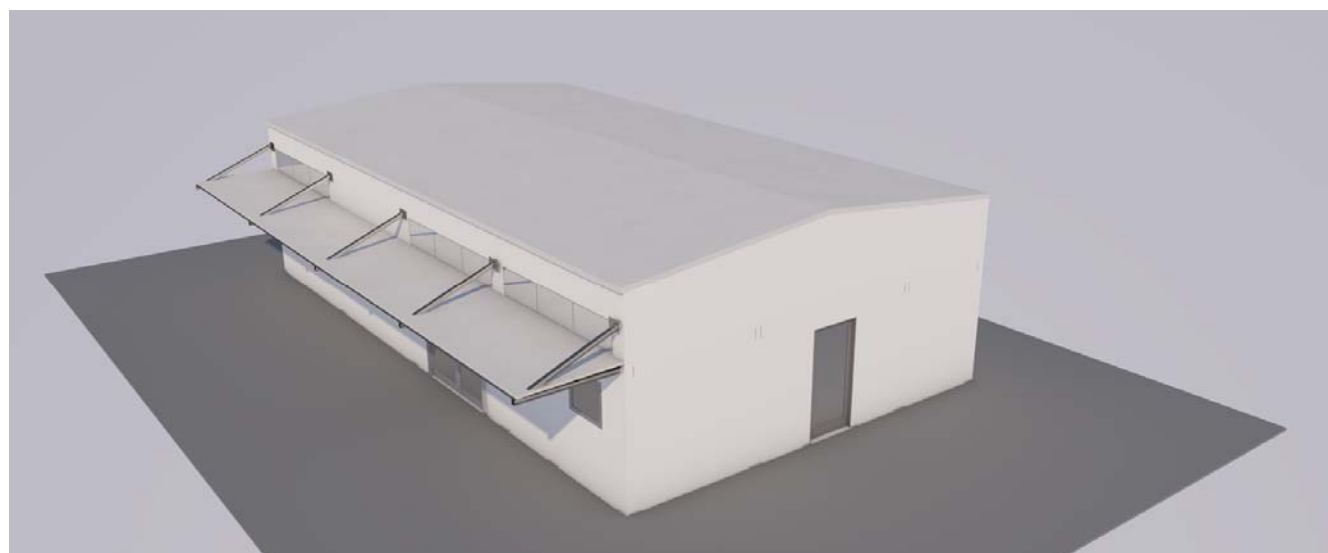

3D PRIKAZ 3

PROJEKTANT pop projekt <small>Društvo za projektovanje, inženjering i konsalting</small> <small>PIB: 02713110-302, PDV: 3031-07637-3 Ž.č.: 510-21421-88 CKB Omogorskih sedara 8, Podgorica, Tel: 020238-783, 069055-077, E-mail: melohija@pop.me</small>		INVESTITOR " MONTENEGRO METROPOLIS MEDIA"DOO	
OBJEKAT PRIVREMENI OBJEKAT-MONTAŽNA HALA I HANGAR -skladište papirne I PVC štampe - postojeće stanje		LOKACIJA Dio k.p. 9/1, K.O. Podgorica III, lokacija označena brojem 13(Zona II) u Programu privremenih objekata na teritoriji Glavnog grada Podgorica od 2020-2024.godine	
GLAVNI INŽENJER Dragomir Popović, dipl.ing građ.		VRSTA TEHNIČKE DOKUMENTACIJE IDEJNO RJEŠENJE	
ODGOVORNI INŽENJER Ljiljana Buruč, dipl.ing arh.		DIO TEHNIČKE DOKUMENTACIJE ARHITEKTURA	RAZMJERA 1:100
SARADNIK Ivana Burić, MSc.arh.		PRILOG 3D PRIKAZ OBJEKTA I 3D PRIKAZ U OKRUŽENJU	BROJ PRILOGA 14.
DATUM IZRADE I MP Septembar, 2022.god.		DATUM REVIZIJE I MP	