

CONT-ING d.o.o.Podgorica

PIB 03230333 PDV 30/31-19841-8 žr.Hipotekarna banka - 520 -39723 - 22

štambilj projektanta	štambilj revidenta
----------------------	--------------------

INVESTITOR ¹	„Mont-Imprex“ d.o.o. Podgorica
OBJEKAT ²	Privremeni objekat-Montažna hala
LOKACIJA ³	Na kat.parc.4019/2 i 4019/3 KO Donja Gorica Opština Podgorica
VRSTA TEHNIČKE DOKUMENTACIJE ⁴	IDEJNO RJEŠENJE ARHITEKTURE
PROJEKTANT ⁵	“Cont-ing” d.o.o. Podgorica Licenca br. UPI 072/7-4/2
ODGOVORNO LICE ⁶	Miloš Anđelić
GLAVNI INŽENJER ⁷	Bogić Vukčević,spec.sci.arh. Licenca br. UPI 072/7-285/2

¹ Naziv/ime investitora

² Naziv projektovanog objekta

³ Mjesto građenja, planski dokument, urbanistička parcela, katastarska parcela

⁴ Idejno rješenje, idejni projekat, glavni projekat odnosno projekat izvedenog objekta projekat (ako je u pitanju naslovna strana cjelokupne tehničke dokumentacije)

⁵ Naziv privrednog društva, pravnog lica odnosno preduzetnika koji je izradio tehničku dokumentaciju

⁶ Ime odgovornog lica u privrednom društvu, pravnom licu odnosno ime I prezime preduzetnika

⁷ Ime I prezime glavnog inženjera.

S A D R Ž A J :

IDEJNO RJEŠENJE - ARHITEKTURA

OPŠTA DOKUMENTACIJA

- Rješenje o određivanju vodećeg projektanta
- Izvod iz Centralnog registra privrednih subjekata (Nosilac projekta)
- Licenca pravnog lica (Nosilac projekta)
- Polisa osiguranja od opšte odgovornosti (Nosilac projekta)
- Licenca vodećeg projektanta
- Potvrda IKCG za vodećeg projektanta
- Ugovor o izradi projektne dokumentacije
- Urbanističko tehnički uslovi
- Rješenje o odobravanju lokacije z izgradnju privremenih objekata
- Elaborat o parcelaciji
- Izjava ovlašćene geodetske organizacije o tačnoj lokaciji objekta

PROJEKTNi ZADATAK

- Projektni zadatak

TEKSTUALNA DOKUMENTACIJA

- Tehnički opis sa bilansom površina
- Izjava odgovornog projektanta da je tehnička dokumentacija izrađena u skladu sa važećim propisima

GRAFIČKA DOKUMENTACIJA

- Geodetska podloga R 1 : 350
- Šira situacija R 1 : 500
- Uža situacija R 1 : 500
- Situacija sa idejnim uređenjem terena R 1 : 500
- Osnova prizemlja R 1 : 75
- Osnova galerije R 1 : 75
- Osnova krovne konstrukcije R 1 : 50
- Presjek „A/1“ R 1 : 50
- Presjek „A/2“ R 1 : 50
- Presjek „A/3“ R 1 : 50
- Sjeveroistočna fasada R 1 : 50
- Jugoistočna fasada R 1 : 50
- Sjeverozapadna fasada R 1 : 50
- Jugozapadna fasada R 1 : 50
- Trodimenzionalni prikazi
- Detalji

CONT-ING d.o.o.Podgorica

PIB 03230333 PDV 30/31-19841-8 žr.Hipotekarna banka - 520 -39723 - 22

OPŠTA DOKUMENTACIJA

CONT-ING d.o.o.Podgorica

PIB 03230333 PDV 30/31-19841-8 žr.Hipotekarna banka - 520 -39723 - 22

LICENCE FIRME



IZVOD IZ CENTRALNOG REGISTRA PRIVREDNIH SUBJEKATA PORESKE UPRAVE

Registarski broj 5 - 0864470 / 003
PIB: 03230333

Datum registracije: 27.11.2018.
Datum promjene podataka: 30.08.2019.

DRUŠTVO SA OGRANIČENOM ODGOVORNOŠĆU "CONT-ING" PODGORICA

Broj važeće registracije: /003

Skraćeni naziv: CONT-ING
Telefon: +38267284711
eMail:
Web adresa:
Datum zaključivanja ugovora: 23.11.2018.
Datum donošenja Statuta: 23.11.2018. Datum promjene Statuta: 28.08.2019.
Adresa glavnog mjesta poslovanja: VASA RAIČKOVIĆA BR.48 PODGORICA
Adresa za prijem službene pošte: VASA RAIČKOVIĆA BR.48 PODGORICA
Adresa sjedišta: VASA RAIČKOVIĆA BR.48 PODGORICA
Pretežna djelatnost: 7112 Inženjerske djelatnosti i tehničko savjetovanje
Obavljanje spoljno-trgovinskog poslovanja: DA
Oblik svojine: Bez oznake svojine
Porijeklo kapitala: Bez oznake porijekla kapitala
Upisani kapital: 1,00Euro (Novčani 1,00Euro, nenovčani 0,00Euro)

OSNIVAČI:

MILOŠ ANĐELIĆ 1611992213003 CRNA GORA

Uloga: Osnivač

Udio: 100% Adresa: DALMATINSKA BR.146 PODGORICA CRNA GORA

LICA U DRUŠTVU:

MILOŠ ANĐELIĆ 1611992213003 CRNA GORA

Adresa: DALMATINSKA BR.146 PODGORICA CRNA GORA

Uloga: Izvršni direktor

Ovlašćenja u prometu: Neograničeno ()

Ovlašćen da djeluje: POJEDINAČNO ()

MILOŠ ANĐELIĆ 1611992213003 CRNA GORA

Adresa: DALMATINSKA BR.146 PODGORICA CRNA GORA

Uloga: Ovlašćeni zastupnik

Ovlašćenja u prometu: Neograničeno ()

Ovlašćen da djeluje: POJEDINAČNO ()

Izdato: 07.10.2019 godine u 09:37h



NAČELNICA

Dušanka Vujisić

Dušanka Vujisić



Generali osiguranje Montenegro AD Podgorica
Kralja Nikole 27a / VI
81000 Podgorica / Crna Gora
T +382.20.444.800
F +382.20.444.810
general@general.me
general.me

POLISA OSIGURANJE OD ODGOVORNOST

No: 7764065

Preuzimač Saša Janjević
Zamjena polise 7762513
Zamjena LP br:

Ugovornik osiguranja: CONT ING
Vasa Raičkovića 48 PODGORICA

Osiguranik
CONT ING
Vasa Raičkovića 48 PODGORICA

Ugovor o osiguranju sa jednogodišnjim rokom trajanja, od 22.02.2023 do 22.02.2024

Uslovi osiguranja

Opšti uslovi osiguranja imovine. Uslovi za osiguranje profesionalne odgovornosti projekatana, konsultanata i lica koja vrše nadzor. Klauzula -Osiguranje profesionalne odgovornosti izvođača radova. Klauzula LMA5396 - Isključenje zaraznih bolesti.

Osigurava se:

Profesionalna odgovornost privrednog društva za štetu koju može da pričini investitorima ili trećim licima u vezi sa obavljanjem djelatnosti.

Osigurana aktivnost: Projektovanje i izvođenje radova-izgradnja

Limit pokriva:

100,000.00 po štetnom događaju
100,000.00 za period trajanja osiguranja

Teritorijalno pokriva Crna Gora

Učešće osiguranika 10 %, min 1,000.00
u štetnom događaju:

Napomena:

Maksimalna obaveza osiguravača je definisana limitom po štetnom događaju i brojem agregata za period trajanja osiguranja. Sume osiguranja i premija dati su u EUR. Učešće osiguranika u štetnom događaju odnosi se na materijalne štete, tjelesne povrede i čisto finansijske štete. Osiguravač zadržava pravo ispravke računskih grešaka. Osiguranjem su pokrivena štete nastale usljed smrti, povrede tijela ili zdravlja Trećih lica, odnosno uništenja ili oštećenja stvari Trećih lica kao i usljed čisto finansijske štete nanijete Trećim licima u skladu sa Uslovima.

Period trajanja osiguranja: 22.02.2023 do 22.02.2024



Svojom potpisom potvrđujem da sam upoznat i saglasan sa činjenicom da će Društvo primijeniti posebne mjere opreza u pogledu obezbjeđivanja osiguravajućeg pokrivača, kao i u pogledu isplata po ugovoru o osiguranju, ukoliko se utvrdi da je ugovarač, osiguranik ili oštećeno lice subjekt primjene međunarodnih sankcija u skladu sa lokalnim propisima, Rezolucijama Ujedinjenih nacija, propisa Evropske unije ili Sjedinjenih Američkih država.

Potpisom polise ugovarač/osiguranik potvrđuje da je primio uslove zaključenog osiguranja

OSIGURAVAČ:

M.P.

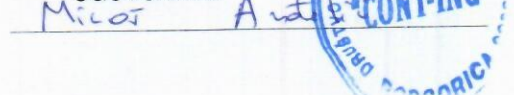
UGOVORNIK:

OSIGURANJE OD ODGOVORNOST

Obračun premije osiguranja

Ukupne godišnje bruto zarade:	0.00
Ukupan prihod:	0.00
Prosječna neto mesečna zarada:	

Klazure

Naziv

Limit

Franšiza

Premijska stopa: 0.0000

Godišnja premija:

840.32 EUR

Premija za period trajanja osiguranja:

840.32 EUR

Porez

75.63

Premija sa porezom

915.95

Plaćanje premije u cjelosti

Podgorica filijala 15.02.2023

Svojim potpisom potvrđujem da sam upoznat i saglasan sa činjenicom da će Društvo primijeniti posebne mjere opreza u pogledu obezbjeđivanja osiguravajućeg pokrivača, kao i u pogledu isplata po ugovoru o osiguranju, ukoliko se utvrdi da je ugovarač, osiguranik ili oštećeno lice subjekt primjene međunarodnih sankcija u skladu sa lokalnim propisima, Rezolucijama Ujedinjenih nacija, propisa Evropske unije ili Sjedinjenih Američkih država.

Potpisom polise ugovarač/osiguranik potvrđuje da je primio uslove zaključenog osiguranja

OSIGURAVAČ:

UGOVORNIK:

M.P.

Austelić





Crna Gora
Ministarstvo ekologije,
prostornog planiranja i urbanizma

Adresa: IV proleterske brigade broj 19

81000 Podgorica, Crna Gora

tel: +382 20 446 200

fax: +382 20 446 215

Broj: UPI 072/7-4/3

Podgorica, 8.2.2021. godine

DOO "CONT – ING" PODGORICA

Ul. Vasa Raičkovića broj 48,
Podgorica

U prilogu ovog akta, dostavlja Vam se rješenje, broj UPI 072/7-4/2 od 8.2.2021. godine.

OVLAŠĆENO SLUŽBENO LICE

Gordana ĐERKOVIĆ



Dostaviti:

- Naslovu;
- a/a.



Crna Gora
Ministarstvo ekologije,
prostornog planiranja i urbanizma

Adresa: IV proleterske brigade broj 19

81000 Podgorica, Crna Gora

tel: +382 20 446 200

fax: +382 20 446 215

Broj: UPI 072/7-4/2

Podgorica, 8.2.2021. godine

Ministarstvo ekologije, prostornog planiranja i urbanizma, postupajući po zahtjevu privrednog društva DOO "CONT – ING" PODGORICA, PIB: 03230333, broj UPI 072/7-4/1 od 13.1.2021. godine, za izdavanje licence za projektanta i izvođača radova, na osnovu člana 135 Zakona o planiranju prostora i izgradnji objekata ("Službeni list CG", br. 64/17, 44/18, 63/18, 11/19 i 82/20), člana 13 Uredbe o načinu i organizaciji rada državne uprave ("Službeni list CG", br. 118/20, 121/20, 01/21 i 02/21) i člana 46 Zakona o upravnom postupku ("Službeni list CG", br. 56/14, 20/15, 40/16 i 37/17), donijelo je

RJEŠENJE

Privrednom društvu **DOO "CONT – ING" PODGORICA, PIB: 03230333**, izdaje se

LICENCA

projektanta i izvođača radova

na period od **pet godina**.

O b r a z l o ž e n j e

Aktom broj UPI 072/7-4/1 od 13.1.2021. godine, ovom organu obratilo se privredno društvo DOO "CONT – ING" PODGORICA, PIB: 032303331, pretežna djelatnost – 7112 – Inženjerske djelatnosti i tehničko savjetovanje, sa zahtjevom za izdavanje licence za projektanta i izvođača radova. Uz zahtjev, privredno društvo je priložilo sljedeće dokaze: potvrdu poslodavcu o zaposlenima, kojom se konstatuje zaposlenje **Bogića Vukčevića, specijaliste arhitekture**, izdatu od strane Poreske uprave; rješenje broj UPI 107/7-285/2 od 30.6.2018. godine, kojim je Bogiću Vučeviću izdata licenca ovlaštenog inženjera, donijeto od strane Ministarstva održivog razvoja i turizma; izvod iz Centralnog registra privrednih subjekata, registarski broj 5-0864470/003.

Ministarstvo ekologije, prostornog planiranja i urbanizma razmotrilo je podnijeti zahtjev sa priloženom dokumentacijom i odlučilo kao u dispozitivu rješenja a ovo iz sledećih razloga:

Odredbom člana 122 stav 1 Zakona o planiranju prostora i izgradnji objekata propisano je, u bitnom, da je privredno društvo koje izrađuje tehničku dokumentaciju (projektant), odnosno privredno društvo koje gradi objekat (izvođač radova), dužno da za obavljanje djelatnosti izrade tehničke dokumentacije, dijela tehničke dokumentacije odnosno građenje ili izvođenje pojedinih vrsta radova na građenju objekata, ima najmanje jednog zaposlenog ovlaštenog inženjera po vrsti projekta koji izrađuje i to za: arhitektonski, građevinski, elektrotehnički i mašinski projekat, odnosno vrsti radova koje izvodi na osnovu tih projekata. Stavom 2 prethodno navedenog člana propisano je da obavljanje pojedinih poslova iz prethodnog stava projektant, odnosno izvođač radova može da obezbijedi na osnovu zaključenog

ugovora sa drugim privrednim društvom koje ima zaposlenog ovlašćenog inženjera za određenu vrstu projekta, odnosno radova.

Dalje, članom 137 stav 2 prethodno navedenog zakona propisuje se da se licenca za privredno društvo izdaje za period od pet godina.

Prema članu 5 Pravilnika o načinu i postupku izdavanja, mirovanja licence i načinu vođenja registra licenci ("Službeni list CG", broj 79/17), propisano je da se u postupku izdavanja licence projektanta i izvođača radova provjerava: 1) da li podnosilac zahtjeva u radnom odnosu ima zaposlenog ovlašćenog inženjera; i 2) licenca ovlašćenog inženjera.

Postupajući po predmetnom zahtjevu, Ministarstvo je, na osnovu raspoloživih dokaza, utvrdilo da su ispunjeni uslovi propisani Zakonom i Pravilnikom, i odlučilo kao u dispozitivu rješenja.

UPUTSTVO O PRAVNOJ ZAŠTITI: Protiv ovog rješenja može se pokrenuti upravni spor tužbom kod Upravnog suda, u roku od 20 dana od dana prijema istog.

OVLASĆENO SLUŽBENO LICE
Gordana ĐERKOVIĆ





Crna Gora

Ministarstvo održivog razvoja i turizma

Direktorat za inspekcijski nadzor i licenciranje

Direkcija za licence, registar i drugostepeni postupak

Adresa: IV Proleterske brigade broj 19

81000 Podgorica, Crna Gora

tel: +382 20 446 279

fax: +382 41 446 215

www.mrt.gov.me

Broj: UPI 072/7-285/3

Podgorica, 30.6.2020. godine

GOSPODIN BOGIĆ VUKČEVIĆ

Ul. Iva Vizina broj 12, Podgorica

U prilogu ovog akta, dostavlja Vam se rješenje, broj UPI 072/7-285/2 od 30.6.2020. godine.

Dostaviti:

- Naslovu;
- a/a.

DRŽAVNA SEKRETARKA

Dragana ČENIĆ





Crna Gora
Ministarstvo održivog razvoja i turizma
Direktorat za inspekcijski nadzor i licenciranje
Direkcija za licence, registar i drugostepeni postupak

Adresa: IV Proleterske brigade broj 19
81000 Podgorica, Crna Gora
tel: +382 20 446 279
fax: +382 41 446 215
www.mrt.gov.me

Broj: UPI 072/7-285/2

Podgorica, 30.6.2020. godine

Ministarstvo održivog razvoja i turizma, postupajući po zahtjevu Bogića Vukčevića, broj UPI 072/7-285/1 od 2.6.2020. godine, za izdavanje licence za ovlaštenog inženjera, na osnovu čl. 123 stav 1 i 135 st. 1 i 2 Zakona o planiranju prostora i izgradnji objekata ("Službeni list CG", br. 64/17, 44/18 i 63/18), kao i člana 46 stav 1 Zakona o upravnom postupku ("Službeni list CG", br. 56/14, 20/15, 40/16 i 37/17), donijelo je

RJEŠENJE

Bogiću Vukčeviću, iz Podgorice, specijalisti arhitekture, izdaje se

LICENCA

ovlaštenog inženjera za obavljanje djelatnosti izrade tehničke dokumentacije i građenje objekata

na neodređeni period.

Obrazloženje

Aktom broj UPI 072/7-285/1 od 2.6.2020. godine, ovom organu obratio se Bogić Vukčević, specijalista arhitekture, iz Podgorice, sa zahtjevom za izdavanje licence za ovlaštenog inženjera za obavljanje djelatnosti izrade tehničke dokumentacije i građenje objekata. Uz zahtjev, imenovani je priložio sljedeće dokaze:

- 1) Ovjerenu kopiju lične karte;
- 2) Ovjerenu kopiju radne knjižice broj 4397/14;
- 3) Ovjerenu kopiju diplome o završenim postdiplomskim specijalističkim akademskim studijama i stečenom stručnom zvanju specijaliste (Spec.Sci) arhitekture, broj 217 od 8.9.2016. godine, izdatu od strane Arhitektonskog fakulteta, Univerzitet Crne Gore;
- 4) Potvrdu o radnom angažmanu i obavljanim poslovima, izdata od strane DOO "CONT-ING" PODGORICA;
- 5) Potvrdu o radnom angažmanu i obavljanim poslovima, izdatu od strane DOO "LABORATORIJA DIZAJNA" PODGORICA;
- 6) Uvjerjenje o obavljenom stručnom osposobljavanju, broj 94 od 16.10.2015 godine, izdato od strane DOO "BIRO VUKČEVIĆ" PODGORICA;

Članom 123 stav 1 Zakona o planiranju prostora i izgradnji objekata propisano je da ovlašćeni inženjer može da bude fizičko lice koje obavlja poslove izrade tehničke dokumentacije odnosno građenja objekta, odgovarajuće struke, sa visokim obrazovanjem,

odnosno najmanje kvalifikacijom VII-1 podnivoa okvira kvalifikacija i najmanje tri godine radnog iskustva na stručnim poslovima izrade tehničke dokumentacije i/ili građenja objekata.

Članom 137 stav 1 prethodno navedenog zakona propisuje se da se licenca za fizičko lice izdaje na neodređeno vrijeme.

Članom 4 Pravilnika o načinu i postupku izdavanja, mirovanja licence i načinu vođenja registra licenci ("Službeni list CG", broj 79/17), propisano je, u bitnom, da se u postupku izdavanja licence ovlašćenog inženjera provjerava: 1) identitet podnosioca zahtjeva; 2) da li podnosilac zahtjeva posjeduje visoko obrazovanje, odnosno najmanje stepen VII-1 podnivoa okvira kvalifikacija, odnosno da li je izvršeno priznavanje inostrane obrazovne isprave najmanje kvalifikacije VII-1 podnivoa okvira kvalifikacija; 3) da li podnosilac zahtjeva ima najmanje tri godine radnog iskustva na stručnim poslovima izrade tehničke dokumentacije i građenju objekta sa visokim obrazovanjem, odnosno najmanje kvalifikacije VII-1 podnivoa okvira kvalifikacija i 4) da li je podnosilac zahtjeva osuđivan za krivično djelo za koje se gonjenje preuzima po službenoj dužnosti.

Nakon razmatranja dostavljene dokumentacije, utvrđeno je da podnosilac zahtjeva ispunjava zakonom propisane uslove za izdavanje licence **ovlašćenog inženjera za obavljanje djelatnosti izrade tehničke dokumentacije i građenje objekata.**

U skladu sa prethodno izloženim, rješeno je kao u dispozitivu.

UPUTSTVO O PRAVNOJ ZAŠTITI: Protiv ovog rješenja može se pokrenuti upravni spor tužbom kod Upravnog suda, u roku od 20 dana od dana prijema istog.

DRŽAVNA SEKRETARKA

Dragana ČENIĆ





INŽENJERSKA KOMORA CRNE GORE

Broj:02-4469

Podgorica, 14.12.2022. godine

Na osnovu čl. 143, čl. 146 stav 1 tačka 2 i čl. 149 stav 1 tačka 1
Zakona o planiranju prostora i izgradnji objekata
(„Službeni list Crne Gore“, br. 64/17, 44/18, 63/18, 11/19, 82/20)
i evidencije Registra članova Inženjerske komore Crne Gore, izdaje se

POTVRDA

o članstvu u Inženjerskoj komori Crne Gore

BOGIĆ S. VUKČEVIĆ, Spec.Sci arhitekture iz Podgorice,
član je Inženjerske komore Crne Gore do **08.12.2023.** godine.

Obradila:
Marija Stjepčević, dipl.inž.arhitekture



GENERALNA SEKRETARKA
Blaženka Dabašević, dipl.pravnica

**RJEŠENJE O ODREĐIVANJU GLAVNOG
PROJEKTANTA**

CONT-ING d.o.o.Podgorica

PIB 03230333 PDV 30/31-19841-8 žr.Hipotekarna banka - 520 -39723 - 22

Na osnovu Zakona o planiranju prostora i izgradnji objekata (Sl. list CG br. 64/17 od 06.10.2017) i Pravilnika o načinu izrade i sadržini tehničke dokumentacije za građenje objekata (Sl. list CG br.44/18 od od 06.07.2018) donosim:

RJEŠENJE

o imenovanju Glavnog inženjera za izradu tehničke dokumentacije Idejnog rješenja

Objekat: **Privremeni objekat-Montažna hala**

Vrsta projekta: **Idejno rješenje – Arhitektura**

Lokacija: **Na kat.parc.4019/2 i 4019/3 KO Donja Gorica
Opština Podgorica**

Investitor: **„Mont-Imprex“ d.o.o. Podgorica**

Glavni inženjer: **Bogić Vukčević,spec.sci.arh**

Imenovani je u stalnom radnom odnosu u preduzeću CONT-ING d.o.o, iz Podgorice i ispunjava propisane uslove u pogledu stručne spreme , prakse i licencu br.UPI 107/7-244/2 od 02.04.2019. godine, da može kao Glavni inženjer izrađivati tehničku dokumentaciju, odnosno djelove tehničke dokumentacije.

Imenovani je dužan, da se pri izradi predmetne investiciono-tehničke dokumentacije pridržava važećih zakonskih odredbi, tehničkih propisa, normativa i standarda.

Podgorica,Novembar 2023 godine,

CONT-ING d.o.o, Podgorica



Miloš Anđelić

Miloš Anđelić, izvršni direktor

CONT-ING d.o.o.Podgorica

PIB 03230333 PDV 30/31-19841-8 žr.Hipotekarna banka - 520 -39723 - 22

UGOVOR O IZRADI PROJEKTNE DOKUMENTACIJE

UGOVOR O IZRADI TEHNIČKE DOKUMENTACIJE (IZRADA IDEJNOG RJEŠENJA)

Zaključen dana 04.09.2023. godine, između:

INVESTITOR: Mont-Imprex d.o.o. Podgorica, PIB: 02212501, adresa: "SERGEJA JESENJINA" BR.7, koga zastupa izvršni direktor Saša Radunović u daljem tekstu naručilac,

i

PROJEKTANT: PROJEKTANT: "CONT-ING" d.o.o. Podgorica, PIB: 03230333, koga zastupa izvršni direktor Miloš Anđelić, u daljem tekstu Projektant

PREDMET UGOVORA

Član 1

Predmet Ugovora je Izrada idejnog rješenja za potrebe izgradnje **Privremeni objekt-Montažna hala Na kat.parc.4019/2 i 4019/3 KO Donja Gorica Opština Podgorica.**

Član 2

Projektant se obavezuje da će projektna dokumentacija biti obrađena u svemu prema Projektnom zadatku Investitora odobrenim urbanističko-tehničkim uslovima kao i važećem Zakonu o planiranju prostora i izgradnji objekata ("Službeni list Crne Gore", br. 064/17 od 06.10.2017, 044/18 od 06.07.2018, 063/18 od 28.09.2018, 011/19 od 19.02.2019, 082/20 od 06.08.2020, 086/22 od 03.08.2022, 004/23 od 13.01.2023) Pravilnikom o načinu izrade i sadržini tehničke dokumentacije za građenje objekta ("Službeni list Crne Gore", br. 044/18 od 06.07.2018., 043/19 od 31.07.2019.), kao i ostalih propisa koji se odnose na ovu oblast.

OTKLANJANJE NEDOSTATAKA

Član 3

Ugovorne strane su saglasne da će nakon provjere ispravnosti i tačnosti tehničke dokumentacije od strane predstavnika, koga odredi Investitor, postupiti po svim eventualnim primjedbama u roku od 3 dana od dana dostavljanja primjedbi.

Nakon postupanja po primjedbama iz stava 1.ovog člana Projektant će dostaviti Projekat revidentu kojeg odredi Investitor radi vršenja revizije Glavnog projekta.

TEHNIČKA DOKUMENTACIJE

Član 4

Tehnička dokumentacija sadrži Idejno rješenje.

CIJENA I NAČIN PLAĆANJA

Član 5

Ugovorne strane ugovaraju da se cijena utvrdi nakon dostavljene ponude.

Ugovorne strane su saglasne da u cijenu iz stava 1.ovog člana nijesu uračunate bilo kakve naknadne izmjene idejnog rješenja I projektantski nadzor, već će se za sve eventualno naknadne izmjene idejnog rješenja, i eventualni projektantski nadzor naknadno definisati cijena.

Ugovorne strane su saglasne da će se ukupna BGRP utvrditi nakon konačno završenog idejnog rješenja.

Član 6

Rok i način plaćanja: Investitor se obavezuje izvršiti plaćanje za usluge koje su predmet ovog ugovora Projektantu u roku od 7 dana od dana ispostavljanja fakture, virmanski ili kompenzacijom.

Član 7

Ukoliko Investitor iz bilo kog razloga ne izmiri svoje obaveze prema projektantu na načina iz člana 6. ovog Ugovora, ugovorne strane su saglasne da Projektant pokrene postupak prinudne naplate potraživanja, ili drugi odgovarajući postupak, te se u tom smislu ovaj Ugovor ima smatrati izvršnom ispravom, sa čim je saglasan Investitor.

ROK IZVRŠENJA UGOVORNE OBAVEZE

Član 8

Ugovorne strane su saglasne da je rok za izradu Glavnog projekta svih faza 90 dana od dana potpisivanja Ugovora i dostavljanja kompletne dokumentacije od strane Investitora, neophodne za izradu Glavnog projekta.

OBAVEZE UGOVORNIH STRANA

Član 9

Obaveza je Investitora da:

- Projektantu dostavi projektni zadatak;
- obezbijedi i Projektantu dostavi UT uslove;
- obezbijedi i Projektantu dostavi geodetske podloge izrađene od strane ovlašćene organizacije;
- obezbijedi i Projektantu dostavi Elaborat parcelacije po DUP-u;
- obezbijedi i Projektantu dostavi Polisu osiguranja od odgovornosti investitora;
- obezbijedi i Projektantu dostavi Projekat izmještanja postojećih infrastrukturnih mreža;
- obezbijedi i Projektantu dostavi Elaborat procjene uticaja na životnu sredinu;
- obezbijedi i Projektantu dostavi Elaborat o geotehničkim ispitivanjima urađen od strane ovlašćene organizacije
- riješi sve imovinsko-pravne odnose na parceli;
- projektanu obezbijedi pristup lokaciji, ukoliko se za tim ukaže potreba;
- blagovremeno i uredno dostavi svu dokumentaciju koja je neophodna za uredno i blagovremeno izvršavanje obaveza Projektanta koje su preuzete ovim Ugovorom;
- Da isplati ukupno ugovorenu cijenu na način kako je definisano članom 9. ovog Ugovora;

Član 10

Obaveze projektanta su:

- da projektnu dokumentaciju izrađuje u skladu sa važećim zakonom, propisima, normativima i standardima koji se primjenjuju u Crnoj Gori;
- da tehničku dokumentaciju uradi kvalitetno i u za to predviđenom roku;
- da usluge pružaju kvalifikovani stručni kadrovi sa potrebnim iskustvom za ovu vrstu posla;

AUTORSKA I DRUGA PRAVA

Član 11

Autorsko pravo na tehničku dokumentaciju po ovom Ugovoru pripada Projektantu, a Investitor je može koristiti prema uslovima iz Zakona o planiranju prostora i izgradnji objekata ("Službeni list Crne Gore", br. 064/17 od 06.10.2017, 044/18 od 06.07.2018, 063/18 od 28.09.2018, 011/19 od 19.02.2019, 082/20 od 06.08.2020, 086/22 od 03.08.2022, 004/23 od 13.01.2023).

Ugovorenu dokumentaciju Investitor ne može upotrijebiti za izgradnju drugih objekata bez pismene dozvole Projektanta.

Član 12

Pravo korištenja nad Projektom pripada Investitoru od momenta potpisivanja akta o primopredaji dokumentacije i izmirivanju međusobnih obaveza proisteklih ovim Ugovorom.

OSTALE ODREDBE

Član 13

Projektant se obavezuje da će nakon izvršene revizije tehničke dokumentacije Investitoru predati predmetnu dokumentaciju u 3 (tri) primjerka u analognoj formi i 3 (tri) primjeraka u digitalnoj formi, o čemu se sačinjava primopredajni akt.

Član 14

Investitor i Projektant su saglasni da će se na sve što nije predviđeno odredbama ovog Ugovora primjenjivati odredbe Zakona o obligacionim odnosima.

Član 15

Eventualni sporovi rješavaće se u duhu dobrih poslovnih odnosa, sporazumno. U slučaju nemogućnosti rješenja spora sporazumno, ugovara se nadležnost Privrednog suda u Podgorici.

Član 16

Izmjene i dopune teksta ovog Ugovora moguće su samo uz pismeni pristanak obje ugovorene strane, pod uslovom da su predmetne izmjene i dopune dopuštene po važećim domaćim propisima. Sve naknadne izmjene između ugovornih strana biće oformljena u vidu Aneksa uz ovaj Ugovor.

Član 17

Ovaj Ugovor je pravno valjano zaključen i potpisan od strane ovlašćenih predstavnika ugovrenih strana u 4 (četiri) istovjetna primjerka, od kojih po 2 (dva) za svaku ugovornu stranu.



INVESTITOR

"Mont-Imprex" d.o.o. Podgorica
Saša Radunović, Izvršni direktor:

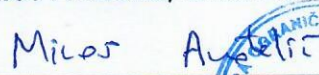

PROJEKTANT

"Cont-Ing" d.o.o. Podgorica
Miloš Anđelić, Izvršni direktor:

URBANISTIČKO TEHNIČKI USLOVI



CRNA GORA
GLAVNI GRAD PODGORICA
SEKRETARIJAT ZA KOMUNALNE POSLOVE

Rimski trg 50, 81000 Podgorica, Crna Gora
tel: +382 20 235-184, 235-186
email: sekretarijat.kps@podgorica.me
www.podgorica.me

Broj: UPI 04-335/23-443
Podgorica, 28.02.2023. godine

Sekretarijat za komunalne poslove, na osnovu člana 116 i 74 Zakona o planiranju prostora i izgradnji objekata ("Službeni list CG", br. 64/17, 44/18, 63/18, 11/19, 82/20 i 86/22), Uredbe o povjeravanju dijela poslova Ministarstva održivog razvoja i turizma ("Službeni list CG", br. 87/18, 28/19 i 75/19), Programa privremenih objekata na teritoriji Glavnog grada Podgorica od 2020. - 2024. godine ("Službeni list - opštinski propisi", br. 39/20, br. 38/22), Pravilnika o bližim uslovima za postavljanje odnosno građenje privremenih objekata, uređaja i opreme ("Službeni list CG", br. 43/18, 76/18, 76/19) i podnijetog zahtjeva "MONT - IMPREX" DOO iz Podgorice, JMBG/PIB 02212501, Ul. Sergeja Jesenjina br. 7, izdaje:

URBANISTIČKO-TEHNIČKE USLOVE za izradu tehničke dokumentacije

za postavljanje privremenog objekta namijenjenog za eksploataciju prirodnih sirovina, skladištenje i proizvodnju - montažna hala i hangar, na lokaciji označenoj brojem 17 (Zona V) u Programu privremenih objekata na teritoriji Glavnog grada Podgorica od 2020 - 2024. godine, na dijelu katastarske parcele broj 4019/3, K.O. Donja Gorica.

PODNOŠILAC ZAHTJEVA

"MONT - IMPREX" DOO

POSTOJEĆE STANJE

Prema Listu nepokretnosti - prepis broj 2904, K.O. Donja Gorica, površina katastarske parcele broj 4019/3, iznosi 965,08 m², ista je u svojini – MONT – IMPREX DOO.

PLANIRANO STANJE:

Namjena parcele – odnosno lokacije:

Na dijelu katastarskih parcela broj 4019/3, K.O. Donja Gorica (Ul. Kritskog odreda), predviđena je izgradnja privremenog objekta namijenjenog za eksploataciju prirodnih sirovina, skladištenje i proizvodnju – montažna hala i hangar, **maksimalne površine 483,21 m²**.

Montažna hala odnosno hangar je montažno-demontažni ili nepokretni privremeni objekat namijenjen za razne vrste skladištenja, privrednih i proizvodnih aktivnosti, servisa i usluga.

Hangari su montažni objekti privremenog karaktera i kao takvi moraju biti jednostavne konstrukcije u cilju brze montaže i demontaže. Veličina parcele na koju se postavlja objekat mora omogućavati njegovo funkcionisanje, što znači da zauzetost parcele mora biti tolika da omogućava nesmetanu komunikaciju, korišćenje i ozelenjavanje okoline objekta. Lokacija mora biti optimalno udaljena od susjednih objekata minimum 2,00 m ili manje uz eventualnu pisanu saglasnost susjeda.

Način pričvršćivanja za tlo:

- montažno-demontažni privremeni objekat;
- nepokretni privremeni objekat.

Dimenzije objekta:

- maksimalna površina montažne hale odnosno hangara iznosi 483,21 m², kako je za ove katastarske parcele planirano Programom privremenih objekata na teritoriji Glavnog grada

naidže na arheološke ili druge nalaze, koji mogu biti kulturno dobro, obavezno je prekinuti radove, obavijestiti organ uprave nadležan za zaštitu kulturnih dobara, kako bi se izvršila neophodna istraživanja i druge radnje i aktivnosti u skladu sa članom 87 i 88 Zakona o zaštiti kulturnih dobara ("Službeni list CG", br. 49/10, 40/11, 44/17 i 18/19).

Postupak realizacije Programa sprovoditi tako da se ne zadire u zonu kulturnih dobara i njihove zaštićene okoline u skladu sa Zakonom o zaštiti kulturnih dobara.

U postupku definisanja urbanističkih uslova za privremene objekte u kontaktu sa kulturnim dobrom potrebno je pribaviti uslove Uprave za zaštitu kulturnih dobara.

U predloženoj zaštićenoj okolini kulturnih dobara onemogućiti gradnju kojom se narušava prostorni i vizuelni integritet cjeline. U predloženoj zaštićenoj okolini ne graditi objekte većih visina ili visoke gustine izgrađenosti, kao ni infrastrukturne objekte većih dimenzija.

USLOVI ZA LICA SMANJENE POKRETLJIVOSTI I LICA SA INVALIDITETOM

Tehničkom dokumentacijom obezbijediti prilaz i upotrebu objekta/objekata licima smanjene pokretljivosti u skladu sa članom 71 Zakona o planiranju prostora i izgradnji objekata i Pravilnikom o bližim uslovima i načinu prilagođavanja objekata za pristup i kretanje lica smanjene pokretljivosti i lica sa invaliditetom ("Službeni list CG", br. 48/13 i 44/15).

INFRASTRUKTURNI USLOVI

Uslovi priključenja na tehničku infrastrukturu

- Tehnička infrastruktura podrazumijeva kompletnu opremljenost u skladu sa najvišim standardima i važećom regulativom;
- Prilikom izrade tehničke dokumentacije pribaviti tehničke uslove za relevantnu infrastrukturu od nadležnog organa.

Uslovi za priključenje privremenih objekata na infrastrukturu i posebni tehnički uslovi

Vodovodne i kanalizacione, elektro i tk instalacije u privremenom objektu i izvan njega projektovati u skladu sa važećim propisima i standardima. Priključenje na postojeće infrastrukturne sisteme projektovati prema uslovima dobijenim od nadležnih javnih preduzeća.

Saobraćajni uslovi

Lokacija na koju se postavlja privremeni objekat/objekti mora imati obezbijeđen pristup sa javne površine, osim lokacija sa pokretnim i plutajućim privremenim objektima ili otvorenoj površini u funkciji privremenog objekta.

Izuzetno, lokacije koje nemaju mogućnost obezbijeđenja kolskog pristupa, može se obezbijediti samo pješački pristup sa javne površine uz obezbijeđenje prava službenosti prolaza.

Uslovi za odvoženje čvrstog otpada

Na lokacijama obezbijediti uslove za upravljanje komunalnim otpadom u skladu sa Planom upravljanja otpadom i lokalnim normativnim aktima, a upravljanje ambalažnim, opasnim i ostalim vrstama otpada konkretnog tehnološkog postupka u skladu sa važećom zakonskom regulativom. Mjesta za odlaganje otpada predvidjeti na lokaciji za postavljanje privremenog objekta. Mjesta u objektu ili niše za otpad kao i njihov broj predvidjeti u skladu sa važećim propisima i standardima, odnosno u saradnji sa nadležnim komunalnim preduzećem.

Posebni uslovi

U slučaju da se u okviru navedene lokacije nalazi određeni zaštitni pojas (putni i/ili željeznička infrastruktura, objekti energetike, vodoizvorišta, objekti odbrane, objekti sanitarne zaštite i sl.) neophodno je postupiti u skladu sa važećim propisima i standardima.

POTREBA IZRADE URBANISTIČKOG RJEŠENJA



CRNA GORA
GLAVNI GRAD PODGORICA
SEKRETARIJAT ZA KOMUNALNE POSLOVE

Rimski trg 50, 81000 Podgorica, Crna Gora
tel: +382 20 235-184, 235-186
email: sekretarijat.kps@podgorica.me
www.podgorica.me

Broj : UPI 04 - 335 / 23 - 443

27. februar 2023 godine

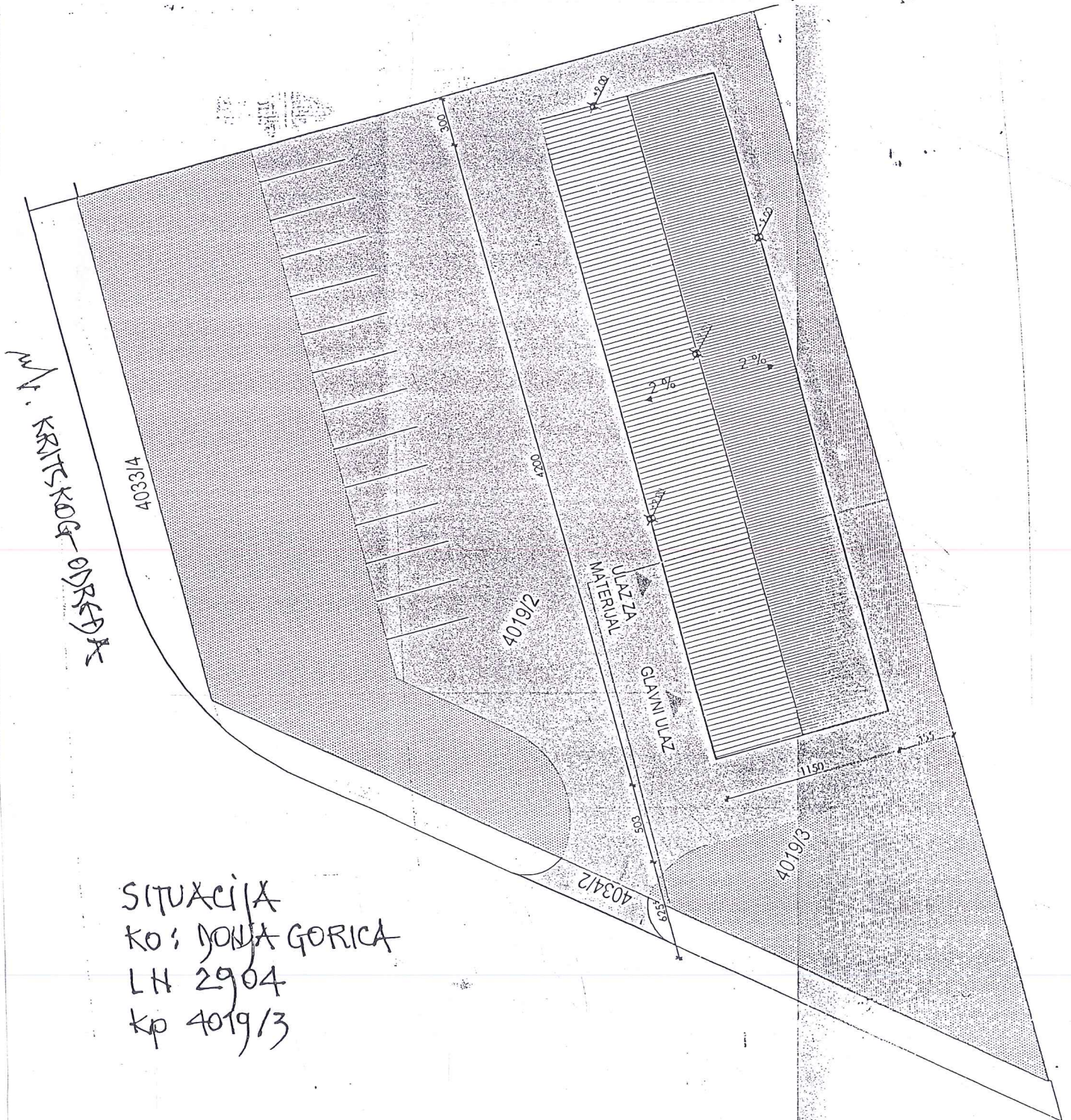

SITUACIJA
KO: NOVA GORICA
LN 2904
kp 4019/3

TEHNIČKA OBRADA,

Dragoljub Bašović, dipl. inž. građ.

Vladimir Đurković, saob. teh.



CRNA GORA
GLAVNI GRAD PODGORICA
SEKRETARIJAT ZA KOMUNALNE POSLOVE

Rimski trg 50, 81000 Podgorica, Crna Gora
tel: +382 20 235-184, 235-186
email: sekretarijat.kps@podgorica.me
www.podgorica.me

Broj : UPI 04 - 335 / 23 - 443

27. februar 2023 godine

PRESJEK A-A

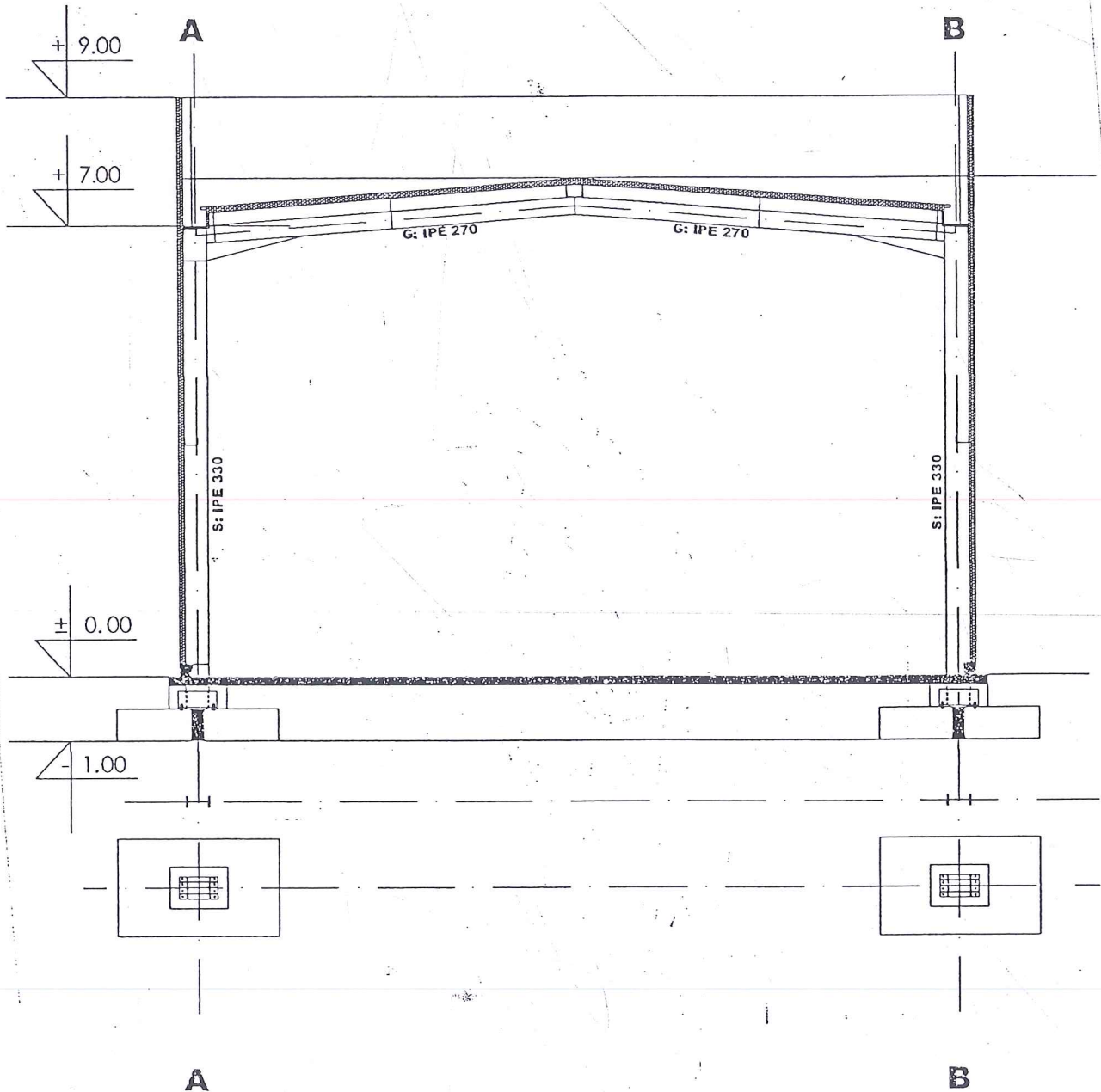

TEHNIČKA OBRADA,

Dragoljub Bašović, dipl. inž. građ.

Vladimir Đurković, saob. teh.



Broj : UPI 04 - 335 / 23 - 443

27. februar 2023 godine

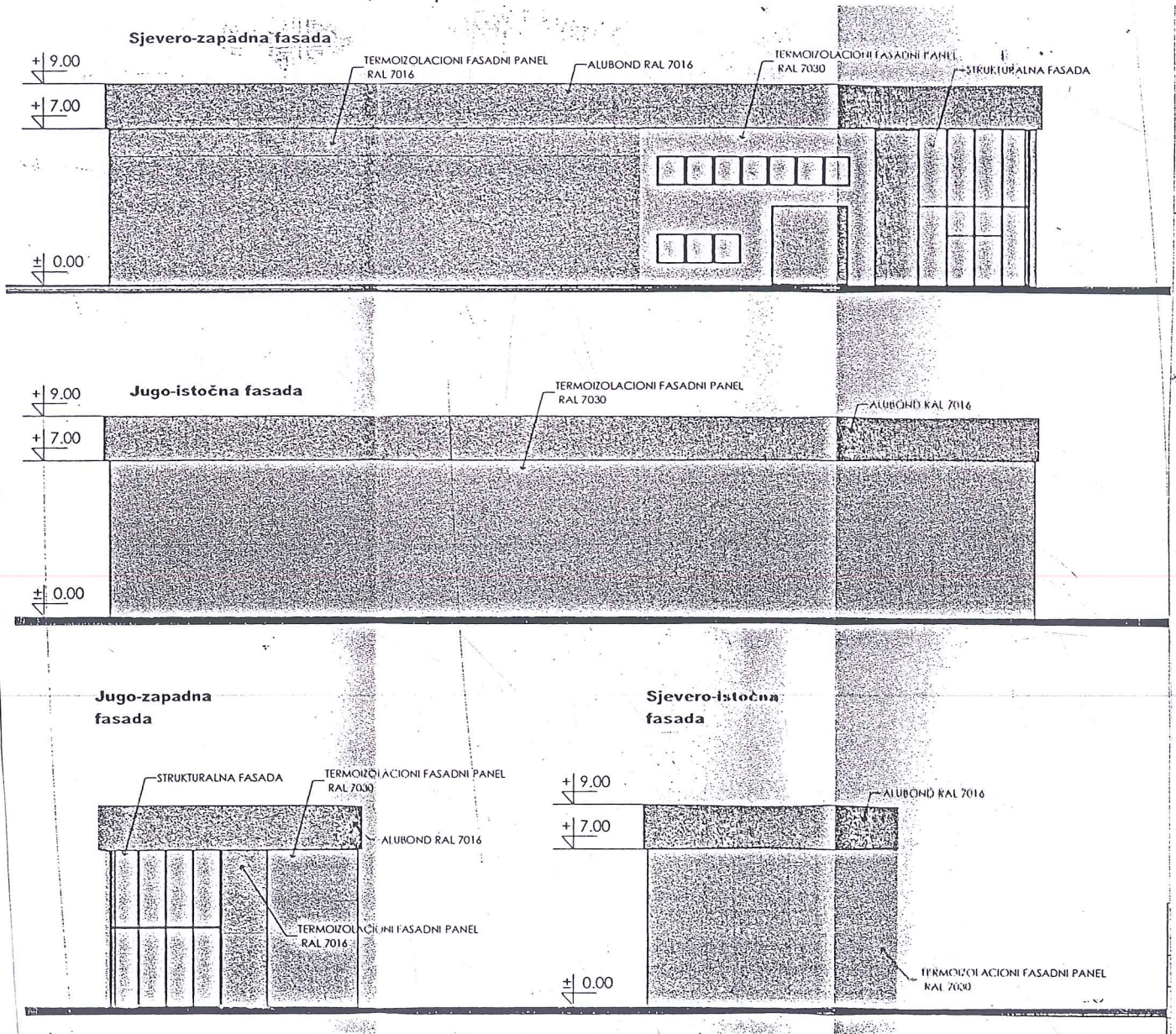

TEHNIČKA OBRADA,

Dragoljub Bašović, dipl. inž. građ.

Vladimir Đurković, saob. teh.

B. Đurković



CRNA GORA
GLAVNI GRAD PODGORICA
SEKRETARIJAT ZA KOMUNALNE POSLOVE

Rimski trg 50, 81000 Podgorica, Crna Gora
tel: +382 20 235-184, 235-186
email: sekretarijat.kps@podgorica.me
www.podgorica.me

Broj : UPI 04 - 335 / 23 - 443

27. februar 2023 godine



3D model

TEHNIČKA OBRADA,

Dragoljub Bašović, dipl. inž. građ.

Vladimir Đurković, saob. teh.

Izbor katastarske opštine

PODGORICA

BALOČI
BERI
BEZJOVO
BIJELO POLJE
BIOČE
BLIZNA
BOLJE SESTRE
BOTUN
BREŽINE
BRSKUT
BUDZA
BURONJE
CEROVICE
CIJEVNA
CRNCI
CVARIN
DAJBABE
DINOŠA
DOLJANI
DOLOVI
DONJA GORICA
DONJE STRAVČE
DONJI KOKOTI
DONJI ZATRIJEBAČ
DRAŽEVINA
DUŠKE
FARMACI
FUNDINA
GOLJEMADI
GOLUBOVCI
GORNJE STRAVČE
GORNJI ZATRIJEBAČ
GOSTILJ
GRADAC
GRBAVCI
GRBI DO
GRUDA
HOTI
KLOPOT
KOPILJE
KOČI
KRŽANJA
LIJEVA RIJEKA
LIJEŠNJE
LOPATE
LUTOVO
MAHALA
MASLINE
MATAGUŽI
MEDUN
MOMČE
MRKE
OPASANICA
ORAHOVO
ORASI
PELEV BRIJEG
PODGORICA I
PODGORICA II
PODGORICA III
PROGOŃNOVIĆI
RADEĆA

Pretraga katastra nepokretnosti

PODGORICA->DONJA GORICA

PRETRAGA PO

listu nepokretnosti broju parcele

Broj parcele

Pretraži

Rezultat pretrage

Spisak parcela

	Katastarska opština	LN	Broj parcele	Podbroj
1	DONJA GORICA	2904	4019	3

Nosioci prava Parcele Objekti Tereti Aktivni zahtjevi

Nosioci prava - LN 2904

	Ime/naziv	Obim prava	Vrsta prava	Vrsta svojini	Vrsta obima
1	MONT - IMPREX DOO	1/1	Svojina		

Brisanje selekcije: DESELEKTUJ Štampa izvoda: IZVOD Štampa lista nepokretnosti: PREPIS

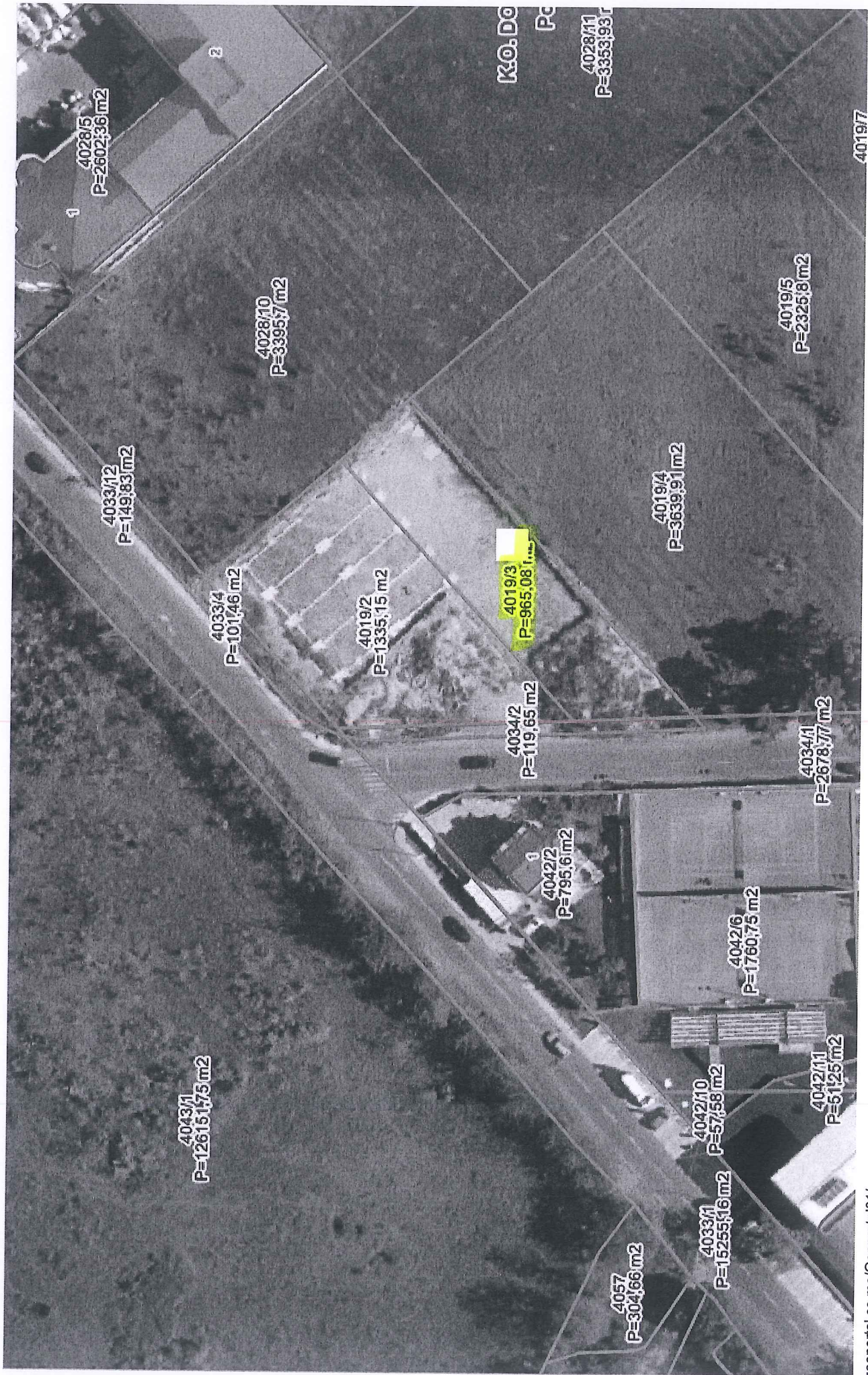

12	Hala	2849	Dajbabe	Privatno	482,13	Dajbabe	
13	Hala	3471; 3473	Donja Gorica	Privatno	122,21	put za stari ribnjak	
14	Hala	2687/1	Dajbabe	Privatno	496,00	Dajbabe	
15	Hala	2687/1	Dajbabe	Privatno	496,00	Dajbabe	
16	Hala	2794/11	Donja Gorica	Privatno	87,70	Donja Gorica bb	
17	Hala	4019/3	Donja Gorica	Privatno	483,21	Kritskog odreda	
18	Hala	4019/2	Donja Gorica	Privatno	445,50	Kritskog odreda	
19	Hala	2669	Dajbabe	Privatno	400,00	Dajbabe	
21	Hala	289/3	Donji Kokoti	Privatno	1000,00	Donji Kokoti	
22	Hala	263/13	Donji Kokoti	Privatno	420,00	Donji Kokoti	
23	Hala	1356/4; 1356/6	Dajbabe	Privatno	500,00	Dajbabe	
24	Hala	263/12	Donji Kokoti	Privatno	420,00	Donji Kokoti	
25	Hala	1602/4	Dajbabe	Privatno	235,00	Dajbabe	
25a	Hala	1602/4	Dajbabe	Privatno	84,00	Dajbabe	
26	Hala	265/20	Donji Kokoti	Privatno	500,00	jugozapadna zaobilaznica	
27	Hala	265/25	Donji Kokoti	Privatno	500,00	jugozapadna zaobilaznica	
28	Hala	265/22	Donji Kokoti	Privatno	500,00	jugozapadna zaobilaznica	
29	Hala	265/21	Donji Kokoti	Privatno	500,00	jugozapadna zaobilaznica	

0 10 20 30

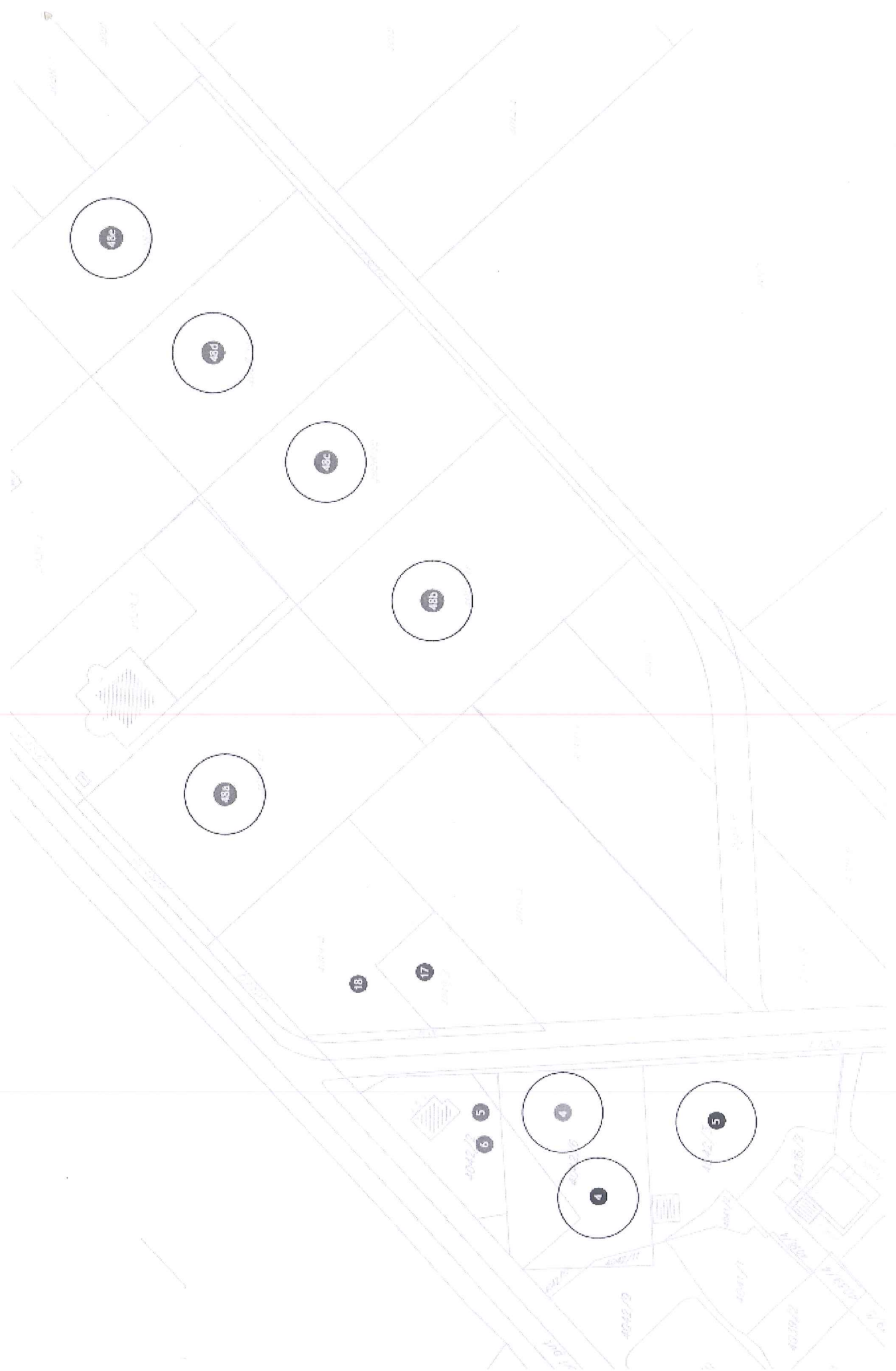



CRNA GORA
GLAVNI GRAD PODGORICA
SEKRETARIJAT ZA KOMUNALNE POSLOVE

Rimski trg 50, 81000 Podgorica, Crna Gora
tel: +382 20 235-184, 235-186
email: sekretarijat.kps@podgorica.me
www.podgorica.me

Broj: UPI 04-335/23-442
Podgorica, 28.02.2023. godine

Sekretarijat za komunalne poslove, na osnovu člana 116 i 74 Zakona o planiranju prostora i izgradnji objekata ("Službeni list CG", br. 64/17, 44/18, 63/18, 11/19, 82/20 i 86/22), Uredbe o povjeravanju dijela poslova Ministarstva održivog razvoja i turizma ("Službeni list CG", br. 87/18, 28/19 i 75/19), Programa privremenih objekata na teritoriji Glavnog grada Podgorica od 2020. - 2024. godine ("Službeni list - opštinski propisi", br. 39/20, br. 38/22), Pravilnika o bližim uslovima za postavljanje odnosno građenje privremenih objekata, uređaja i opreme ("Službeni list CG", br. 43/18, 76/18, 76/19) i podnijetog zahtjeva "MONT - IMPREX" DOO iz Podgorice, JMBG/PIB 02212501, Ul. Sergeja Jesenjina br. 7, izdaje:

URBANISTIČKO-TEHNIČKE USLOVE za izradu tehničke dokumentacije

za postavljanje privremenog objekta namijenjenog za eksploataciju prirodnih sirovina, skladištenje i proizvodnju - montažna hala i hangar, na lokaciji označenoj brojem 18 (Zona V) u Programu privremenih objekata na teritoriji Glavnog grada Podgorica od 2020 - 2024. godine, na dijelu katastarske parcele broj 4019/2, K.O. Donja Gorica.

PODNOŠILAC ZAHTJEVA

"MONT - IMPREX" DOO

POSTOJEĆE STANJE

Prema Listu nepokretnosti - prepis broj 2904, K.O. Donja Gorica, površina katastarske parcele broj 4019/2, iznosi 1335,15 m², ista je u svojini – MONT – IMPREX DOO.

PLANIRANO STANJE:

Namjena parcele – odnosno lokacije:

Na dijelu katastarskih parcela broj 4019/2, K.O. Donja Gorica (Ul. Kritskog odreda), predviđena je izgradnja privremenog objekta namijenjenog za eksploataciju prirodnih sirovina, skladištenje i proizvodnju – montažna hala i hangar, maksimalne površine 445,50 m².

Montažna hala odnosno hangar je montažno-demontažni ili nepokretni privremeni objekat namijenjen za razne vrste skladištenja, privrednih i proizvodnih aktivnosti, servisa i usluga.

Hangari su montažni objekti privremenog karaktera i kao takvi moraju biti jednostavne konstrukcije u cilju brze montaže i demontaže. Veličina parcele na koju se postavlja objekat mora omogućavati njegovo funkcionisanje, što znači da zauzetost parcele mora biti tolika da omogućava nesmetanu komunikaciju, korišćenje i ozelenjavanje okoline objekta. Lokacija mora biti optimalno udaljena od susjednih objekata minimum 2,00 m ili manje uz eventualnu pisanu saglasnost susjeda.

Način pričvršćivanja za tlo:

- montažno-demontažni privremeni objekat;
- nepokretni privremeni objekat.

Dimenzije objekta:

- maksimalna površina montažne hale odnosno hangara iznosi 445,50 m², kako je za ove katastarske parcele planirano Programom privremenih objekata na teritoriji Glavnog grada

Podgorica;

- maksimalni indeks zauzetosti lokacije montažne hale odnosno hangara iznosi 0.50, što u ovom slučaju za navedene katastarske parcele iznosi 445,50 m²;
- dozvoljena spratnost objekta je prizemlje (moguće organizovanje galerije na površini ne većoj od 30% površine prizemlja);
- svjetla visina prizemlja odnosno privremenog objekta iznosi maksimum 6,00 m.

Materijali:

- montažna hala odnosno hangar je od čelične konstrukcije sa odgovarajućom ispunom od sendvič panela;
- montažna hala odnosno hangar kao nepokretan privremeni objekat može imati armirano-betonske elemente;
- montažna hala odnosno hangar koji se postavlja na prostoru zaštićenog područja izrađuje se od drveta.

Parkiranje:

- za objekte koji se grade, odnosno postavljaju na privatnom zemljištu, obavezno je planiranje privremenog parkirališta; obezbijediti 1PM na 30 m² BGP objekta (minimum 2 parking mjesta).

Zelene površine:

- zelenilo uz objekat iznosi minimum 20% površine parcele.

USLOVI I MJERE ZAŠTITE PRIRODE I ŽIVOTNE SREDINE

Izrada Programa privremenih objekata na teritoriji Glavnog grada Podgorice za period 2020 - 2024. godine i odabir lokacija za pozicioniranje privremenih objekata usmjeren je na zaštitu prirode i životne sredine, poštujući smjernice i ograničenja propisana prostorno-planskom dokumentacijom i smjericama iz oblasti zaštite životne sredine.

Za projekte koji se nalaze na listi utvrđenoj Uredbom o projektima za koje se vrši procjena uticaja na životnu sredinu ("Službeni list RCG", br. 20/07 i "Službeni list CG", br. 47/13, 53/14 i 37/18) potrebno je sprovesti postupak procjene uticaja na životnu sredinu, shodno Zakonu o procjeni uticaja na životnu sredinu ("Službeni list CG", br. 75/18), kod nadležnog organa.

Privremeni objekat ne može se postaviti ako svojim postavljanjem:

- narušava komunalne funkcije, ometa pješački i kolski saobraćaj, ugrožava infrastrukturu i zelene površine;
- narušava integritet kulturnih dobara sa zaštićenom okolinom, ugrožava životnu sredinu.

Privremeni objekti se ne smiju postavljati ako na bilo koji način ugrožavaju životnu sredinu (prekomjerna buka, štetna isparenja, opasni otpad i sl.).

Svojim oblikom i materijalizacijom privremeni objekti treba da su u što većoj mjeri usklađeni sa ambijentom, da su jednostavni i nenametljivi, da su izvedeni profesionalno i od kvalitetnih materijala.

USLOVI I MJERE ZAŠTITE NEPOKRETNIH KULTURNIH DOBARA I NJIHOVE ZAŠTIĆENE OKOLINE

U postupku sprovođenja Programa privremenih objekata na teritoriji Glavnog grada Podgorica, potrebno je obezbijediti zaštitu kulturnih dobara i njihove okoline, na način kojim se poštuje njihov integritet i status i dosljedno sprovode mjere zaštite.

Programom nijesu predviđene intervencije na kulturnim dobrima, kao ni intervencije kojima se direktno utiče na stanje kulturnih dobara.

Pri realizaciji privremenih objekata u okviru zaštićene okoline kulturnih dobara potrebno je obezbijediti očuvanje njihovog integriteta, kulturno-istorijskih i ambijetalnih vrijednosti, sprječavanjem aktivnosti kojima se može uticati na izgled, svojstvo, osobenost, značenje ili značaj kulturnog dobra.

Ukoliko se prilikom iskopa terena za potrebe postavljanja i izgradnje privremenih objekata,

naide na arheološke ili druge nalaze, koji mogu biti kulturno dobro, obavezno je prekinuti radove, obavijestiti organ uprave nadležan za zaštitu kulturnih dobara, kako bi se izvršila neophodna istraživanja i druge radnje i aktivnosti u skladu sa članom 87 i 88 Zakona o zaštiti kulturnih dobara ("Službeni list CG", br. 49/10, 40/11, 44/17 i 18/19).

Postupak realizacije Programa sprovoditi tako da se ne zadire u zonu kulturnih dobara i njihove zaštićene okoline u skladu sa Zakonom o zaštiti kulturnih dobara.

U postupku definisanja urbanističkih uslova za privremene objekte u kontaktu sa kulturnim dobrom potrebno je pribaviti uslove Uprave za zaštitu kulturnih dobara.

U predloženoj zaštićenoj okolini kulturnih dobara onemogućiti gradnju kojom se narušava prostorni i vizuelni integritet cjeline. U predloženoj zaštićenoj okolini ne graditi objekte većih visina ili visoke gustine izgrađenosti, kao ni infrastrukturne objekte većih dimenzija.

USLOVI ZA LICA SMANJENE POKRETLJIVOSTI I LICA SA INVALIDITETOM

Tehničkom dokumentacijom obezbijediti prilaz i upotrebu objekta/objekata licima smanjene pokretljivosti u skladu sa članom 71 Zakona o planiranju prostora i izgradnji objekata i Pravilnikom o bližim uslovima i načinu prilagođavanja objekata za pristup i kretanje lica smanjene pokretljivosti i lica sa invaliditetom ("Službeni list CG", br. 48/13 i 44/15).

INFRASTRUKTURNI USLOVI

Uslovi priključenja na tehničku infrastrukturu

- Tehnička infrastruktura podrazumijeva kompletnu opremljenost u skladu sa najvišim standardima i važećom regulativom;
- Prilikom izrade tehničke dokumentacije pribaviti tehničke uslove za relevantnu infrastrukturu od nadležnog organa.

Uslovi za priključenje privremenih objekata na infrastrukturu i posebni tehnički uslovi

Vodovodne i kanalizacione, elektro i tk instalacije u privremenom objektu i izvan njega projektovati u skladu sa važećim propisima i standardima. Priključenje na postojeće infrastrukturne sisteme projektovati prema uslovima dobijenim od nadležnih javnih preduzeća.

Saobraćajni uslovi

Lokacija na koju se postavlja privremeni objekat/objekti mora imati obezbijeđen pristup sa javne površine, osim lokacija sa pokretnim i plutajućim privremenim objektima ili otvorenoj površini u funkciji privremenog objekta.

Izuzetno, lokacije koje nemaju mogućnost obezbijeđenja kolskog pristupa, može se obezbijediti samo pješački pristup sa javne površine uz obezbijeđenje prava službenosti prolaza.



Uslovi za odvoženje čvrstog otpada

Na lokacijama obezbijediti uslove za upravljanje komunalnim otpadom u skladu sa Planom upravljanja otpadom i lokalnim normativnim aktima, a upravljanje ambalažnim, opasnim i ostalim vrstama otpada konkretnog tehnološkog postupka u skladu sa važećom zakonskom regulativom. Mjesta za odlaganje otpada predvidjeti na lokaciji za postavljanje privremenog objekta. Mjesta u objektu ili niše za otpad kao i njihov broj predvidjeti u skladu sa važećim propisima i standardima, odnosno u saradnji sa nadležnim komunalnim preduzećem.

Posebni uslovi

U slučaju da se u okviru navedene lokacije nalazi određeni zaštitni pojas (putni i/ili željeznička infrastruktura, objekti energetike, vodoizvorišta, objekti odbrane, objekti sanitarne zaštite i sl.) neophodno je postupiti u skladu sa važećim propisima i standardima.

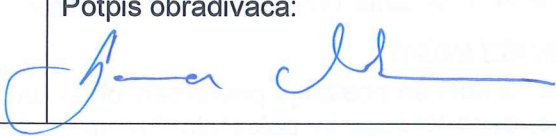
POTREBA IZRADE URBANISTIČKOG RJEŠENJA

Tehnička dokumentacija: <ul style="list-style-type: none"> • Revidovan glavni projekat; • Odobrenje Službe za podršku poljoprivredi Glavnog grada za prenamjenu poljoprivrednog zemljišta u nepoljoprivredne svrhe. 	
POTREBA PRIBAVLJANJA SAGLASNOSTI GLAVNOG GRADSKOG ARHITEKTE	
Shodno članu 117 Zakona o planiranju prostora i izgradnji objekata, odredba stava 2 tačka 4 ovog člana, potrebna saglasnost Glavnog gradskog arhitekta (saglasnost iz člana 87 stav 7 Zakona o planiranju prostora i izgradnji objekta).	
VREMENSKI PERIOD NA KOJI SE IZDAJU PREDMETNI URBANISTIČKIH USLOVA	
Ovi uslovi važe za period za koji je stranka podnijela zahtjev, tj. za period od 21.02.2023. godine do 31.12.2024. godine , odnosno do kada važi Program privremenih objekata na teritoriji Glavnog grada Podgorica 2020 - 2024. godina.	
NAPOMENA: Shodno članu 117 Zakona o planiranju prostora i izgradnji objekata, korisnik je dužan da 15 dana prije postavljanja privremenog objekta, dostavi prijavu postavljanja privremenog objekta Komunalnoj inspekciji Glavnog grada sa ovim urbanističko-tehničkim uslovima, Tehničkom dokumentacijom, saglasnošću Glavnog gradskog arhitekta i dokazom o pravu svojine, odnosno drugom pravu na zemljištu.	
DOSTAVLJENO: <ul style="list-style-type: none"> • "MONT - IMPREX" DOO, Ul. Sergeja Jesenjina br. 7; • Komunalna inspekcija Glavnog grada; • a/a. 	
OBRAĐIVAČI URBANISTIČKIH USLOVA	
Samostalni savjetnik I Dragoljub Bašović, dipl.ing.građ. Samostalni savjetnik II Milenko Sekulić, dipl. ing.	Potpis obrađivača: 
OVLAŠĆENO SLUŽBENO LICE	
SEKRETAR, Marko Rakočević, dipl.ecc	Potpis ovlašćenog službenog lica:  M.P.
PRILOZI	
<ul style="list-style-type: none"> • Grafički prilog iz Programa privremenih objekata; • Tabelarni prikaz; • List nepokretnosti. 	



CRNA GORA
GLAVNI GRAD PODGORICA
SEKRETARIJAT ZA KOMUNALNE POSLOVE

Rimski trg 50, 81000 Podgorica, Crna Gora
tel: +382 20 235-184, 235-186
email: sekretarijat.kps@podgorica.me
www.podgorica.me

Broj : UPI 04 - 335 / 23 - 442

27. februar 2023 godine

M. KRITSKOG ODREKA

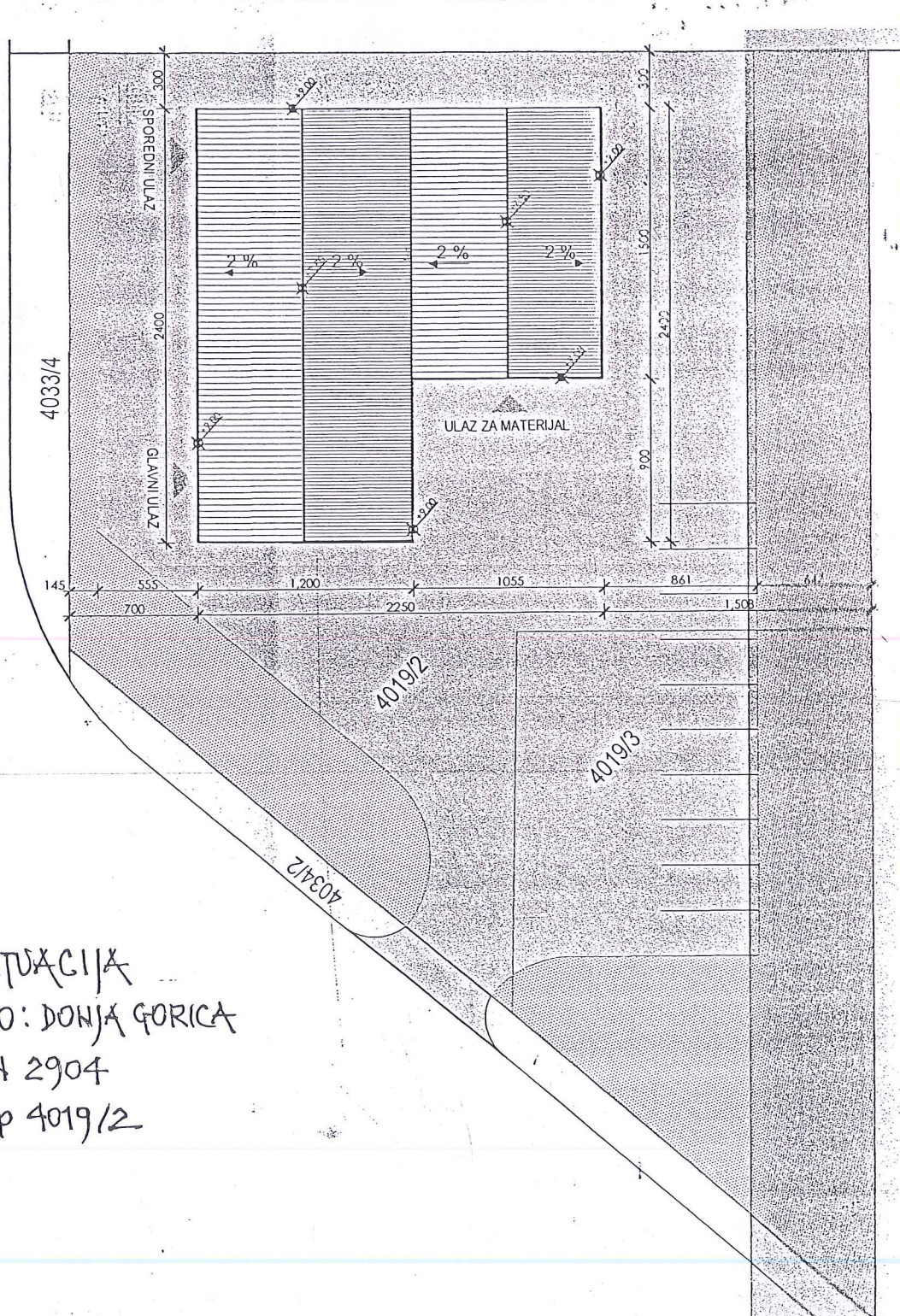

SITUACIJA
KO: DONJA GORICA
LN 2904
kp 4019/2

TEHNIČKA OBRADA,

Dragoljub Bašović, dipl. inž. građ.

Vladimir Đurković, saob. teh.



Broj : UPI 04 - 335 / 23 - 442

27. februar 2023 godine

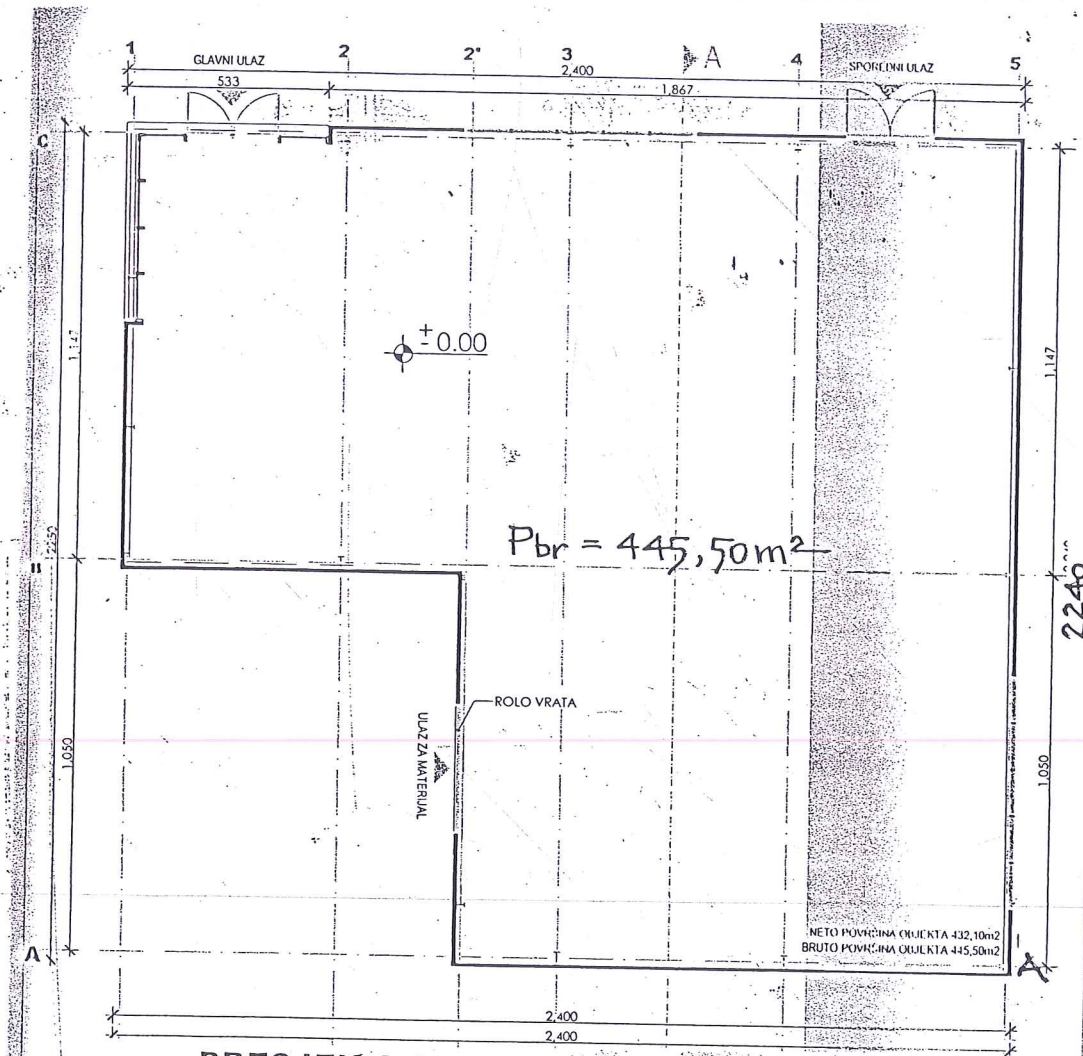

PRESJEK A-A

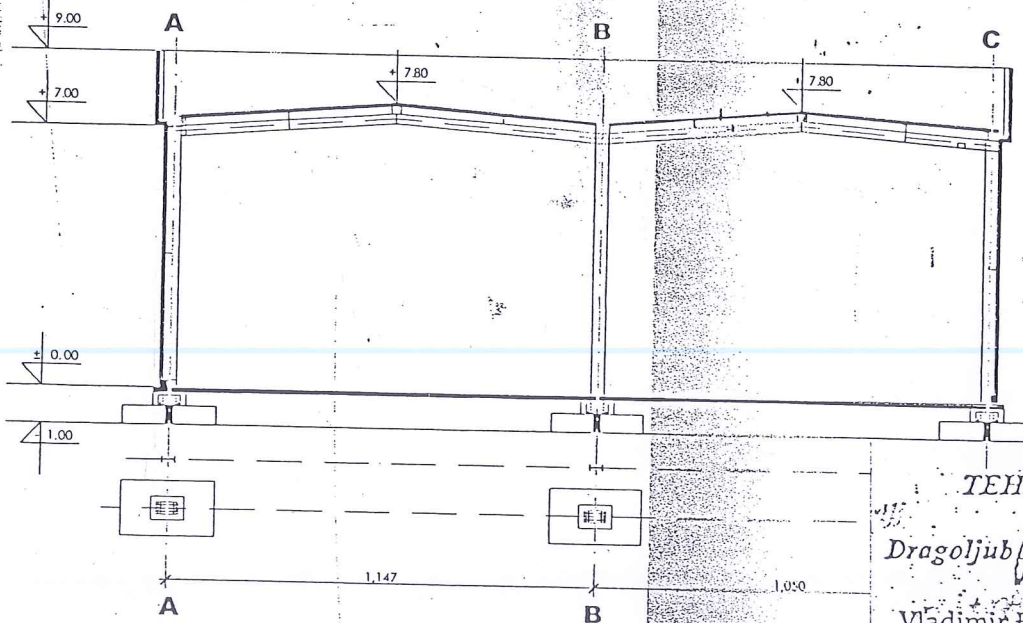

TEHNIČKA OBRADA,

Dragoljub Bašović, dipl. inž. građ.

Vladimir Đurković, saob. teh.



Broj : UPI 04 - 335 / 23 - 442

27. februar 2023 godine

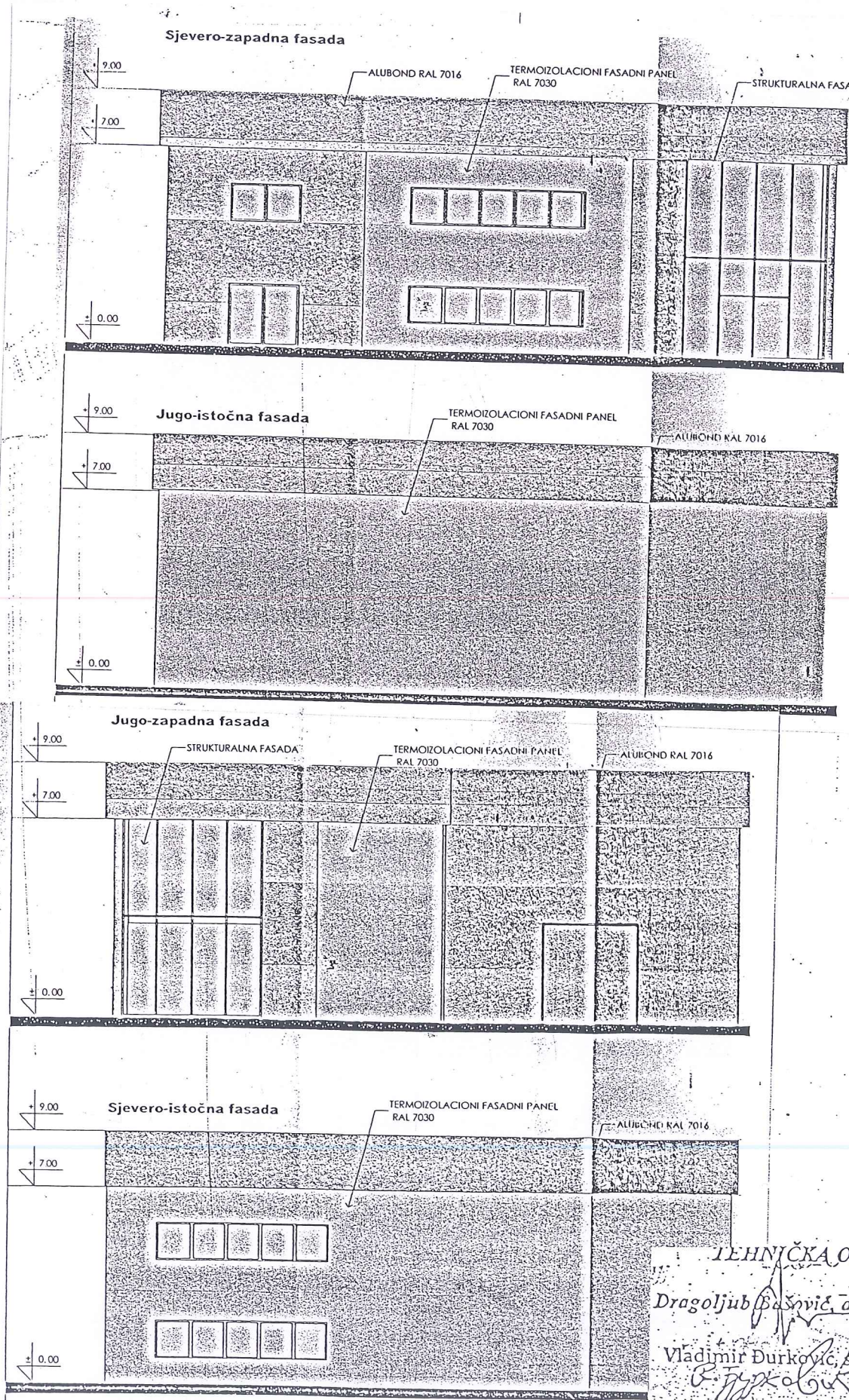

TEHNIČKA OBRADA,

Dragoljub Bašević, dipl. inž. građ.

Vladimir Đurković, saob. teh.

Izbor katastarske opštine

PODGORICA

BALOČI
BERI
BEZJOVO
BIJELO POLJE
BIOČE
BLIZNA
BOLJE SESTRE
BOTUN
BREŽINE
BRISKUT
BUDZA
BURONJE
CEROVICE
CJEVNA
CRNCI
CVARIN
DAJBABE
DINOŠA
DOLJANI
DOLOVI
DONJA GORICA
DONJE STRAVČE
DONJI KOKOTI
DONJI ZATRIJEBAČ
DRAŽEVINA
DUŠKE
FARMACI
FUNDINA
GOLJEMADI
GOLUBOVCI
GORNJE STRAVČE
GORNJI ZATRIJEBAČ
GOSTILJ
GRADAC
GRBAVCI
GRBI DO
GRUDA
HOTI
KLOPOT
KOPILJE
KOČI
KRŽANJA
LIJEVA RIJEKA
LIJEŠNJE
LOPATE
LUTOVO
MAHALA
MASLINE
MATAGUŽI
MEDUN
MOMČE
MRKE
OPASANICA
ORAHOVO
ORASI
PELEV BRIJEG
PODGORICA I
PODGORICA II
PODGORICA III
PROGONOVIĆI
RADEČA

Pretraga katastra nepokretnosti

PODGORICA->DONJA GORICA

PRETRAGA PO

listu nepokretnosti broju parcele

Broj parcele 4019/2

Pretraži

Rezultat pretrage

Spisak parcela

	Katastarska opština	LN	Broj parcele	Podbroj
1	DONJA GORICA	2904	4019	2

Nosioci prava Parcele Objekti Tereti Aktivni zahtjevi

Nosioci prava - LN 2904

	Ime/naziv	Obim prava	Vrsta prava	Vrsta svojini	Vrsta obima
1	MONT - IMPREX DOO	1/1	Svojina		

Brisanje selekcije: DESELEKTUJ Štampa izvoda: IZVOD Štampa lista nepokretnosti: PREPIS

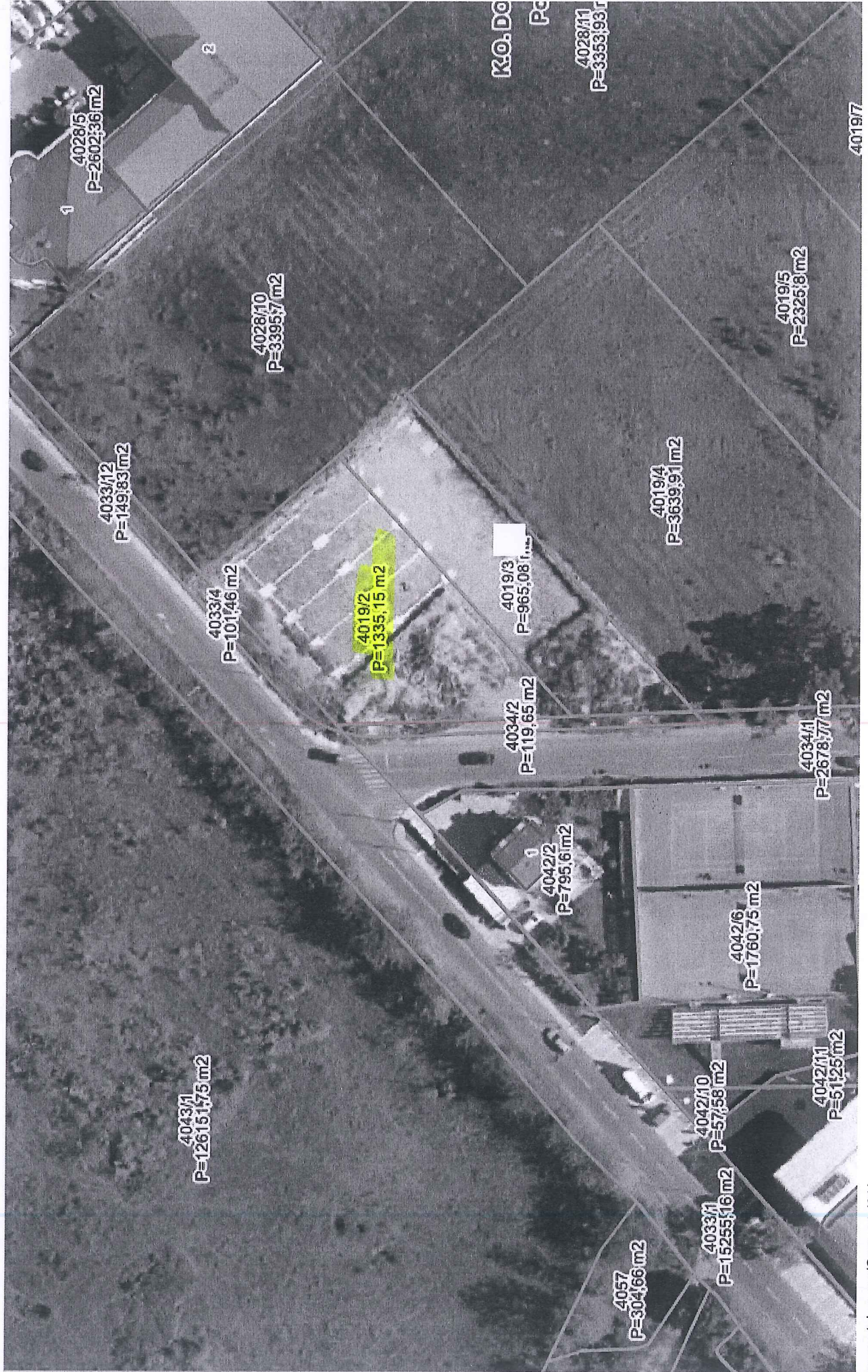

12	Hala	2849	Dajbabe	Privatno	482,13	Dajbabe	
13	Hala	3471; 3473	Donja Gorica	Privatno	122,21	put za stari ribnjak	
14	Hala	2687/1	Dajbabe	Privatno	496,00	Dajbabe	
15	Hala	2687/1	Dajbabe	Privatno	496,00	Dajbabe	
16	Hala	2794/11	Donja Gorica	Privatno	87,70	Donja Gorica bb	
17	Hala	4019/3	Donja Gorica	Privatno	483,21	Kritskog odreda	
18	Hala	4019/2	Donja Gorica	Privatno	445,50	Kritskog odreda	
19	Hala	2669	Dajbabe	Privatno	400,00	Dajbabe	
21	Hala	289/3	Donji Kokoti	Privatno	1000,00	Donji Kokoti	
22	Hala	263/13	Donji Kokoti	Privatno	420,00	Donji Kokoti	
23	Hala	1356/4; 1356/6	Dajbabe	Privatno	500,00	Dajbabe	
24	Hala	263/12	Donji Kokoti	Privatno	420,00	Donji Kokoti	
25	Hala	1602/4	Dajbabe	Privatno	235,00	Dajbabe	
25a	Hala	1602/4	Dajbabe	Privatno	84,00	Dajbabe	
26	Hala	265/20	Donji Kokoti	Privatno	500,00	jugozapadna zaobilaznica	
27	Hala	265/25	Donji Kokoti	Privatno	500,00	jugozapadna zaobilaznica	
28	Hala	265/22	Donji Kokoti	Privatno	500,00	jugozapadna zaobilaznica	
29	Hala	265/21	Donji Kokoti	Privatno	500,00	jugozapadna zaobilaznica	

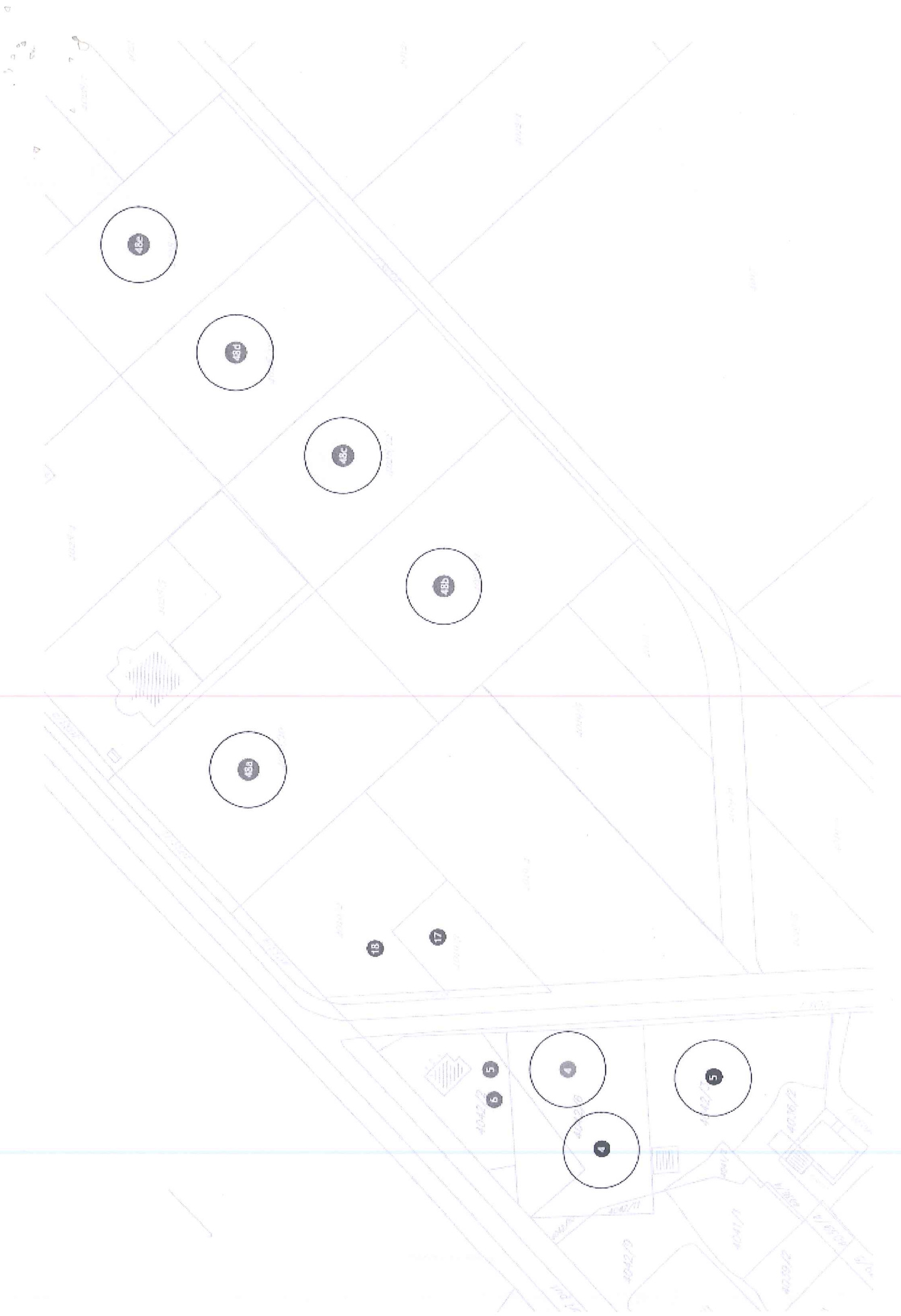



17600000384



101-919-48448/2023

UPRAVA ZA KATASTAR
I DRŽAVNU IMOVINU

CRNA GORA

PODRUČNA JEDINICA
PODGORICA

Broj: 101-919-48448/2023

Datum: 16.11.2023.

KO: DONJA GORICA

Na osnovu člana 173 Zakona o državnom premjeru i katastru nepokretnosti ("Sl. list RCG" br. 29/07, "Sl. list CG" br. 73/10, 032/11, 040/11, 043/15, 037/17 i 17/18), postupajući po zahtjevu , , za potrebe izdaje se

LIST NEPOKRETNOSTI 2904 - PREPIS

Podaci o parcelama									
Broj	Podbroj	Broj zgrade	Plan Skica	Datum upisa	Potes ili ulica i kućni broj	Način korišćenja Osnov sticanja	Bon. klasa	Površina m ²	Prihod
4019	2		43 309	20/02/2020	OVČAR	Vinograd 2. klase KUPOVINA		1335	40.05
4019	3		43 309	20/02/2020	OVČAR	Vinograd 2. klase KUPOVINA		965	28.95
								2300	69.00

Podaci o vlasniku ili nosiocu				
Matični broj - ID broj	Naziv nosioca prava - adresa i mjesto		Prava	Obim prava
0000002212501 0	MONT - IMPREX DOO SERGEJA JESENJINA 7 Podgorica 0		Svojina	1/1

Podaci o teretima i ograničenjima							
Broj	Podbroj	Broj zgrade	PD	Redni broj	Način korišćenja	Datum upisa Vrijeme upisa	Opis prava
4019	2			1	Vinograd 2. klase	20/02/2020 7:45	Hipoteka ZABILJEŽBA HIPOTEKE NA OSNOVU ZALOŽNE IZJAVE UZZ BR. 204/2019 NKCG-PG-179/2019 OD 07.08.2019. GOD. HIPOTEKARNI DUŽNIK UNASPED DOO PODGORICA U KORIST HIPOTEKARNOG POVJERIOCA INVESTICIONO-RAZVOJNOG FONDA CRNE GORE AD U IZNOSU OD 110.000,00 SA ROKOM OTPLATE OD 72 MJESECA DO 31.08.2025. GOD. + ZABRANA OTUĐENJA I OPTERECENJA I IZDAVANJA U ZAKUP BEZ PISMENE SAGLASNOSTI HIPOTEKARNOG POVJERIOCA + ZABILJEŽBA NEPOSREDNE IZVRŠNOSTI NOTARSKOG ZAPISA I NEPOSREDNO PRINUDNO IZVRŠENJE BEZ ODLAGANJA
4019	2			2	Vinograd 2. klase	25/10/2022 8:53	Hipoteka ZABILJEŽBA HIPOTEKE NA OSNOVU ZALOŽNE IZJAVE UZZ BR. 1694/22 NKCG-PG-449/22 OD 19.10.2022. GOD. HIPOTEKARNI DUŽNIK MONT IMPREX DOO PODGORICA I RADUNOVIĆ SAŠA RADUNOVIĆ SNEŽANA KAO BRAČNI DRUG U KORIST HIPOTEKARNOG POVJERIOCA INVESTICIONO-RAZVOJNOG FONDA CRNE GORE AD PODGORICA KORISNIK KREDITA MONT IMPREX DOO PODGORICA U IZNOSU OD 250.000,00 EURA SA ROKOM OTPLATE 108 MJESECI GRACE PERIOD 12 MJESECI KRAJNJI ROK OTPLATE 31.10.2032. GOD. + ZABRANA OTUĐENJA I OPTERECENJA I IZDAVANJA U ZAKUP BEZ PISMENE SAGLASNOSTI HIPOTEKARNOG POVJERIOCA + ZABILJEŽBA PRISTANKA NA NEPOSREDNO PRINUDNO IZVR ŠENJE BEZ ODLAGANJA

Podaci o teretima i ograničenjima							
Broj	Podbroj	Broj zgrade	PD	Redni broj	Način korišćenja	Datum upisa Vrijeme upisa	Opis prava
4019	3			1	Vinograd 2. klasc	20/02/2020 7:45	Hipoteka ZABILJEŽBA HIPOTEKE NA OSNOVU ZALOŽNE IZJAVE UZZ BR. 204/2019 NKCG-PG-179/2019 OD 07.08.2019. GOD. HIPOTEKARNI DUŽNIK UNASPED DOO PODGORICA U KORIST HIPOTEKARNOG POVJERIOCA INVESTICIONO-RAZVOJNOG FONDA CRNE GORE AD U IZNOSU OD 110.000,00 SA ROKOM OTPLATE OD 72 MJESECA DO 31.08.2025. GOD. + ZABRANA OTUĐENJA I OPTEREĆENJA I IZDAVANJA U ZAKUP BEZ PISMENE SAGLASNOSTI HIPOTEKARNOG POVJERIOCA + ZABILJEŽBA NEPOSREDNE IZVRŠNOSTI NOTARSKOG ZAPISA I NEPOSREDNO PRINUDNO IZVRŠENJE BEZ ODLAGANJA
4019	3			2	Vinograd 2. klasc	25/10/2022 8:53	Hipoteka ZABILJEŽBA HIPOTEKE NA OSNOVU ZALOŽNE IZJAVE UZZ BR. 1694/22 NKCG-PG-449/22 OD 19.10.2022. GOD. HIPOTEKARNI DUŽNIK MONT IMPREX DOO PODGORICA I RADUNOVIĆ SAŠA RADUNOVIĆ SNEŽANA KAO BRACNI DRUG U KORIST HIPOTEKARNOG POVJERIOCA INVESTICIONO-RAZVOJNOG FONDA CRNE GORE AD PODGORICA KORISNIK KREDITA MONT IMPREX DOO PODGORICA U IZNOSU OD 250.000,00 EURA SA ROKOM OTPLATE 108 MJESECI GRACE PERIOD 12 MJESECI KRAJNJI ROK OTPLATE 31.10.2032. GOD. + ZABRANA OTUĐENJA I OPTEREĆENJA I IZDAVANJA U ZAKUP BEZ PISMENE SAGLASNOSTI HIPOTEKARNOG POVJERIOCA + ZABILJEŽBA PRISTANKA NA NEPOSREDNO PRINUDNO IZVRŠENJE BEZ ODLAGANJA

Taksa naplaćena na osnovu Tarifnog broja 1, Zakona o administrativnim taksama ("Sl.list CG, br. 18/19) u iznosu od 2 eura. Naknada za korišćenje podataka premjera, katastra nepokretnosti i usluga, naplaćena na osnovu člana 174 Zakona o državnom premjeru i katastru nepokretnosti ("Sl. list RCG" br. 29/07, "Sl. list CG" br. 73/10, 032/11, 040/11, 043/15, 037/17 i 17/18) u iznosu od 3 eura.



Načelnik:

Stokarović

Slavica Bobičić, dipl. pravnik



**RJEŠENJE O ODREĐIVANJU LOKACIJE ZA IZGRADNJU
OBJEKATA**

CRNA GORA
GLAVNI GRAD PODGORICA
Sekretarijat za komunalne poslove
Broj: 04- U1-364/19-3343
Podgorica, 05 februar 2020. godine

Sekretarijat za komunalne poslove Glavnog grada - Podgorica, rješavajući po zahtjevu "MONT IMPREX" d.o.o., ul Sergeja Jesenjina 7, br tel 069 073 429 na osnovu člana 4, stav 1, tačka 5, čl. 9, čl. 17 i 21 Odluke o postavljanju, građenju i uklanjanju privremenih objekata montažnog karaktera na teritoriji Glavnog grada Podgorica, ("Sl.list CG – opštinski propisi", br.11/14,27/15 i 1/16,26/17) i čl. 18 ZUP-a, d o n o s i –

R J E Š E N J E

ODOBRAVA SE „MONT IMPREX “ DOO lokacija za postavljanje i izgradnju privremenog objekta montažnog karaktera –objekat za obavljanje privrednih djelatnosti na katastarskoj parceli broj 4019/3 KO Donja Gorica , ukupne površine 483,21m² u svemu prema skici lokacije i tehničko estetskim uslovima koji su sastavni dio odobrenja.

Odobrenje važi do privođenja lokacije namjeni po regulacionom planu, odnosno za period od 05.02.2020. godine do 05.02.2023. godine, odnosno do privođenja zemljišta planiranoj namjeni.

Lokacija se može produžiti ako investitor podnese zahtjev za produženje Sekretarijatu u roku od 10 dana prije isteka važnosti ovog odobrenja, ukoliko ne dođe do privođenja namjeni lokacije saglasno regulacionom planu.

Korisnik lokacije dužan je postavljanje i izgradnju privremenog objekta izvršiti u roku od 90 dana od dana dobijanja odobrenja i u tom roku podnijeti zahtjev za tehnički pregled objekta čije vršenje ovaj organ dostavlja ovlašćenom subjektu, u suprotnom vaše rješenje će biti ukinuto.

O b r a z l o ž e n j e

Sekretarijatu za komunalne poslove Glavnog grada Podgorica, obratio se zahtjevom gore navedeni subjekat iz Podgorice , za izdavanje odobrenja za postavljanje i izgradnju privremenog montažnog objekta za obavljanje privrednih djelatnosti na katastarskoj parceli broj 4019/3 KO Donja Gorica.Uz zahtjev stranka je dostavila List nepokretnosti sa kopijom plana, kao i Idejno rješenje za navedeni objekat.

Odredbama člana 17 Odluke o postavljanju, građenju i uklanjanju privremenih objekata montažnog karaktera na teritoriji Glavnog grada Podgorica propisano je da se privremeni objekti postavljaju i grade na osnovu odobrenja za postavljanje i građenje. Odobrenje izdaje organ uprave nadležan za komunalne poslove, odnosno lokalna uprava gradske opštine za objekte na njenom području. Odobrenje se izdaje u formi rješenja i sadrži podatke o: korisniku, lokaciji, površini koja se zauzima, vrsti i namjeni objekta, površini privremenog objekta, vremenu korišćenja, obavezi korisnika u pogledu uređenja prostora i priključenja na komunalnu infrastrukturu. Odredbama člana 21 stav 1 iste Odluke propisano je da se odobrenje za postavljanje i građenje privremenih objekata izdaje se sa rokom važenja do jedne godine, odnosno do privođenja zemljišta planiranoj namjeni oba slučaja do privođenja planiranoj namjeni utvrđenoj

planskim dokumentom, ako taj rok bude kraći. Izuzetno od stava 1 ovog člana, odobrenje za postavljanje i građenje privremenih objekata iz člana 4 tačka 1,2,3 i 5 ove Odluke izdaje se sa rokom važenja do tri godine, odnosno do privođenja zemljišta planiranoj namjeni, utvrđenoj planskim dokumentom, ako taj rok bude kraći.

Postupajući po predmetnom zahtjevu, izlaskom na lice mjesta predstavnika ovog Sekretarijata i uvidom u priloženu dokumentaciju utvrđeno je da postoje uslovi za izdavanje traženog odobrenja.

U skladu sa iznijetim, odlučeno je kao u dispozitivu.

UPUTSTVO O PRAVNOM SREDSTVU: Protiv ovog rješenja može se izjaviti žalba Glavnom administratoru Glavnog grada Podgorica u roku od 15 dana od dana prijema rješenja. Žalba se predaje preko ovog organa i taksira sa 3 € administrativne takse.

Dostavljeno:

- Stranki,
- Komunalnoj policiji,
- Komunalnoj inspekciji,
- a/a
- Uprava lok. prih

RJEŠENJE OBRADILA:

Marija Pavičević, dipl. pravica

**RUKOVODITELJKA ODJELJENJA ZA
UPRAVNO-PRAVNE POSLOVE:**

Nataša Gligorović, dipl. pravica



SEKRETARA

Marko Rakočević, dipl.ecc.

Crna Gora

GLAVNI GRAD PODGORICA

Sekretarijat za komunalne poslove

Broj: **04-U₁-364/19-3343**

Podgorica, 05.02.2020. godine

TEHNIČKO – ESTETSKI USLOVI

OBJEKAT: Privremeni montažni objekat za obavljanje privredne djelatnosti

REJON: kat. parcela br. 4019/3, K.O. Donja Gorica

VLASNIK: "MONT-IMPRES" DOO

PRAVNI OSNOV

Odluka o postavljanju i izgradnji montažnih objekata privremenog karaktera na teritoriji Glavnog grada - Podgorice ("Sl. list CG-opštinski propisi", br.11/14, 27/15, 1/16 i 26/17).

OPŠTI USLOVI

Privremeni montažni objekat za obavljanje privredne djelatnosti, bruto površine $P_{br}=483,21 \text{ m}^2$, postaviti u svemu prema skici lokacije br. 04-U₁-364/19-3343.

KONSTRUKCIJA: čelična - montažna

TEMELJI: samci, povezani temeljnim veznim gredama

PODNA PLOČA: armirano-betonska

STUBOVI: čelični profili

KROV: dvovodni, čelična konstrukcija

POKRIVAČ: termoizolacioni krovni panel

FASADA: fasadni termoizolacioni panel

OTVOR: eloksirana bravarija

FUNKCIJA: obavljanje privredne djelatnosti

Zelenilo uz objekat iznosi minimum 20% površine, a udaljenost od susjednih objekata mora biti tolika da ne ometa njihovo funkcionisanje.

Napomena: Svi konstruktivni elementi se oblikuju prema priloženim detaljima, a konačne dimenzije biće utvrđene na osnovu statičkog proračuna i detalja, koji će biti dati u Glavnom projektu konstrukcije.

Nakon isteka važnosti Rješenja privremeni objekat ukloniti, a prostor dovesti u prvobitno stanje.

O b r a d i o,
Dragoljub Bašović, dipl.inž.građ.

CRNA GORA

GLAVNI GRAD PODGORICA

Sekretarijat za komunalne poslove

Broj: 04-U1-364/19-3343

Podgorica, 04. februar 2019. godine

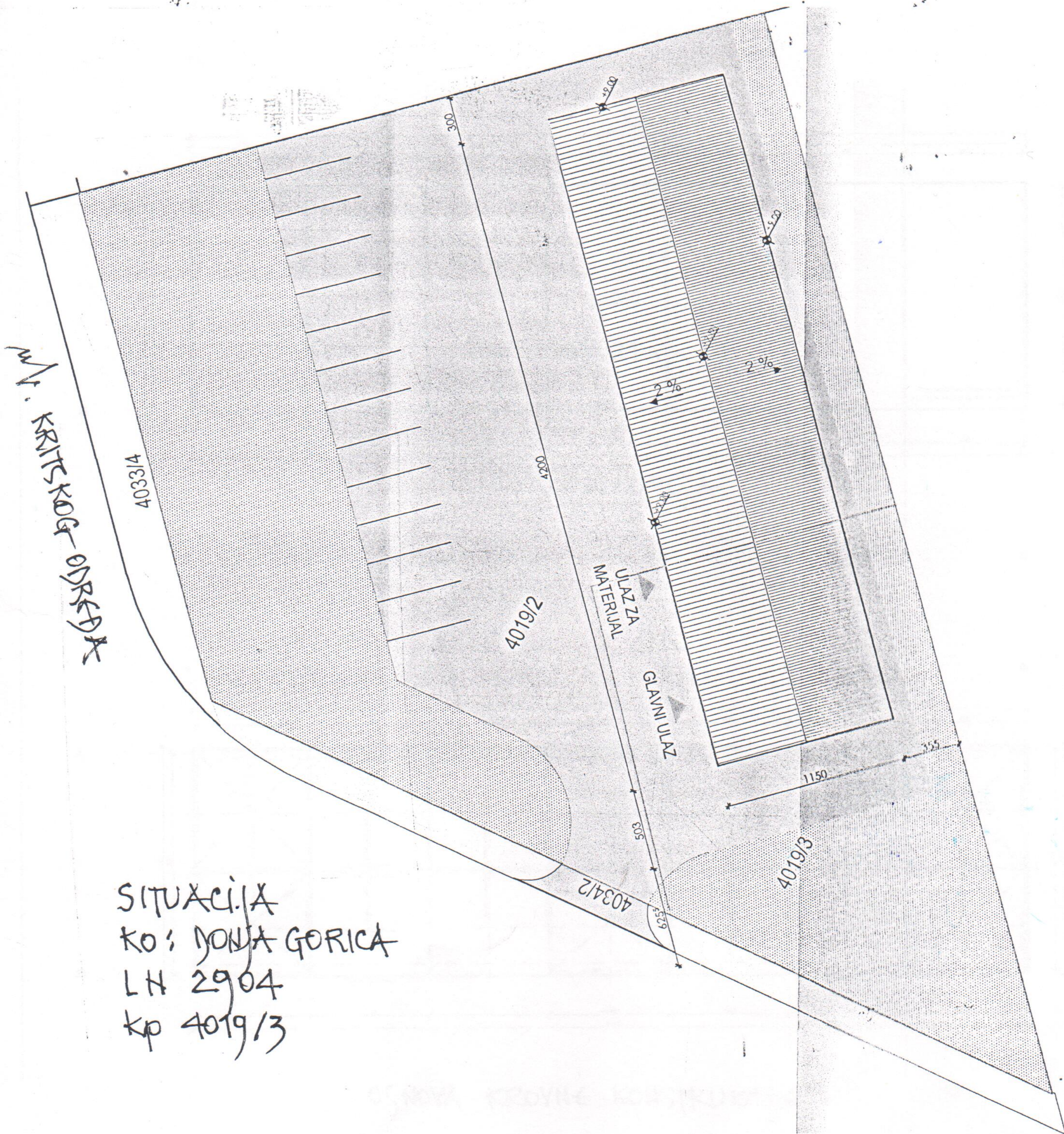

SITUACIJA
KO: DONJA GORICA
LH 2904
kp 4019/3

TEHNIČKA OBRADA,

Dragoljub Bašović, dipl. inž. građ.

Vladimir Đurković, saob. teh.

CRNA GORA
GLAVNI GRAD PODGORICA
Sekretarijat za komunalne poslove
Broj: 04-U1-364/19-3343
Podgorica, 04. februar 2019. godine

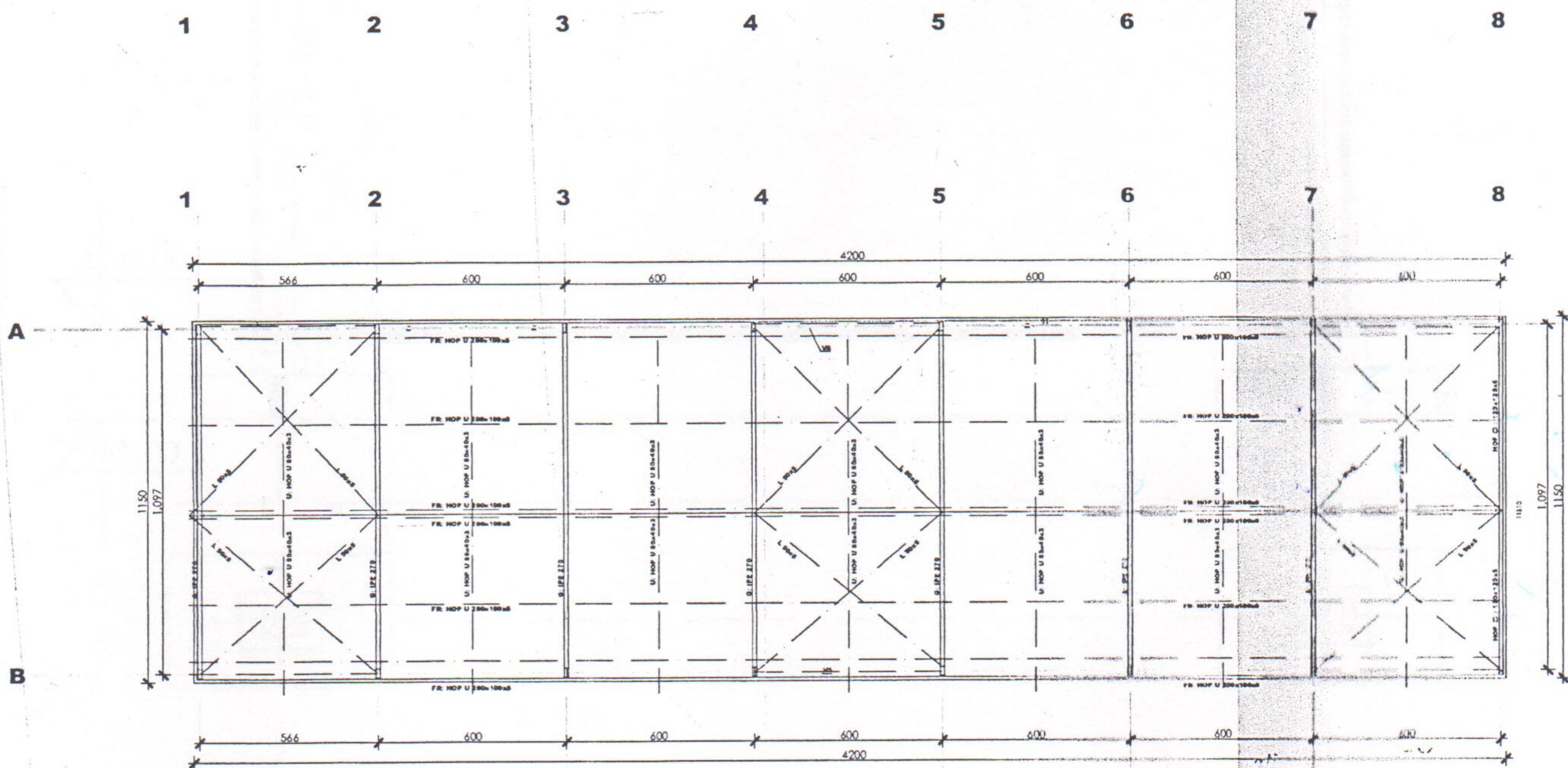
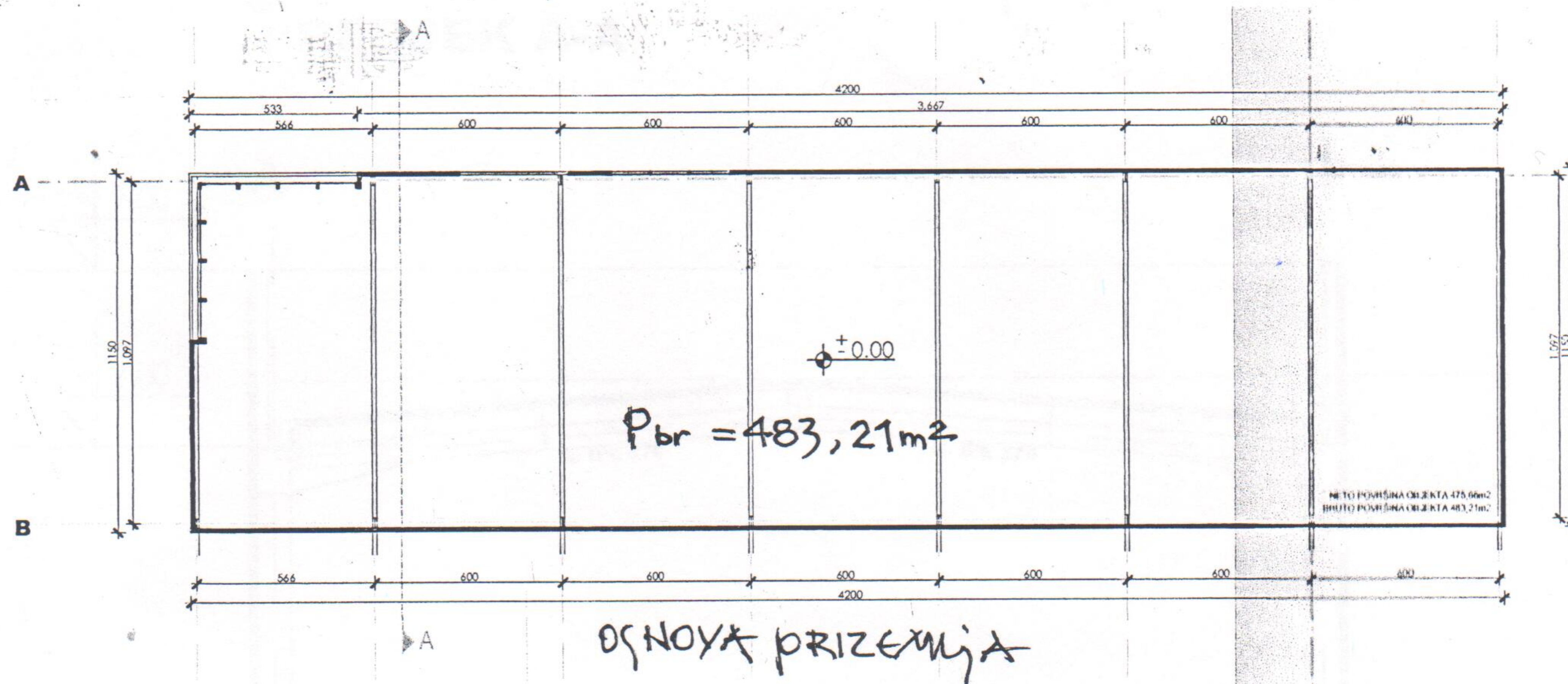

OSNOVA KROVNE KONSTRUKCIJE

TEHNIČKA OBRADA,
Dragoljub Bašović, dipl. inž. građ.
Vladimir Đurković, saob. teh.

CRNA GORA

GLAVNI GRAD PODGORICA

Sekretarijat za komunalne poslove

Broj: 04-U1-364/19-3343

Podgorica, 04. februar 2019. godine

PRESJEK A-A

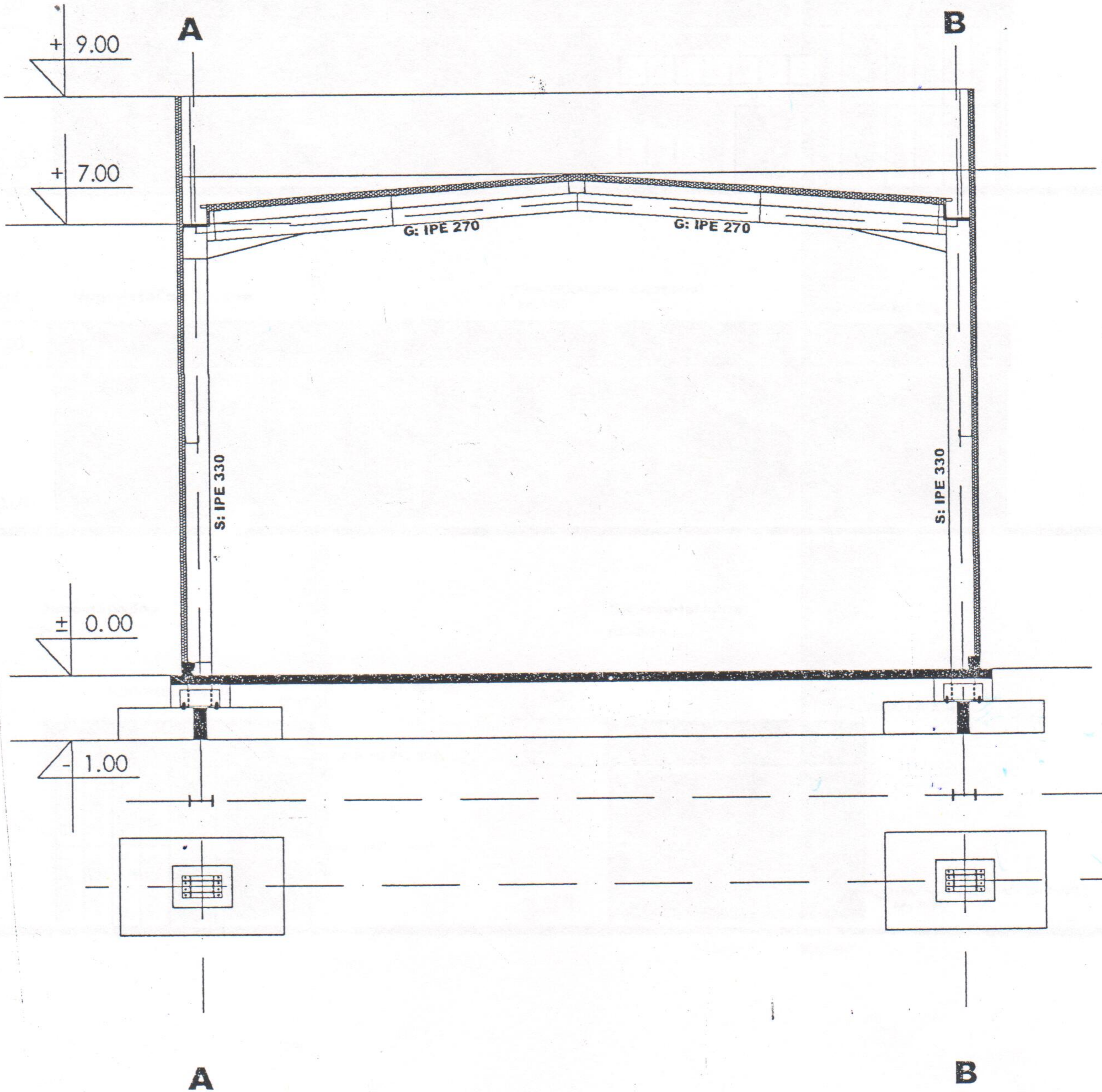

TEHNIČKA OBRADA,

Dragoljub Bašović, dipl. inž. građ.

Vladimir Đurković, saob. teh.

CRNA GORA

GLAVNI GRAD PODGORICA

Sekretarijat za komunalne poslove

Broj: 04-U1-364/19-3343

Podgorica, 04. februar 2019. godine

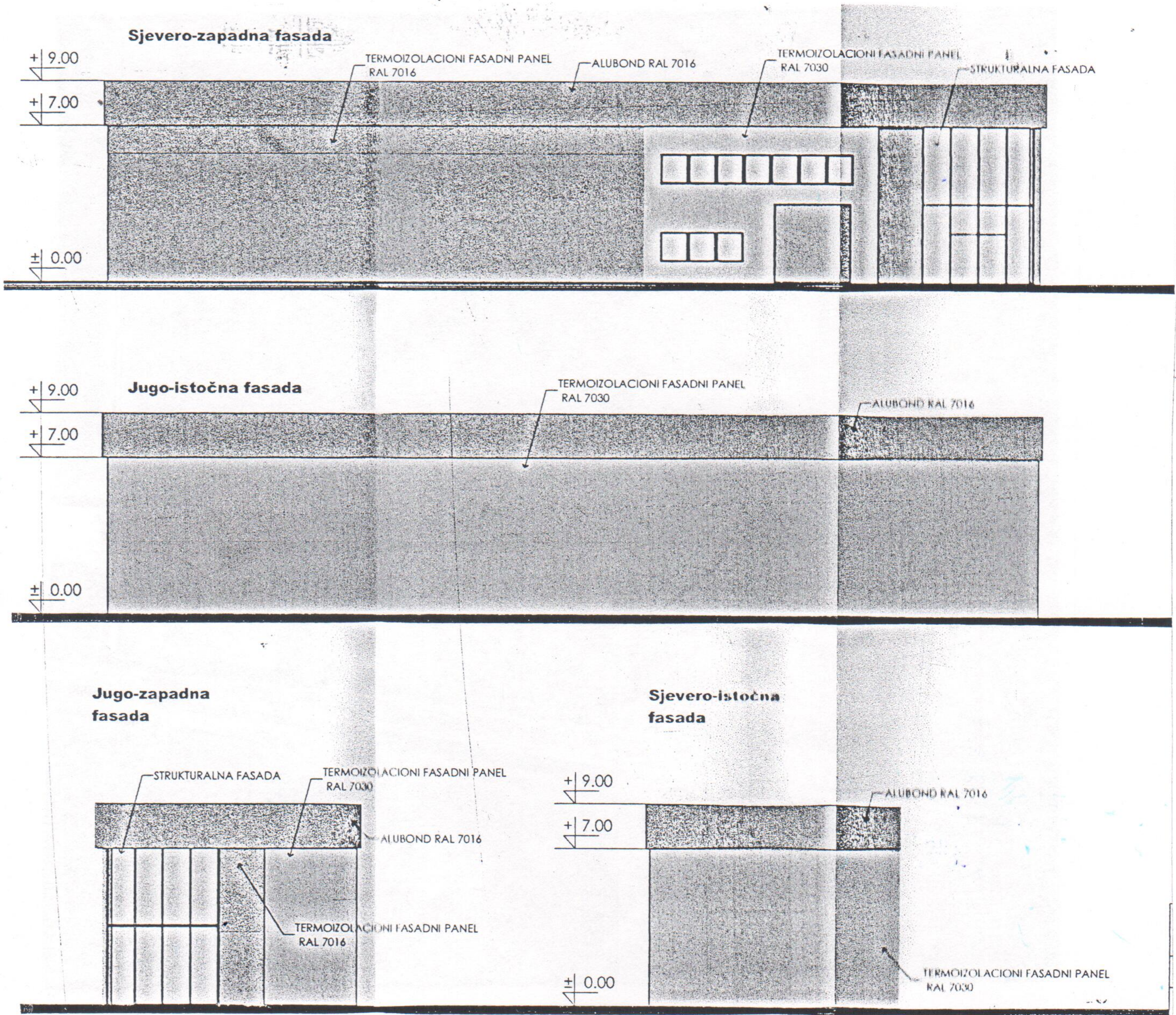

TEHNIČKA OBRADA,

Dragoljub Bašović, dipl. inž. građ.

CRNA GORA

GLAVNI GRAD PODGORICA

Sekretarijat za komunalne poslove

Broj: 04-U1-364/19-3343

Podgorica, 04. februar 2019. godine

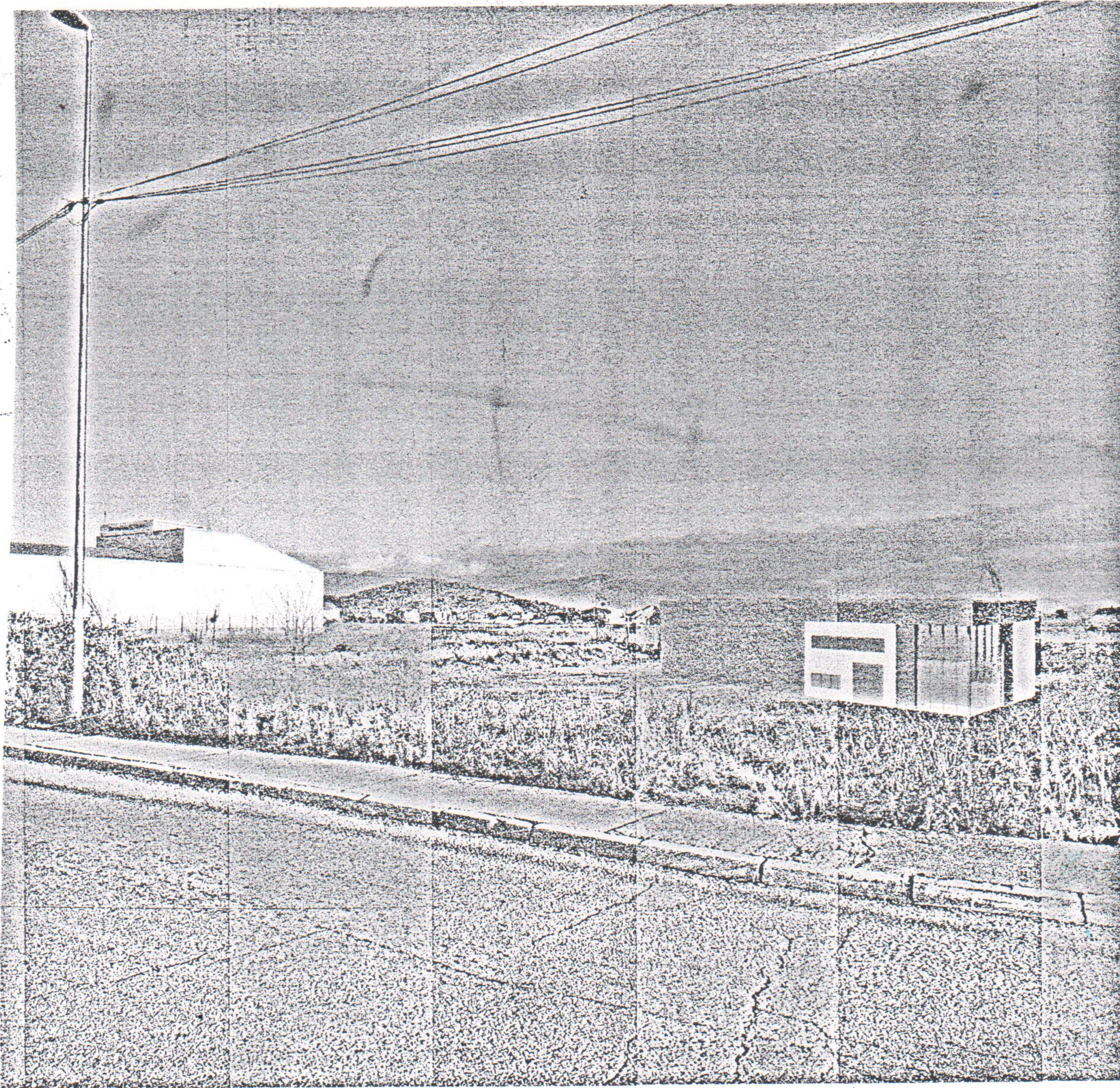

3D model

TEHNIČKA OBRADA,

Dragoljub Bašović, dipl. inž. građ.

Vladimir Đurković, saob. teh.

CRNA GORA
GLAVNI GRAD PODGORICA
Sekretarijat za komunalne poslove
Broj: 04- U1-364/19-3344
Podgorica, 05 februar 2020. godine

Sekretarijat za komunalne poslove Glavnog grada - Podgorica, rješavajući po zahtjevu "MONT IMPREX" d.o.o., ul Sergeja Jesenjina 7, br tel 069 073 429 na osnovu člana 4, stav 1, tačka 5, čl. 9, čl. 17 i 21 Odluke o postavljanju, građenju i uklanjanju privremenih objekata montažnog karaktera na teritoriji Glavnog grada Podgorica, ("Sl.list CG - opštinski propisi", br.11/14,27/15 i 1/16,26/17) i čl. 18 ZUP-a, d o n o s i -

RJEŠENJE

ODOBRAVA SE „MONT IMPREX“ DOO lokacija za postavljanje i izgradnju privremenog objekta montažnog karaktera -objekat za obavljanje privrednih djelatnosti na katastarskoj parceli broj 4019/2 KO Donja Gorica, ukupne površine 445,50m² u svemu prema skici lokacije i tehničko estetskim uslovima koji su sastavni dio odobrenja.

Odobrenje važi do privođenja lokacije namjeni po regulacionom planu, odnosno za period od 05.02.2020. godine do 05.02.2023. godine, odnosno do privođenja zemljišta planiranoj namjeni.

Lokacija se može produžiti ako investitor podnese zahtjev za produženje Sekretarijatu u roku od 10 dana prije isteka važnosti ovog odobrenja, ukoliko ne dođe do privođenja namjeni lokacije saglasno regulacionom planu.

Korisnik lokacije dužan je postavljanje i izgradnju privremenog objekta izvršiti u roku od 90 dana od dana dobijanja odobrenja i u tom roku podnijeti zahtjev za tehnički pregled objekta čije vršenje ovaj organ dostavlja ovlašćenom subjektu, u suprotnom vaše rješenje će biti ukinuto.

O b r a z l o ž e n j e

Sekretarijatu za komunalne poslove Glavnog grada Podgorica, obratio se zahtjevom gore navedeni subjekat iz Podgorice, za izdavanje odobrenja za postavljanje i izgradnju privremenog montažnog objekta za obavljanje privrednih djelatnosti na katastarskoj parceli broj 4019/2 KO Donja Gorica. Uz zahtjev stranka je dostavila List nepokretnosti sa kopijom plana, kao i Idejno rješenje za navedeni objekat.

Odredbama člana 17 Odluke o postavljanju, građenju i uklanjanju privremenih objekata montažnog karaktera na teritoriji Glavnog grada Podgorica propisano je da se privremeni objekti postavljaju i grade na osnovu odobrenja za postavljanje i građenje. Odobrenje izdaje organ uprave nadležan za komunalne poslove, odnosno lokalna uprava gradske opštine za objekte na njenom području. Odobrenje se izdaje u formi rješenja i sadrži podatke o: korisniku, lokaciji, površini koja se zauzima, vrsti i namjeni objekta, površini privremenog objekta, vremenu korišćenja, obavezi korisnika u pogledu uređenja prostora i priključenja na komunalnu infrastrukturu. Odredbama člana 21 stav 1 iste Odluke propisano je da se odobrenje za postavljanje i građenje privremenih objekata izdaje se sa rokom važenja do jedne godine, odnosno do privođenja zemljišta planiranoj namjeni oba slučaja do privođenja planiranoj namjeni utvrđenoj

planskim dokumentom, ako taj rok bude kraći. Izuzetno od stava 1 ovog člana, odobrenje za postavljanje i građenje privremenih objekata iz člana 4 tačka 1,2,3 i 5 ove Odluke izdaje se sa rokom važenja do tri godine, odnosno do privođenja zemljišta planiranoj namjeni, utvrđenoj planskim dokumentom, ako taj rok bude kraći.

Postupajući po predmetnom zahtjevu, izlaskom na lice mjesta predstavnika ovog Sekretarijata i uvidom u priloženu dokumentaciju utvrđeno je da postoje uslovi za izdavanje traženog odobrenja.

U skladu sa iznijetim, odlučeno je kao u dispozitivu.

UPUTSTVO O PRAVNOM SREDSTVU: Protiv ovog rješenja može se izjaviti žalba Glavnom administratoru Glavnog grada Podgorica u roku od 15 dana od dana prijema rješenja. Žalba se predaje preko ovog organa i taksira sa 3 € administrativne takse.

Dostavljeno:

- Stranki,
- Komunalnoj policiji,
- Komunalnoj inspekciji,
- a/a
- Uprava lok. prih

RJEŠENJE OBRADILA:

Marija Pavicević, dipl. pravica

RUKOVODITELJKA ODJELJENJA ZA

UPRAVNO-PRAVNE POSLOVE:

Nataša Gligorović, dipl. pravica



SEKRETARA

Marko Rakočević, dipl.ecc.

PODGORICA

munalne poslove
-3344

2020. godine

TEHNIČKO – ESTETSKI USLOVI

privremeni montažni objekat za obavljanje privredne djelatnosti
at. parcela br. 4019/2, K.O. Donja Gorica
"MONT-IMPRES" DOO

PRAVNI OSNOV

avljanju i izgradnji montažnih objekata privremenog karaktera na teritoriji
Podgorice ("Sl. list CG–opštinski propisi", br.11/14, 27/15, 1/16 i 26/17).

OPŠTI USLOVI

montažni objekat za obavljanje privredne djelatnosti, bruto površine
postaviti u svemu prema skici lokacije br. 04-U₁-364/19-3344.

A: čelična - montažna

i, povezani temeljnim veznim gredama

: armirano-betonska

ni profili

ni, čelična konstrukcija

moizolacioni krovni panel

ni termoizolacioni panel

ana bravarija

avljanje privredne djelatnosti

kat iznosi minimum 20% površine, a udaljenost od susjednih objekata mora
ometati njihovo funkcionisanje.

ni konstruktivni elementi se oblikuju prema priloženim detaljima, a konačne
stvrdene na osnovu statičkog proračuna i detalja, koji će biti dati u Glavnom
kcije.

važnosti Rješenja privremeni objekat ukloniti, a prostor dovesti u
je.

O b r a d i o,
Dragoljub Bašović, dipl.inž.građ.

Crna Gora

GLAVNI GRAD

Sekretarijat za kon

Broj: 04-U₁-364/19

Podgorica, 05.02.2

OBJEKAT: P

REJON: ka

VLASNIK: "M

Odluka o posta
Glavnog grada -

Privremeni mo
P_{br}=445,50 m²,

KONSTRUKCIJA

TEMELJI: samc

PODNA PLOČA

STUBOVI: čelični

KROV: dvovodn

POKRIVAČ: terr

FASADA: fasad

OTVOR: ełoksir

FUNKCIJA: oba

Zelenilo uz obje
biti tolika da ne

Napomena: Svi
dimenzije biće u
projektu konstru

Nakon isteka
prvobitno stan

CRNA GORA
GLAVNI GRAD PODGORICA
Sekretarijat za komunalne poslove
Broj: 04-U1-364/19- 3344
Podgorica, 04. februar 2019. godine

ml. KRITSKOG ODREDA

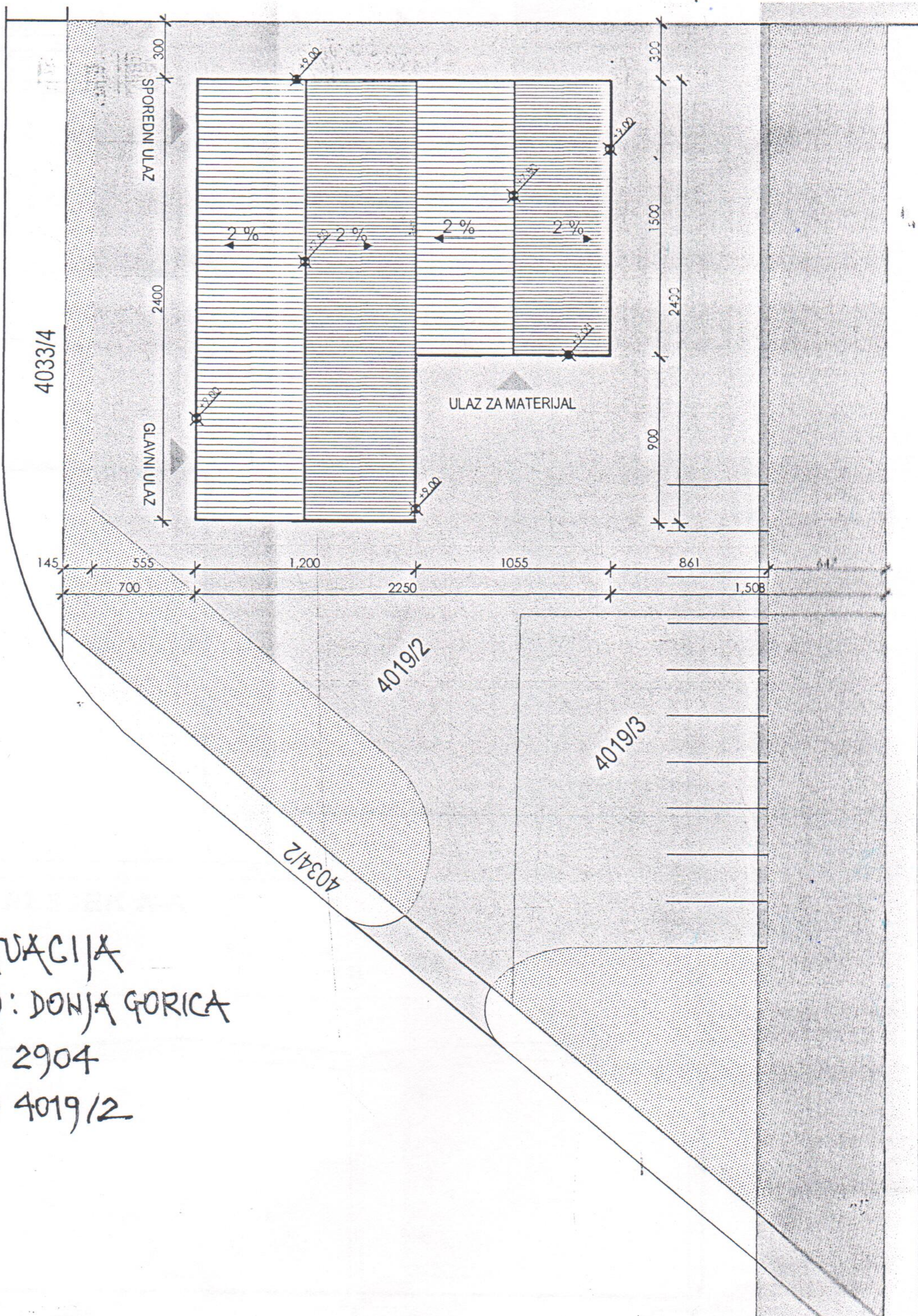

SITUACIJA
KO: DONJA GORICA
LN 2904
kp 4019/2

TEHNIČKA OBRADA,

Dragoljub Bašović, dipl. inž. građ.

Vladimir Đurković, saob. teh.

CRNA GORA

GLAVNI GRAD PODGORICA

Sekretarijat za komunalne poslove

Broj: 04-U1-364/19-3344

Podgorica, 04. februar 2019. godine

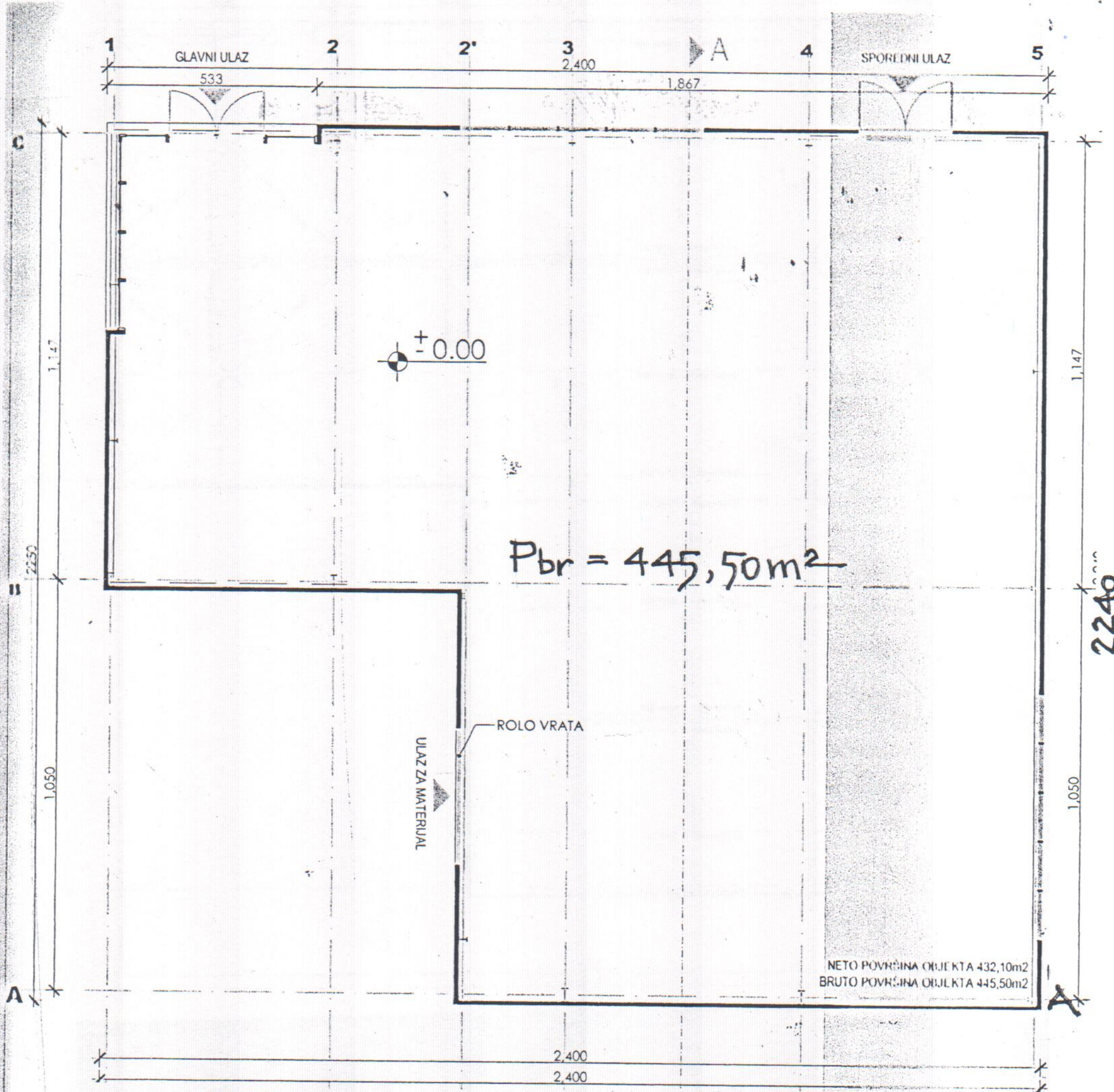

PRESJEK A-A

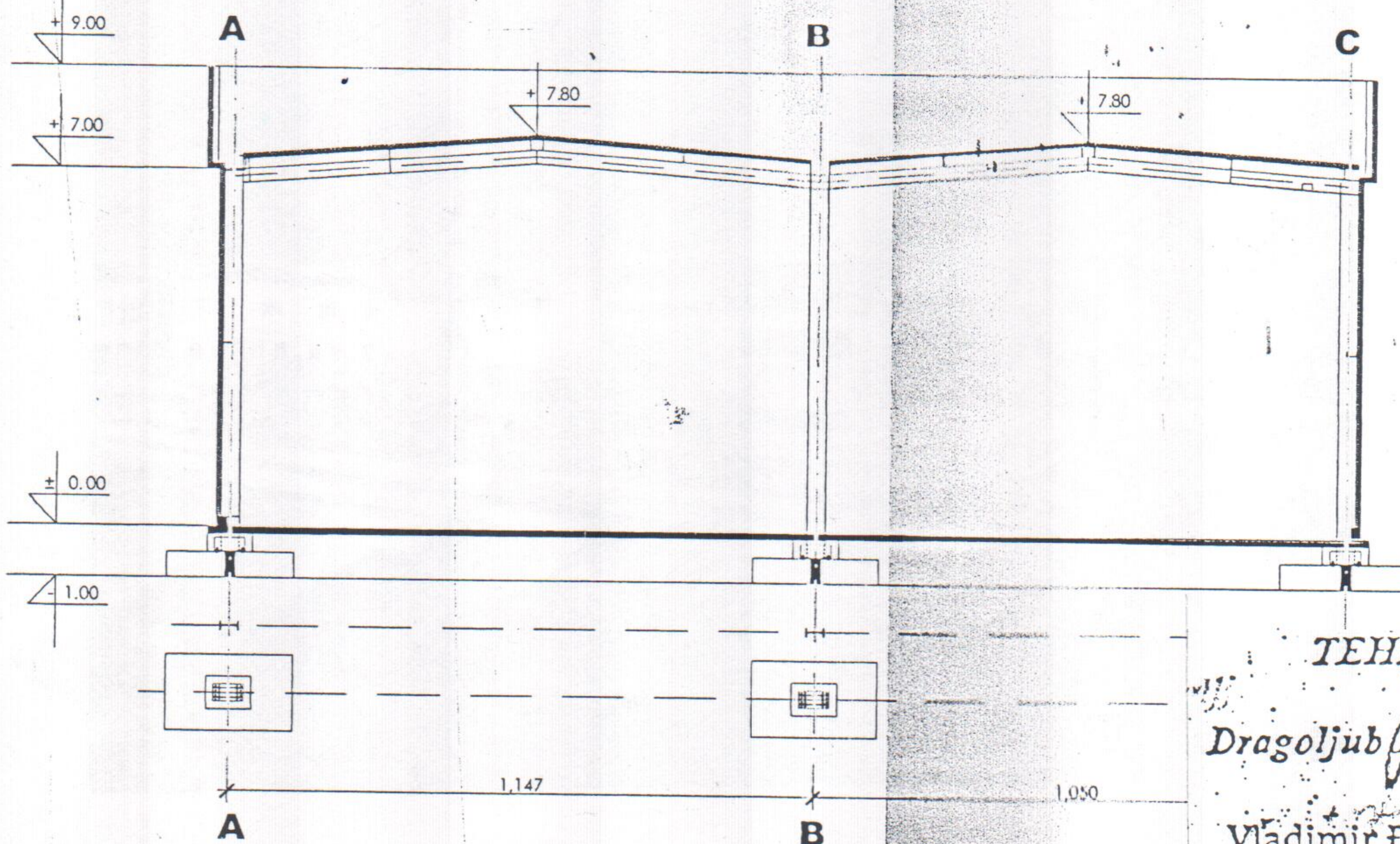

TEHNIČKA OBRADA,

Dragoljub Bašović, dipl. inž. građ.

Vladimir Đurković, saob. teh.

CRNA GORA

GLAVNI GRAD PODGORICA

Sekretarijat za komunalne poslove

Broj: 04-U1-364/19- 3344

Podgorica, 04. februar 2019. godine

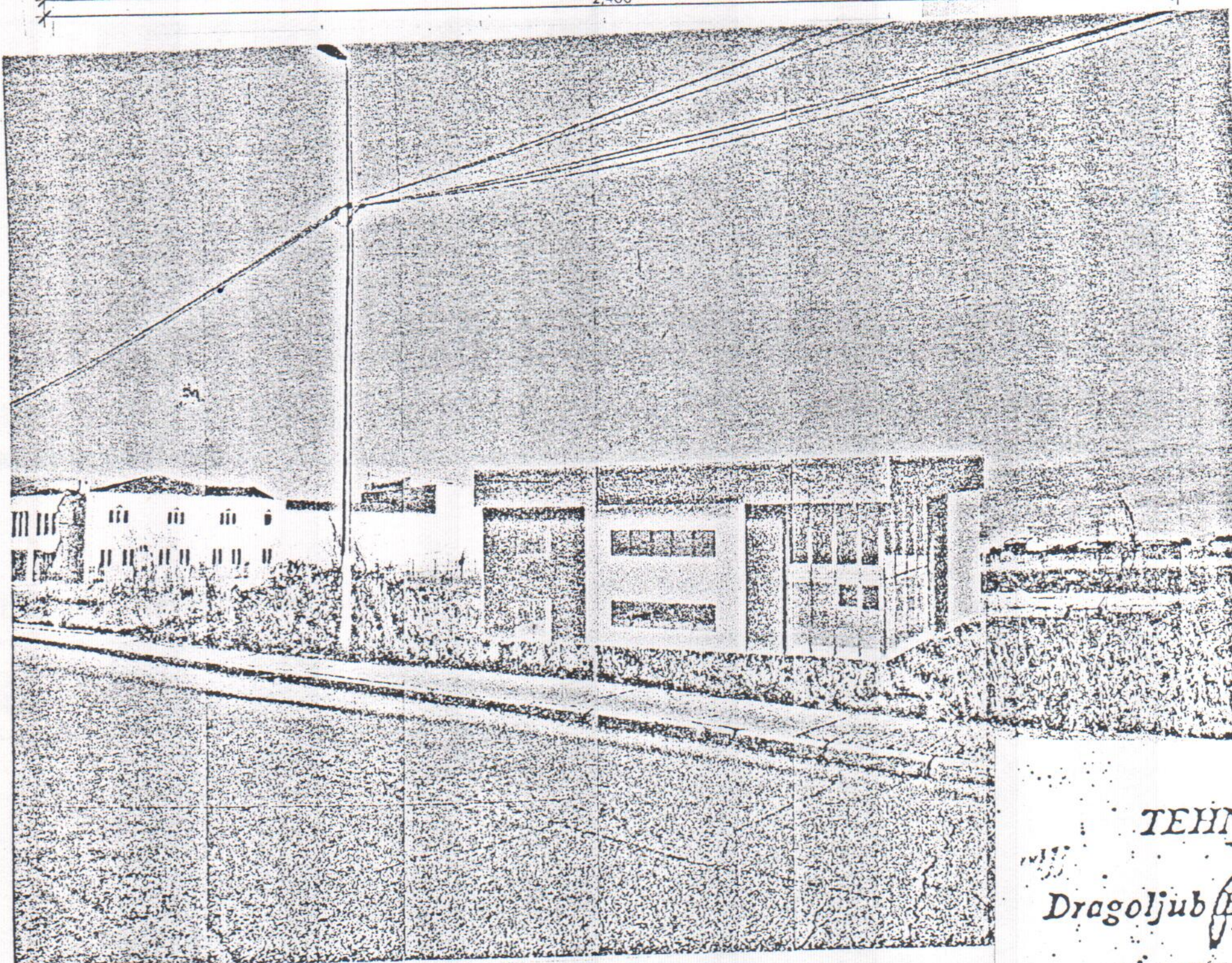
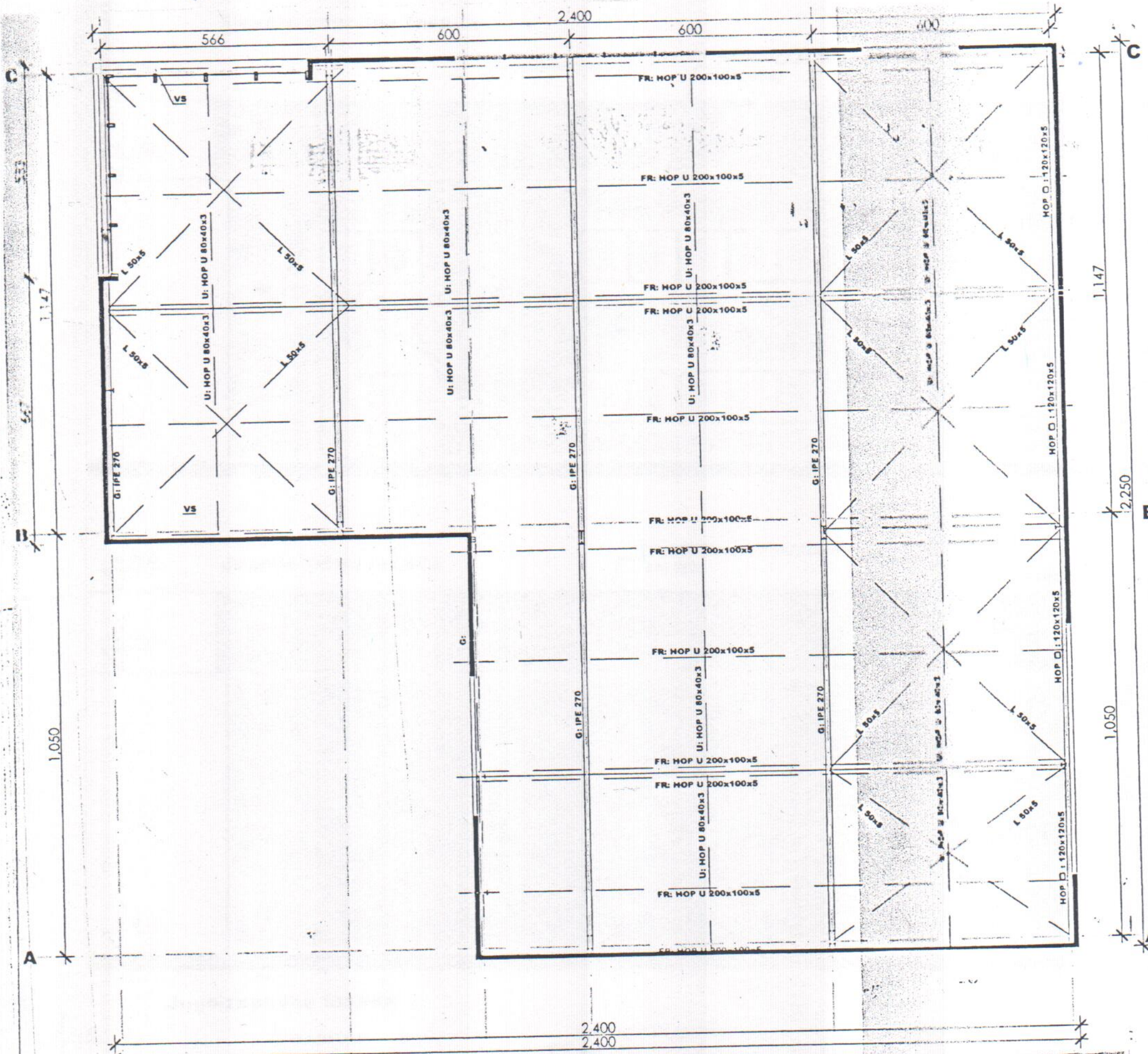

3D model

TEHNIČKA OBRADA,

Dragoljub Bašović, dipl. inž. građ.

Vladimir Đurković, saob. teh.

CRNA GORA

GLAVNI GRAD PODGORICA

Sekretarijat za komunalne poslove

Broj: 04-U1-364/19- 3344

Podgorica, 04. februar 2019. godine

Sjevero-zapadna fasada

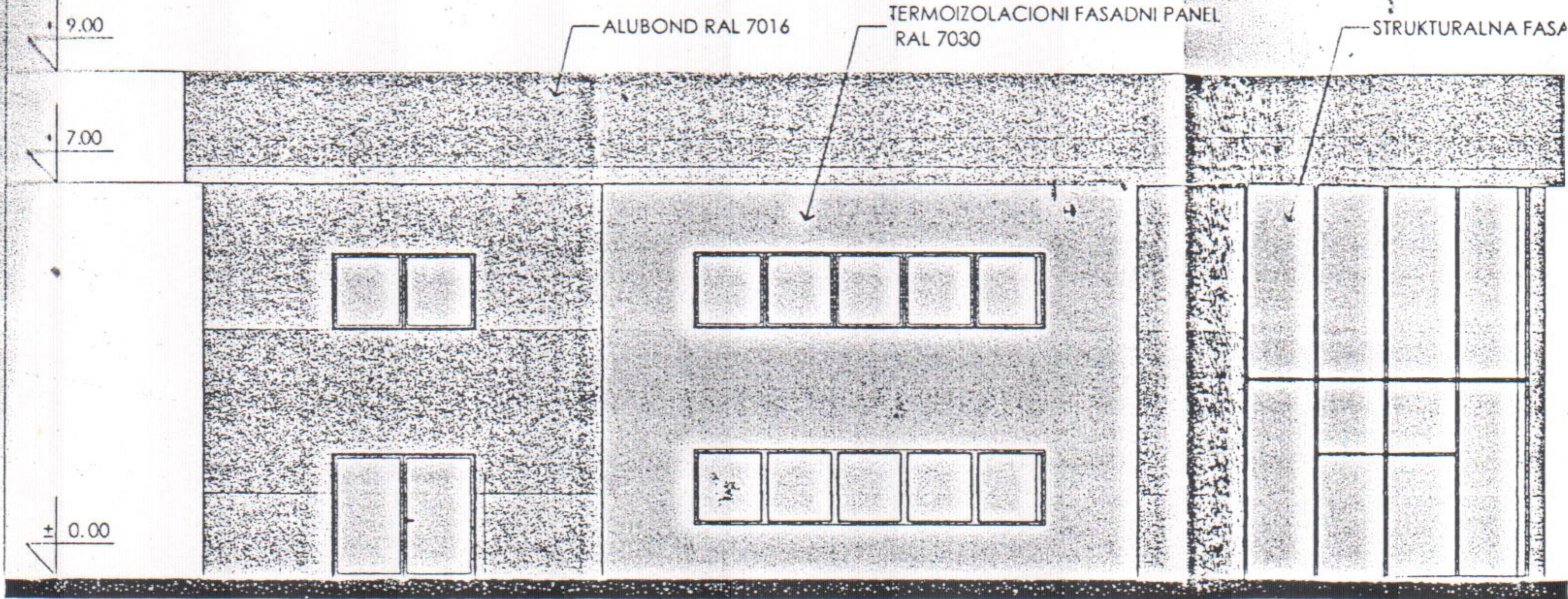

Jugo-istočna fasada

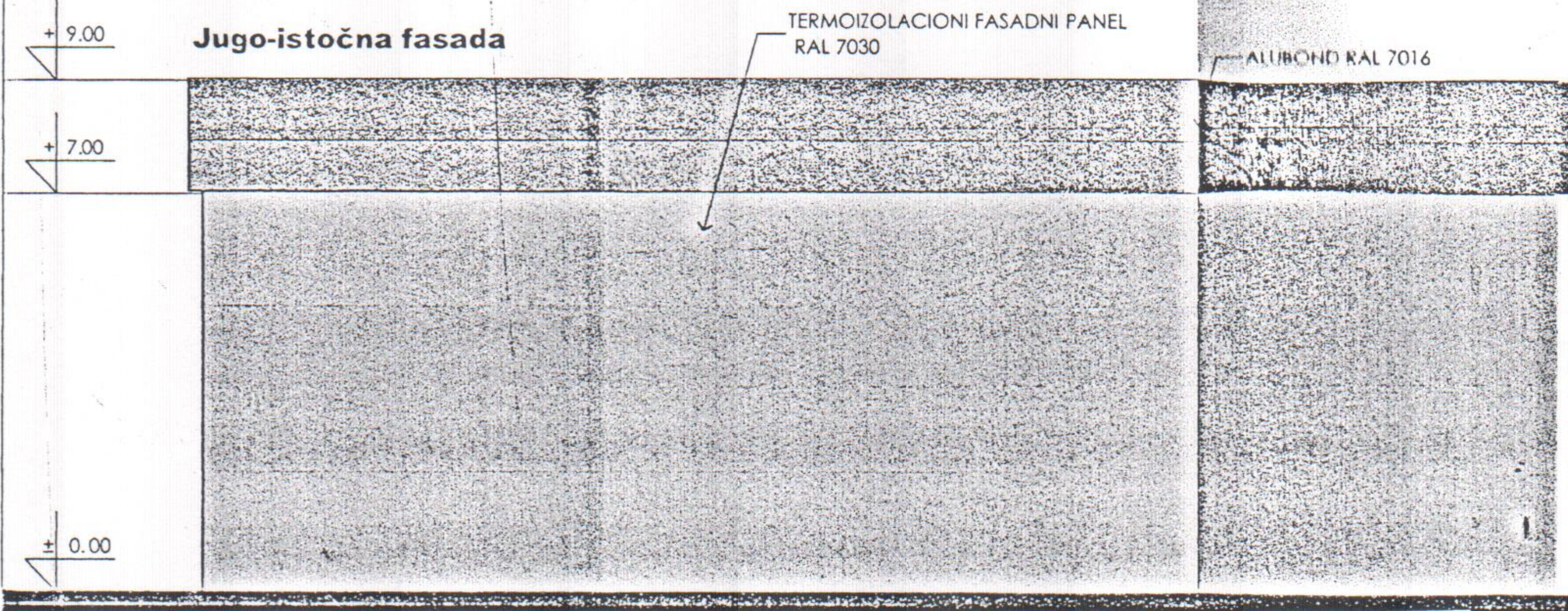

Jugo-zapadna fasada

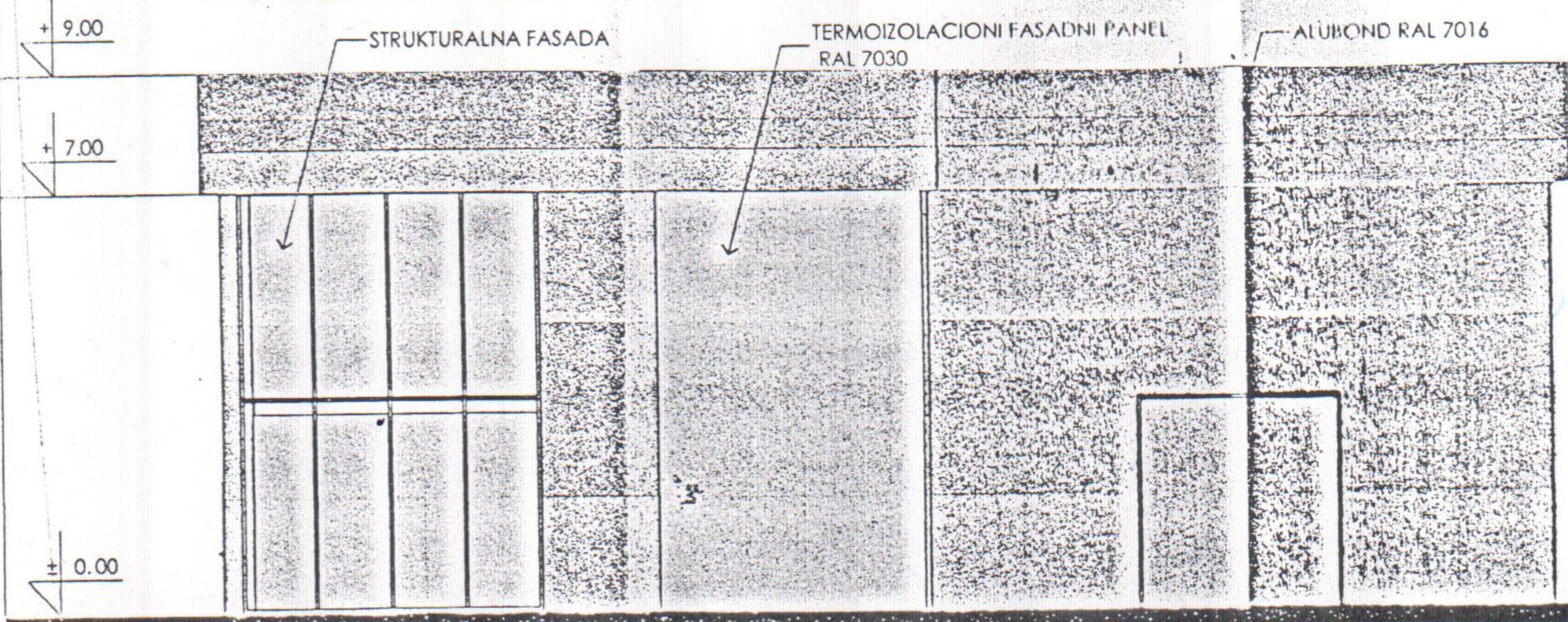

Sjevero-istočna fasada

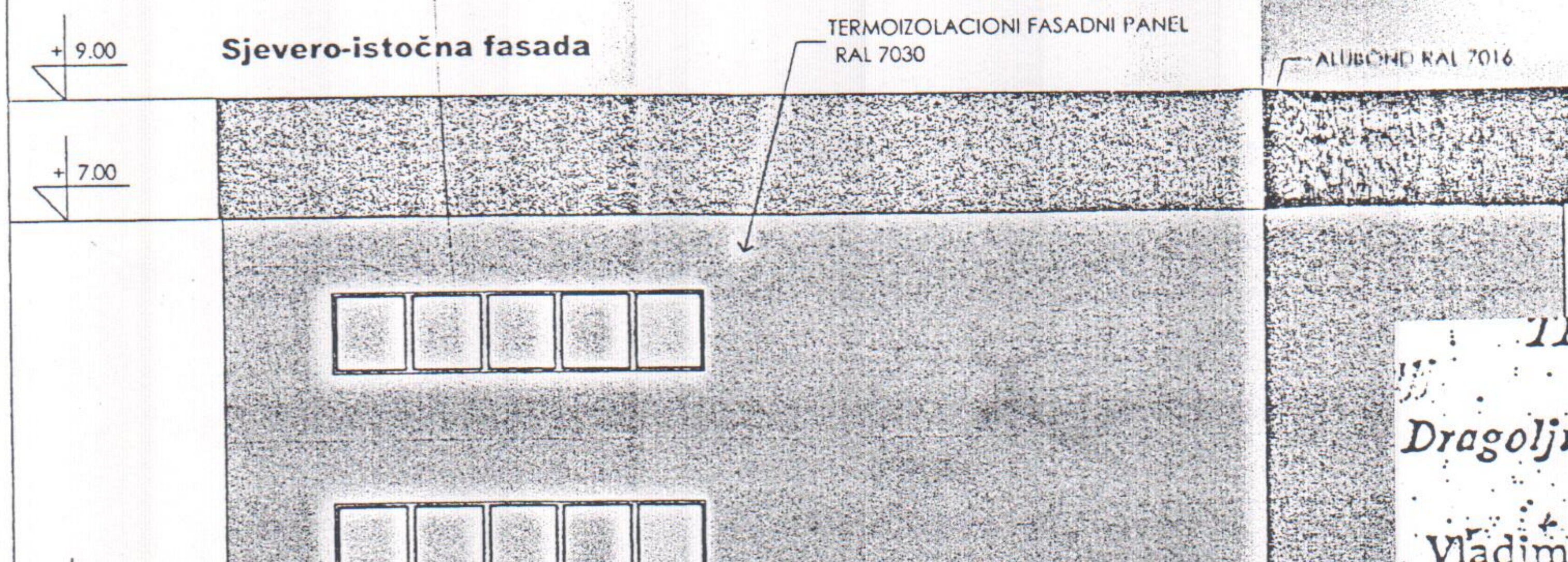

TEHNIČKA OBRADA,

Dragoljub Bašović, dipl. inž. građ.

Vladimir Đurković, saob. teh.

CONT-ING d.o.o.Podgorica

PIB 03230333 PDV 30/31-19841-8 žr.Hipotekarna banka - 520 -39723 - 22

ELABORAT O PARCELACIJI



e-mail: geoart.me@gmail.com

Mitro Bakića 92, 81000 Podgorica, Crna Gora, tel: +382 (0) 67 204 311, 69 216 111

GEOART d.o.o.
PIB: 02990687
PDV: 30/31-13416-0
Ž.R.: 520-21677-34

"GEOART" d.o.o.
Broj 92149
Podgorica, 22.10.2019 god.

GEODETSKI ELABORAT PARCELACIJA

OPŠTINA PODGORICA KO DONJA GORICA

kat. parcele 4019/2, 4019/3

Sp.prijava..... 22.11.2018..... Kat.zgrada..... 4980/119.....
Sveska 2 str..... broj.....



Bragledača: Stanković 11.11.2019
Ovjerio: 15.11.2019. G. Perović - Ueković

Podgorica, oktobar 2019. god.



e-mail: geoart.me@gmail.com

Mitra Bakića 92, 81000 Podgorica, Crna Gora, tel: +382 (0) 67 204 311, 69 216 111

GEOART d.o.o.
PIB: 02990687
PDV: 30/31-13416-0
Ž.R.: 520-21677-34

U skladu sa Zakonom o državnom premjeru i katastru nepokretnosti
imalac prava / korisnik MONT - IMPREX DOO
adresa / telefon

OVLAŠĆUJE

Firmu "GEOART" iz Podgorice

DA VRŠI PROMJENE NA NEPOKRETNOSTIMA

Promjena se odnosi na Katastarsku parcelu 4019/2, 4019/3

KO Donja Gorica

1. Parcelacija
2. Parcelacija po DUP-u
3. Snimanje objekta
4. Etažna razrada objekta
5. Etažna razrada posebnog dijela objekta

Podgorica

Dana: __. __. 20__ god.

DAVAOCI OVLAŠĆENJA



MONT-IMPRESA
D.O.O. *
PODGORICA
trgovinsko društvo
MONT-IMPRESA
D.O.O. *
PODGORICA
trgovinsko društvo

Opština: Podgorica
Kat.opšt: Donja Gorica

SKICA PREMJERA

R=1:500

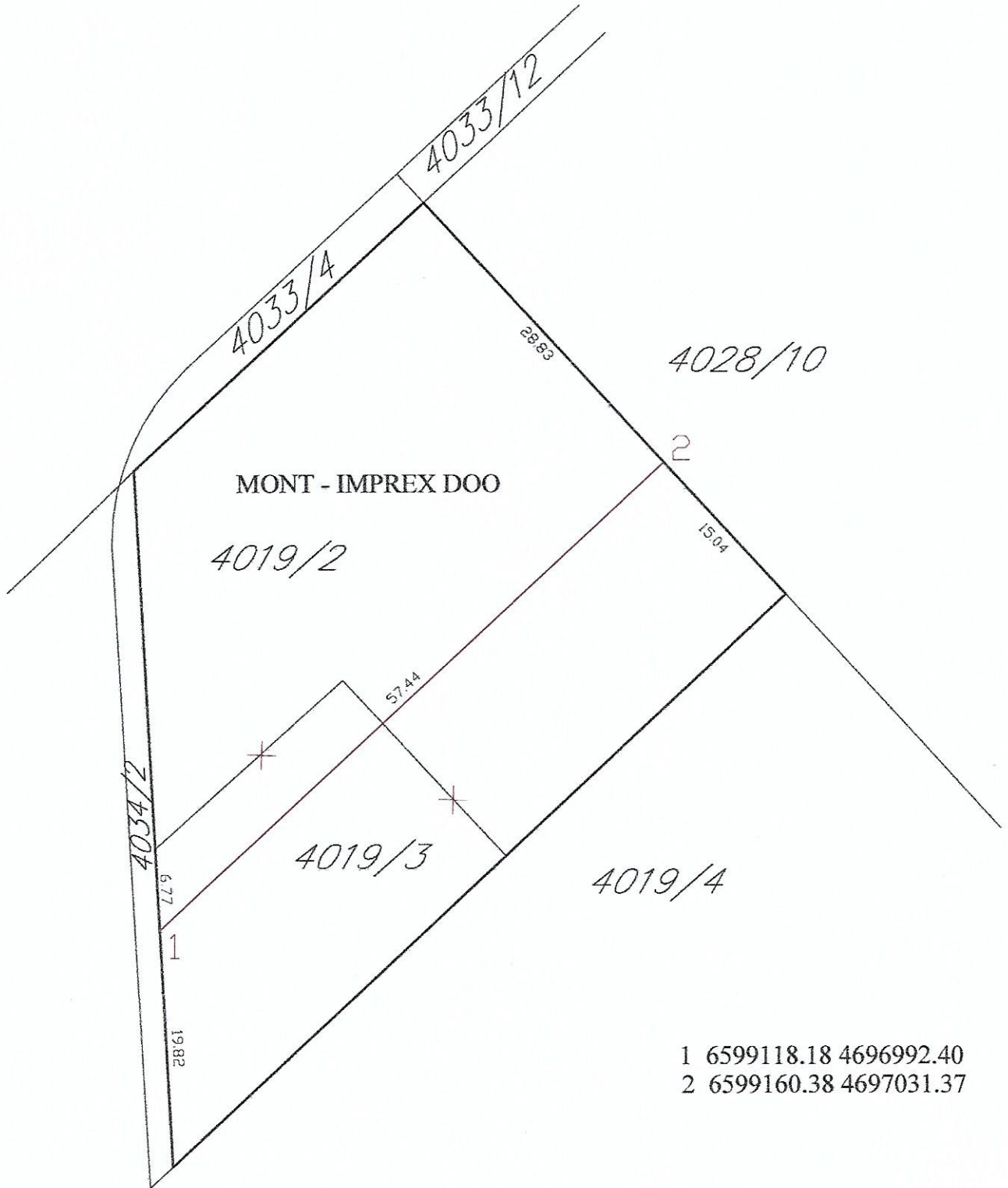

1 6599118.18 4696992.40
2 6599160.38 4697031.37

Podgorica, 20.10.2019.god

Za "GEOART" doo
Vidosava Milačić, dipl.ing. geod
Milačić Vidosava

CRNA GORA
Opština: Podgorica
Kat. Opština: Donja Gorica

SPIŠAK PRIJAVA

Kat. Parcela 4019/2, 4019/3

IZVRŠILAC RADOVA

"GEOART" d.o.o.

PODGORICA

CRNA GORA

Uprava za nekretnine

Ko Donja Gorica

Opština Podgorica

STARO STANJE

Redni broj	List nepokretnosti	Matični broj	Naziv nosioca prava na nepokretnost i adresa	Broj parcele	Zgrada	Ulaz (kućni br.)	Sprat	Broj dijela zgrade	Sobnost	Potes ili ulica i kućni broj	Obim prava		Šifra načina korišćenja nepokr. (zemljišta, zgrade, pos. dijela)	Površina			Titular	Broj promjene i datum pravosnažnosti		
											Na zemljištu	Na zgradi		ha	a	m ²				
1	2	3	4	5	6	7	8	9	10	11	12	13	14	15	16	17	18	19	20	21
1	2904	2212501	MONT - IMPREX DOO	4019/2 4019/3									vinograd 2 kl vinograd 2 kl	17	00					
IZNOS 1:																				
23 00																				

Обрадио: Miličić Vidosava, dipl.ing.geod.

za "GEOART" d.o.o.



CRNA GORA

Uprava za nekretnine

Ko Donja Gorica

Opština Podgorica

NOVO STANJE

List nepokretnosti	Matični broj	Naziv nosioca prava na nepokretnost i adresa	Broj parcele	Oznaka nepokretnosti										Sifra načina korišćenja nepokr. (zemljišta, zgrade, pos. dijela)	Površina			Tereti i ograničenja	Titular	Br. spiska prijava					
				Zgrada	Ulaz (kč.br.)	Sprat	Broj dijela zgr.	Sobnost	God. izgrad.	Plan	Skica	Na zemljištu	Na zgradi		Obim prava	Na zemljištu	Na zgradi				Na zemljištu	Na zgradi	Osnov sticanja	ha	a
22	23	24	25	26	27	28	29	30	31	32	33	34	35	36	37	38	39	40	41	42	43	44	45	46	47
2904	2212501	MONT - IMPREX DOO	4019/2 4019/3																13	35					
																			09	65					
																		23	00	0					

IZNOS 1:

Obradio: Milačić Vidosava, dipl.ing.geod.
za "GEOART" d.o.o.





e-mail: geoart.me@gmail.com

GEOART d.o.o.
PIB: 02990687
PDV: 30/31-13416-0
Ž.R.: 520-21677-34

Mitra Bakića 92, 81000 Podgorica, Crna Gora, tel: +382 (0) 67 204 311, 69 216 111

Izvještaj

Dana 20.10.2019.god. na zahtjev firme Mont-Imprex doo izvršena je parcelacija kat. parcela 4019/1, 4019/3, u KO Donja Gorica, Opština Podgorica, upisane kao njihova svojina u list nepokretnosti broj 2904.

Koordinate tačaka određene GPS – RTK metodom , parametrima Uprave za nekretnine.

Za ovu lokaciju DUP je stavljen van snage.

Podgorica, 20.10.2019.god

snimio i obradio:
za „GEOART” d.o.o.
Vidosava Milačić, dipl. ing.geod.



CRNA GORA
UPRAVA ZA NEKRETNINE

LICENCA

Kojom se potvrđuje da je Društvo sa ograničenom odgovornošću

”GEOART” d.o.o. Podgorica

Ul.Mitra Bakića br.92 Podgorica , dana 08.07.2014. godine, ispunila uslove za

IZVOĐENJE GEODETSKIH RADOVA NA ODRŽAVANJU

DRŽAVNI PREMJER, KATASTAR NEPOKRETNOSTI I VODOVA

Broj: 02-3861/2

Podgorica, 08.07.2014.godine

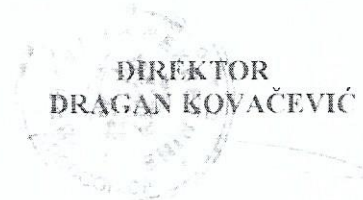

Crna Gora
UPRAVA ZA NEKRETNINE

Broj: 02-1191/2
Datum: 22.06.2009.g.

Na osnovu člana 157 st. 2 Zakona o državnom premjeru i katastru nepokretnostima
(„Službeni list RCG,, broj 29/2007),

UPRAVA ZA NEKRETNINE VLADE RCG izdaje

U V J E R E N J E
O POLOŽENOM STRUČNOM ISPITU

Kojim se potvrđuje da je

GAŠIĆ DRAGANA VIDOSAVA

Dipl.ing.geodezije

rođena 13.12.1984 g. u Podgorici , Crna Gora
dana 18.06.2009 godine, polagala stručni ispit za sticanje ovlašćenja za
projektovanje i izvođenje
svih vrsta geodetskih radova pred Komisijom za polaganje stručnog ispita,
i da je ispit položila.

Ovo uvjerenje predstavlja dokaz o stečenom ovlašćenju za
projektovanje i izvođenje radova u oblastima.

1. državni premjer i katastar nepokretnosti
2. geodetskih radova u inženjersko-tehničkim oblastima

DIREKTOR,
Mićo Orlandić



MINISTARSTVO FINANSIJA
UPRAVA ZA NEKRETNINE

Broj: 02-7434
Podgorica, 24.11.2017.god.

Ul. Bračana Bračanovića b.b.
Matični broj (PIB): 02010658

„GEOART”d.o.o.

Podgorica
Ul. Mitra Bakića br.92

RAČUN broj 571

Poziv na Vaš broj _____

Za korišćenje podataka mreže permanentnih stanica MONTEPOS:

- period od dvije godine: od 27.11.2017. do 27.11.2019. godine
- tip servisa: RTK

UKUPNO PLAĆENO : 1.500,00€
(slovima: jednahiljadaipetstotinaeura)

Navedeni iznos je uplaćen na žiro račun Državnog trezora broj 832-1081-58 (prihod od djelatnosti Uprave za nekretnine).

Fakturisala

Milena R. Jovanović

VD DIREKTOR

Dragan Kovačević

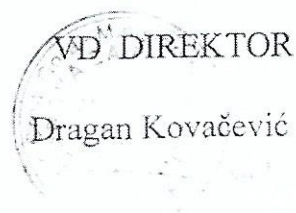



UVERENJE O ETALONIRANJU

Datum: 5/12/2017

Broj uverenja: 532/17/01

Ukupan broj strana: 2

Naziv:

Merni uređaj za primenu tehnologije globalnog pozicioniranja

Proizvođač:

Leica Geosystems AG

Tip:

Prilagodak G505a 45
Antena G508a1us

Identifikacioni broj:

Prilagodak: 1856 375
Antena: 1856 375

Datum etaloniranja:

5/12/2017

Korisnik merila:

GEOART D.O.O
PODGORICA, Mitra B4K 4B 02

Merenje izvršio:

Đorđe Jalošević, MSc inž geod.
Tehnički saradnik

KIP



Anica Manković, MSc inž geod.
Bilježnica laboratorije

**IZJAVA OVLAŠĆENE GEODETSKE ORGANIZACIJE
O TAČNOJ LOKACIJI**



e-mail: geoart.me@gmail.com

GEOART d.o.o.
PIB: 02990687
PDV: 30/31-13416-0
Ž.R.: 520-21677-34

Svetozara Markovića 14, 81000 Podgorica, Crna Gora, tel: +382 67 204 311, +382 69 216 111

IZJAVA OVLAŠĆENE GEODETSKE ORGANIZACIJE

Predmet: Identifikacija kat.parcela 4019/2 I 4019/3 KO Donja Gorica u Opštine Podgorica.

Ovom izjavom dajemo identifikaciju katastarskih parcela 4019/2 I 4019/3 KO Donja Gorica, Opštine Podgorica kao i lokacija objekta.

Kat.parcele 4019/2 I 4019/3 KO Donja Gorica se nalazi u Opštini Podgorica – Ul. Kritskog odreda, upisane su u LN br. 2904 u površini od P=1335m² I 965m².

Lokacija je izgrađena, I na katarskim parcelama postoje objekti.

Do lokacija, od glavnog puta Podgorica – Cetinje vodi nekategorisani asfaltni put k.p. 4033/1 u vlasništvu Glavnog grada Podgorica I k.p. 4034/1 I 4034/2 Crna Gora – subjekt raspolaganja Glavni grad Podgorica.

U prilogu ove izjave nalaze se:

- Izvod sa <https://geoportal.co.me/>

Podgorica, 16.11.2023.god.

Obradio:
Vidosava Milacic, dipl.ing.geod





e-mail: geoart.me@gmail.com

GEOART d.o.o.
PIB: 02990687
PDV: 30/31-13416-0
Ž.R.: 520-21677-34

Svetozara Markovića 14, 81000 Podgorica, Crna Gora, tel: +382 67 204 311, +382 69 216 111



Izvod sa <https://geoportal.co.me/>

CONT-ING d.o.o.Podgorica

PIB 03230333 PDV 30/31-19841-8 žr.Hipotekarna banka - 520 -39723 - 22

PROJEKTI ZADATAK

CONT-ING d.o.o.Podgorica

PIB 03230333 PDV 30/31-19841-8 žr.Hipotekarna banka - 520 -39723 - 22

CILJ I SVRHA IZRADE TEHNIČKE DOKUMENTACIJE:

Na kat.parc.4019/2 i 4019/3 KO Donja Gorica Opština Podgorica.projektovati Privremeni objekat Montažna halau cilju unapređenja proizvodnje i preduzetništva. Projektom predvidjeti kvalitetan prostor koji pruža mogućnost kvalitetne proizvodnje, ugodan boravak radne snage, prijem klijenata.

PREDMET TEHNIČKE DOKUMENTACIJE(opšti podaci o objektu,lokacija,namjena,kapacitet,faznost gradnje,zahtijevani materijali i podaci o zahtijevanom nivou instalacija i opreme)

- o Spratnost objekata: **PRIZEMLJE + GALERIJA**
- o Lokacija: **Na kat.parc.4019/2 i 4019/3 KO Donja Gorica Opština Podgorica.**
- o Namjena objekta: **Privremeni objekat-Montažna hala**
- o Sadržaj objekta po etažama: **Prizemlje: Proizvodnja, smještaj radne snage i prijem klijenata, Galerija: Proizvodnja i kancelarijski prostor.**
- o Broj parking mjesta: **15 pm**
- o Materijali: **Čelična konstrukcija oslonjena na AB temelje, fasada sendvič panel lim u kombinaciji sa ALU BOND-om.**
- o Instalacije i oprema: **Projektom predvidjeti sve potrebne odvodne vertikale kao i vertikale za ventilaciju kako kuhinja tako i kupatila.**

OSNOVE ZA PROJEKTOVANJE SA PODACIMA O ZAHTIJEVANIM TEHNOLOŠKIM PROCESIMA

Tehnološki procesi potrebni za izgradnju **Na kat.parc.4019/2 i 4019/3 KO Donja Gorica Opština Podgorica** su: izvođenje zemljanih radova, izgrada betonskih temelja , mrtve ploče, montaža čelične konstrukcije i fasadnih sendvič panel limova.

Tehnološki proces koji treba primijeniti je mehanizovani što obuhvata radnu snagu sa mašinskom mehanizacijom(bageri, mješalice, kran, mikseri, pumpe za beton).

Investitor:



ul.Vasa Raickovica 48. Podgorica. Mob.tel /+382 67 284 711 cont.ing018@gmail.com

CONT-ING d.o.o.Podgorica

PIB 03230333 PDV 30/31-19841-8 žr.Hipotekarna banka - 520 -39723 - 22

TEKSTUALNA DOKUMENTACIJA

CONT-ING d.o.o.Podgorica

PIB 03230333 PDV 30/31-19841-8 žr.Hipotekarna banka - 520 -39723 - 22

TEHNIČKI OPIS

CONT-ING d.o.o.Podgorica

PIB 03230333 PDV 30/31-19841-8 žr.Hipotekarna banka - 520 -39723 - 22

OPŠTI PODACI

Izgradnja objekta predviđena je **na kat.parc.4019/2 i 4019/3 KO Donja Gorica Opština Podgorica**. Predmetni objekat spratnosti **Prizemlje**, u vlasništvu „**Mont-Imprex“ d.o.o. Bar**.

Ukupna bruto površina objekta je **Pb= 925,90 m²** i namijenjena je **skladištenju i štampanju bilborda**. Neto površina je **Pn=1.303,25m²** uključujući i galerijski prostor.

Predmetni objekat je planiran uz poštovanje horizontalnih i vertikalnih gabarita iz urbanističko tehničkih uslova.

LOKACIJA

Lokacija objekta predviđena je **na kat.parc.4019/2 i 4019/3 KO Donja Gorica Opština Podgorica**. Projektom je predviđeno spajanje katastarskih parcela **4019/2 i 4019/3** i formiranje jedinstvenog objekta sa zajedničkim parking prostorom i jednim prilazom.

PREDMET PROJEKTOG ZADATKA:

ZA IZRADU TEHNIČKE DOKUMENTACIJE – IDEJNOG RJEŠENJA ARHITEKTURE za **Privremeni objekat-Montažna hala na kat.parc.4019/2 i 4019/3 KO Donja Gorica Opština Podgorica**. Objekat je planiran na ravnom terenu. Građevinska linija je utvrđena detaljnim urbanističkim planom i data koordinatama.

Gabaritne dimenzije objekta su **33.50 x 41.80m**. Ukupna visina **20.70m** od dna temelja do vrha atike, a od poda prizemlja do vrha atike je **7.90m**.

Predmetni objekat formiran je u 2 nivoa, od kojih su

Nivo prizemlja – na koti +0.00 m od kote tla.

Oblik i dimenzije objekta kao i razmeštaj prostorija su u svemu prema grafičkoj dokumentaciji.

Na kat.parc.4019/2 i 4019/3 KO Donja Gorica Opština Podgorica isprojektovan je funkcionalan **Privremeni objekat -Montažna hala**, objekat je predviđen za smještaj zaposlenih, skladištenje i izradu bilborda. Dio objekta koji je orjentisan na sjevernoj strani formiran je u dva nivoa, prvi nivo je predviđen za prijem stranaka, ulaz i smještaj radnika kao i proizvodne usluge. Drugi nivo objekta je predviđena dio za kancelarijski prostor dio takodje za proizvodnju, dio objekta koji je orjentisan ka jugu predviđen je kao magacinski prostor bez galerije.

KONSTRUKCIJA

Objekat se nalazi u VIII zoni seizmičkih potresa po MCS,i I klimatskoj zoni. Konstrukcija objekta proizašla je iz namjene objekta, spratnosti, karakteristika terena kao i želje Investitora.

Noseću konstrukciju uraditi od armiranog betona marke MB30.

Objekat je projektovan kao čelični motnažni koj se oslanja na armirano betonske temelje samce

Sav upotrebljen materijal treba da je solidnog kvaliteta i ugrađen na zadovoljavajući način u skladu sa važećim propisima i standardima koji važe u ovoj oblasti.

SPOLJNA I UNUTRAŠNJA OBRADA

Unutrašnja obrada

Projektom je predviđena kvalitetna i savremena materijalizacija za završnu obradu prostorija u skladu sa namjenom prostora i propisima.

Projektom su predviđene sledeće obrade:

Podovi

-Podovi su projektovani tako da se na AB ploču postavlja stirodur kao toplotna i zvučna izolacija debljine 2 cm a preko nje cementna košuljica 4 cm preko koje se postavlja gotov pod keramika/parket u zavisnosti od namjene prostorije.

Zidovi

- Unutrašnji zidovi su od gips karton ploča postavljenih na aluminijske profile ukupne debljine 10 cm l. Svi zidovi su malterisani l premazani disperzijom kao završnim slojem, osim zidova sanitarnih prostorija kod kojih su preko malterisanja postavljene keramičke pločice, a na mjestima tuš kabine sloj hidroizolacije u visini od 2,00m.

Spoljna obrada

Fasada

-Fasada je projektovana od senvič panel lima sive i crne boje kao što je prikazano u grafičkoj dokumentaciji. Dio fasade na ulazu je prdvidjen kao alu bond imitacije drveta.

Krov

-Krov je riješen da najkraćim putem sprovede vodu do oluka. Projektovan je kao dvovodni podijeljen u tri sektora.Osnonjen je na čelične profile koji formiraju nagib, na čelične primarne nosače postavljene su čelične rožnjače preko kojih se postavlja takođe
ul.Vasa Raickovica 48. Podgorica. Mob.tel /+382 67 284 711 cont.ing018@gmail.com

sendvič panel lim.

STOLARIJA I BRAVARIJA

- Unutrašnja stolarija

Unutrašnja stolarija je predviđena finalno obrađena, drvena, bojena i lakirana, sa slijepim štokom i dovratnicima sa odbojnicima, kvalitetnim okovima, kvaliteta – prve klase po izboru projektanta.

Na mjestima gdje se pojavljuje razlika u podu predviđene su mesingane lajsne po izboru projektanta.

- Fasadna bravarija

Ulazna vrata predviđena su od aluminijumskih profila zastakljena termoizolacionim staklom, po principu prekinutog termičkog mosta. Otvaranje vrata je ka unutra i prikazano je u grafičkim priložima. Na bočnim stranama objekta je takođe bravarija od aluminijskih profila zastakljenih termoizolacionim staklom. Prozori su raznih dimenzija i različitih visina parapeta u zavisnosti od namjena prostorija sa klasičnim otvaranjem u obje strane..

OPIS UREĐENJA TERENA

Postojeći teren je ravan. Kota terene je cca 28.00m.

CONT-ING d.o.o.Podgorica

PIB 03230333 PDV 30/31-19841-8 žr.Hipotekarna banka - 520 -39723 - 22

REKAPITULACIJA POVRŠINA

CONT-ING d.o.o.Podgorica

PIB 03230333 PDV 30/31-19841-8 žr.Hipotekarna banka - 520 -39723 - 22

Ostvarene površine u projektu:

REKAPITULACIJA:		
<u>Naziv:</u>	<u>Površina m²</u>	<u>Procenata %</u>
<u>Nisko rastinje</u>	235,80m ²	10.00 %
<u>Asfalt i trotoar</u>	1.138,30m ²	49.00 %
<u>Površina prizemlja</u>	925,90 m ²	41.00 %
<u>Ukupno:</u>	2.300,00 m²	100.00 %
ETAŽA	BRGP (m²) ostvareno	BRGP (m²) zadato
<u>PRIZEMLJE</u>	925,90 m²	928,71 m²
ETAŽA	NETO (m²)	
<u>PRIZEMLJE</u>	895,86m ²	
<u>GALERIJA</u>	407,39m ²	
<u>UKUPNO NETO POVRŠINA</u>	1.303,25 m²	

CONT-ING d.o.o.Podgorica

PIB 03230333 PDV 30/31-19841-8 žr.Hipotekarna banka - 520 -39723 - 22

Detaljni prikaz ostvarenih površina po etažama

CONT-ING d.o.o.Podgorica

PIB 03230333 PDV 30/31-19841-8 žr.Hipotekarna banka - 520 -39723 - 22

TABELA 1 – Prikaz urbanističkih parametara iz projekta i parametara zadatih UT uslovima.

Urbanistički parametri	Ostvaremo u projektu	Zadato UT uslovima
kat.parc.4019/2 i 4019/3 KO Donja Gorica Opština Podgorica.	4019/2=1335.00 m² + 4019/3=965.00m² =2330.00 m²	4019/2=1335.00 m² + 4019/3=965.00m² =2330.00 m²
<i>BGP Indeks izgrađenosti</i>	925.90 m²	445,5 0m²+483.21 m² =928.71 m²
<i>Površina pod objektima Indeks zauzetosti 0,50</i>	0.40	0.50
<i>Max P pod objektom</i>	925.90m²	1.165.00 m²
<i>Spratnost</i>	Prizemlje + Galerija	Prizemlje +Galerija

Zaključak: Svi urbanistički parametri iz projekta zadovoljavaju parametre zadate UT uslovima

Podgorica, novembar 2023.

Projektant:



Bogić Vukčević spec sci.arh

IZJAVA ODGOVORNOG PROJEKTANTA DA JE TEHNIČKA
DOKUMENTACIJA IZRAĐENA U SKLADU SA VAŽEĆIM PROPISIMA

OBJEKAT: „Mont-Imprex“ d.o.o. Podgorica

LOKACIJA: Na kat.parc.4019/2 i 4019/3 KO Donja Gorica
Opština Podgorica

**VRSTA I DIO
TEHNIČKE DOKUMENTACIJE:** IDEJNO RJEŠENJE

PROJEKTANT: CONT-ING d.o.o. Podgorica ul. Sima Barovića br.20
Licenca br. UPI 072/7-4/2

ODGOVORNI INŽENJER: Bogić Vukčević,spec.sci.arh. Licenca br. UPI 072/7-285/2

I Z J A V L J U J E M

da je ovaj projekat urađen u skladu sa:

- Zakonom o planiranju prostora i izgradnji objekata i podzakonskim aktima donešenim na osnovu navedenog zakona;
- posebnim propisima koji direktno ili na drugi način utiču na osnovne zahtjeve za objekte;
- pravilima struke i
- da je Idejno rješenje izrađeno u skladu sa Urbanističko-tehničkim uslovima u pogledu svih urbanističkih parametara: **indeksa izgrađenosti (0,39) 928.71m², indeksa zauzetosti 0.50 (1.165,00 m²),** ukupne dozvoljene **BRGP 928.71 m²** odnosa prema građevinskoj liniji.
- izjavljujem da je za lokaciju obezbijeđen saobraćajni pristup u skladu sa planskim dokumentom i saobraćajnim uslovima, kao i odgovarajući broj parking mjesta.

Zadati i ostvareni urbanistički parametri:

Urbanistički parametri	Zadato	Ostvareno
Površina kat par. 4019/2 i 4019/3	4019/2=1335.00 m² + 4019/3=965.00m²=2330.00 m²	4019/2=1335.00 m² + 4019/3=965.00m²=2330.00 m²
Površina pod objektima=0,50	1.650,00 m²	925,90 m²
BGP Indeks izgrađenosti 0.398	928,71 m²	925.90 m²
spratnost	PRIZEMLJE+GALERIJA	PRIZEMLJE+GALERIJA

Podgorica, novembar 2023. godine
(mjesto i datum)

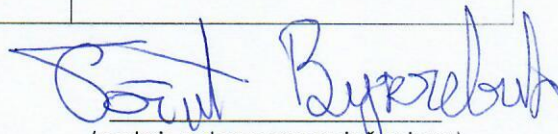

(potpis odgovornog inženjera)
Miroslav Anđelić
(potpis odgovornog lica)

CONT-ING d.o.o.Podgorica

PIB 03230333 PDV 30/31-19841-8 žr.Hipotekarna banka - 520 -39723 - 22

GRAFIČKA DOKUMENTACIJA

GEODETSKA PODLOGA

katstarske parcele broj 4019/2 i 4019/3 KO Donja Gorica

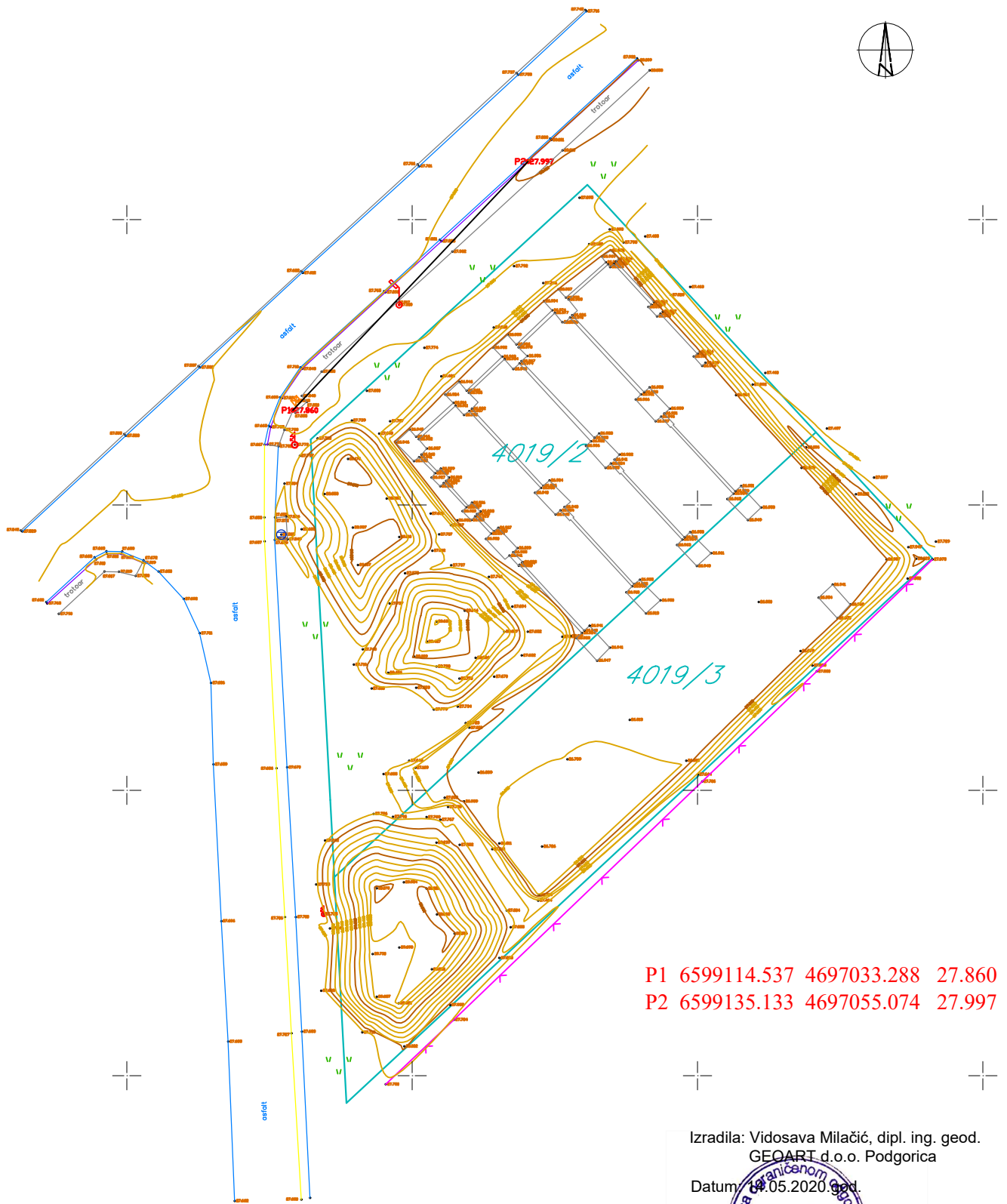

P1 6599114.537 4697033.288 27.860
P2 6599135.133 4697055.074 27.997

Izradila: Vidosava Milačić, dipl. ing. geod.
GEOART d.o.o. Podgorica

Datum: 14.05.2020.god.

Milačić Vidosava
"GEOART"
D.O.O. sa glavnim uredom u Podgorici
Podgorica

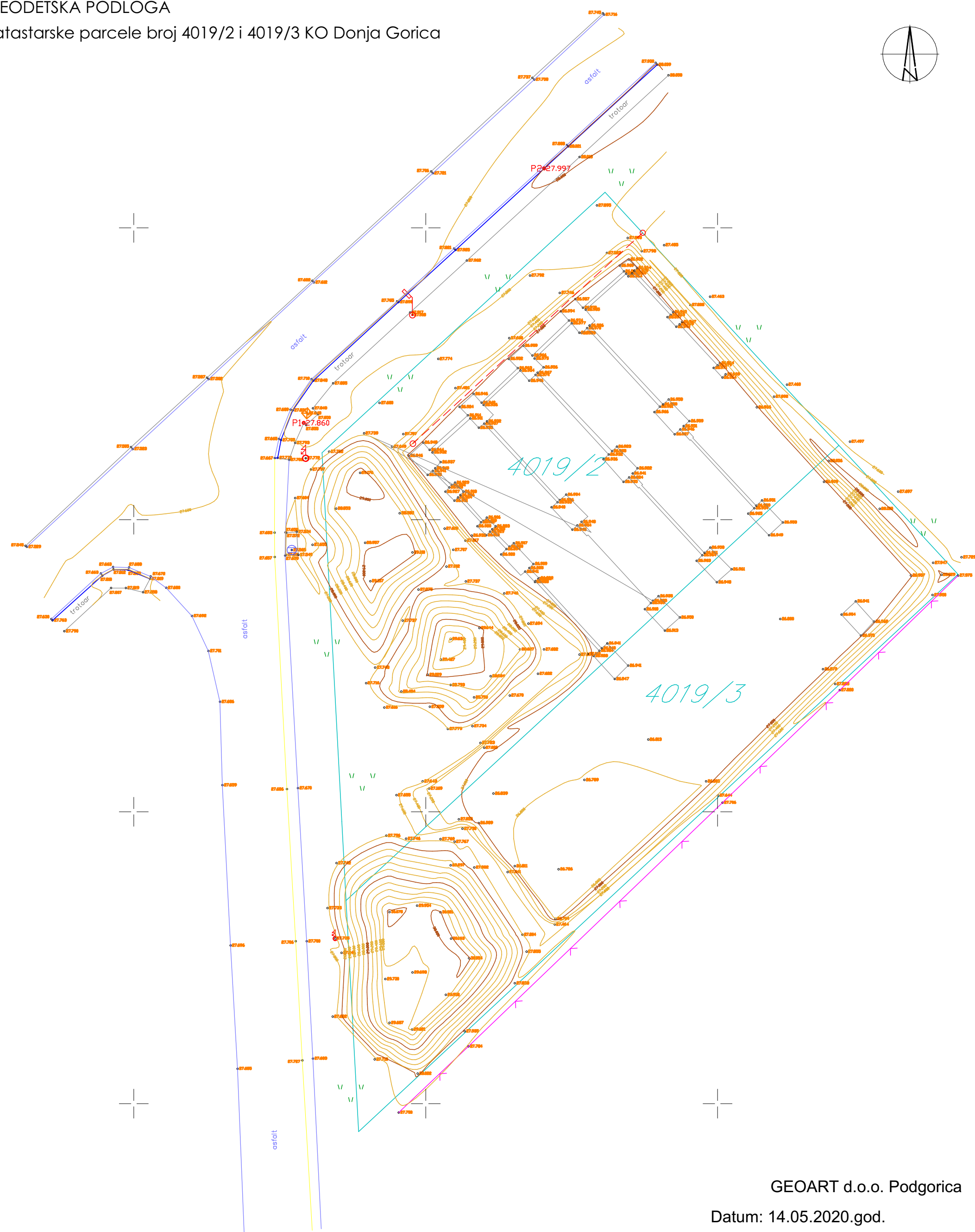

GEODETSKA PODLOGA
 katastarske parcele broj 4019/2 i 4019/3 KO Donja Gorica



GEOART d.o.o. Podgorica
 Datum: 14.05.2020.god.

PROJEKTANT: CONT-ING d.o.o Podgorica		INVESTITOR: „Mont-Imprex“ d.o.o.	
Privremeni objekat-Montažna hala		Lokacija: Na kat.parc.4019/2 i 4019/3 KO Donja Gorica Opština Podgorica	
Glavni inženjer: Bogić Vukčević spec.sci.arh	Paraf: 	Vrsta tehničke dokumentacije: Idejno rješenje	
Odgovorni inženjer: Bogić Vukčević spec.sci.arh.	Paraf: 	Dio tehničke dokumentacije: Arhitektura	Dimenzija: Br. priloga: Br. strane:
Datum izrade i M.P. Novembar 2023		Datum revizije i M.P.	
		1	



PROJEKTANT: CONT-ING d.o.o Podgorica		INVESTITOR: „Mont-Imprex“ d.o.o.	
Privremeni objekat-Montažna hala		Lokacija: Na kat.parc.4019/2 i 4019/3 KO Donja Gorica Opština Podgorica	
Glavni inženjer: Bogić Vukčević spec.sci.arh	Paraf: 	Vrsta tehničke dokumentacije: Idejno rješenje	
Odgovorni inženjer: Bogić Vukčević spec.sci.arh.	Paraf: 	Dio tehničke dokumentacije: Arhitektura	Razmjera:
		Prilog: Šira situacija	Br. priloga: Br. strane: 2
Datum izrade i M.P. Novembar 2023		Datum revizije i M.P.	

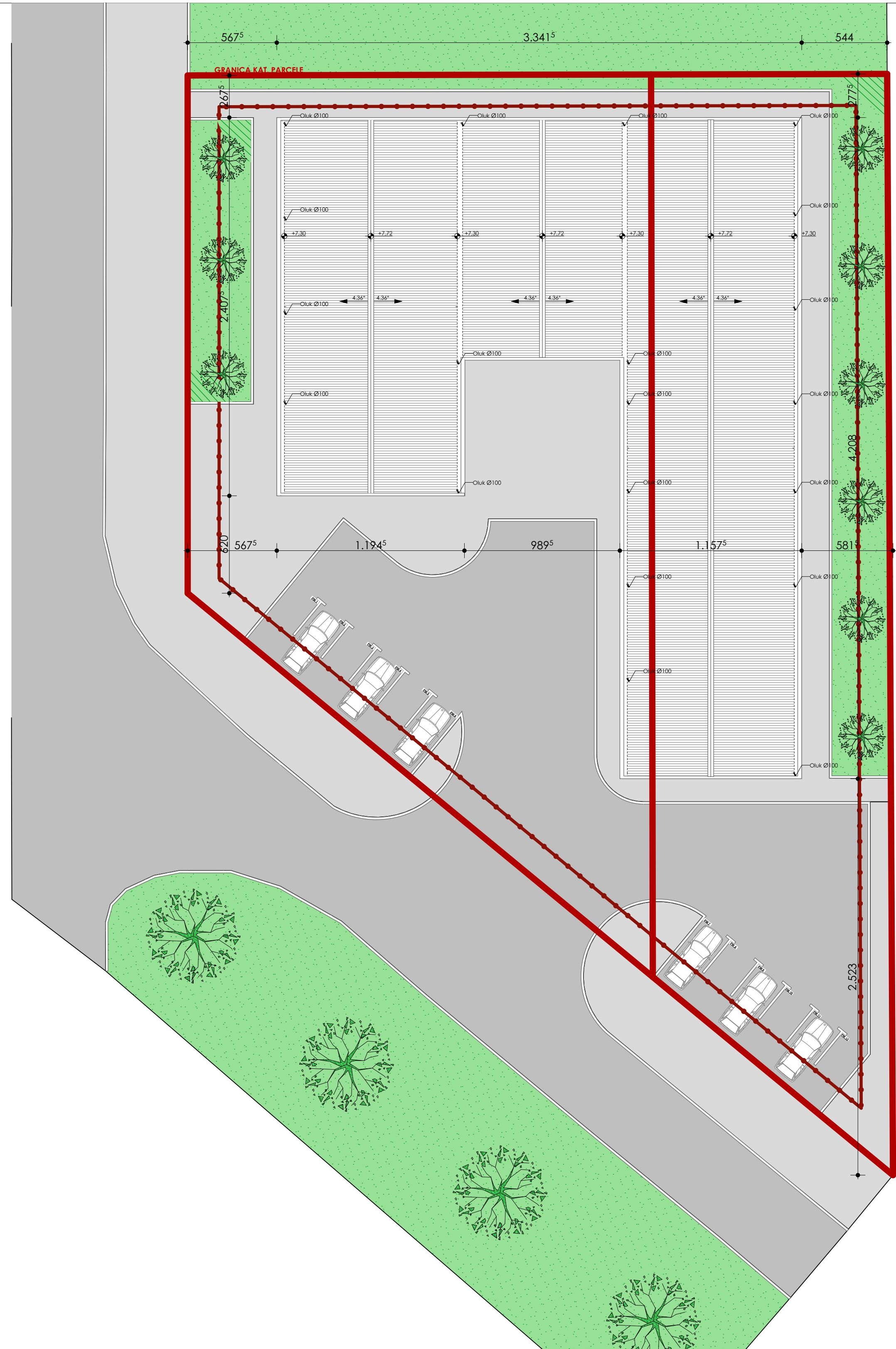

LEGENDA :

	Nisko rastlinje trava (Festuca rubra) otporna na sušu i gaženje površine 869,10m ²
	Asfalt
	Visoko rastlinje maslina (Quercus ilex)
	Gravevinska linija
	Nagib krovne ravni
	Ulaz
	Betonska podloga
	Granica kat. parcele

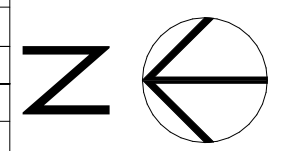

REKAPITULACIJA:

Naziv:	Površina m ²	Procenata %
Nisko rastlinje	235,80m ²	10,00 %
Asfalt i trotoar	1.138,30m ²	49,00 %
Površina prizemlja	925,90 m ²	41,00 %
Ukupno:	2.300,00 m²	100,00 %
ETAŽA	BRGP (m²) ostvareno	BRGP (m²) zadato
PRIZEMLJE	925,90 m ²	928,71 m ²
ETAŽA	NETO (m²)	
PRIZEMLJE	895,86m ²	
GALERIJA	407,39m ²	
UKUPNO NETO POVRŠINA	1.303,25 m²	

KOORDINATE TAČAKA OBJEKTA

PRIZEMLJE

	Y	X
O1	6599164.847	4697022.456
O2	6599142.231	4697047.043
O3	6599124.542	4697030.754
O4	6599132.621	4697021.963
O5	6599138.974	4697027.787
O6	6599145.675	4697020.519
O7	6599126.076	4697002.491
O8	6599133.885	4696993.976

KOORDINATE KATASTARSKE PARCELE

	Y	X
K1	6599170.580	4697020.330
K2	6599160.380	4697031.370
K3	6599140.590	4697052.795
K4	6599140.360	4697053.040
K5	6599116.110	4697030.730
K6	6599117.820	4696999.160
K7	6599118.186	4696992.400
K8	6599119.250	4696972.610

KOORDINATE TAČAKA GRADEVINSKE LINIJE

	Y	X
G1	6599140.249	4697050.220
G2	6599118.158	4697029.897
G3	6599119.817	4696999.267
G5	6599121.016	4696976.983
G6	6599167.758	4697020.437

PROJEKTANT: CONT-ING d.o.o Podgorica		INVESTITOR: „Mont-Imprex“ d.o.o.	
Privremeni objekat-Montažna hala		Lokacija: Na kat.parc.4019/2 i 4019/3 KO Donja Gorica Opština Podgorica	
Glavni inženjer: Bogić Vukčević spec.sci.arh	Paraf: 	Vrsta tehničke dokumentacije: Idejno rješenje	
Odgovorni inženjer: Bogić Vukčević spec.sci.arh.	Paraf: 	Dio tehničke dokumentacije: Arhitektura	Rozmjera:
		Prilog: Uža situacija	Br. priloga: Br. strane: 3
Datum izrade i M.P. Novembar 2023		Datum revizije i M.P.	

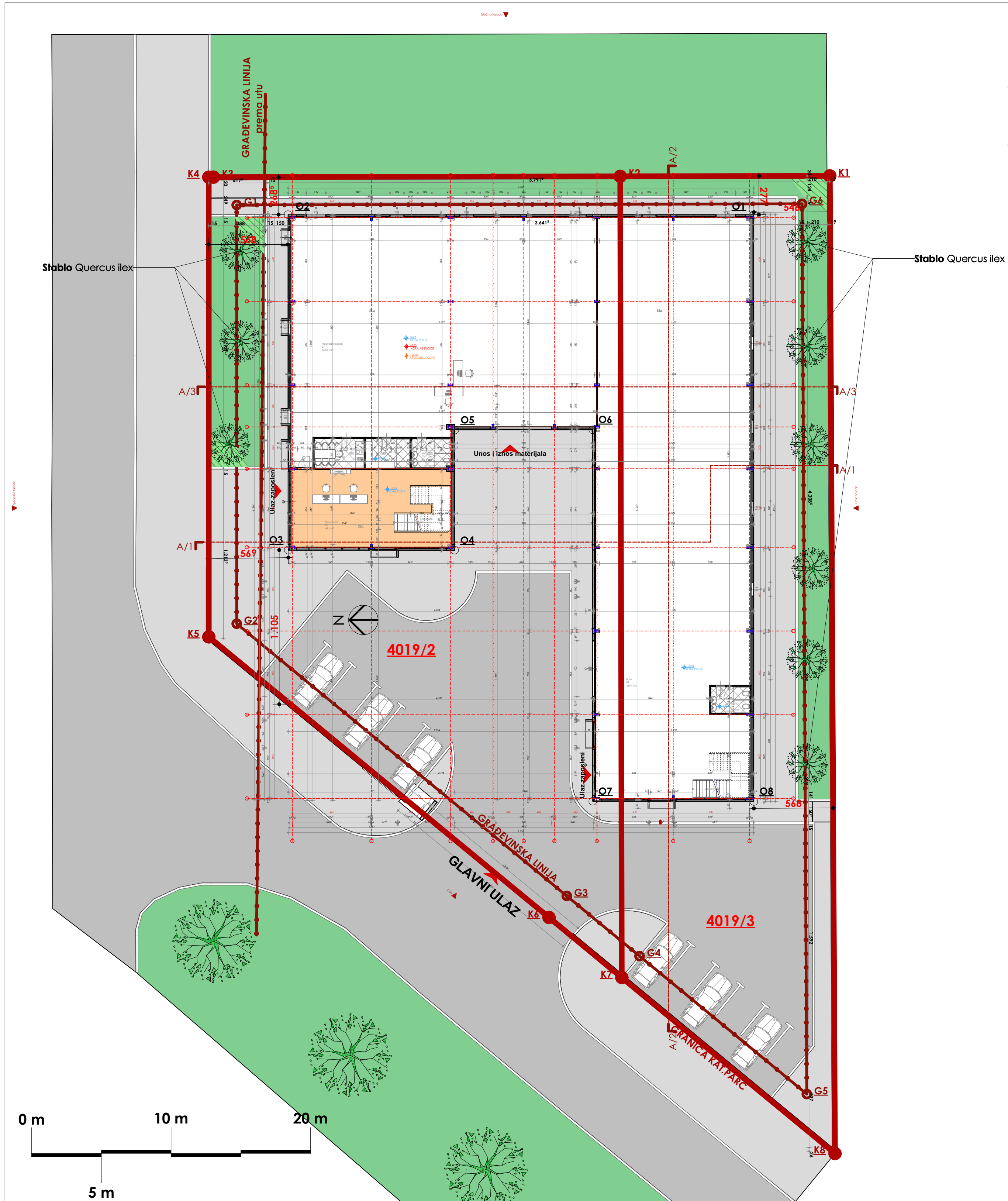

LEGENDA :

	Nisko rastlinje trava (Festuca rubra) otporna na sušu i gaženje površine 869,10m ²
	Asfalt
	Visoko rastlinje maslina (Quercus ilex)
	Građevinska linija
	Nagib krovne ravni
	Ulaz
	Betonska podloga
	Granica kat. parcele

REKAPITULACIJA:

Naziv:	Površina m ²	Procenata %
Nisko rastlinje	235,80m ²	10,00 %
Asfalt i trotoar	1.138,30m ²	49,00 %
Površina prizemlja	925,90 m ²	41,00 %
Ukupno:	2.300,00 m²	100,00 %
ETAŽA	BRGP (m²) ostvareno	BRGP (m²) zadato
PRIZEMLJE	925,90 m ²	928,71 m ²
ETAŽA	NETO (m²)	
PRIZEMLJE	895,86m ²	
GALERIJA	407,39m ²	
UKUPNO NETO POVRŠINA	1.303,25 m²	

KOORDINATE TAČAKA OBJEKTA

	Y	X
O1	6599164.847	4697022.456
O2	6599142.231	4697047.043
O3	6599124.542	4697030.754
O4	6599132.621	4697021.963
O5	6599138.974	4697027.787
O6	6599145.675	4697020.519
O7	6599126.076	4697002.491
O8	6599133.885	4696993.976

KOORDINATE KATASTARSKE PARCELE

	Y	X
K1	6599170.580	4697020.330
K2	6599160.380	4697031.370
K3	6599140.590	4697052.795
K4	6599140.360	4697053.040
K5	6599116.110	4697030.730
K6	6599117.820	4696999.160
K7	6599118.186	4696992.400
K8	6599119.250	4696972.610

KOORDINATE TAČAKA GRAĐEVINSKE LINIJE

	Y	X
G1	6599140.249	4697050.220
G2	6599118.158	4697029.897
G3	6599119.817	4696999.267
G5	6599121.016	4696976.983
G6	6599167.758	4697020.437

PROJEKTANT: CONT-ING d.o.o Podgorica

INVESTITOR: „Mont-Imprex“ d.o.o.

Privremeni objekat-Montažna hala

Lokacija: Na kat.parc.4019/2 i 4019/3 KO Donja Gorica Opština Podgorica

Glavni inženjer: Bogić Vukčević spec.sci.arh Paraf:

Vrsta tehničke dokumentacije: Idejno rješenje

Odgovorni inženjer: Bogić Vukčević spec.sci.arh Paraf:

Dio tehničke dokumentacije: Arhitektura

Rozmjera: Br. priloga: Br. strane: 4

Datum izrade i M.P.: 4.11.2023. Datum revizije i M.P. terena

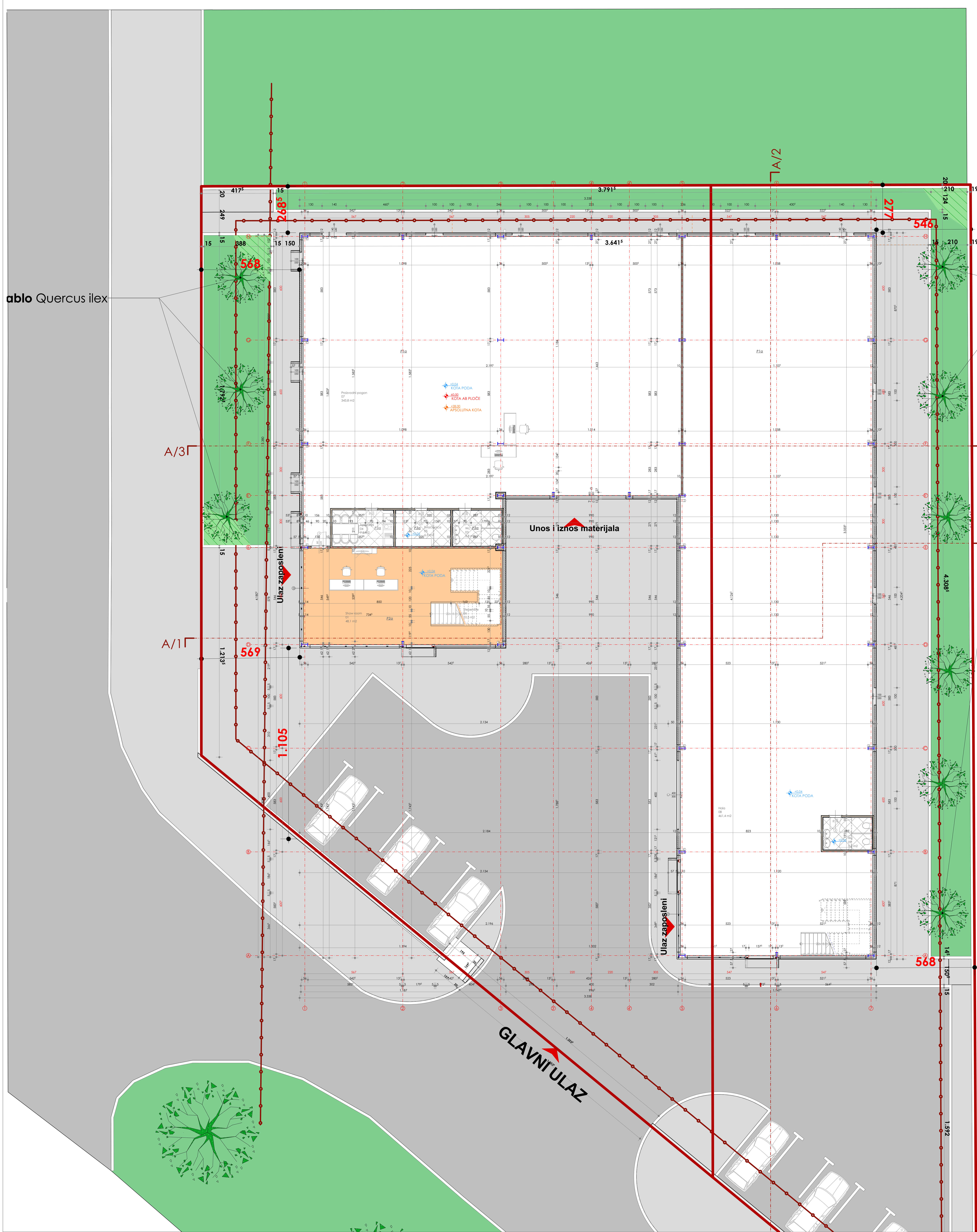

ablo Quercus ilex

Stablo Quercus

LEGENDA POVRŠINA PRIZEMLJE			
Br.	Naziv prostorije	Površina	Obim
01	Show room	48,14	32,22
02	Recepcija	6,80	10,53
03	Wc	5,81	9,77
04	Trpezarija	7,47	11,33
05	Svlačionica	6,54	10,46
06	Stepenište	10,54	17,92
07	Proizvodni pogon	343,85	85,93
08	Haia	461,42	121,29
09	Wc	5,29	9,40
		895,86 m²	

LEGENDA OBRADE PODOVA:			
POD P1a:	POD P2a:	POD P3a:	
betonska podloga	betonska podloga	betonska podloga	2 cm
betonska podloga	betonska podloga	betonska podloga	4 cm
betonska podloga	betonska podloga	betonska podloga	10 cm
betonska podloga	betonska podloga	betonska podloga	15 cm

LEGENDA :			
	Nisko rastlinje trava (Festuca rubra) otporna na sušu i gaženje površine 869,10m ²		
	Asfalt		
	Visoko rastlinje maslina (Quercus ilex)		
	Građevinska linija		
	Nagib krovne ravni		
	Ulaz		
	Betonska podloga		
	Granica kat. parcele		

REKAPITULACIJA:		
Naziv:	Površina m ²	Procenata %
Nisko rastlinje	235,80m ²	10,00 %
Asfalt i trotoar	1.138,30m ²	49,00 %
Površina prizemlja	925,90 m ²	41,00 %
Ukupno:	2.300,00 m²	100,00 %
ETAŽA	BRGP (m²) ostvareno	BRGP (m²) zadato
PRIZEMLJE	925,90 m ²	928,71 m ²
ETAŽA	NETO (m²)	
PRIZEMLJE	895,86m ²	
GALERIJA	407,39m ²	
UKUPNO NETO POVRŠINA	1.303,25 m²	

KOORDINATE TAČAKA OBJEKTA		
	Y	X
O1	6599164.847	4697022.456
O2	6599142.231	4697047.043
O3	6599124.542	4697030.754
O4	6599132.621	4697021.963
O5	6599138.974	4697027.787
O6	6599145.675	4697020.519
O7	6599126.076	4697002.491
O8	6599133.885	4696993.976

KOORDINATE KATAstarsKE PARCELE		
	Y	X
K1	6599170.580	4697020.330
K2	6599160.380	4697031.370
K3	6599140.590	4697052.795
K4	6599140.360	4697053.040
K5	6599116.110	4697030.730
K6	6599117.820	4696999.160
K7	6599118.186	4696992.400
K8	6599119.250	4696972.610

KOORDINATE TAČAKA GRAĐEVINSKE LINIJE		
	Y	X
G1	6599140.249	4697050.220
G2	6599118.158	4697029.897
G3	6599119.817	4696999.267
G5	6599121.016	4696976.983
G6	6599167.758	4697020.437

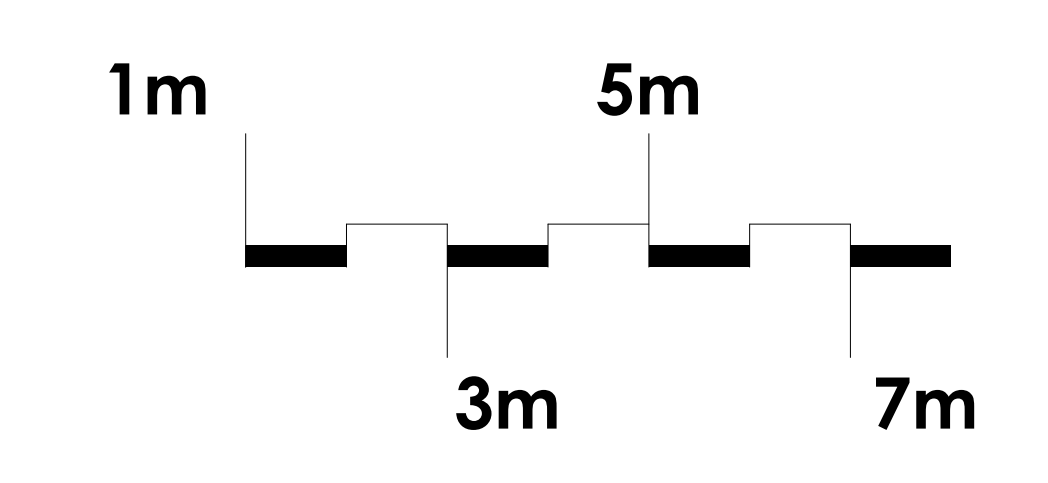

PROJEKTANT: CONF-ING d.o.o. Podgorica	INVESTITOR: „Mont-impres“ d.o.o.
Privremeni objekat-Montalna haia	Na kat.parc: 4019/21 4019/3 KO Danja Gorica Opština Podgorica
Glavni inženjer: Božić Vučković spec.sci.ath	Projektant: Božić Vučković spec.sci.ath
Objavljeno u listu: Božić Vučković spec.sci.ath	Dr. tehničke dokumentacije: Arhitektura
Datum izdavanja: 11.11.2023	Datum prijema: 11.11.2023

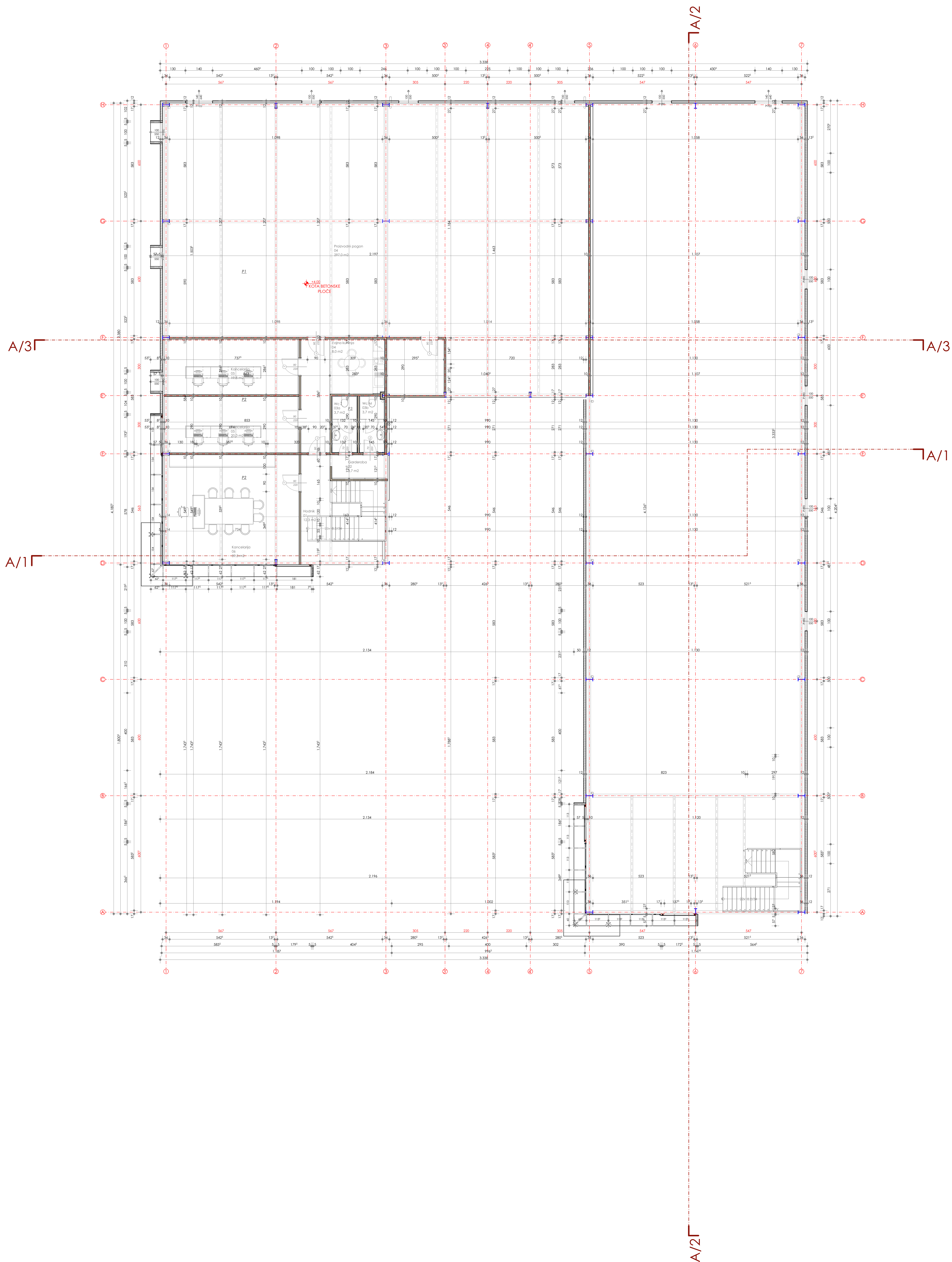

LEGENA POVRŠINA I SPRAT				
	Br.	Naziv prostorije	Površina	Obim
I Sprat	01	Hodnik	12,25	20,01
	02	Garderoba	3,67	8,47
	03a	Wc Ž	3,70	8,35
	03b	Wc M	3,66	8,35
	04	čajna kuhinja	7,96	11,29
	04	Proizvodni pogon	296,96	78,02
	05	Kancelarija	39,85	39,19
	06	Kancelarija	39,34	25,79
			407,39 m²	

LEGENA OBRADE PODOVA:				
POD P1: epoksan 200 beton	POD P2: beton beton	POD P3: beton + epoksan beton	POD P4: beton + epoksan beton	POD P5: beton + epoksan beton
4 cm 6 cm	4 cm 6 cm	4 cm 6 cm	4 cm 6 cm	4 cm 6 cm

LEGENA :	
	Nisko rastlinje trava (Festuca rubra) otporna na sušu i gaženje površine 869,10m ²
	Asfalt
	Visoko rastlinje maslina (Quercus ilex)
	Gravevinska linija
	Nagib krovne ravni
	Ulaz
	Betonska podloga
	Granica kat. parcele

REKAPITULACIJA:		
Naziv:	Površina m ²	Procenata %
Nisko rastlinje	235,80m ²	10,00 %
Asfalt i trotuar	1.138,30m ²	49,00 %
Površina prizemlja	925,90 m ²	41,00 %
Ukupno:	2.300,00 m²	100,00 %
ETAŽA	BRGP (m²) ostvareno	BRGP (m²) zadato
PRIZEMLJE	925,90 m ²	928,71 m ²
ETAŽA	NETO (m²)	
PRIZEMLJE	895,86m ²	
GALERIJA	407,39m ²	
UKUPNO NETO POVRŠINA	1.303,25 m²	

KOORDINATE TAČAKA OBJEKTA		
	Y	X
O1	6599164.847	4697022.456
O2	6599142.231	4697047.043
O3	6599124.542	4697030.754
O4	6599132.621	4697021.963
O5	6599138.974	4697027.787
O6	6599145.675	4697020.519
O7	6599126.076	4697002.491
O8	6599133.885	4696993.976

KOORDINATE KATASTRARSKE PARCELE		
	Y	X
K1	6599170.580	4697020.330
K2	6599160.380	4697031.370
K3	6599140.590	4697052.795
K4	6599140.360	4697053.040
K5	6599116.110	4697030.730
K6	6599117.820	4696999.160
K7	6599118.186	4696992.400
K8	6599119.250	4696972.610

KOORDINATE TAČAKA GRADEVINSKE LINIJE		
	Y	X
G1	6599140.249	4697050.220
G2	6599118.158	4697029.897
G3	6599119.817	4696999.267
G5	6599121.016	4696976.983
G6	6599167.758	4697020.437

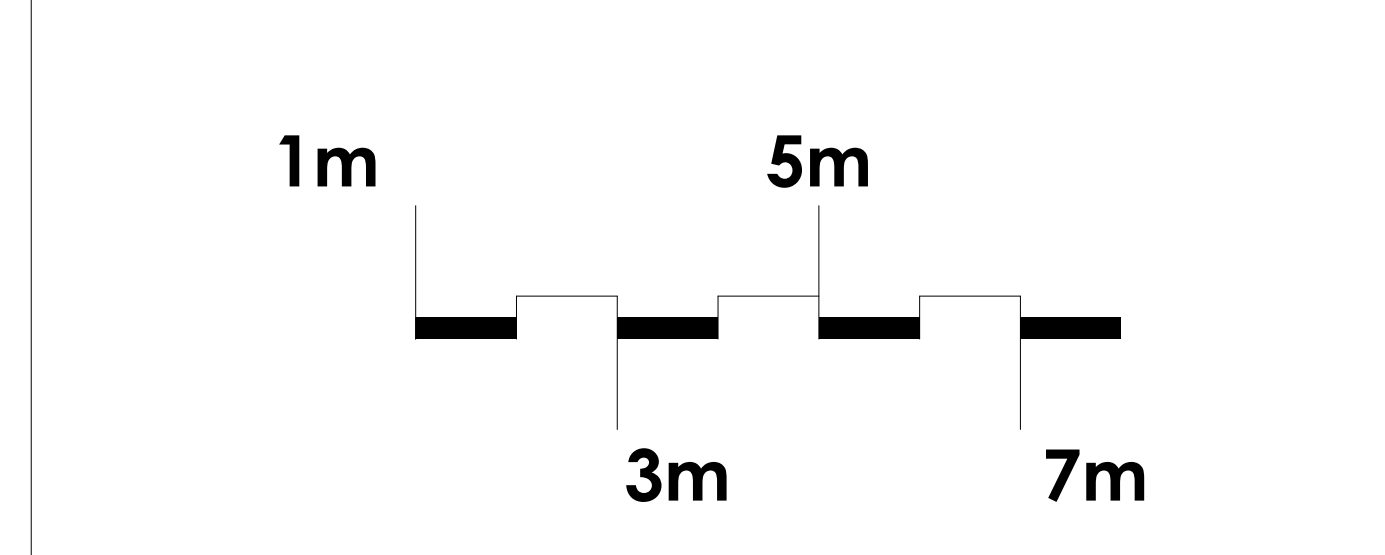

PROJEKTANT: CONF-ING d.o.o. Podgorica	INVESTITOR: „Mont-Imprex“ d.o.o.
Pripremni objekat-Montalna hala	Adresa: Na kat.parc: 4019/21 4019/3 KO Danja Gorica Opština Podgorica
Glavni inženjer: Božić Vučković spec.sci.ing	Projekat: Idejno rešenje
Odgovorni inženjer: Božić Vučković spec.sci.ing	Do tehničke dokumentacije: Arhitektura
	Prilog: Osnovni galerije
Datum izdavanja: Novembar 2023	Datum rešenja: 18.11.

A/3

A/1

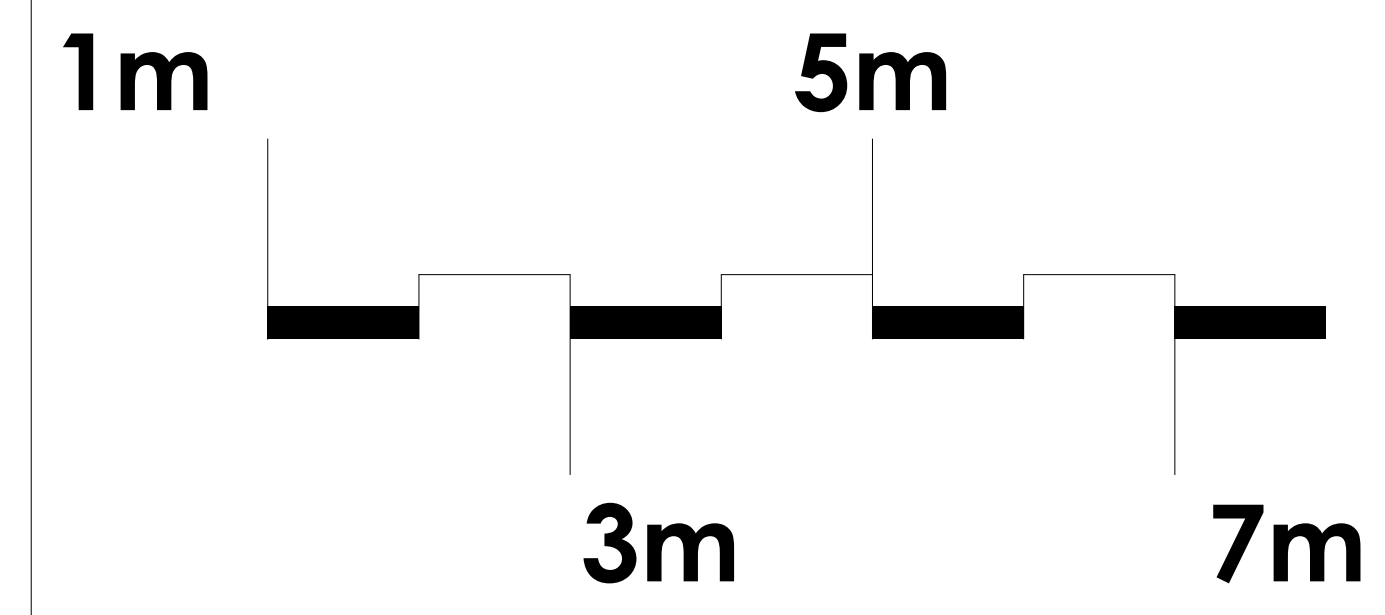
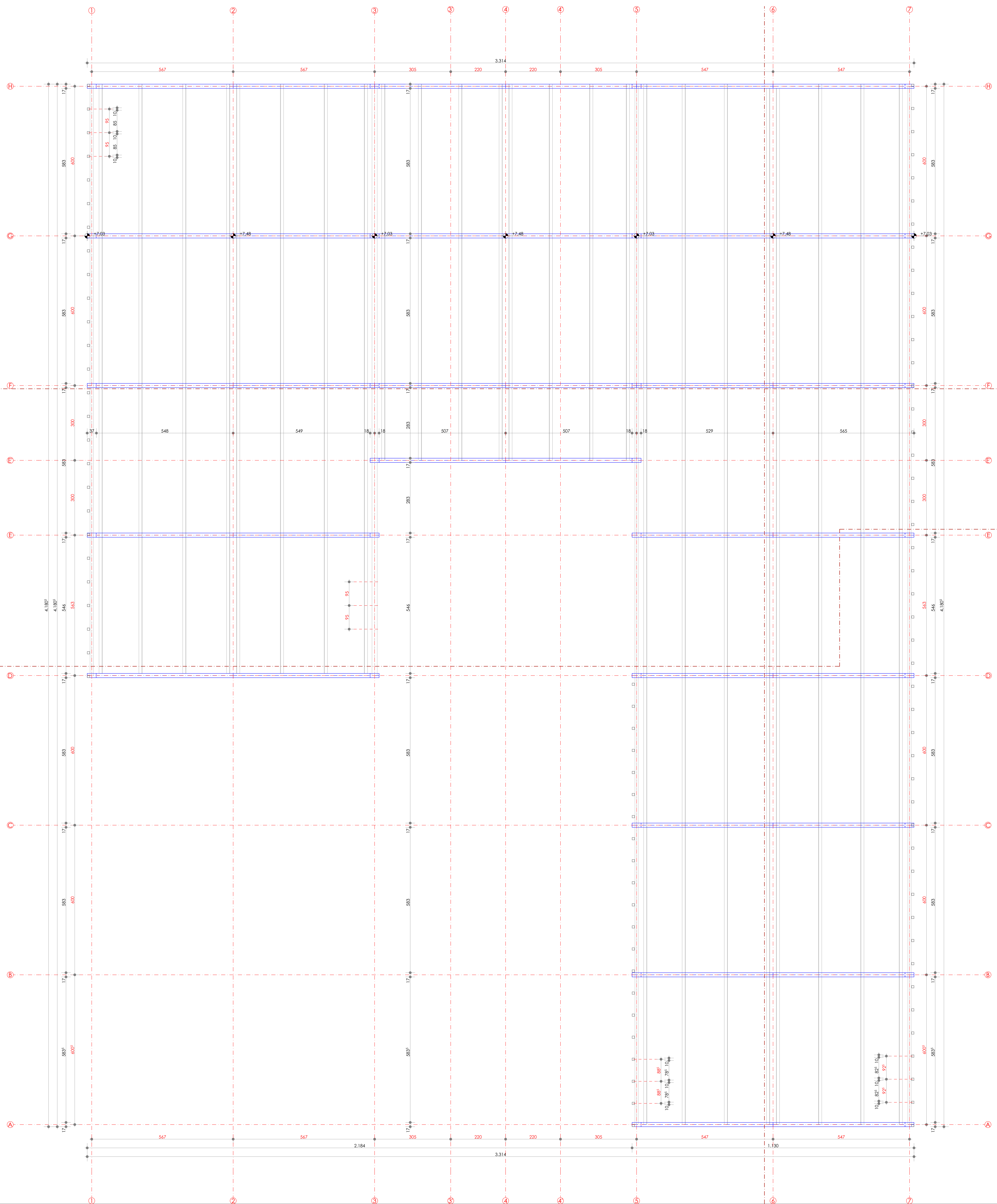

PROJEKTANT: CONF-ING d.o.o. Podgorica		INVESTITOR: „Mont-impres“ d.o.o.	
Pripremni objekat-Montažna hala		Na kat.porc: 4019/21 i 4019/3 KO Danja Gorica Opština Podgorica	
Glavni inženjer: Božić Vučković spec.sci.ath	Projektant: Božić Vučković spec.sci.ath	Izvršna tehnička dokumentacija: Idejno rješenje	Kategorija: Arhitektura
Datum izdavanja: 14.11.2023.		Prijava: Osnovna krovnja konstrukcija	Broj prikaza: 7

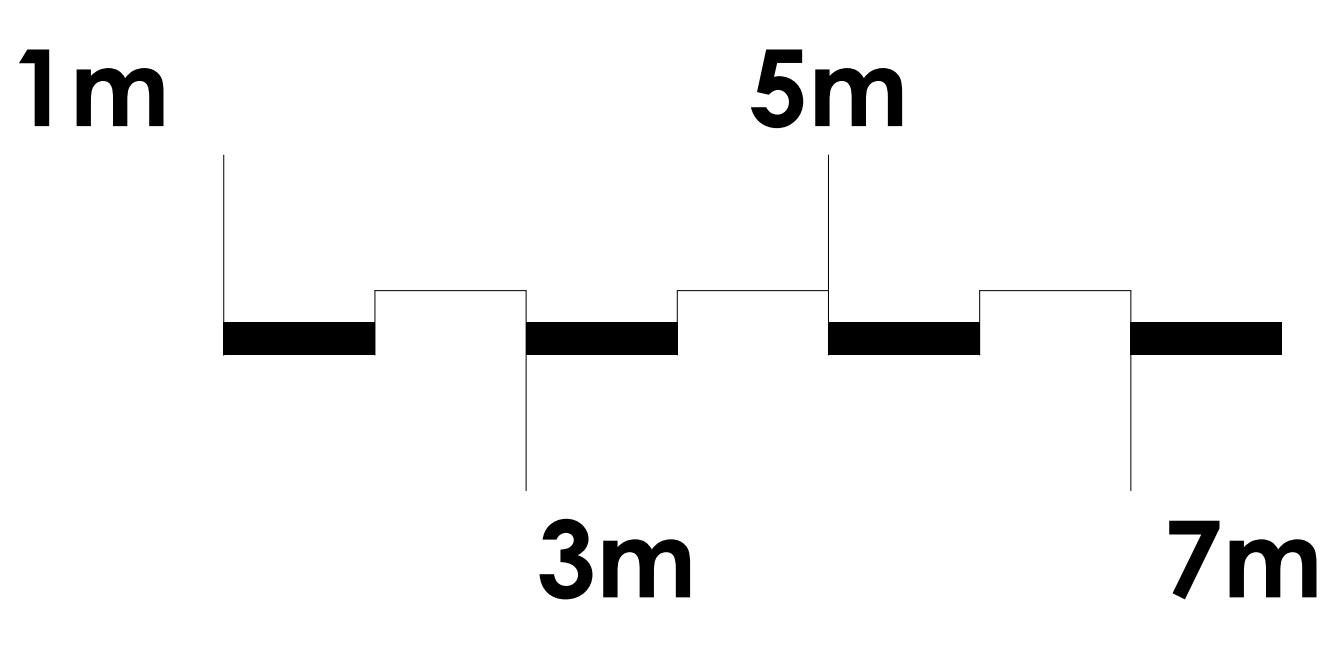
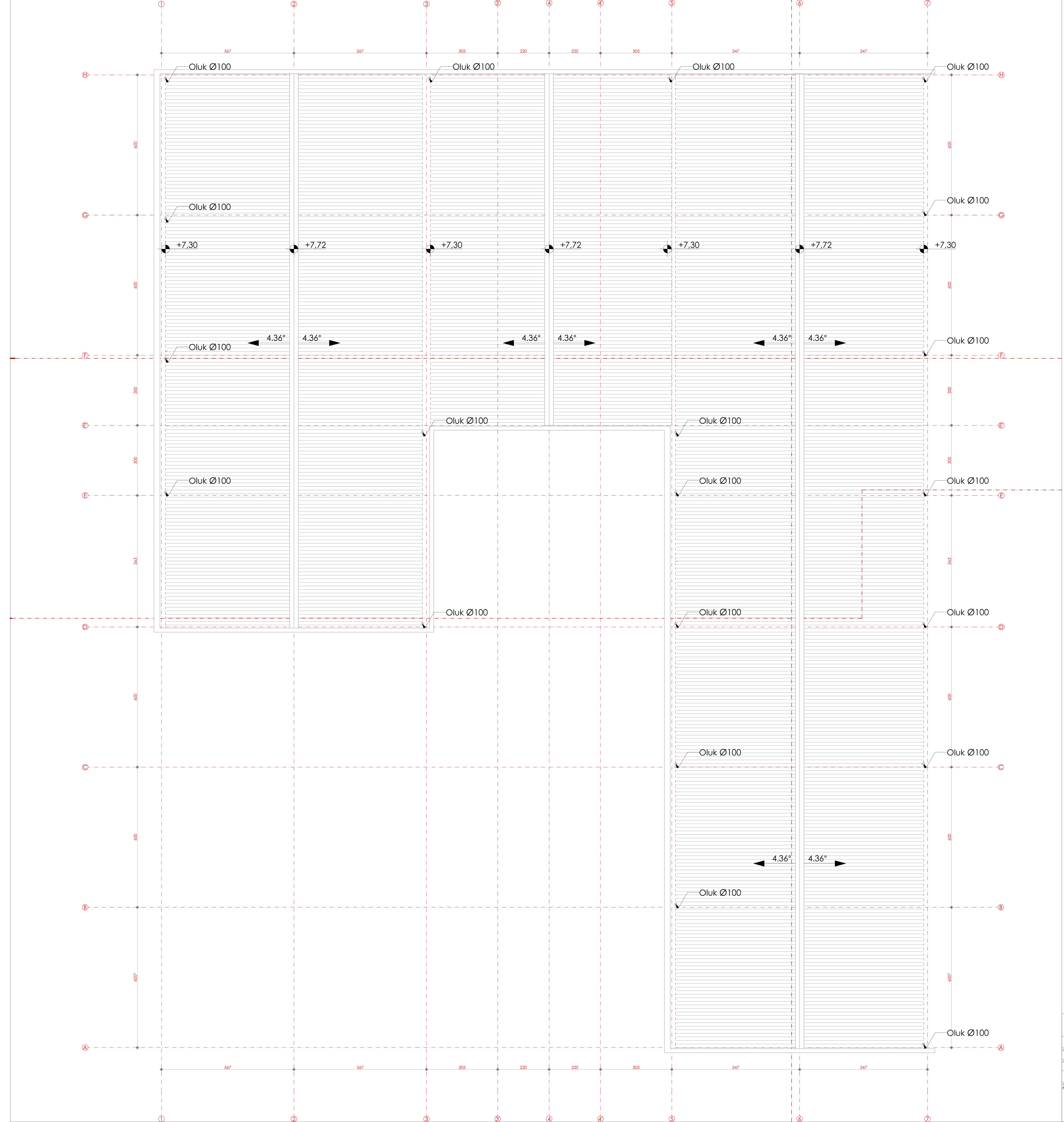

PROJEKTANT: CONF-ING d.o.o. Podgorica		INVESTITOR: „MontImprev“ d.o.o.	
Pripremni objekat: Montažna hala		Mesto: Naš kol.parc. 4019/21 4019/3 KO Donja Gorica Opština Podgorica	
Datum izdavanja: Božić Vučković spec.sci.ath		Vrsta tehničke dokumentacije: Idejno rešenje	
Datum izdavanja: Božić Vučković spec.sci.ath		Disiplinarna dokumentacija: Arhitektura	
Datum izdavanja: 14.11.2023		Datum rešenja: 14.11.2023	

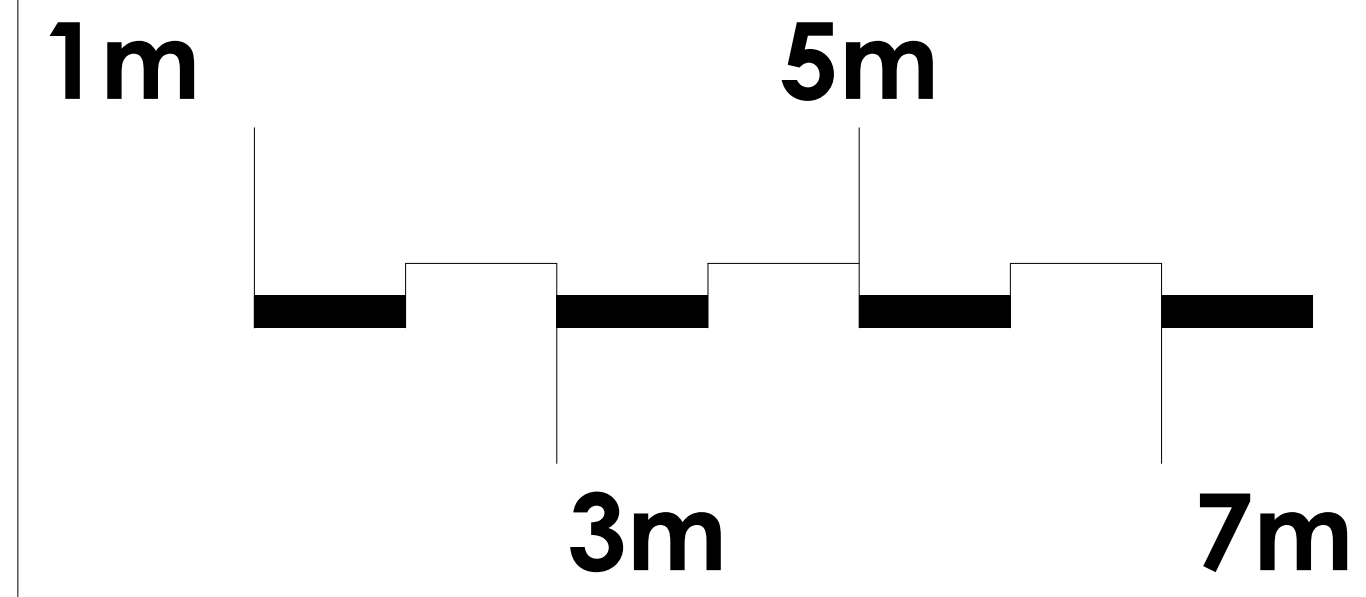
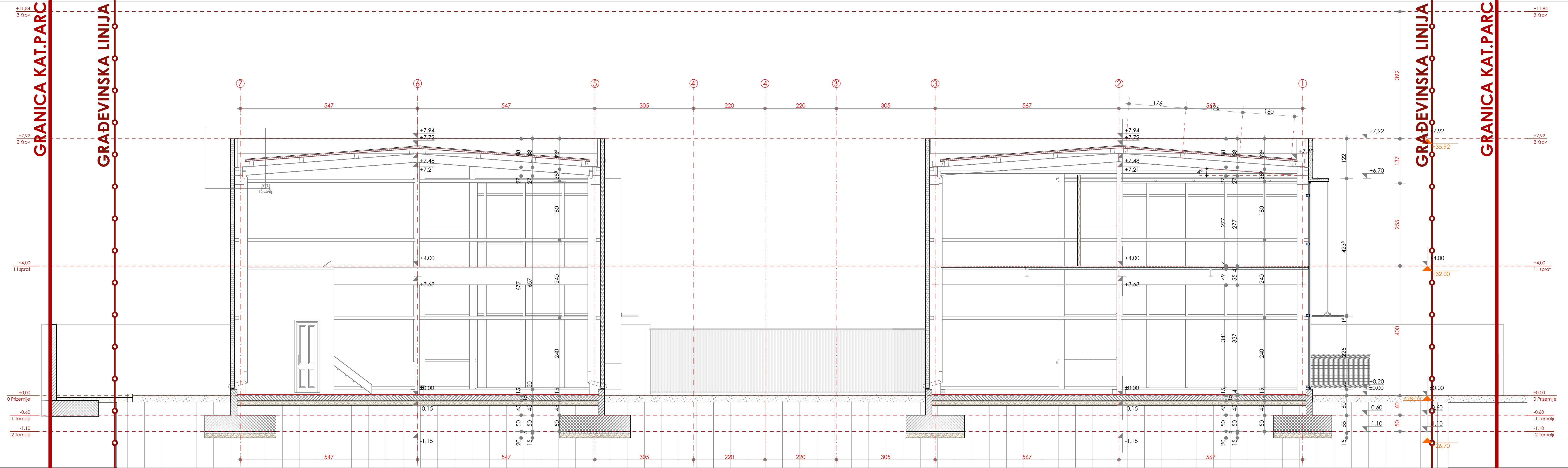

PROJEKTANT: CONT-ING d.o.o Podgorica		INVESTITOR: „Mont-Imprex“ d.o.o.	
Privremeni objekat-Montažna hala		Lokacija: Na kat.parc.4019/21 4019/3 KO Donja Gorica Opština Podgorica	
Glavni inženjer: Bogić Vukčević spec.sci.arh		Vista tehničke dokumentacije: Idejno rješenje	
Odgovorni inženjer: Bogić Vukčević spec.sci.arh		Dio tehničke dokumentacije: Arhitektura	
Datum izrade i M.P. Novembar 2023		Datum revizije i M.P.	
Prilog: Presjek A/1		Br. priloga: Br. strane: 9	

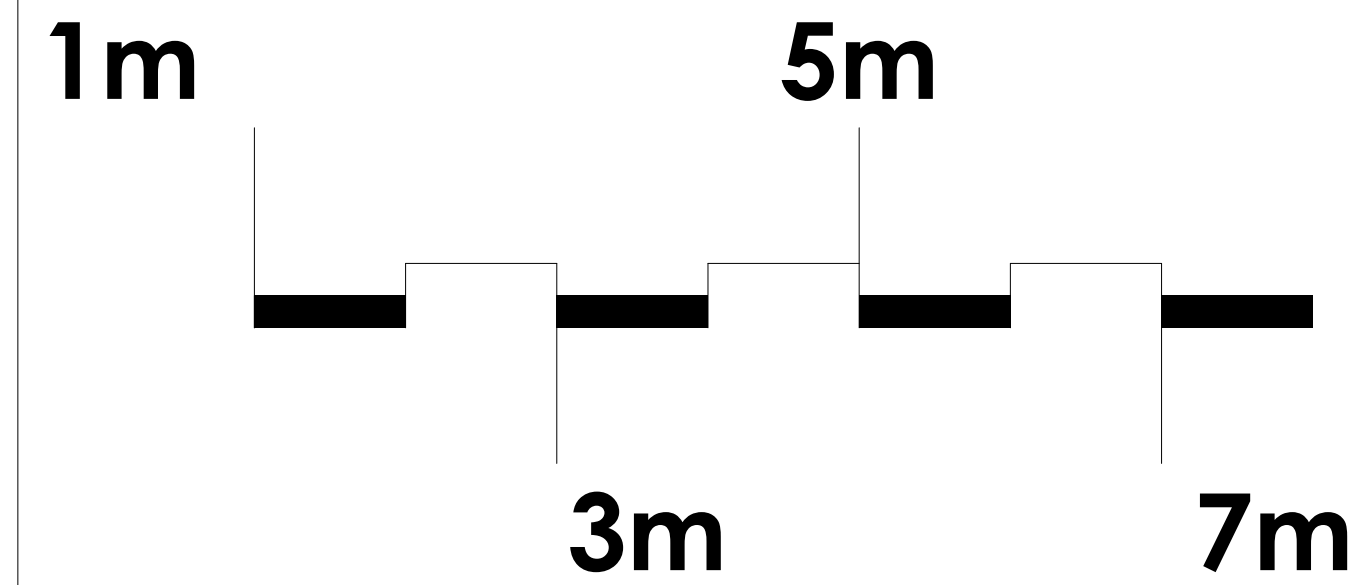
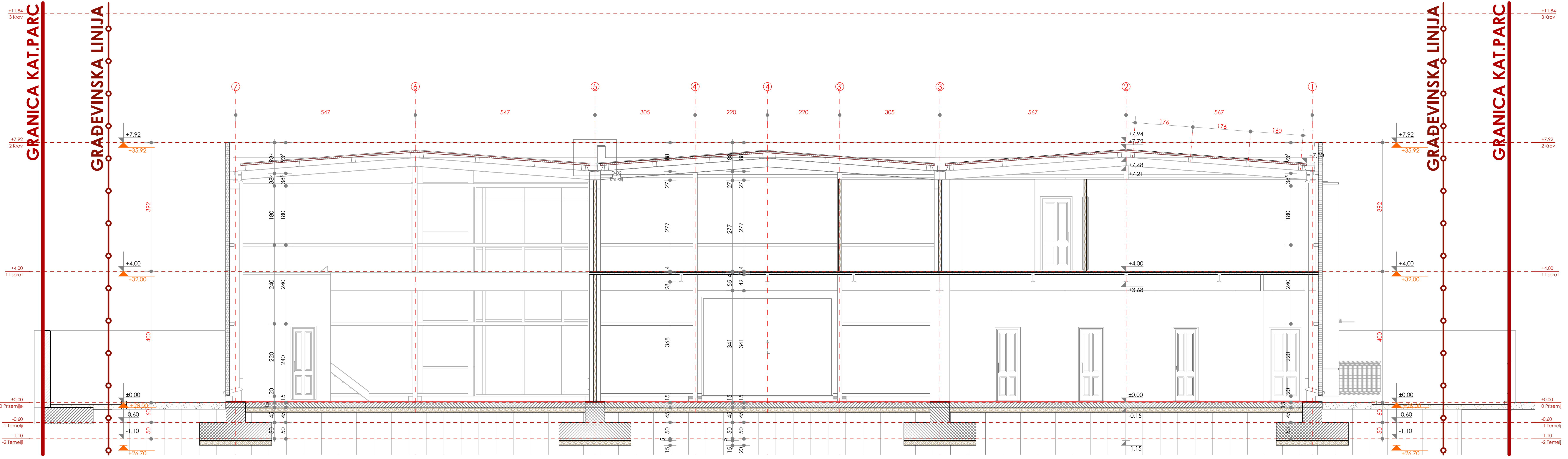

PROJEKTANT: CONT-ING d.o.o Podgorica		INVESTITOR: „Mont-Imprex“ d.o.o.	
Privremeni objekat-Montažna hala		Lokacija: Na kat.parc.4019/214019/3 KO Donja Gorica Opština Podgorica	
Glavni inženjer: Bogić Vukčević spec.sci.arh		Vrsta tehničke dokumentacije: Idejno rješenje	
Odgovorni inženjer: Bogić Vukčević spec.sci.arh.		Dio tehničke dokumentacije: Arhitektura	
Datum izrade i m.p. Novembar 2023		Prilog: Presjek A/3	
		Br. priloza: Br. strane: 11	

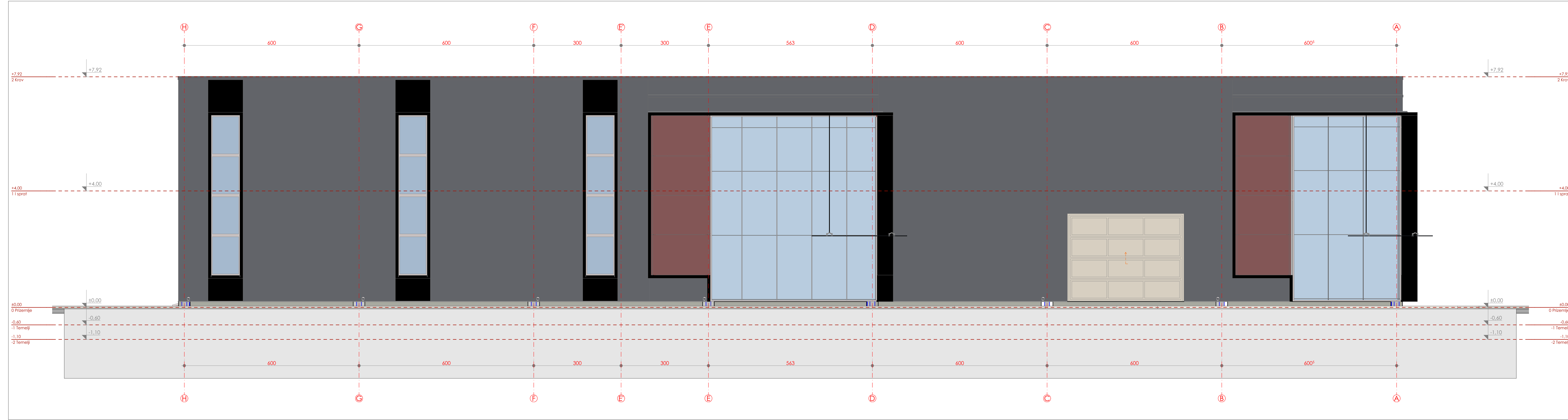

LEGENDA :

	ANTRACIT SIVI RAL 9004
	STAKLO
	CRNI RAL 9005
	FASADNA BRAVARIJA ANTRACIT SIVA
	ALU BOND IMITACIJA DRVETA PLAFON TERASA

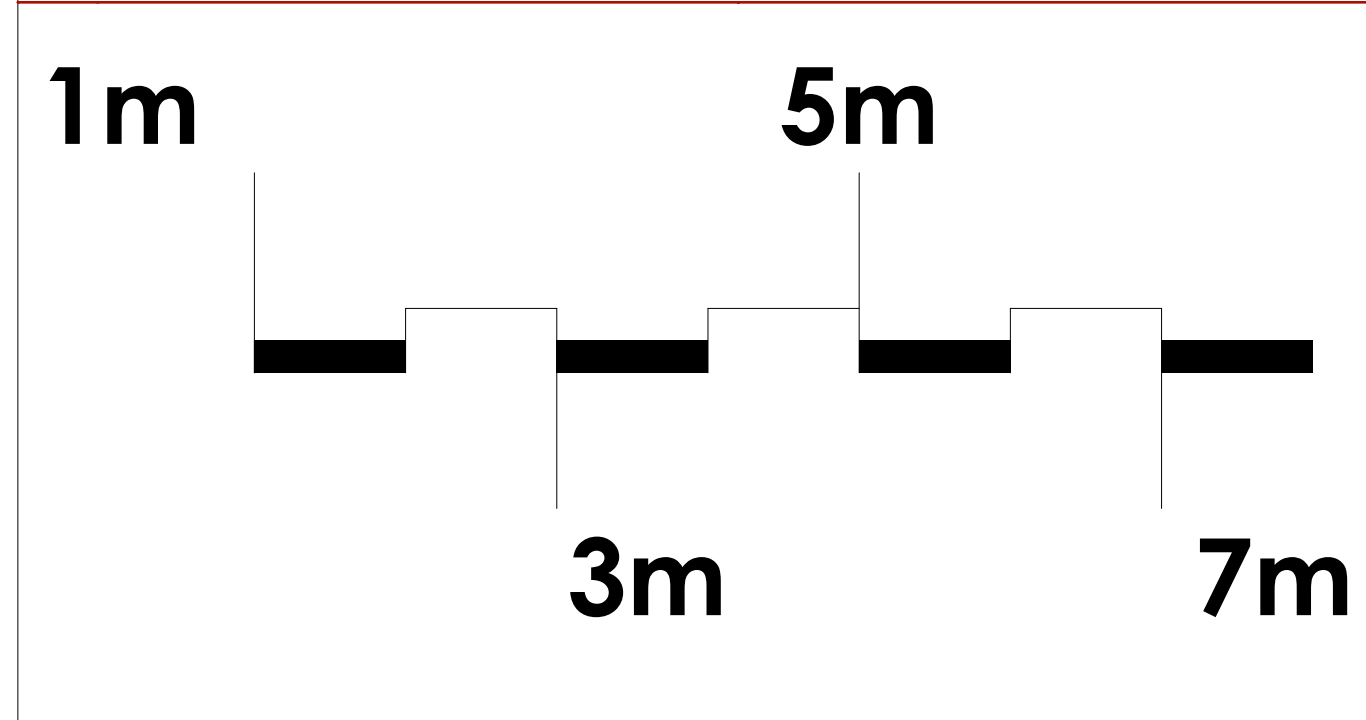

PROJEKTANT: CONT-ING d.o.o Podgorica		INVESTITOR: „Mont-Imprex“ d.o.o.	
Privremeni objekat-Montažna hala		Lokacija: Na kat,parc. 4019/21 4019/3 KO Donja Gorica Opština Podgorica	
Glavni inženjer: Bogić Vukčević spec.sci.arh		Vista tehničke dokumentacije: Idejno rješenje	
Odgovorni inženjer: Bogić Vukčević spec.sci.arh.		Dio tehničke dokumentacije: Arhitektura	
Datum izrade i M.P. Novembar 2023		Br. priloga: Sjeverna fasada	
		Br. strane: 12	

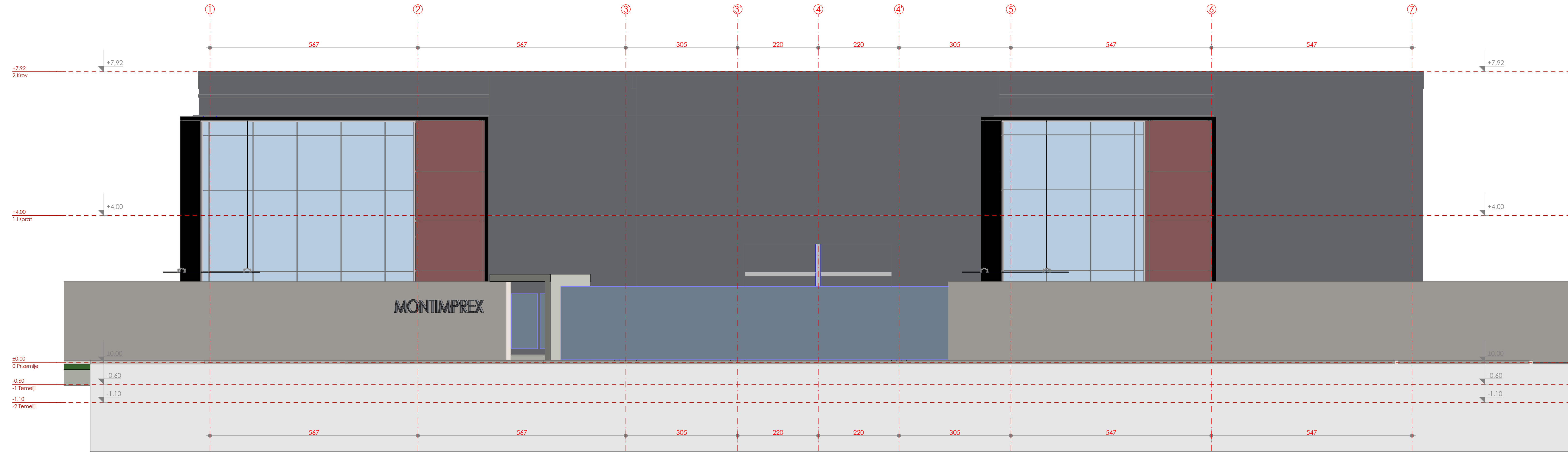

LEGENDA :	
	ANTRACIT SIVI RAL 9004
	STAKLO
	CRNI RAL 9005
	FASADNA BRAVARIJA ANTRACIT SIVA
	ALU BOND IMITACIJA DRVETA PLAFON TERASA

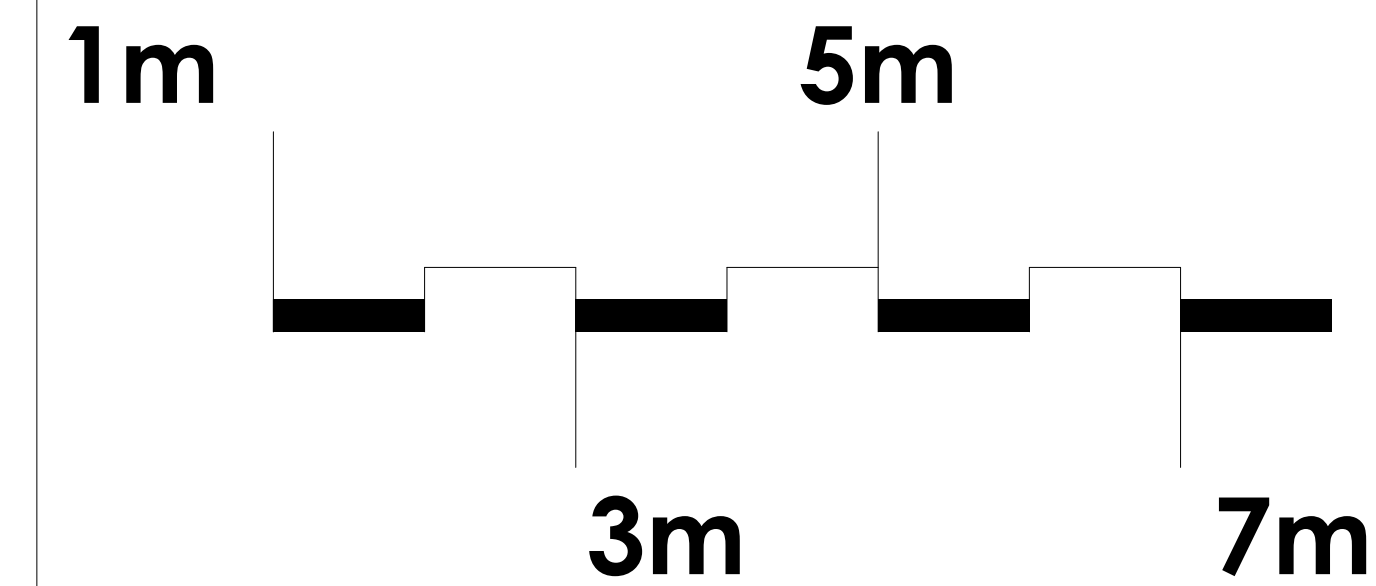

PROJEKTANT: CONT-ING d.o.o Podgorica		INVESTITOR: „Mont-Imprex“ d.o.o.	
Privremeni objekat-Montažna hala		Lokacija: Na kat.parc.4019/21 4019/3 KO Donja Gorica Opština Podgorica	
Glavni inženjer: Bogić Vukčević spec.sci.arh	Paraf: 	Vrsta tehničke dokumentacije: Idejno rješenje	
Odgovorni inženjer: Bogić Vukčević spec.sci.arh.	Paraf: 	Dio tehničke dokumentacije: Arhitektura	Razmjera: 1:1
		Prilog: Zapadna fasada	Bilješka: 13
Datum izrade i M.P.: Novembar 2023		Datum revizije i M.P.:	

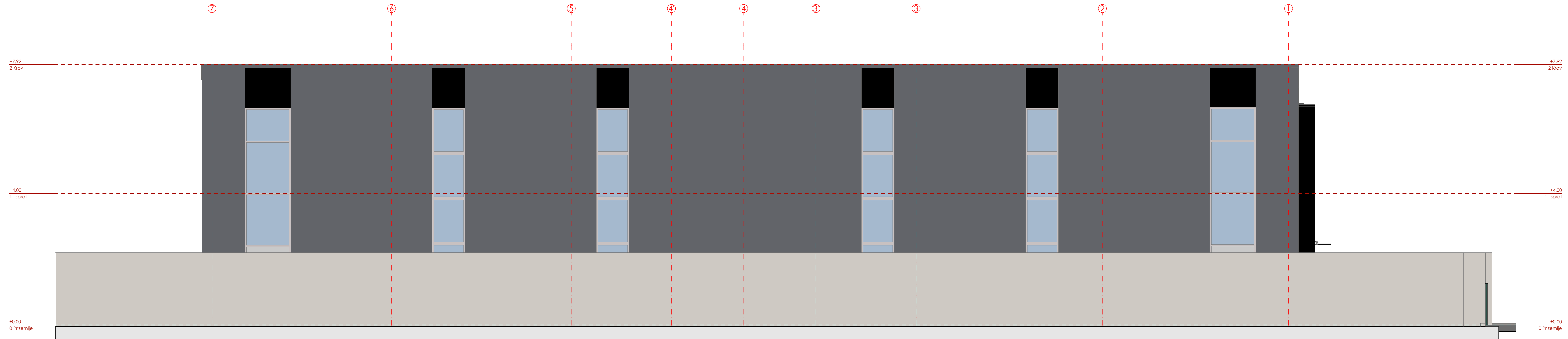

LEGENDA :	
	ANTRACIT SIVI RAL 9004
	STAKLO
	CRNI RAL 9005
	FASADNA BRAVARIJA ANTRACIT SIVA
	ALU BOND IMITACIJA DRVETA PLAFON TERASA

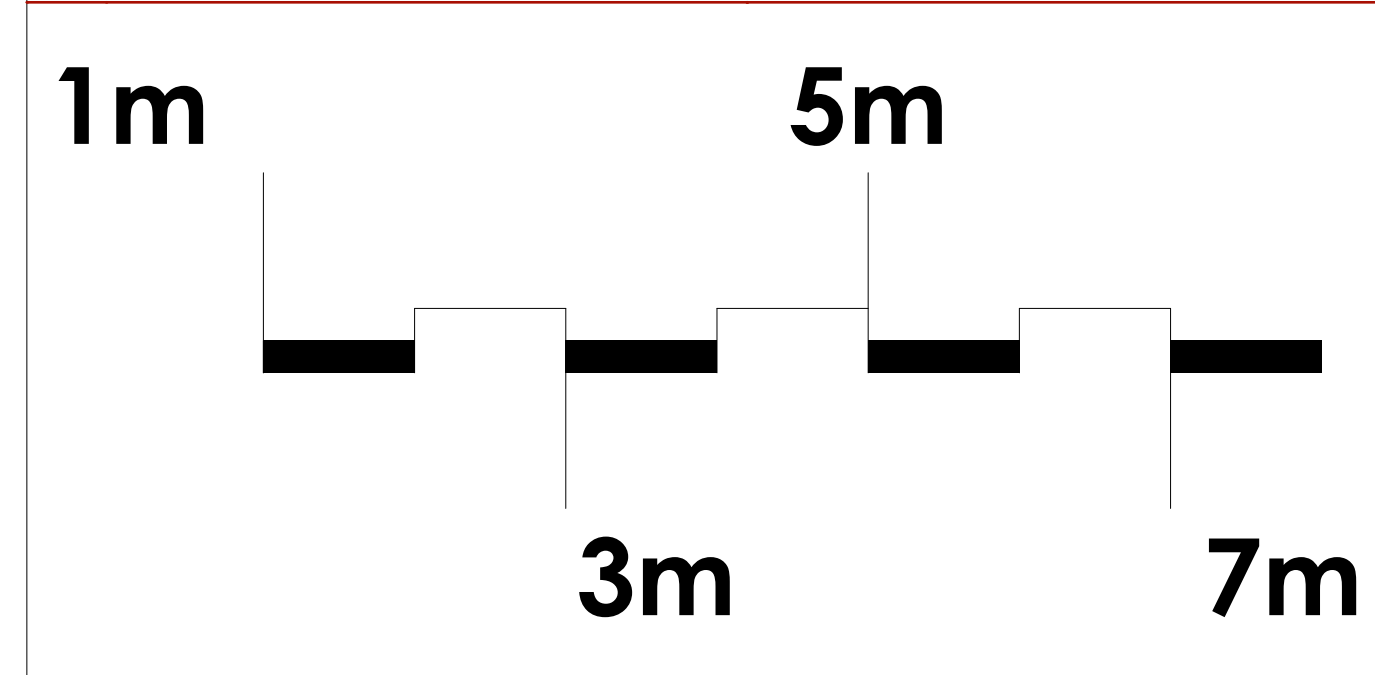

PROJEKTANT: CONT-ING d.o.o Podgorica		INVESTITOR: „Mont-Imprex“ d.o.o.	
Privremeni objekat-Montažna hala		Lokacija: Na kat.parc.4019/21 4019/3 KO Donja Gorica Opština Podgorica	
Glavni inženjer: Bogić Vukčević spec.sci.arh.	Paraf: 	Vrsta tehničke dokumentacije: Idejno rješenje	
Odgovorni inženjer: Bogić Vukčević spec.sci.arh.	Paraf: 	Dio tehničke dokumentacije: Arhitektura	Razmjera:
		Prilog: Istočna fasada	Br. priloga: Br. strane: 14
Datum izrade i M.P.: Novembar 2023		Datum revizije i M.P.:	

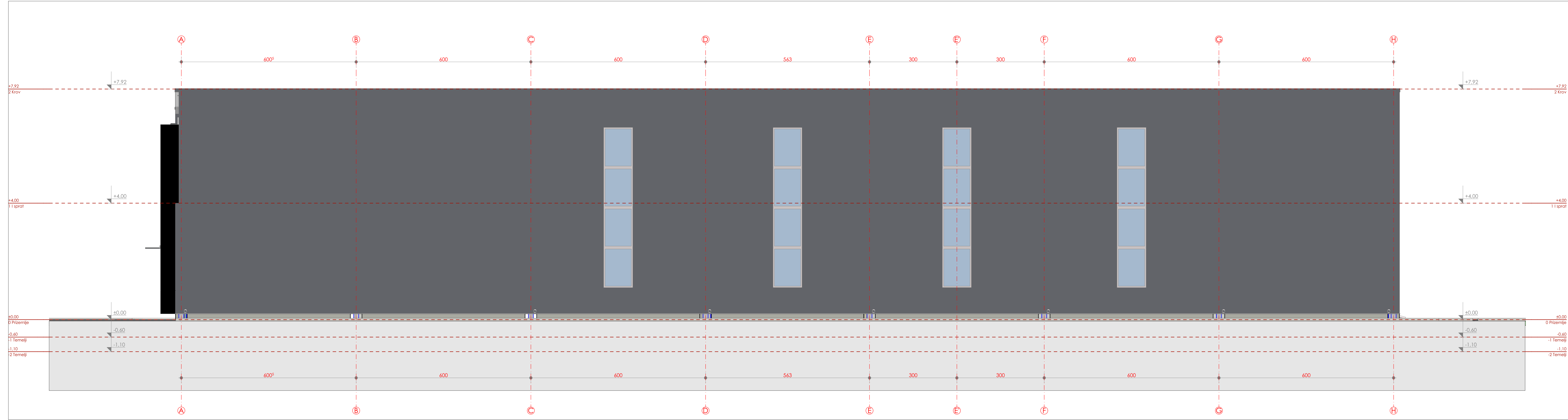

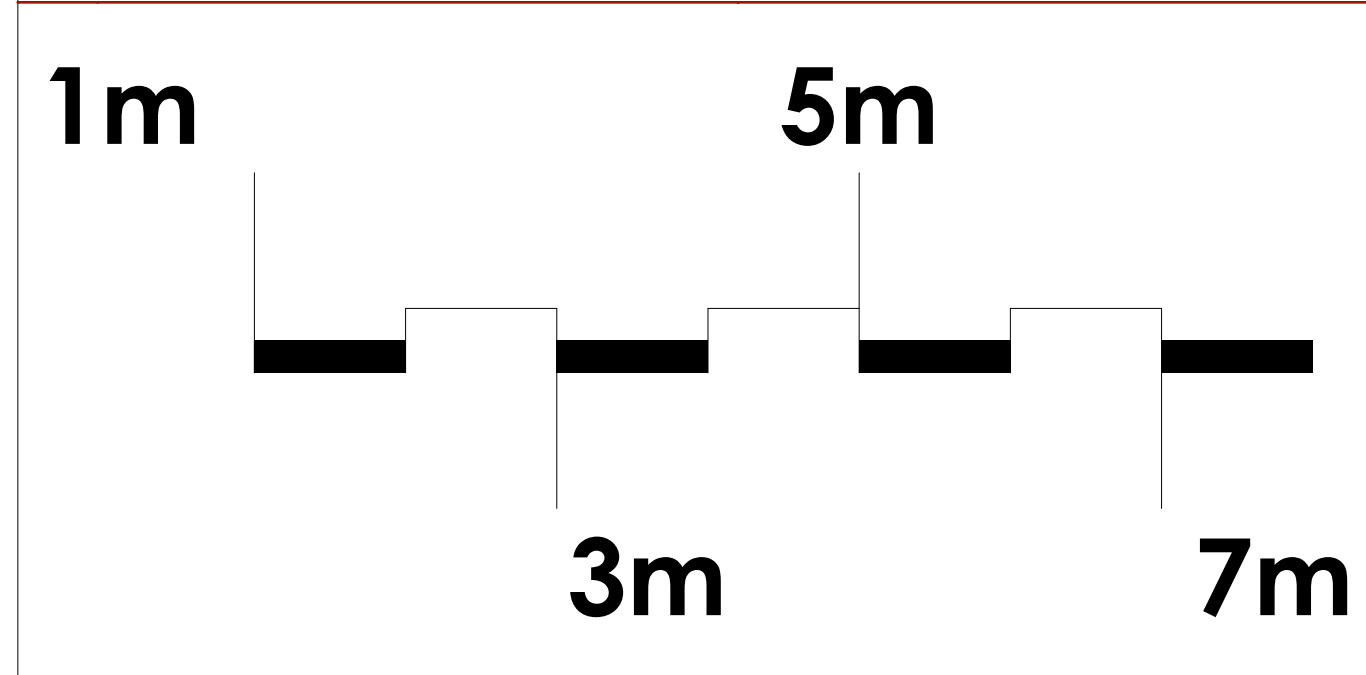

LEGENDA :	
	ANTRACIT SIVI RAL 9004
	STAKLO
	CRNI RAL 9005
	FASADNA BRAVARIJA ANTRACIT SIVA
	ALU BOND IMITACIJA DRVETA PLAFON TERASA

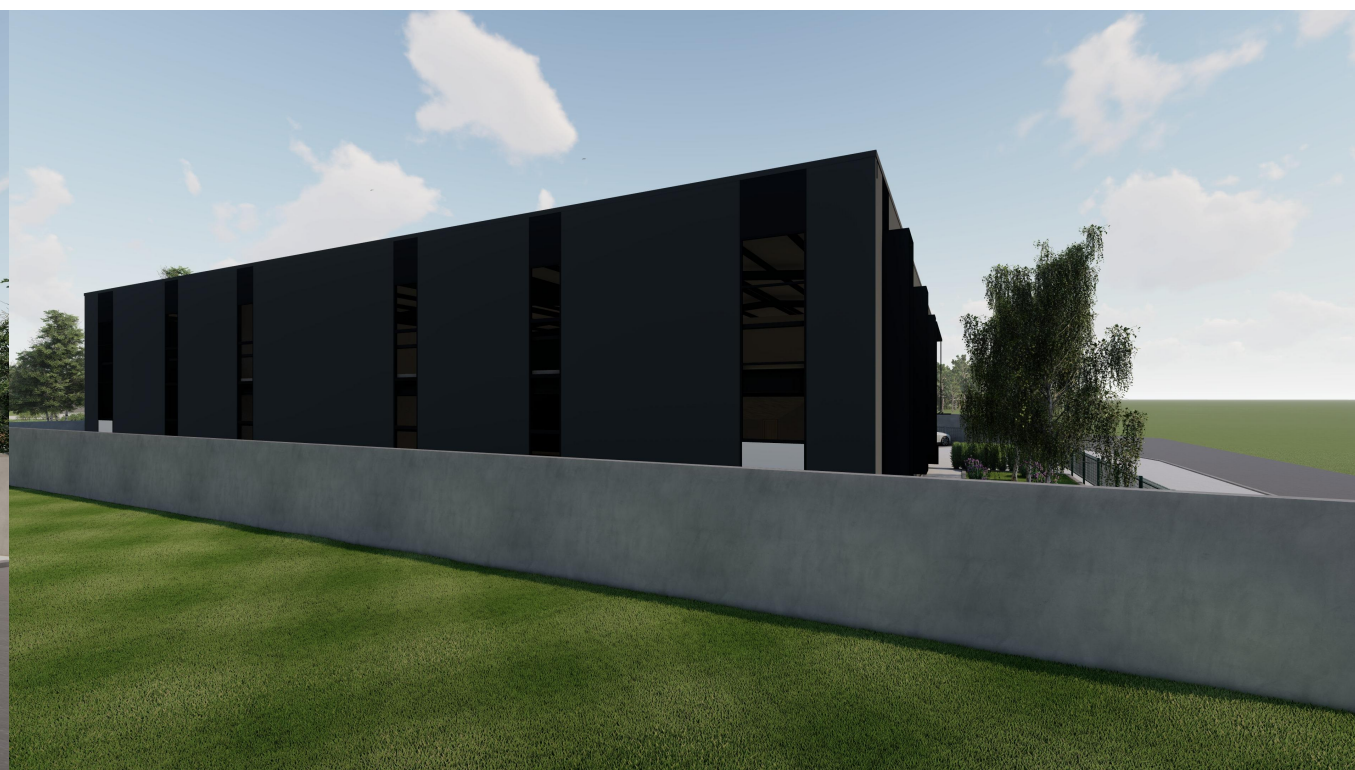
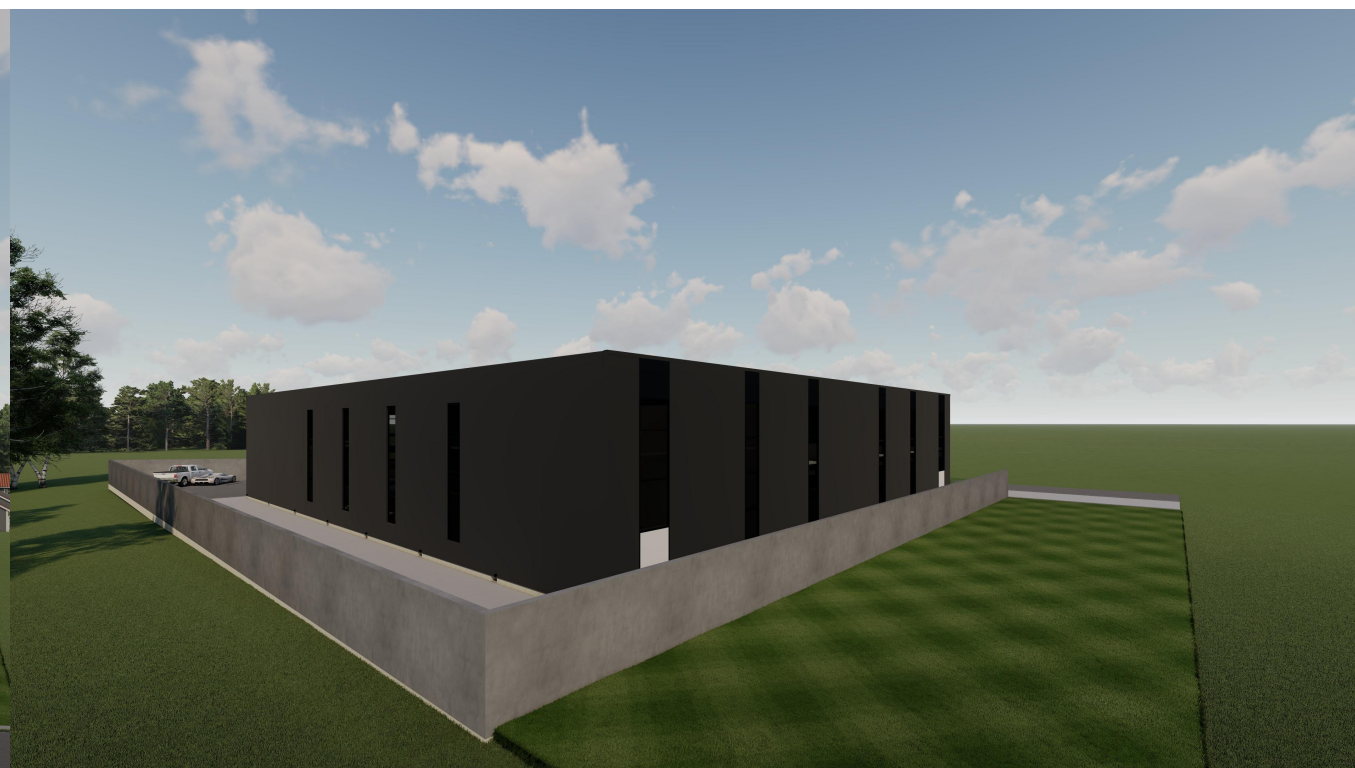

PROJEKTANT: CONT-ING d.o.o Podgorica		INVESTITOR: „Mont-Imprex“ d.o.o.	
Privremeni objekat-Montažna hala		Lokacija: Na kat.parc. 4019/2 i 4019/3 KO Donja Gorica Opština Podgorica	
Glavni inženjer: Bogić Vukčević spec.sci.arh		Paraf:	
Odgovorni inženjer: Bogić Vukčević spec.sci.arh.		Paraf:	
Vrsta tehničke dokumentacije: Idejno rješenje		Dio tehničke dokumentacije: Arhitektura	
Prllog: Južna fasada		Br. priloga: Br. strane: 15	
Datum izrade i M.P.: Novembar 2023		Datum revizije i M.P.:	



PROJEKTANT: CONT-ING d.o.o Podgorica		INVESTITOR: „Mont-Imprex“ d.o.o.	
Privremeni objekat-Montažna hala		Lokacija: Na kat.parc.4019/2 i 4019/3 KO Donja Gorica Opština Podgorica	
Glavni inženjer: Bogić Vukčević spec.sci.arh	Paraf: 	Vrsta tehničke dokumentacije: Idejno rješenje	
Odgovorni inženjer: Bogić Vukčević spec.sci.arh.	Paraf: 	Dio tehničke dokumentacije: Arhitektura	Rozmjera:
		Prilog: 3D	Br. priloga: Br. strane: 16
Datum izrade i M.P. November 2023		Datum revizije i M.P.	

Fasadna zastakljena pregrada od aluminijumskih profila sa termičkim prekidom po sistemu SCHUECO AWS 65, ili adekvatno.
 Prozori treba da su proizvedeni u skladu sa MEST EN 14351-1:2010, a ugradnju prozora treba vršiti u svemu prema principima i preporukama RAL metode.
 Površinska obrada profila: treba da odgovara uslovima agresivne sredine i treba da bude eloksaža u boji A6/C31.
 Površinska obrada profila treba da potiče od proizvođača (isporučioca) profila; traži se jedinstvena garancija isporučioca.
 Zastakljivanje: dvoslojnim, termoizolacionim staklo paketom.
 Preliminarna konfiguracija staklo paketa *Guardian ili adekvatno:*
 -u *transparentnim delovima (fiksna i otvarajuća polja):*
 8.8.2 (16.76mm) Lami Glass Extra Clear, sa premazom Guardian SunGuard SNX 60/28HT 16mm Argon 90%, Vazduh 10%
 6.6.2 (12.76mm) LamiGlassExtraClear
 Distancer u staklu treba da je sa pojačanim termičkim svojstvima, tipa *Themix TX.N ili adekvatno.*
 -u *netransparentnim delovima:*
 8mm FloatGlassExtraClear, termički obrađeno (ESG) i emajirano staklo u ton po izboru projektanta.
 Zahtevani tehnički parametri konstrukcije:
 Transmisija svetlosti: $T_{\geq} 57\%$ u skladu sa MEST EN 410:2011
 Spoljna refleksija svetlosti: $R_{\leq} 13\%$ u skladu sa MEST EN 410:2011
 Unutrašnja refleksija svetlosti: $R_{\leq} 14\%$ u skladu sa MEST EN 410:2011
 Solarni faktor: $g_{\leq} 26.5\%$ u skladu sa MEST EN 410:2011
 Zvučna izolacija staklo paketa: $R_{w} \geq 51$ dB u skladu sa MEST EN ISO 717-1:2012
 Koeficijent prolaska toplote za staklo: $U_g = 1.0$ W/m²K u skladu sa MEST EN 673:2011
 Koeficijent prolaska toplote za profil: $U_f \leq 1.9$ W/m²K (za prozor 2.0W/m²K) u skladu sa MEST EN ISO 10077-2
 Ukupni koeficijent prolaska toplote za transparentni deo pregrade (ne računajući pune delove): $U_{w} \leq 1.5$ W/m²K u skladu sa MEST EN 13947:2012
 Zaštita od zvuka za čitavu poziciju: $R_w (C;Ctr) \geq 47$ dB (-2;-5) u skladu sa MEST EN ISO 717-1:2012
 Okov: treba da je od istog proizvođača kao i sistem profila i mora odgovarati dimenzijama i težini krila, kao i načinu otvaranja (dokazati katalogskim podacima proizvođača sistama). Pozor snadbeti magnetnim kontaktom.
 Okov na prozorima treba da je tipa *Schueco Tip Tronic ili adekvatno.*
 Otvaranje prozora se vrši:
 - automatski, pritiskom na taster na krilu prozora od strane korisnika prostora, okretno oko donje ose na unutra (kip),
 - automatski, otključavanjem tastera grupne kontrole, okretno oko vertikalne ose samo od strane ovlašćenog lica za potrebe održavanja.
 Zatvaranje prozora se vrši:
 - automatski, pritiskom tastera na krilu prozora od strane korisnika prostora,
 - automatski, na signal dojavu o požaru,
 automatski, na signal dojavu o kiši ili jakom vetru. Vidni delovi okova treba da su oblika i boje prema izboru projektanta, a na osnovu standardnih katalogskih uzoraka proizvođača.

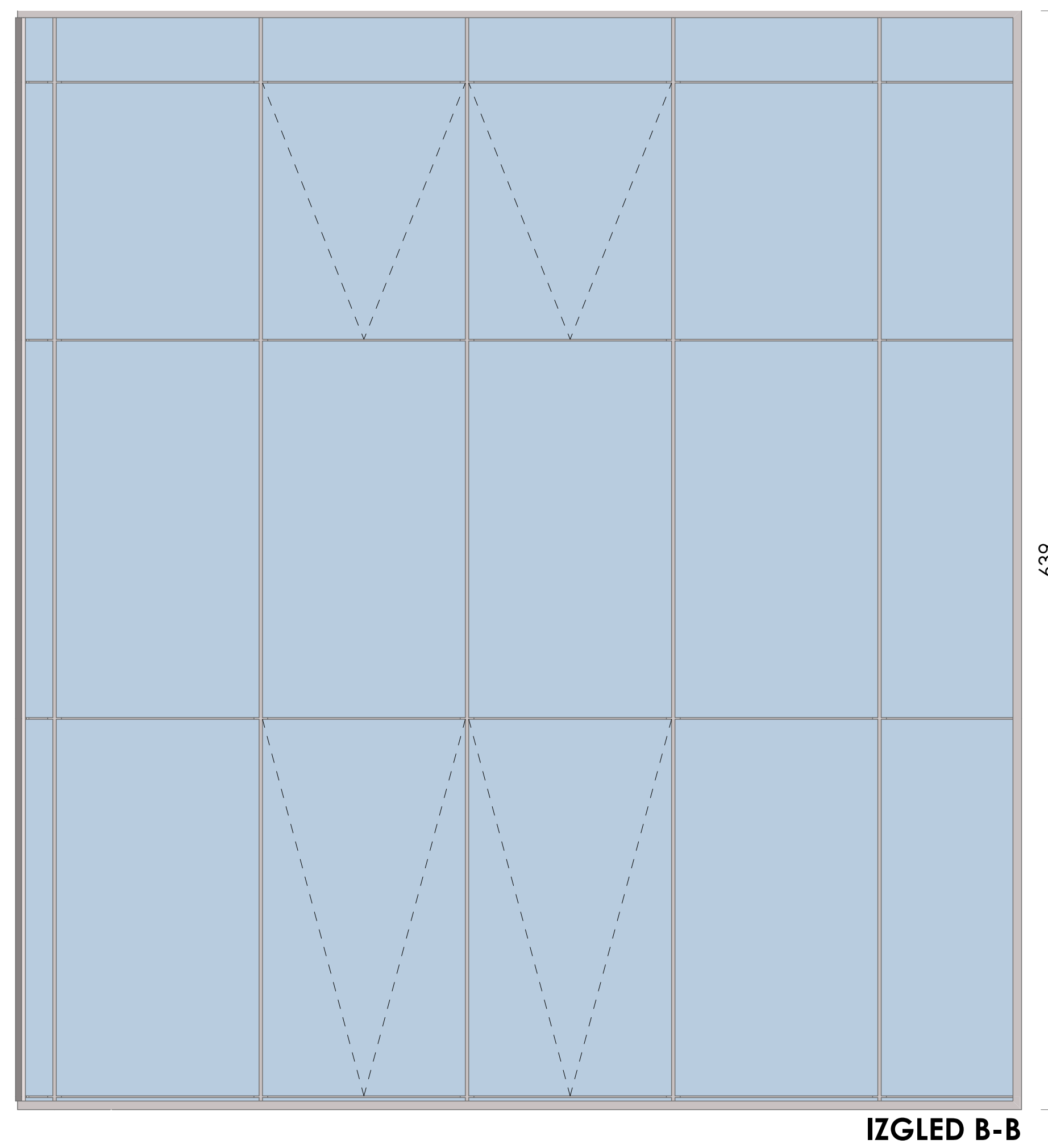
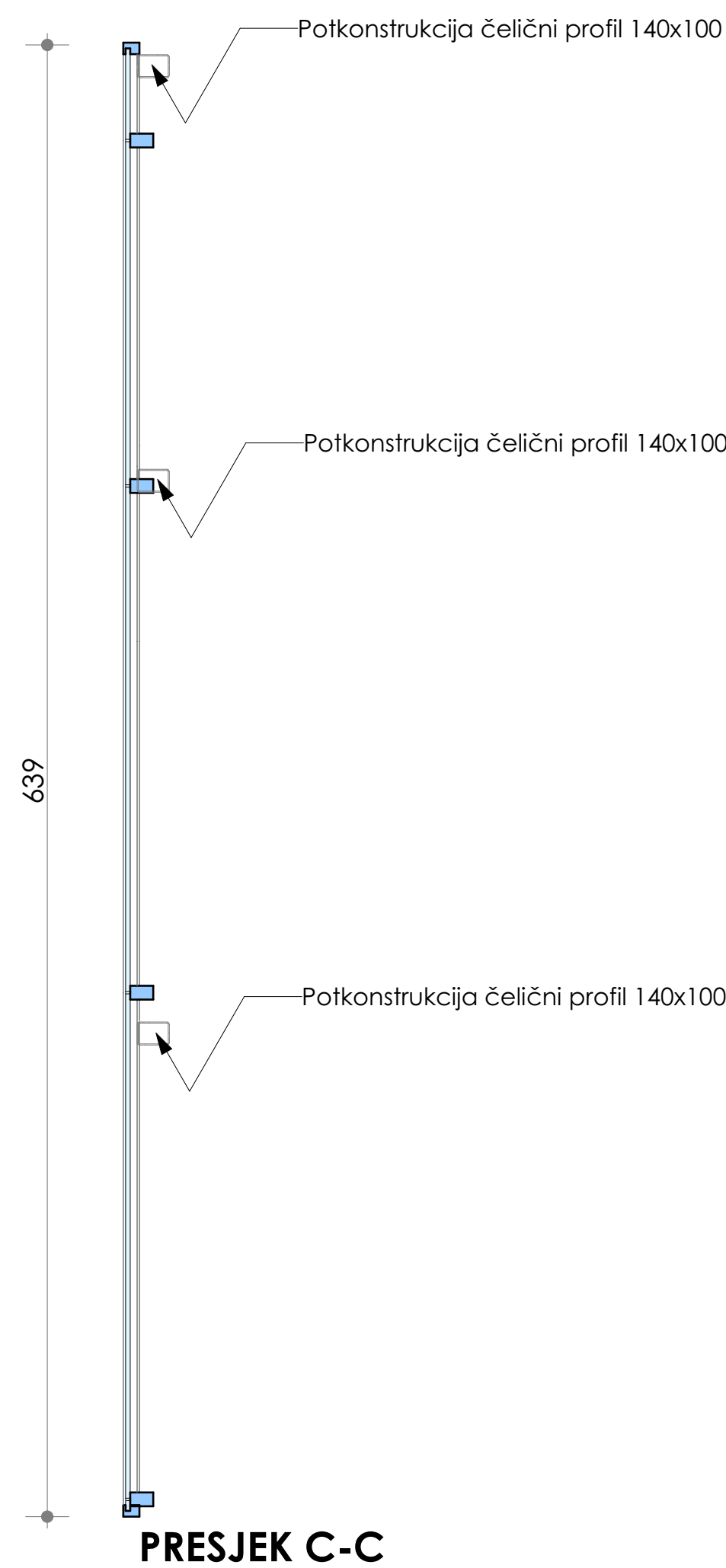
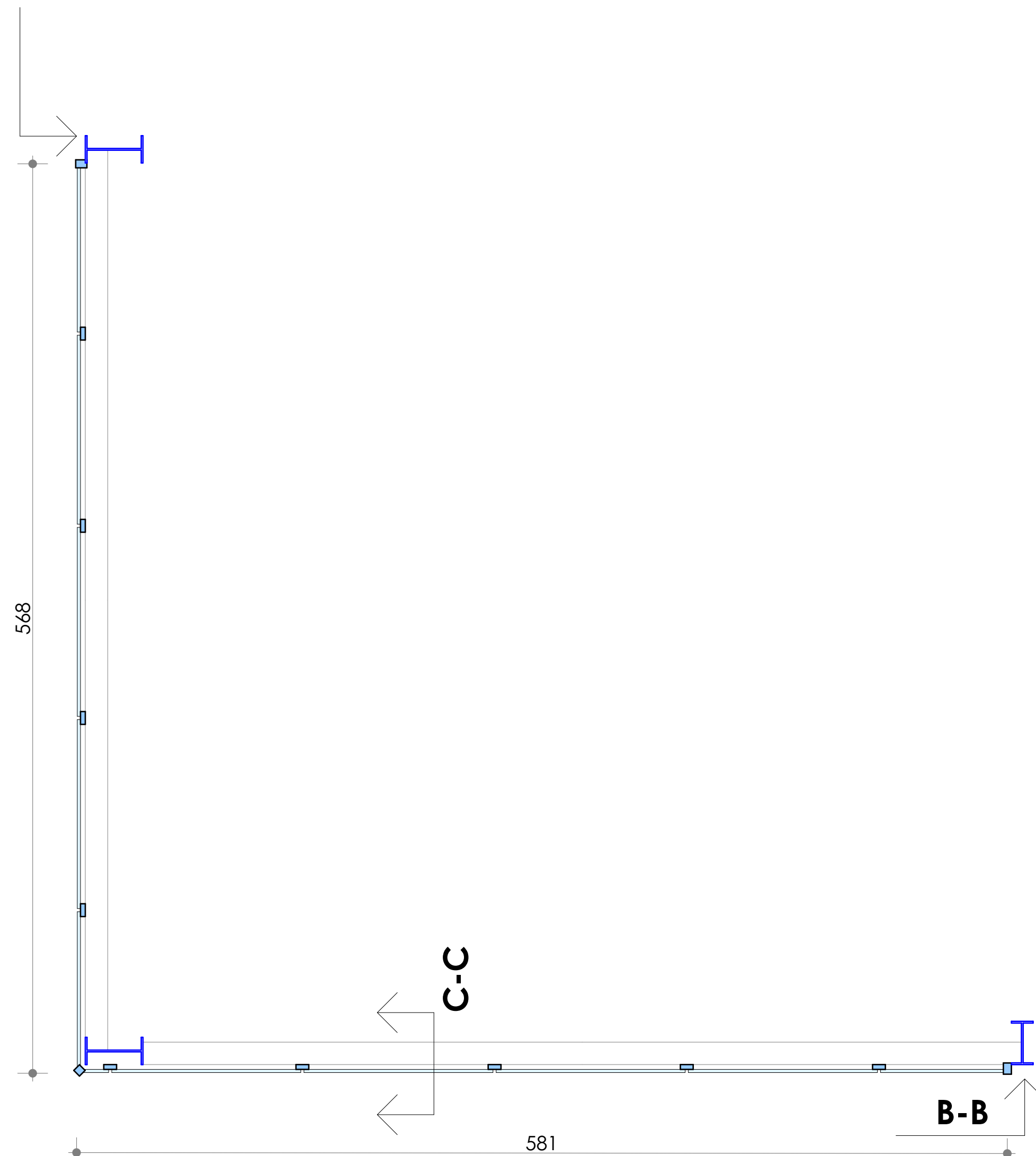
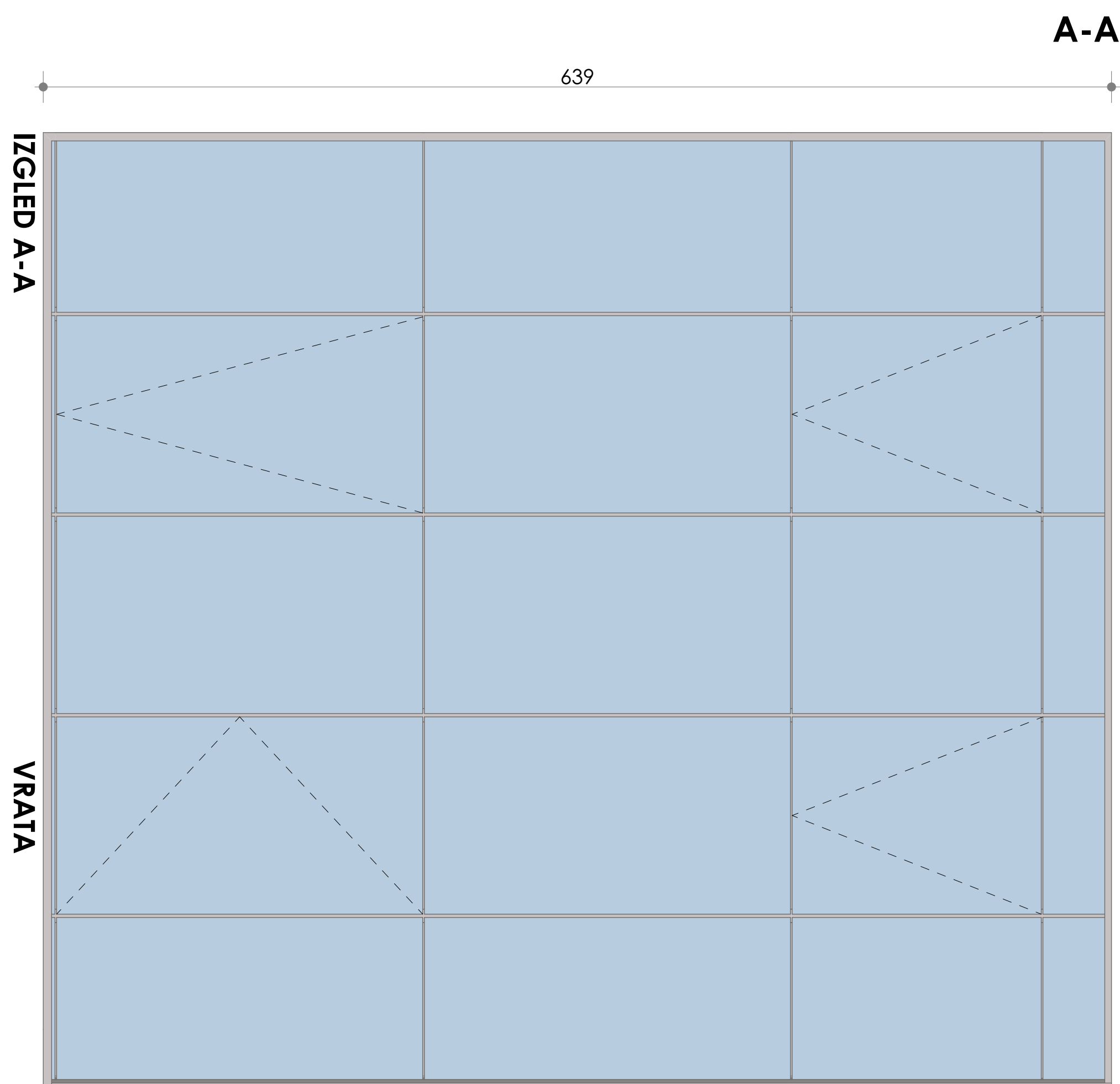

ZID ZAVJESA		L	D
OBRADA	Alu profili	PRIZEMLJE	1
NAČIN OTVARANJA	oko vertikalne ose	I SPRAT	
OKOV			
MATERIJAL	STAKLO-ALUMINIJUM		
NAPOMENA	-SVE MJERE PROVERITI NA LICU MJESTA -U svemu prema opštem opisu, shemi i izvodjačkim detaljima.		1

Fasadna zastakljena pregrada od aluminijumskih profila sa termičkim prekidom po sistemu SCHUECO AWS 65, ili adekvatno.
 Prozori treba da su proizvedeni u skladu sa MEST EN 14351-1:2010, a ugradnju prozora treba vršiti u svemu prema principima i preporukama RAL metode.
 Površinska obrada profila: treba da odgovara uslovima agresivne sredine i treba da bude eloksaža u boji A6/C31.
 Površinska obrada profila treba da potiče od proizvođača (isporučioca) profila; traži se jedinstvena garancija isporučioca.
 Zastakljivanje: dvoslojnim, termoizolacionim staklo paketom.
 Preliminarna konfiguracija staklo paketa Guardian ili adekvatno:
 -u transparentnim delovima (fiksna i otvarajuća polja):
 8.8.2 (16.76mm) Lami Glass Extra Clear, sa premazom Guardian SunGuard SNX 60/28HT 16mm Argon 90%, Vazduh 10%
 6.6.2 (12.76mm) LamiGlassExtraClear
 Distancer u staklu treba da je sa pojačanim termičkim svojstvima, tipa Themix TX.N ili adekvatno.
 -u netransparentnim delovima:
 8mm FloatGlassExtraClear, termički obrađeno (ESG) i emajirano staklo u ton po izboru projektanta.
 Zahtevani tehnički parametri konstrukcije:
 Transmisija svetlosti: $T_{\geq} 57\%$ u skladu sa MEST EN 410:2011
 Spoljna refleksija svetlosti: $R_{\leq} 13\%$ u skladu sa MEST EN 410:2011
 Unutrašnja refleksija svetlosti: $R_{\leq} 14\%$ u skladu sa MEST EN 410:2011
 Solarni faktor: $g_{\leq} 26.5\%$ u skladu sa MEST EN 410:2011
 Zvučna izolacija staklo paketa: $R_{w} \geq 51$ dB u skladu sa MEST EN ISO 717-1:2012
 Koeficijent prolaska toplote za staklo: $U_g = 1.0$ W/m2K u skladu sa MEST EN 673:2011
 Koeficijent prolaska toplote za profil: $U_f \leq 1.9$ W/m2K (za prozor 2.0W/m2K) u skladu sa MEST EN ISO 10077-2
 Ukupni koeficijent prolaska toplote za transparentni deo pregrade (ne računajući pune delove): $U_{w} \leq 1.5$ W/m2K u skladu sa MEST EN 13947:2012
 Zaštita od zvuka za čitavu poziciju: $R_w (C;Ctr) \geq 47$ dB (-2;-5) u skladu sa MEST EN ISO 717-1:2012
 Okov: treba da je od istog proizvođača kao i sistem profila i mora odgovarati dimenzijama i težini krila, kao i načinu otvaranja (dokazati katalogskim podacima proizvođača sistama). Pozor snadbeti magnetnim kontaktom.
 Okov na prozorima treba da je tipa Schueco Tip Tronic ili adekvatno.
 Otvaranje prozora se vrši:
 - automatski, pritiskom na taster na krilu prozora od strane korisnika prostora, okretno oko donje ose na unutra (kip),
 - automatski, otključavanjem tastera grupne kontrole, okretno oko vertikalne ose samo od strane ovlašćenog lica za potrebe održavanja.
 Zatvaranje prozora se vrši:
 - automatski, pritiskom tastera na krilu prozora od strane korisnika prostora,
 - automatski, na signal dojavu o požaru,
 automatski, na signal dojavu o kiši ili jakom vetru. Vidni delovi okova treba da su oblika i boje prema izboru projektanta, a na osnovu standardnih katalogskih uzoraka proizvođača.

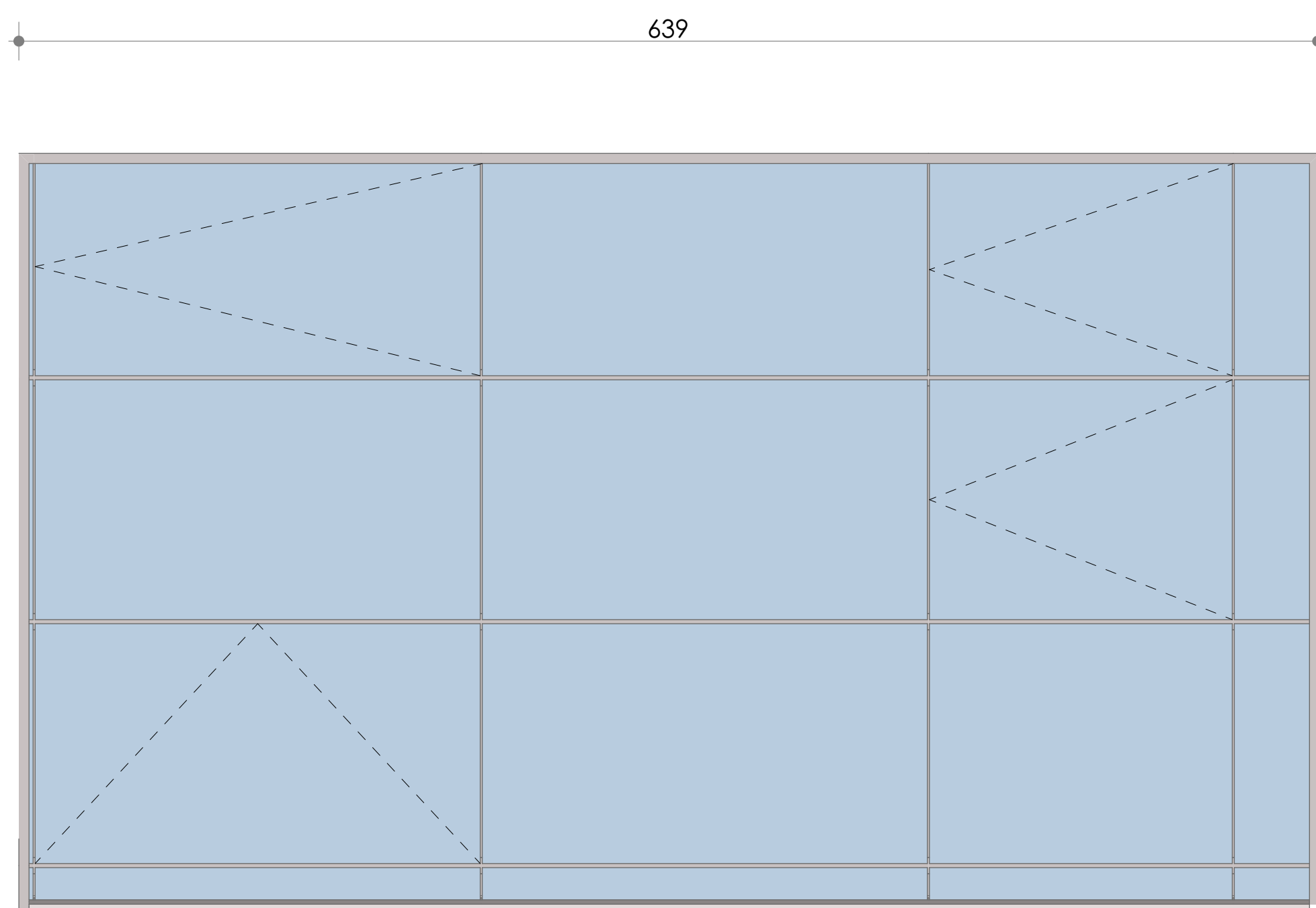

A-A

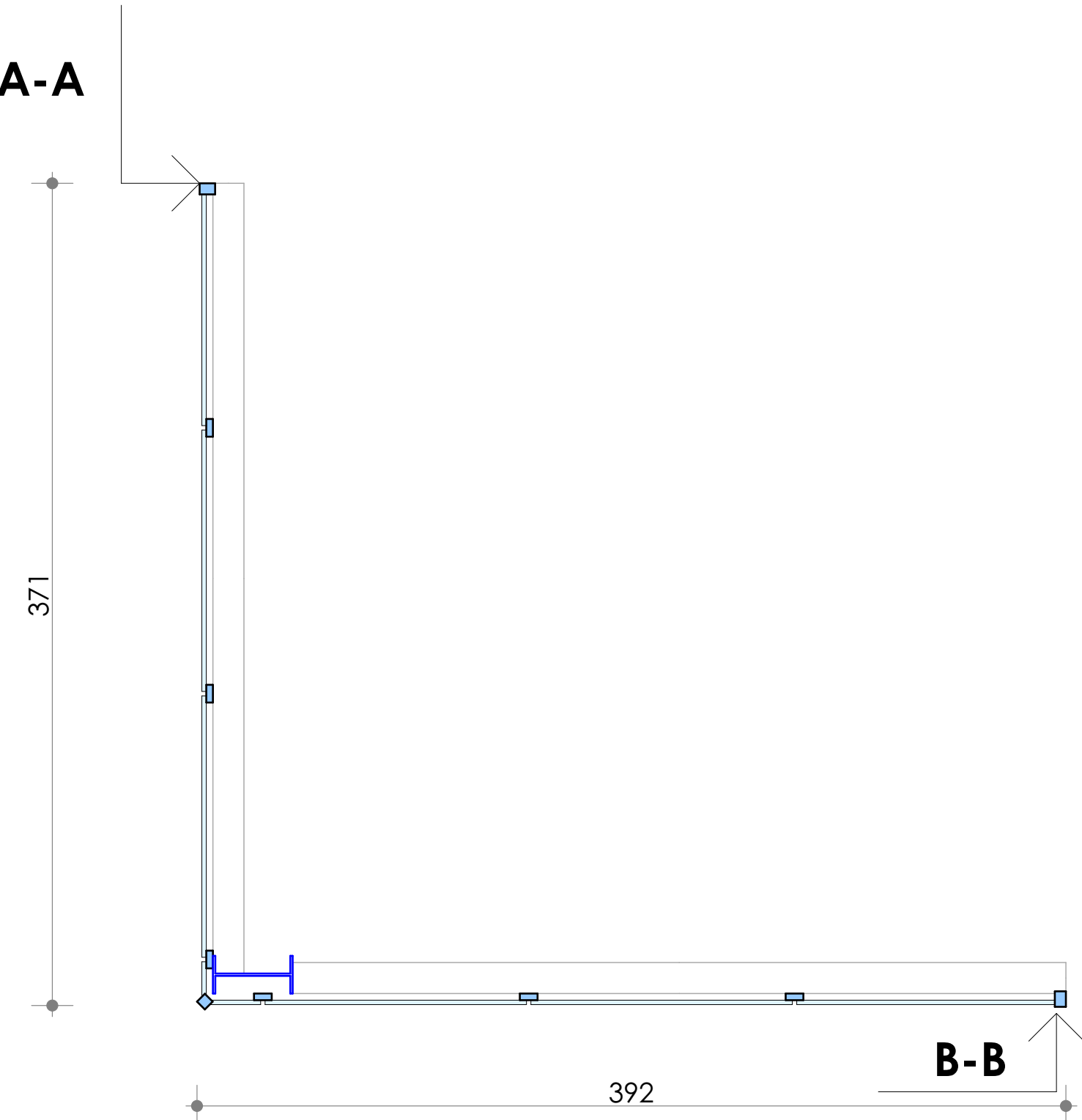

B-B

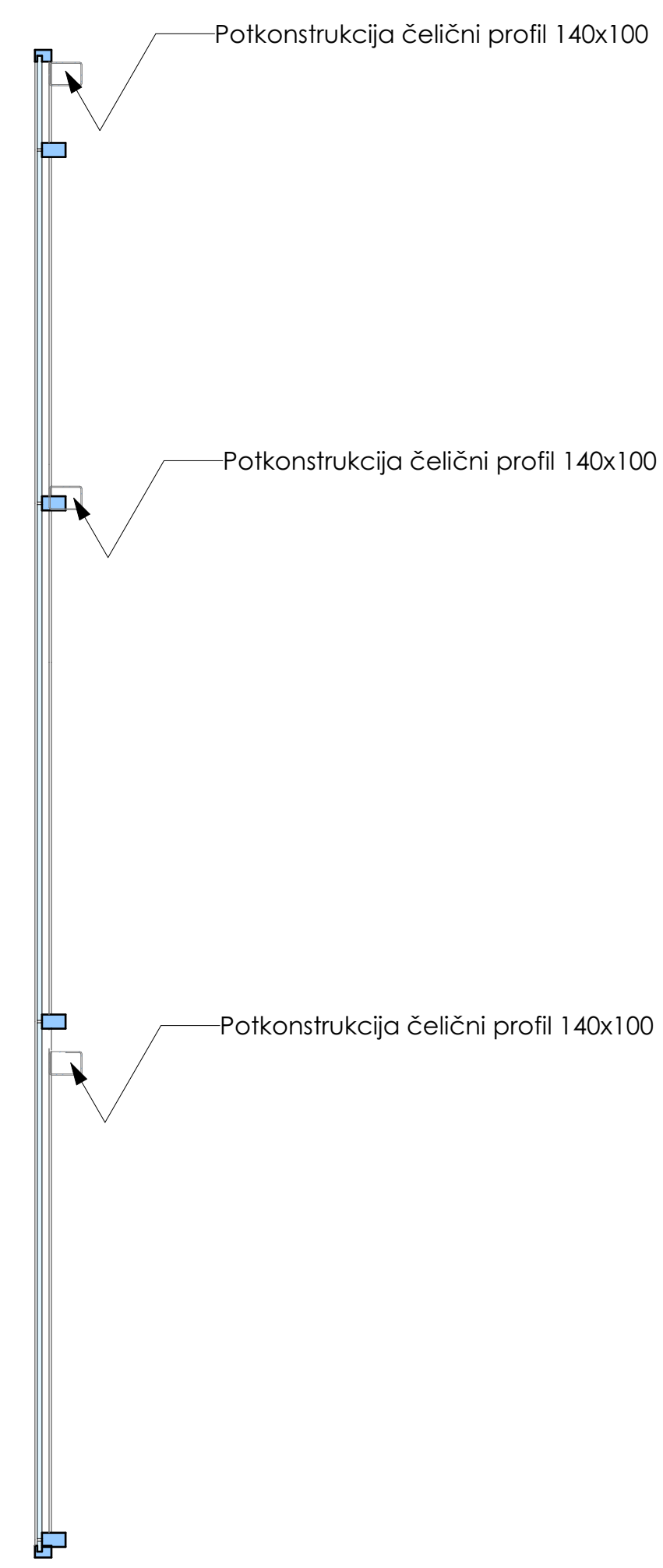
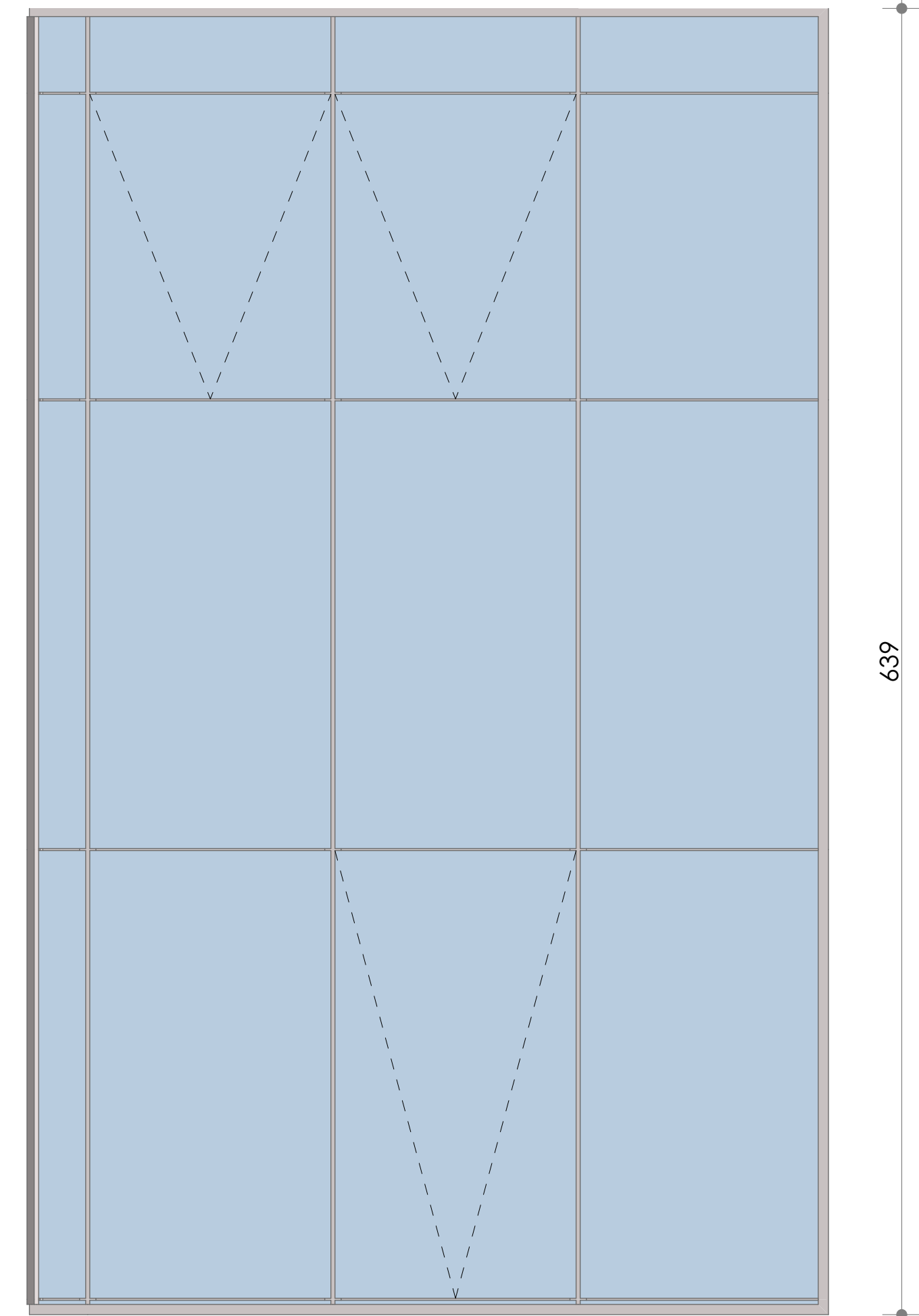

PRESJEK C-C

ZID ZAVJESA		Proizvodna mjera 100/550	L	D
OBRADA	Alu profili	PRIZEMLJE	1	
NAČIN OTVARANJA	oko vertikalne ose	I SPRAT		
OKOV				
MATERIJAL	STAKLO-ALUMINIJUM			
NAPOMENA	-SVE MJERE PROVERITI NA LICU MJESTA -U svemu prema opštem opisu, shemi i izvodjačkim detaljima.		1	

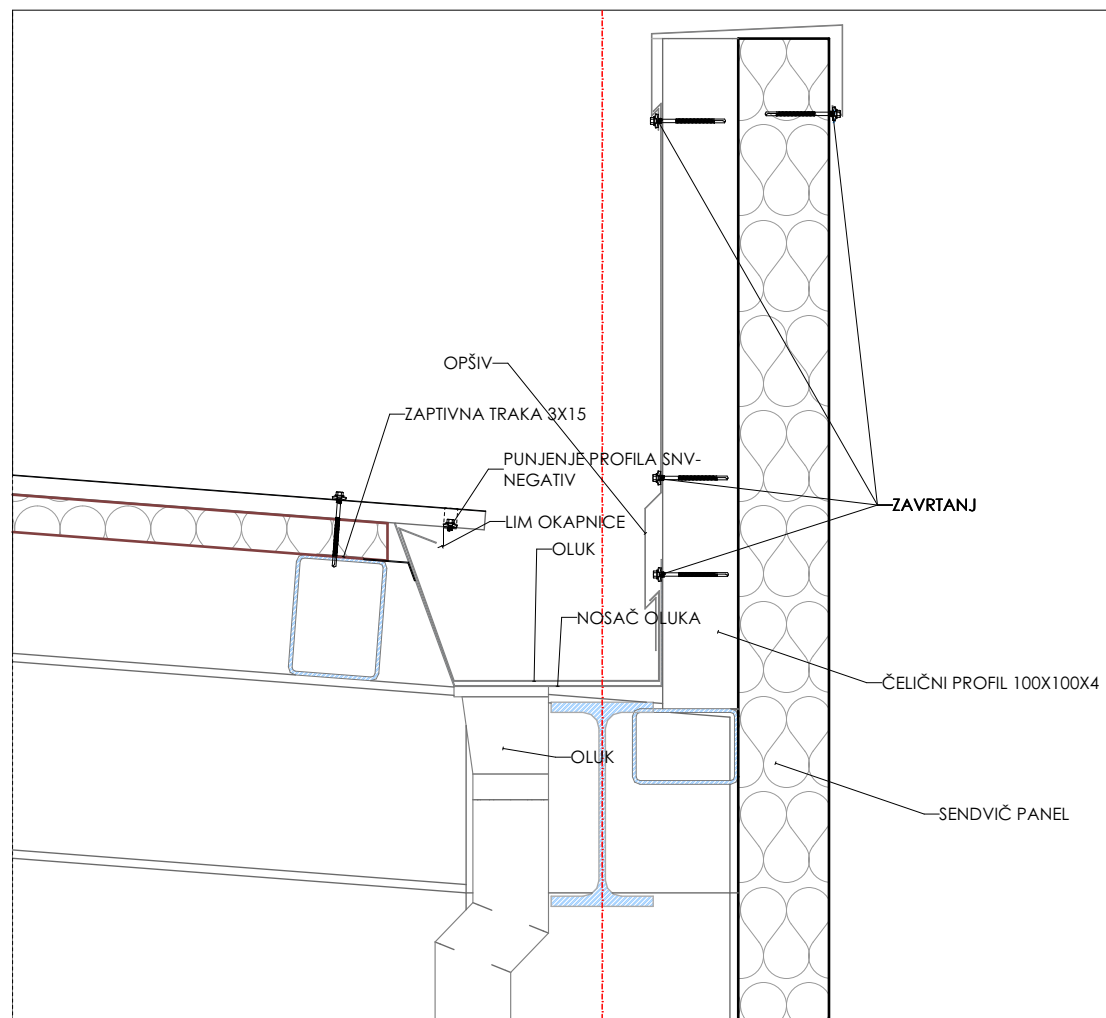

D-01

Detalj

1:10

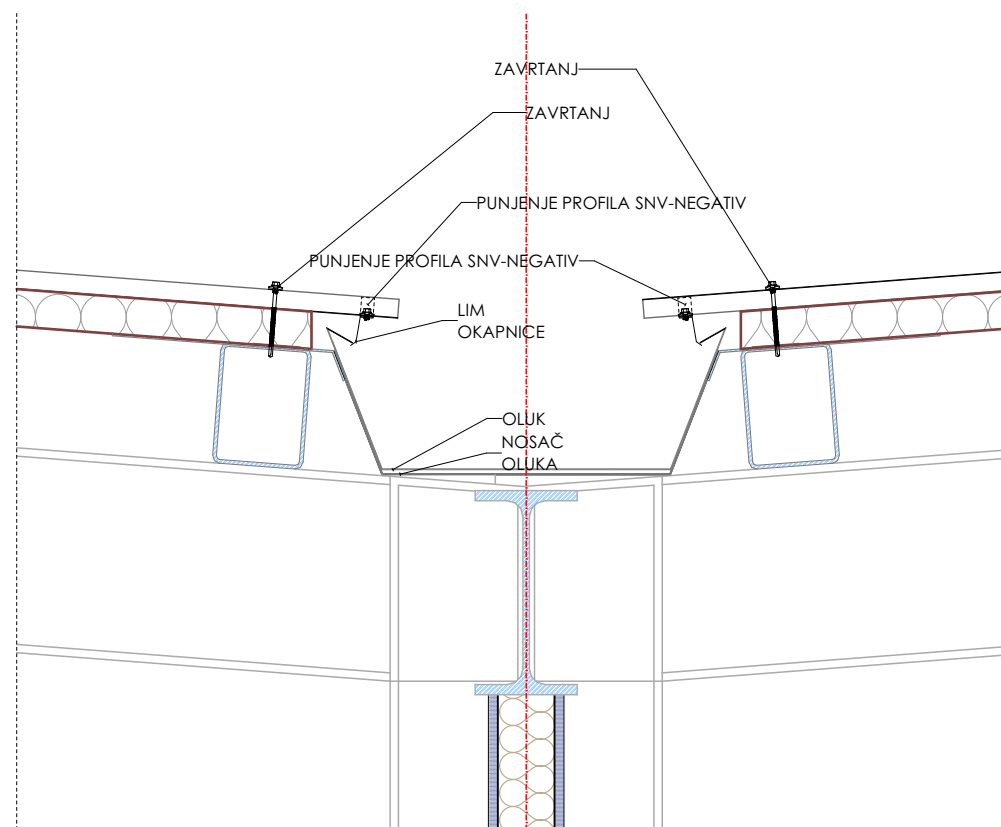

D-02

Detalj

1:10

PROJEKTANT:

"Angelini" d.o.o Podgorica

INVESTITOR:

MONT-IMPRES

Privremeni skladišni objekat

Lokacija:
Na kat.parc.4019/2 i 4019/3 KO Donja Gorica Opština Podgorica

Glavni inženjer:
Stefan Vlahović spec.sci.arh

Paraf:

Vrsta tehničke dokumentacije:
GLAVNI PROJEKAT

Odgovorni inženjer:
Stefan Vlahović spec.sci.arh.

Paraf:

Dio tehničke dokumentacije:
ARHITEKTURA

RAZMJERA:

Bogić Vukčević spec.sci.arh.

Paraf:

Prilog:
Detalj

Br. priloga:
26

Br. strane:

Datum izrade i M.P.
Jul 2020

Datum revizije i M.P.

Privremeni montažni objekat hala

Lokacija: Na kat.parc.4019/2 i 4019/3 KO Donja Gorica Opština Podgorica

Detalj fasade

POS

C

list 1

R=1:25

- 1.Obloga 4 mm Alubon USA
- 2.Noseći profil:TMAB1
- 3.Profil L 40 za podešavanje vertikala na dil.
- 4.PVC distancer
- 5.Kotva Č 0361
- 6.Pop nitna

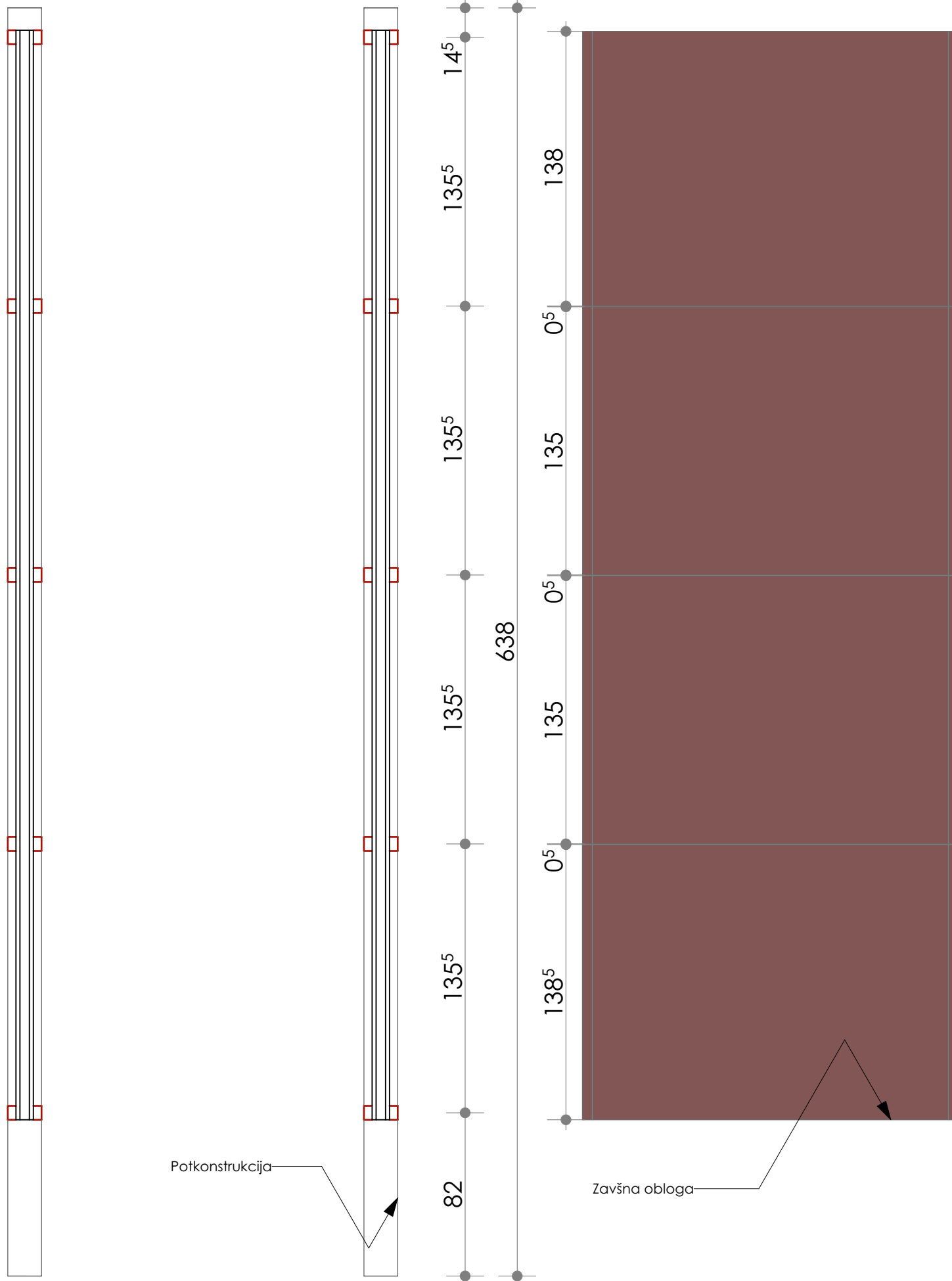
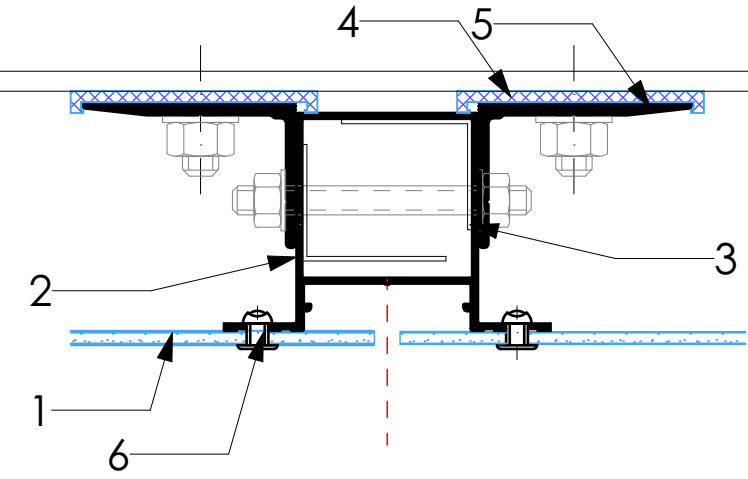

DETALJ FASADE

Proizvodna mjera
100/550

L D

OBRADA	Čelični profili	PRIZEMLJE	2
NAČIN OTVARANJA	oko vertikalne ose	I SPRAT	2
OKOV			
MATERIJAL	Čelik + drvo		
NAPOMENA	-SVE MJERE PROVERITI NA LICU MJESTA -U svemu prema opštem opisu, shemi i izvodjačkim detaljima.	SVEGA	2