

štambilj projektanta	štambilj revidenta
----------------------	--------------------

INVESTITOR <sup>1</sup>	<b>Dragan Mugoša</b>
OBJEKAT <sup>2</sup>	<b>Privremeni objekat namijenjen za trgovinu i usluge – objekat za trgovinu i usluge preko 150 m<sup>2</sup></b>
LOKACIJA <sup>3</sup>	<b>UP 37, lok. br 49f ( Zona V ), k.p. 4002/37, K.O. Donja Gorica, Opština Podgorica</b>
VRSTA TEHNIČKE DOKUMENTACIJE <sup>4</sup>	<b>IDEJNO RJEŠENJE ARHITEKTURE</b>
PROJEKTANT <sup>5</sup>	<b>“SEDAM-ING” d.o.o. Podgorica Licenca br. UPI 072/7-3/6</b>
ODGOVORNO LICE <sup>6</sup>	<b>Mladen Anđelić</b>
GLAVNI INŽENJER <sup>7</sup>	<b>Jelena Mišković, spec.sci.arh. Licenca br. UPI 107/7-2164/2</b>

<sup>1</sup> Naziv/ime investitora

<sup>2</sup> Naziv projektovanog objekta

<sup>3</sup> Mjesto građenja, planski dokument, urbanistička parcela, katastarska parcela

<sup>4</sup> Idejno rješenje, idejni projekat, glavni projekat odnosno projekat izvedenog objekta projekat (ako je u pitanju naslovna strana cjelokupne tehničke dokumentacije)

<sup>5</sup> Naziv privrednog društva, pravnog lica odnosno preduzetnika koji je izradio tehničku dokumentaciju

<sup>6</sup> Ime odgovornog lica u privrednom društvu, pravnom licu odnosno ime I prezime preduzetnika

<sup>7</sup> Ime I prezime glavnog inženjera.

## S A D R Ž A J :

### IDEJNO RJEŠENJE - ARHITEKTURA

#### OPŠTA DOKUMENTACIJA

- Rješenje o određivanju vodećeg projektanta
- Izvod iz Centralnog registra privrednih subjekata (Nosilac projekta)
- Licenca pravnog lica (Nosilac projekta)
- Polisa osiguranja od opšte odgovornosti (Nosilac projekta)
- Licenca vodećeg projektanta
- Potvrda IKCG za vodećeg projektanta
- Ugovori o poslovno tehničkoj saradnji
- UT uslovi
- Elaborat o parcelaciji po DUP-u
- Izjava odgovornog projektanta da je tehnička dokumentacija izrađena u skladu sa važećim zakonima i propisima

#### PROJEKTI ZADATAK

- Projektni zadatak

#### TEKSTUALNA DOKUMENTACIJA

- Tehnički opis sa bilansom površina

#### GRAFIČKA DOKUMENTACIJA

- Geodetska podloga
- Šira situacija R 1 : 333
- Situacija sa osnovom krovne ravni R 1 : 100
- Situacija sa osnovom prizemlja R 1 : 100
- Osnova prizemlja R 1 : 50
- Osnova krovne ravni R 1 : 50
- Presjeci 1 R 1 : 50
- Presjeci 2 R 1 : 50
- Fasade 1 R 1 : 50
- Fasade 2 R 1 : 50
- Montaže
- Trodimenzionalni prikazi



*SEDAM-ING D.O.O. PODGORICA*

PIB 03047377 PDV 30/31-14680-0 žr.HIPOTEKARNA BANKA- 520 -39823-13

## **OPŠTA DOKUMENTACIJA**

"Sedam-ing", d.o.o., Podgorica

---

ul. Danila Kiša br. 1/4 Podgorica, mob tel/+382 67 024 777, e-mail: [sedam.ing@gmail.com](mailto:sedam.ing@gmail.com)



*SEDAM-ING D.O.O. PODGORICA*  
PIB 03047377 PDV 30/31-14680-0 žr.HIPOTEKARNA BANKA- 520 -39823-13

Na osnovu Zakona o planiranju prostora i izgradnji objekata („Sl. List CG“ br.64/2017, 44/2018, 63/2018, 11/2019) i izvršni direktor društva Sedam-ing doo Podgorica donosi:

## **RJEŠENJE**

o imenovanju **GLAVNOG INŽINJERA** za izradu tehničke dokumentacije:

Objekat: **Privremeni objekat namijenjen za trgovinu i usluge – objekat za trgovinu i usluge preko 150 m2**

Vrsta projekta: **Idejno rješenje – Arhitektura**

Lokacija: **UP37,lok. br 49f ( Zona V ), k.p. 4002/37, K.O. Donja Gorica, Opština Podgorica**

Investitor: **Dragan Mugoša**

Glavni inženjer: **Jelena Mišković, spec.sci.arh**

Imenovani je u stalnom radnom odnosu u preduzeću „SEDAM-ING“ d.o.o, iz Podgorice i ispunjava propisane uslove u pogledu stručne spreme , prakse i licencu br.UPI 107/7-2164/2 od 14.05.2018. godine, da može kao Glavni inženjer izrađivati tehničku dokumentaciju, odnosno djelove tehničke dokumentacije.

Imenovani je dužan, da se pri izradi predmetne investiciono - tehničke dokumentacije pridržava važećih zakonskih odredbi, tehničkih propisa, normativa i standarda.

Podgorica, Decembar 2023. godine, „SEDAM- ING“ d.o.o, Podgorica

  
Mladen Anđelić, izvršni direktor



"Sedam-ing", d.o.o., Podgorica

ul. Danila Kiša br. 1/4 Podgorica, mob tel/+382 67 024 777, e-mail: sedam.ing@gmail.com



## IZVOD IZ CENTRALNOG REGISTRA PRIVREDNIH SUBJEKATA UPRAVE PRIHODA I CARINA

Registarski broj 5 - 0730806 / 005

Datum registracije: 18.05.2015.

PIB: 03047377

Datum promjene podataka: 18.02.2022.

### DRUŠTVO SA OGRANIČENOM ODGOVORNOŠĆU "SEDAM-ING" - PODGORICA

Broj važeće registracije: /005

Skraćeni naziv: SEDAM-ING  
Telefon: +38267024777  
eMail: sedam.ing@gmail.com  
Web adresa:  
Datum zaključivanja ugovora: 18.05.2015.  
Datum donošenja Statuta: 18.05.2015. Datum promjene Statuta: 16.12.2021.  
Adresa glavnog mjesta poslovanja: DANILA KIŠA 1/4 PODGORICA  
Adresa za prijem službene pošte: DANILA KIŠA 1/4 PODGORICA  
Adresa sjedišta: DANILA KIŠA 1/4 PODGORICA  
Pretežna djelatnost: 7112 Inženjerske djelatnosti i tehničko savjetovanje  
Obavljanje spoljno-trgovinskog poslovanja: DA  
Oblik svojine: Privatna  
Porijeklo kapitala: Domaći  
Upisani kapital: 1,00Euro (Novčani 1,00Euro, nenovčani Euro )

#### OSNIVAČI:

---

**MLADEN ANDELIĆ** - JBMG/Broj Pasoša zaštićeni zakonom

Uloga: Osnivač

Udio: 100% Adresa: Lični podatak zaštićen zakonom

---

**LICA U DRUŠTVU:**

**MLAĐEN ANĐELIĆ** - JMBG/Broj Pasoša zaštićen zakonom

Adresa: Lični podatak zaštićen zakonom

Uloga: Izvršni direktor

Ovlašćenja u prometu: Neograničeno ( )

Ovlašćen da djeluje: POJEDINAČNO ( )

Izdato: 26.12.2022 godine u 08:57b



**Načelnica**

**Sanja Bojanić**

*Sanja Bojanić*



Generali osiguranje Montenegro AD Podgorica  
Kralja Nikole 27a / VI  
81000 Podgorica / Crna Gora  
T +382.20.444.800  
F +382.20.444.810  
generali@generali.me  
generali.me

## POLISA OSIGURANJE OD ODGOVORNOST

No: 7763919

**Preuzimač** Radoje Mirković  
**Zamjena polise** nova  
**Zamjena LP br:**

**Ugovornik osiguranja:** SEDAM ING  
Danila Kiša 1/4 PODGORICA  
**Osiguranik**  
SEDAM ING  
Danila Kiša 1/4 PODGORICA

**Ugovor o osiguranju** sa jednogodišnjim rokom trajanja, od 12.01.2023 do 12.01.2024

### Uslovi osiguranja

Opšti uslovi osiguranja imovine. Uslovi za osiguranje profesionalne odgovornosti projekatana, konsultanata i lica koja vrše nadzor. Klauzula -Osiguranje profesionalne odgovornosti izvođača radova. Klauzula LMA5396 - Isključenje zaraznih bolesti.

### Osigurava se:

Profesionalna odgovornost privrednog društva za štetu koju može da pričini investitorima ili trećim licima u vezi sa obavljanjem djelatnosti.

**Osigurana aktivnost:** Projektovanje i izvođenje radova-izgradnja

### Limit pokrivanja:

100,000.00 **po štetnom događaju**  
100,000.00 **za period trajanja osiguranja**

**Teritorijalno pokrivanje** Crna Gora  
**Učešće osiguranika u štetnom događaju:** 10 %, min 1,000.00

### Napomena:

Maksimalna obaveza osiguravača je definisana limitom po štetnom događaju i brojem agregata za period trajanja osiguranja. Sume osiguranja i premija dati su u EUR. Učešće osiguranika u štetnom događaju odnosi se na materijalne štete, tjelesne povrede i čisto finansijske štete. Osiguravač zadržava pravo ispravke računskih grešaka. Osiguranjem su pokrivene štete nastale usljed smrti, povrede tijela ili zdravlja Trećih lica, odnosno uništenja ili oštećenja stvari Trećih lica kao i usljed čisto finansijske štete nanijete Trećim licima u skladu sa Uslovima. Djelatnost osiguranika: izrada tehničke dokumentacije, izrada dijela tehničke dokumentacije, građenje ili izvođenje pojedinih radova na građenju objekta, izvođenje svih vrsta radova.

**Period trajanja osiguranja:** 12.01.2023 **do** 12.01.2024

Svojim potpisom potvrđujem da sam upoznat i saglasan sa činjenicom da će Društvo primijeniti posebne mjere opreza u pogledu obezbjeđivanja osiguravajućeg pokrivanja, kao i u pogledu isplata po ugovoru o osiguranju, ukoliko se utvrdi da je ugovarač, osiguranik ili oštećeno lice subjekt primjene međunarodnih sankcija u skladu sa lokalnim propisima, Rezolucijama Ujedinjenih nacija, propisa Evropske unije ili Sjedinjenih Američkih država.

Potpisom polise ugovarač/osiguranik potvrđuje da je primio uslove zaključenog osiguranja

**OSIGURAVAČ:**

*[Handwritten signature]*



**UGOVORNIK:**

*[Handwritten signature]*



## OSIGURANJE OD ODGOVORNOST

### Obračun premije osiguranja

Ukupne godišnje bruto zarade:	0.00
Ukupan prihod:	0.00
Prosječna neto mesečna zarada:	

### Klazure

Naziv

Limit

Franšiza

Premijska stopa: 0.0000

Godišnja premija: 763.30 EUR

Premija za period trajanja osiguranja: 763.30 EUR

Porez 68.70

Premija sa porezom 832.00

Plaćanje premije u cjelosti

Podgorica filijala 12.01.2023

Svojim potpisom potvrđujem da sam upoznat i saglasan sa činjenicom da će Društvo primijeniti posebne mjere opreza u pogledu obezbjeđivanja osiguravajućeg pokrivača, kao i u pogledu isplata po ugovoru o osiguranju, ukoliko se utvrdi da je ugovarač, osiguranik ili oštećeno lice subjekt primjene međunarodnih sankcija u skladu sa lokalnim propisima, Rezolucijama Ujedinjenih nacija, propisa Evropske unije ili Sjedinjenih Američkih država.

Potpisom polise ugovarač/osiguranik potvrđuje da je primio uslove zaključenog osiguranja

OSIGURAVAČ:



UGOVORNIK:







Crna Gora  
Ministarstvo ekologije,  
prostornog planiranja i urbanizma  
Odjeljenje za licenciranje, registar i drugostepeni postupak

Adresa: IV proleterske brigade broj 19  
81000 Podgorica, Crna Gora  
tel: +382 20 446 200  
fax: +382 20 446 215

Broj: UPI 072/7-3/6

Podgorica, 11.04.2023. godine

**DOO "SEDAM-ING"**

**PODGORICA**

Ul. Danila Kiša, br 1/4

U prilogu ovog akta, dostavljamo vam rješenje, broj i datum gornji.



**OVLAŠĆENO SLUŽBENO LICE**

**Petar Vučinić**



Broj: UPI 072/7-3/6

Podgorica, 11.04.2023. godine

**Ministarstvo ekologije, prostornog planiranja i urbanizma**, postupajući po zahtjevu privrednog društva DOO "SEDAM-ING" PODGORICA, broj UPI 072/7-3/5 od 06.04.2023. godine, za izdavanje licence za projektanta i izvođača radova, na osnovu člana 135 Zakona o planiranju prostora i izgradnji objekata ("Službeni list CG", br. 64/17, 44/18, 63/18, 11/19, 82/20, 86/22 i 4/23), člana 12 Uredbe o organizaciji i načinu rada državne uprave ("Službeni list CG", br. 49/22, 52/22, 56/22, 82/22, 110/22 i 139/22) i čl. 18 i 46 stav 1 Zakona o upravnom postupku ("Službeni list CG", br. 56/14, 20/15, 40/16 i 37/17), donijelo je

## R J E Š E N J E

Privrednom društvu **DOO "SEDAM-ING" PODGORICA**, izdaje se

## LICENCA

**projektanta i izvođača radova**

na period od **pet godina**.

Ovo rješenje zamjenjuje rješenje broj **UPI 072/7-3/2 od 01.02.2021. godine**.

## O b r a z l o ž e n j e

Aktom broj UPI 072/7-3/5 od 06.04.2023. godine, ovom ministarstvu, obratilo se privredno društvo DOO "SEDAM-ING" PODGORICA, pretežna djelatnost - 7112 - Inženjerske djelatnosti i tehničko savjetovanje, zahtjevom za izmjenu licence za projektanta i izvođača radova, broj UPI 072/7-3/4 od 04.08.2022. godine. Uz zahtjev privredno društvo je priložilo sljedeće dokaze:

- 1) rješenje broj UPI 107/7-2164/2 od 14.05.2018. godine, kojim je **Jeleni Mišković, specijalista arhitekture**, izdata licenca ovlaštenog inženjera za obavljanje djelatnosti izrade tehničke dokumentacije i građenje objekta, donijeto od strane Ministarstva održivog razvoja i turizma;
- 2) potvrdu poslodavcu o zaposlenima, kojom se konstatuje zaposlenje Jelene Mišković;
- 3) rješenje broj UPI 072/7-125/2 od 25.05.2021. godine, kojim je **Jeleni Anđelić, specijalista elektrotehnike**, izdata licenca ovlaštenog inženjera za obavljanje djelatnosti izrade tehničke dokumentacije i građenje objekta, donijeto od strane Ministarstva ekologije, prostornog planiranja i urbanizma;
- 4) ugovor o radu sa Jelenom Anđelić, broj 04/2021 od 26.05.2021. godine, na neodređeno vrijeme;
- 5) rješenje broj UPI 107/7-245/2 od 02.04.2019. godine, kojim je **Franca Aidi, Spec.Sci građevinarstva - smjer konstruktivni**, izdata licenca ovlaštenog inženjera za obavljanje

- djelatnosti izrade tehničke dokumentacije i građenje objekta, donijeto od strane Ministarstva održivog razvoja i turizma;
- 6) ugovor o radu sa Franca Aidom, broj 01/2023 od 31.03.2023. godine, na neodređeno vrijeme;
  - 7) rješenje broj UPI 107/7-3950/2 od 27.12.2018. godine, kojim je **Mileni Vučeraković, master inženjer arhitekture**, izdata licenca ovlašćenog inženjera za obavljanje djelatnosti izrade tehničke dokumentacije i građenje objekta, donijeto od strane Ministarstva održivog razvoja i turizma;
  - 8) ugovor o radu sa Milenom Vučeraković, broj 02/2023 od 31.03.2023. godine;
  - 9) izvod iz Centralnog registra privrednih subjekata, registarski broj 5 - 0730806 / 005.

Ministarstvo ekologije, prostornog planiranja i urbanizma razmotrilo je podnijeti zahtjev sa priloženom dokumentacijom i odlučilo kao u dispozitivu rješenja a ovo iz sledećih razloga:

Odredbom člana 122 stav 1 Zakona o planiranju prostora i izgradnji objekata propisano je, u bitnom, da je privredno društvo koje izrađuje tehničku dokumentaciju (projektant), odnosno privredno društvo koje gradi objekat (izvođač radova), dužno da za obavljanje djelatnosti izrade tehničke dokumentacije, dijela tehničke dokumentacije odnosno građenje ili izvođenje pojedinih vrsta radova na građenju objekata, ima najmanje jednog zaposlenog ovlašćenog inženjera po vrsti projekta koji izrađuje i to za: arhitektonski, građevinski, elektrotehnički i mašinski projekat, odnosno vrsti radova koje izvodi na osnovu tih projekata. Stavom 2 prethodno navedenog člana propisano je da obavljanje pojedinih poslova iz prethodnog stava projektant, odnosno izvođač radova može da obezbijedi na osnovu zaključenog ugovora sa drugim privrednim društvom koje ima zaposlenog ovlašćenog inženjera za određenu vrstu projekta, odnosno radova.

Dalje, članom 137 stav 2 prethodno navedenog zakona propisuje se da se licenca za privredno društvo izdaje za period od pet godina.

Prema članu 5 Pravilnika o načinu i postupku izdavanja, mirovanja licence i načinu vođenja registra licenci ("Službeni list CG", br. 79/17, 78/21 i 102/21), propisano je da se u postupku izdavanja licence projektanta i izvođača radova provjerava: 1) da li podnosilac zahtjeva u radnom odnosu ima zaposlenog ovlašćenog inženjera; i 2) licenca ovlašćenog inženjera.

Odredbom člana 136 stav 4 Zakona o planiranju prostora i izgradnji objekata propisano je da je imalac licence dužan da obavijesti Ministarstvo o svim promjenama uslova na osnovu kojih je izdata licenca za obavljanje djelatnosti, u roku od 15 dana od dana nastanka promjene.

Postupajući po predmetnom zahtjevu, ministarstvo je, na osnovu raspoloživih dokaza, utvrdilo da su ispunjeni uslovi propisani zakonom i pravilnikom, i odlučilo kao u dispozitivu rješenja.

**UPUTSTVO O PRAVNOJ ZAŠTITI:** Protiv ovog rješenja može se pokrenuti upravni spor tužbom kod Upravnog suda, u roku od 20 dana od dana prijema istog.



**OVLAŠĆENO SLUŽBENO LICE**

**Petar Vučinić**



CRNA GORA

MINISTARSTVO ODRŽIVOG RAZVOJA  
I TURIZMA

DIREKTORAT ZA INSPEKCIJSKI NADZOR I  
LICENCIRANJE

Direkcija za licenciranje

Broj: UPI 107/7-2164/2

Podgorica, 14.05.2018. godine

MIŠKOVIĆ JELENA

Bulevar Jovana Tomaševića broj 31  
PODGORICA

U prilogu ovog dopisa, dostavlja Vam se rješenje, broj i datum gornji.

OVLAŠĆENO SLUŽBENO LICE  
Nataša Pavićević



Dostavljeno:

-Naslovu;

-a/a.

MINISTARSTVO ODRŽIVOG RAZVOJA I TURIZMA  
DIREKTORAT ZA INSPEKCIJSKI NADZOR  
I LICENCIRANJE

Direkcija za licenciranje

Broj: UPI 107/7- 2164/2

Podgorica, 14.05.2018. godine

Ministarstvo održivog razvoja i turizma, rješavajući po zahtjevu MIŠKOVIĆ JELENE, diplomiranog inženjera arhitekture, stepen specijaliste (Spec.Sci), arhitektura, iz Podgorice, za izdavanje licence za ovlašćenog inženjera, na osnovu člana 135 st. 1 i 2 Zakona o planiranju prostora i izgradnji objekata ("Službeni list Crne Gore " br. 64/17) i člana 46 stav 1 Zakona o upravnom postupku ("Službeni list Crne Gore " br. 56/14, 20/15, 40/16 i 37/17), donosi

R J E Š E N J E

1. IZDAJE SE MIŠKOVIĆ JELENI, diplomiranom inženjeru arhitekture, stepen specijaliste ( Spec.Sci), arhitektura, iz Podgorice, LICENCA ovlašćenog inženjera za obavljanje djelatnosti izrade tehničke dokumentacije i građenje objekta.
2. Ova Licenca se izdaje na neodređeno vrijeme.

O b r a z l o ž e n j e

Aktom, br.UPI107/7-2164/1 od 11.04.2018.godine, MIŠKOVIĆ JELENA, diplomirani inženjer arhitekture, stepen specijaliste ( Spec.Sci), arhitektura, iz Podgorice, obratila se ovom ministarstvu zahtjevom za izdavanje licence ovlašćenog inženjera za obavljanje djelatnosti izrade tehničke dokumentacije i građenje objekta.

Uz zahtjev imenovana je ovom ministarstvu dostavila sledeće dokaze:

Diplomu postdiplomskih specijalističkih akademskih studija – Stepem specijaliste (Spec.Sci) Arhitektura, izdata od strane Univerziteta Crne Gore, Arhitektonski fakultet, broj: 189 od 10.09.2014.godine; Rješenje Inženjerske Komore Crne Gore, broj: 01-261/2 od 07.03.2017.godine, kojim je Mišković Jeleni, spec.sci.ah. iz Podgorice, izdata licenca odgovornog projektanta za izradu projekata arhitekture objekata, projekata unutrašnje arhitekture, projekata unutrašnjih instalacija vodovoda i kanalizacije i projekata uređenja terena; Rješenje Inženjerske Komore Crne Gore, broj: 01-459/2 od 19.04.2017.godine, kojim je Mišković Jeleni, spec.sci.ah. iz Podgorice, izdata licenca odgovornog inženjera za izvođenje građevinskih i građevinsko-zanatskih radova na arhitektonskim objektima, radova unutrašnje arhitekture, radova na unutrašnjim instalacijama vodovoda i kanalizacije i radova na uređenju terena; Potvrdu o o opisu radnih poslova na radnim poslovima : projekt menadžera, izdata od strane » AtlasInvest » D.O.O.Podgorica, broj: 1277/16 od 22.11.2016.godine; Potvrde o o opisu radnih poslova na radnim poslovima : projekt menadžera, izdate od strane » ID Construction »

D.O.O.Podgorica, broj: 2533/16 od 22.11.2016.godine i br. 263/17 od 06.03.2017.godine ovjerenu fotokopiju radne knjižice i ovjerenu fotokopiju lične karte.

Uvidom u službenu dokumentaciju Ministarstva pravde, ovo ministarstvo je po službenoj dužnosti utvrdilo da se imenovana ne nalazi u kaznenoj evidenciji.

Ministarstvo održivog razvoja i turizma, razmotrilo je podnijeti zahtjev pa je odlučilo kao u dispozitivu ovog rješenja, a ovo sa sledećih razloga:

Naime, članom 123 stav 1 Zakona o planiranju prostora i izgradnji objekata («Službeni list Crne Gore » br. 64/17), propisano je da ovlašćeni inženjer može da bude fizičko lice koje obavlja poslove izrade tehničke dokumentacije odnosno građenje objekta, odgovarajuće struke, sa visokim obrazovanjem, odnosno najmanje kvalifikacijom VII1 podnivoa okvira kvalifikacije i najmanje tri godine radnog iskustva na stručnim poslovima izrade tehničke dokumentacije i građenja objekta.

Članom 3 stav 1 tačka 1 Pravilnika o načinu i postupku izdavanja, mirovanja licence i načinu vođenja registara licenci („ Službeni list Crne Gore „ br. 79/17), utvrđene su vrste licenci, a između ostalih i licenca ovlašćenog inženjera koja se izdaje fizičkom, licu za obavljanje djelatnosti izrade tehničke dokumentacije i građenje objekta.

Članom 4 stav1 tač. 1-4. Pravilnika, utvrđeno je da se u postupku izdavanja licence ovlašćenog inženjera, provjerava: 1) identitet podnosioca zahtjeva; 2) da li podnosilac zahtjeva posjeduje visoko obrazovanje, odnosno najmanje kvalifikacije VII1 podnivoa okvira kvalifikacija, odnosno da li je izvršeno priznavanje inostrane obrazovne isprave najmanje kvalifikacije VII1 podnivoa okvira kvalifikacija; 3) da li podnosilac zahtjeva ima najmanje tri godine radnog iskustva na stručnim poslovima izrade tehničke dokumentacije i građenju objekta sa visokim obrazovanjem, odnosno najmanje kvalifikacije VII1 podnivoa okvira kvalifikacije i 4) da li je podnosilac zahtjeva osuđivan za krivično djelo za koje se gonjenje preduzima po službenoj dužnosti.

Stavom 3 istog člana Pravilnika, utvrđeno je da se radno iskustvo u smislu stava 1 tačka 3 ovog člana, smatra radno iskustvo u svojstvu saradnika na izradi tehničke dokumentacije na građenju objekta, odnosno izvođenja pojedinih radova na građenju objekta. Stavom 4 istog člana Pravilnika, utvrđeno je da se izuzetno od stava 3 ovog člana, fizičkom licu koje posjeduje licencu za izradu tehničke dokumentacije i građenje objekata, izdatu po propisima koji su važili do donošenja ovog propisa, radno iskustvo može dokazati na osnovu uvida u dokumentaciju koja je bila osnov za njeno izdavanje.

Članom 137 stav 1 Zakona, propisano je da se licenca za fizičko lice izdaje na neodređeno vrijeme.

Rješavajući po predmetnom zahtjevu, a na osnovu uvida u dostavljene dokaze, ovo ministarstvo nalazi, da su se u konkretnoj pravnoj stvari stekli uslovi za primjenu čl. 123 stav 1 i 135 stav 2 Zakona o planiranju prostora i izgradnji objekata, a u vezi čl 3 stav 1 tač. 1 i čl. 4 Pravilnika o načinu i postupku izdavanja, mirovanja licence i načinu vođenja registara licenci.

Saglasno izloženom, riješeno je kao u dispozitivu ovog rješenja.

PRAVNA POUKA: Protiv ovog rješenja može se pokrenuti upravni spor tužbom kod Upravnog suda Crne Gore u roku od 20 dana od dana prijema istog.

OVLAŠĆENO SLUŽBENO LICE  
Nataša Pavićević





## INŽENJERSKA KOMORA CRNE GORE

Broj:05-1399

Podgorica, 11.05.2023. godine

Na osnovu čl. 143, čl. 146 stav 1 tačka 2 i čl. 149 stav 1 tačka 1  
Zakona o planiranju prostora i izgradnji objekata  
(„Službeni list Crne Gore“, br. 64/17, 44/18, 63/18, 11/19, 82/20, 86/22, 004/23)  
i evidencije Registra članova Inženjerske komore Crne Gore, izdaje se

### POTVRDA

o članstvu u Inženjerskoj komori Crne Gore

**JELENA Ž. MIŠKOVIĆ**, diplomirani inženjer arhitekture iz Podgorice,  
član je Inženjerske komore Crne Gore do **31.12.2023.** godine.

Reg.br. 4179



OVLAŠĆENO SLUŽBENO LICE  
Ljiljana Vučić, dipl.pravnica

**UGOVOR O IZRADI TEHNIČKE DOKUMENTACIJE  
(IZRADA IDEJNOG RJEŠENJA)**

Zaključen dana 18.12.2023. godine, između:

**INVESTITOR:** Mugoša Dragan,

i

**PROJEKTANT:** SEDAM-ING d.o.o. Podgorica, PIB: 03047377, adresa: Danila Kiša 1/4, koga zastupa izvršni direktor Mladen Anđelić

**PREDMET UGOVORA**

**Član 1**

Predmet Ugovora je Izrada idejnog rješenja za potrebe izgradnje PRIVREMENOG OBJEKTA NAMIJENJENOG ZA TRGOVINU I USLUGE – OBJEKAT ZA TRGOVINU I USLUGE PREKO 150 m2 na lokaciji UP37, lok.br. 49f ( Zona V ), k.p. 4002/37, K.O.Donja Gorica, Opština Podgorica izdatih na osnovu Urbanističko-tehničkih uslova broj: UPI 04-335/23-2453 od 16.10.2023. godine.

**Član 2**

Projektant se obavezuje da će projektna dokumentacija biti obrađena u svemu prema Projektnom zadatku Investitora odobrenim urbanističko-tehničkim uslovima kao i važećem Zakonu o planiranju prostora i izgradnji objekata ("Službeni list Crne Gore", br. 064/17 od 06.10.2017, 044/18 od 06.07.2018, 063/18 od 28.09.2018, 011/19 od 19.02.2019, 082/20 od 06.08.2020, 086/22 od 03.08.2022, 004/23 od 13.01.2023) Pravilnikom o načinu izrade i sadržini tehničke dokumentacije za građenje objekta ("Službeni list Crne Gore", br. 044/18 od 06.07.2018., 043/19 od 31.07.2019.), kao i ostalih propisa koji se odnose na ovu oblast.

**OTKLANJANJE NEDOSTATAKA**

**Član 3**

Ugovorne strane su saglasne da će nakon provjere ispravnosti i tačnosti tehničke dokumentacije od strane predstavnika, koga odredi Investitor, postupiti po svim eventualnim primjedbama u roku od 3 dana od dana dostavljanja primjedbi.

Nakon postupanja po primjedbama iz stava 1.ovog člana Projektant će dostaviti Projekat revidentu kojeg odredi Investitor radi vršenja revizije Glavnog projekta.

**TEHNIČKA DOKUMENTACIJE**

**Član 4**

Tehnička dokumentacija sadrži Idejno rješenje.

**CIJENA I NAČIN PLAĆANJA**

**Član 5**

Ugovorne strane ugovaraju jediničnu cijenu u skladu sa dostavljenom I prihvaćenom ponudom. PDV će se obračunati u vrijeme ispostavljanja fakture u skladu sa važećim zakonskim propisima.

Ugovorne strane su saglasne da u cijenu iz stava 1.ovog člana nijesu uračunate bilo kakve naknadne izmjene idejnog rješenja I projektantski nadzor, već će se za sve eventualno naknadne izmjene idejnog rješenja, i eventuelni projektantski nadzor naknadno definisati cijena.

Ugovorne strane su saglasne da će se ukupna BGRP utvrditi nakon konačno završenog idejnog rješenja.

**Član 6**

**Rok i način plaćanja:** Investitor se obavezuje izvršiti plaćanje za usluge koje su predmet ovog ugovora Projektantu u roku od 7 dana od dana ispostavljanja fakture, virmanski ili kompenzacijom.



## Član 7

Ukoliko Investitor iz bilo kog razloga ne izmiri svoje obaveze prema projektantu na načina iz člana 6. ovog Ugovora, ugovorne strane su saglasne da Projektant pokrene postupak prinudne naplate potraživanja, ili drugi odgovarajući postupak, te se u tom smislu ovaj Ugovor ima smatrati izvršnom ispravom, sa čim je saglasan Investitor.

## ROK IZVRŠENJA UGOVORNE OBAVEZE

### Član 8

Ugovorne strane su saglasne da je rok za izradu Glavnog projekta svih faza 90 dana od dana potpisivanja Ugovora i dostavljanja kompletne dokumentacije od strane Investitora, neophodne za izradu Glavnog projekta.

## OBAVEZE UGOVORNIH STRANA

### Član 9

Obaveza je Investitora da:

- Projektantu dostavi projektni zadatak;
- obezbijedi i Projektantu dostavi UT uslove;
- obezbijedi i Projektantu dostavi geodetske podloge izrađene od strane ovlaštene organizacije;
- obezbijedi i Projektantu dostavi Elaborat parcelacije po DUP-u;
- obezbijedi i Projektantu dostavi Polisu osiguranja od odgovornosti investitora;
- obezbijedi i Projektantu dostavi Projekat izmještanja postojećih infrastrukturnih mreža;
- obezbijedi i Projektantu dostavi Elaborat procjene uticaja na životnu sredinu;
- obezbijedi i Projektantu dostavi Elaborat o geotehničkim ispitivanjima urađen od strane ovlaštene organizacije
- riješi sve imovinsko-pravne odnose na parceli;
- projektanu obezbijedi pristup lokaciji, ukoliko se za tim ukaže potreba;
- blagovremeno i uredno dostavi svu dokumentaciju koja je neophodna za uredno i blagovremeno izvršavanje obaveza Projektanta koje su preuzete ovim Ugovorom;
- Da isplati ukupno ugovorenu cijenu na način kako je definisano članom 9. ovog Ugovora;

### Član 10

Obaveze projektanta su:

- da projektanu dokumentaciju izrađuje u skladu sa važećim zakonom, propisima, normativima i standardima koji se primjenjuju u Crnoj Gori;
- da tehničku dokumentaciju uradi kvalitetno i u za to predviđenom roku;
- da usluge pružaju kvalifikovani stručni kadrovi sa potrebnim iskustvom za ovu vrstu posla;

## AUTORSKA I DRUGA PRAVA

### Član 11

Autorsko pravo na tehničku dokumentaciju po ovom Ugovoru pripada Projektantu, a Investitor je može koristiti prema uslovima iz Zakona o planiranju prostora i izgradnji objekata ("Službeni list Crne Gore", br. 064/17 od 06.10.2017, 044/18 od 06.07.2018, 063/18 od 28.09.2018, 011/19 od 19.02.2019, 082/20 od 06.08.2020, 086/22 od 03.08.2022, 004/23 od 13.01.2023).

Ugovorenu dokumentaciju Investitor ne može upotrijebiti za izgradnju drugih objekata bez pismene dozvole Projektanta.

### Član 12

Pravo korištenja nad Projektom pripada Investitoru od momenta potpisivanja akta o primopredaji dokumentacije i izmirivanju međusobnih obaveza proisteklih ovim Ugovorom.

## OSTALE ODREDBE

### Član 13

Projektant se obavezuje da će nakon izvršene revizije tehničke dokumentacije Investitoru predati predmetnu dokumentaciju u 3 (tri) primjerka u analognoj formi i 3 (tri) primjeraka u digitalnoj formi, o čemu se sačinjava primopredajni akt.

### Član 14

Investitor i Projektant su saglasni da će se na sve što nije predviđeno odredbama ovog Ugovora primjenjivati odredbe Zakona o obligacionim odnosima.

### Član 15

Eventualni sporovi rješavaće se u duhu dobrih poslovnih odnosa, sporazumno. U slučaju nemogućnosti rješenja spora sporazumno, ugovara se nadležnost Privrednog suda u Podgorici.

### Član 16

Izmjene i dopune teksta ovog Ugovora moguće su samo uz pismeni pristanak obje ugovorene strane, pod uslovom da su predmetne izmjene i dopune dopuštene po važećim domaćim propisima. Sve naknadne izmjene između ugovornih strana biće oformljena u vidu Aneksa uz ovaj Ugovor.

### Član 17

Ovaj Ugovor je pravno valjano zaključen i potpisan od strane ovlašćenih predstavnika ugovrenih strana u 4 (četiri) istovjetna primjerka, od kojih po 2 (dva) za svaku ugovornu stranu.

**INVESTITOR**  
**Mugoša Dragan**



**PROJEKTANT**  
**"SEDAM-ING" d.o.o. Podgorica**  
**Mladen Anđelić, Izvršni direktor**

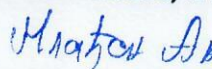



ENGINEERING

d.o.o Geoengineering

tel: 067 234 266, 067 254 152, 067 866 535

fax: 020 245 539

e-mail: [geoincg@gmail.com](mailto:geoincg@gmail.com)

Bulevar Vojvode S. Radonjića 71. Podgorica

## ELABORAT

### ORIGINALNIH TERENSKIH PODATAKA O IZVRŠENIM RADOVIMA NA TERENU

- Parcelacija po DUP-u

**PJ Podgorica**

**KO Donja Gorica**

Urb.parcele: 36, 37, 38, 39, 40, 41, 42 i 43

DUP: „Izmjene i dopune Donja Gorica za zahvat koridora Cetinjskog puta i Južne obilaznice“

Inicijatori: **Mugoša Dragan, Mugoša Drage, Mugoša Goran, Djukanović Jadranka, Mugoša Jugoslav i Mugoša Sanja**

Evidentirano u spisak prijava:

- sveska br.   /20   K.O. D. Gorica
- strana br.
- redni br. 65/200

Obradio: 10.09.2020.god.

Radilica

za Geoengineering

obradio:

Sejibah Čeh



Dana: \_\_\_\_\_

(predaja elaborata)

3337/20



Dana: 09.2020.  
Radilica  
(ovjera elaborata)



CRNA GORA  
UPRAVA ZA NEKRETNINE

# LICENCA

*Kojom se potvrđuje da je  
Društvo sa ograničenom odgovornošću*

**"GEOENGINEERING" d.o.o. PODGORICA**

*ul. Bulevar Vojvode Stanka Radonjića bb Podgorica, dana 29.10.2018. godine, ispunila uslove za*

**IZVOĐENJE GEODETSKIH RADOVA**

**OSNOVNI GEODETSKI RADOVI, DRŽAVNI PREMJER  
KATASTAR NEPOKRETNOSTI I VODOVA**



Broj: 02-6578/3

Podgorica, 29.10.2018.godine





CRNA GORA  
UPRAVA ZA NEKRETNINE

# O V L A Š Ć E N J E

*Kojim se potvrđuje da je*

**BEGOVIĆ Zoran SINIŠA**

*Dipl.ing.geodezije, rođen dana 08.12.1983.godine u Podgorici-Crna Gora,  
dana 15.03.2013.godine.*

*položio stručni ispit i stekao ovlaštenje za*

IZVOĐENJE GEODETSKIH RADOVA

*u oblasti:*

1. OSNOVNI GEODETSKI RADOVI, PREMJer I IZRADA KATASTRA NEPOKRETNOSTI I VODOVA
2. INŽENJERSKO-TEHNIČKIM OBLASTIMA



Broj: 02-4050/2-12

Podgorica, 15.03.2013.godine

DIREKTOR  
DRAGAN KOVAČEVIĆ

Na osnovu člana 6 stav 2. i člana 159 Zakona o državnom premjeru i katastru i upisima prava na nepokretnostima („Službeni list RCG, broj 29/07“) dajem

## OVLAŠĆENJE

za izvođenje geodetskih radova

Geodetskoj organizaciji Geoengineering d.o.o. da izradi elaborat parcelacije po DUP-u » Donja Gorica – Koridor Južne Oblilaznice « za UP36, 37, 38, 39, 40, 41, 42 i 43, koji će služiti za evidentiranje novog stanja u katastarskom operatu Uprave za nekretnine CG, područne jedinice Podgorica.

*ovlašćenje dali:*

suvlasnici kat.parcele **4002/11 (LN 6471)** u KO **Donja Gorica**

• Mugoša Jovan Dragan

.....*Српски Мугоша*.....

• Mugoša Veliša Drage

.....*Велише Мугоша*.....

• Mugoša Ilija Goran

.....*Илија Јоран*.....

• Djukanović Ilija Jadranka

.....*Ђукановић Јадранка*.....

• Mugoša Ilija Jugoslav

.....*MUGOŠA JUGOSLAV*.....

• Mugoša Ilija Sanja

.....*Мугоша Јанја*.....

u Podgorici 18.6.2020.g.

1002	6599853.22	4697294.69
1003	6599848.06	4697289.93
1004	6599843.89	4697293.84
1005	6599862.18	4697226.29
1006	6599882.03	4697206.55
1007	6599862.93	4697188.82
1008	6599843.98	4697209.40
1009	6599797.29	4697211.74
1010	6599815.07	4697228.27
1011	6599800.04	4697244.57
1012	6599790.86	4697244.94
1013	6599777.80	4697232.90
1014	6599791.74	4697206.58
1015	6599763.10	4697219.34
1016	6599762.63	4697208.04
1017	6599776.78	4697192.68
1018	6599791.68	4697176.49
1019	6599806.65	4697190.40
1020	6599852.50	4697140.60
1021	6599842.25	4697131.17
1022	6599833.07	4697131.55
1023	6599822.11	4697143.45
1024	6599837.07	4697157.36
1025	6600222.70	4697202.23
1026	6600217.00	4697202.20
1027	6600214.42	4697195.12
1028	6600224.37	4697195.15
1029	6600251.40	4697245.63
1030	6600241.97	4697257.50
1031	6600239.57	4697260.08
1032	6600233.50	4697261.06
1033	6600224.61	4697229.27
1034	6600232.22	4697233.92
1035	6600245.55	4697242.07

2984	6600302.48	4697163.92
2985	6600365.42	4697125.92
2986	6600330.50	4697153.13
2987	6600326.66	4697156.12
2988	6600321.32	4697151.99
2989	6600317.78	4697141.16
2990	6600313.92	4697117.04
2991	6600313.88	4697088.72
2992	6600322.44	4697083.29
2993	6600323.54	4697083.78
2994	6600352.74	4697094.03
2995	6600372.17	4697102.19
2996	6600381.16	4697106.42
2997	6600384.24	4697111.15
2998	6600384.89	4697112.15
2999	6599860.39	4697179.03
3000	6599871.14	4697157.77
3001	6599871.52	4697166.95
3002	6599822.17	4697173.54
3003	6599807.21	4697159.63
3004	6599845.49	4697195.22
3005	6599829.97	4697212.07
3006	6599838.38	4697249.94
3007	6599818.12	4697270.08
3008	6599806.66	4697259.52
3009	6599806.29	4697250.33
3010	6599821.30	4697234.03
3011	6599840.25	4697213.45
3012	6599858.27	4697230.17
3013	6599859.10	4697269.20
3014	6599838.36	4697288.75
3015	6599881.57	4697248.03
3016	6599862.42	4697230.27



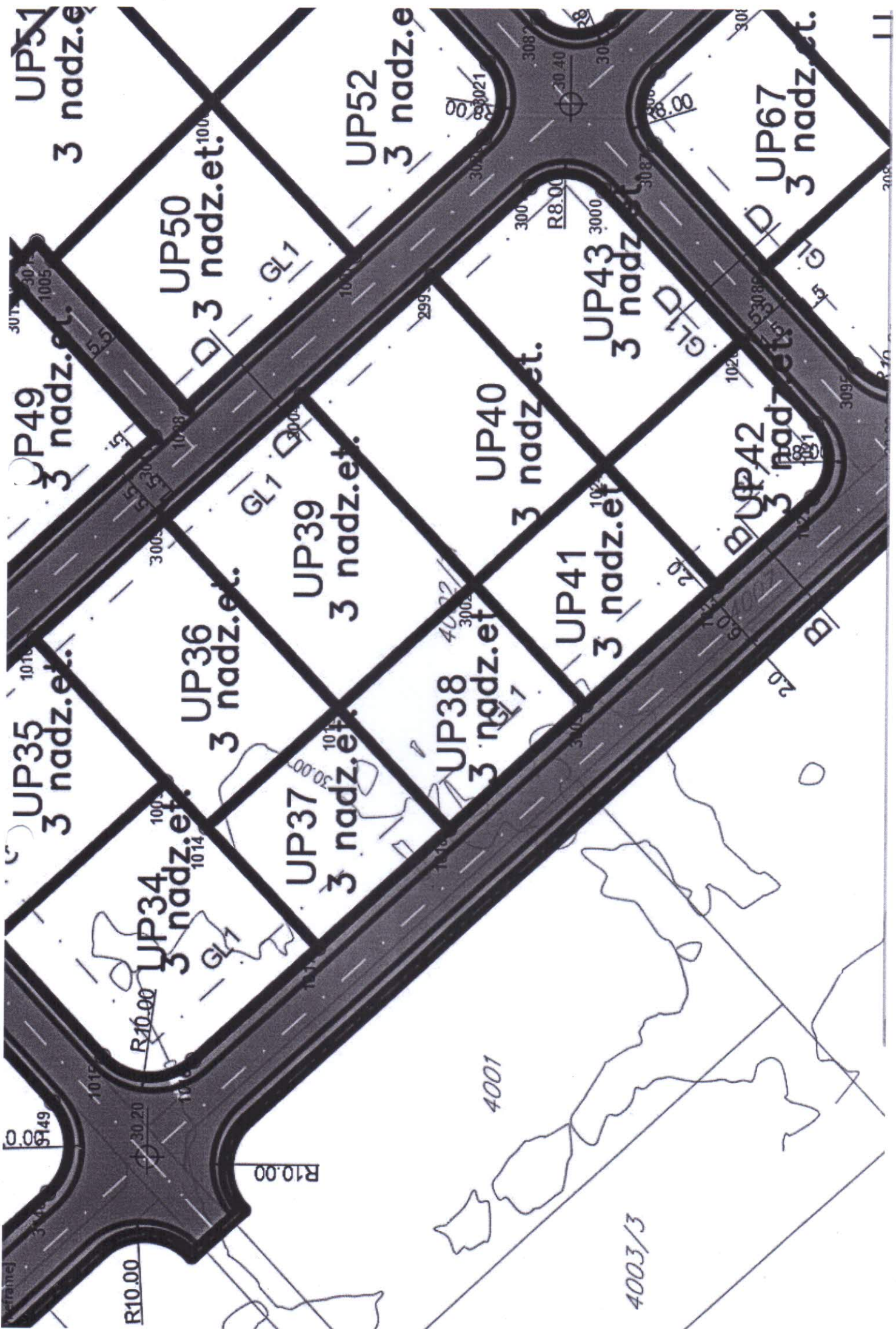

UP51  
3 nadz.et.

UP49  
3 nadz.et.

UP35  
3 nadz.et.

UP34  
3 nadz.et.

UP36  
3 nadz.et.

UP37  
3 nadz.et.

UP39  
3 nadz.et.

UP38  
3 nadz.et.

UP40  
3 nadz.et.

UP41  
3 nadz.et.

UP43  
3 nadz.

UP42  
3 nadz.

UP67  
3 nadz.et.

UP52  
3 nadz.e

UP50  
3 nadz.et.

4001

4003/3

R10.00

R10.00

R10.00

R8.00

R8.00

1014

1014

1016

3000

3000

3000

3000

GL1

GL1

GL1D

GL1D

1005

1008

1008

1008

1008

1008

1008

1017

1017

1017

1017

2995

2995

2995

2995

2995

2995

3000

3000

3000

3000

3000

3000

3000

3000

3000

3000

3087

3087

3087

3087

3087

3087

3087

3087

3087

3087

3095

3095

3095

3095

3095

3095

3095

3095

3095

3095

3040

3040

3040

3040

3040

3040

3040

3040

3040

3040

3002

3002

3002

3002

3002

3002

3002

3002

3002

3002

3000

3000

3000

3000

3000

3000

3000

3000

3000

3000

3000

3000

3000

3000

3000

3000

3000

3000

3000

3000

3000

3000

3000

3000

3000

3000

3000

3000

3000

3000

3000

3000

3000

3000

3000

3000

3000

3000

3000

3000

3000

3000

3000

3000

3000

3000

3000

3000

3000

3000

3000

3000

3000

3000

3000

3000

3000

3000

3000

3000

3000

3000

3000

3000

3000

3000

3000

3000

3000

3000

3000

3000

3000

3000

3000

3000

3000

3000

3000

3000

3000

3000

3000

3000

3000

3000

3000

3000

3000

3000

3000

3000

3000

3000

3000

3000

3000

3000

3000

3000

3000

3000

3000

3000

3000

3000

3000

3000

3000

3000

3000

3000

3000

3000

3000

3000

3000

3000

3000

3000

3000

3000

3000

3000

3000

3000

3000

3000

3000

3000

3000

3000

3000

3000

3000

3000

3000

3000

3000

3000

3000

3000

3000

3000

3000

3000

3000

3000

3000

3000

3000

3000

3000

3000

3000

3000

3000

3000

3000

3000



d.o.o Geoengineering

tel: 067 234 266, 067 254 152, 067 866 535

fax: 020 245 539

e-mail: [geoincg@gmail.com](mailto:geoincg@gmail.com)

Bulevar Vojvode S. Radonjića 71, Podgorica

## Tehnički izvještaj geodetskih radova

Postupajući po zahtjevu klijenata **Mugoše Dragana, Mugoša Drage, Mugoša Gorana, Djukanović Jadranke, Mugoša Jugoslava i Mugoša Sanje**, "Geoengineering" d.o.o je na osnovu podataka preuzetih sa zvaničnog sajta Ministarstva održivog razvoja i turizma (MORT), planskog dokumenta DUP-a „*Izmjene i dopune Donja Gorica za zahvat koridora Cetinskog puta i Južne obilaznice*“ izvršio parcelaciju po DUP-u za sledeće urbanističke parcele: 36, 37, 38, 39, 40, 41, 42 i 43.

Nakon obrade grafičkih i alfanumeričkih podatka konstatovali smo da:

- UP 36 čini kat.parcele novog stanja 4002/11.
- UP 37 čini kat.parcele novog stanja 4002/29.
- UP 38 čini kat.parcele novog stanja 4002/30.
- UP 39 čini kat.parcele novog stanja 4002/31.
- UP 40 čini kat.parcele novog stanja 4002/32.
- UP 41 čini kat.parcele novog stanja 4002/33.
- UP 42 čini kat.parcele novog stanja 4002/34.
- UP 43 čini kat.parcele novog stanja 4002/35.

Parcela koja se parceliše ovim elaboratom 4002/11 je upisana u listu nepokretnosti 6471 kao susvojina po ½ Mugoše Dragana i Mugoše Ilije.

Obilježavanje novonastalih tačaka je izvršeno GPS-om (RTK metodom) sa koordinatnim sistemom za 6 zonu koji je izdala Uprava za nekretnine.

Podgorica 18.6.2020god.

za **Geoengineering**  
obradio:

MP **Begović Siniša, dipl.ing.geod.**

*Siniša Begović*



# ENGINEERING

Područna jedinica: Podgorica  
 KAT. OPŠTINA: Donja Gorica  
 Opština: Podgorica  
 približna razmjera 1:500

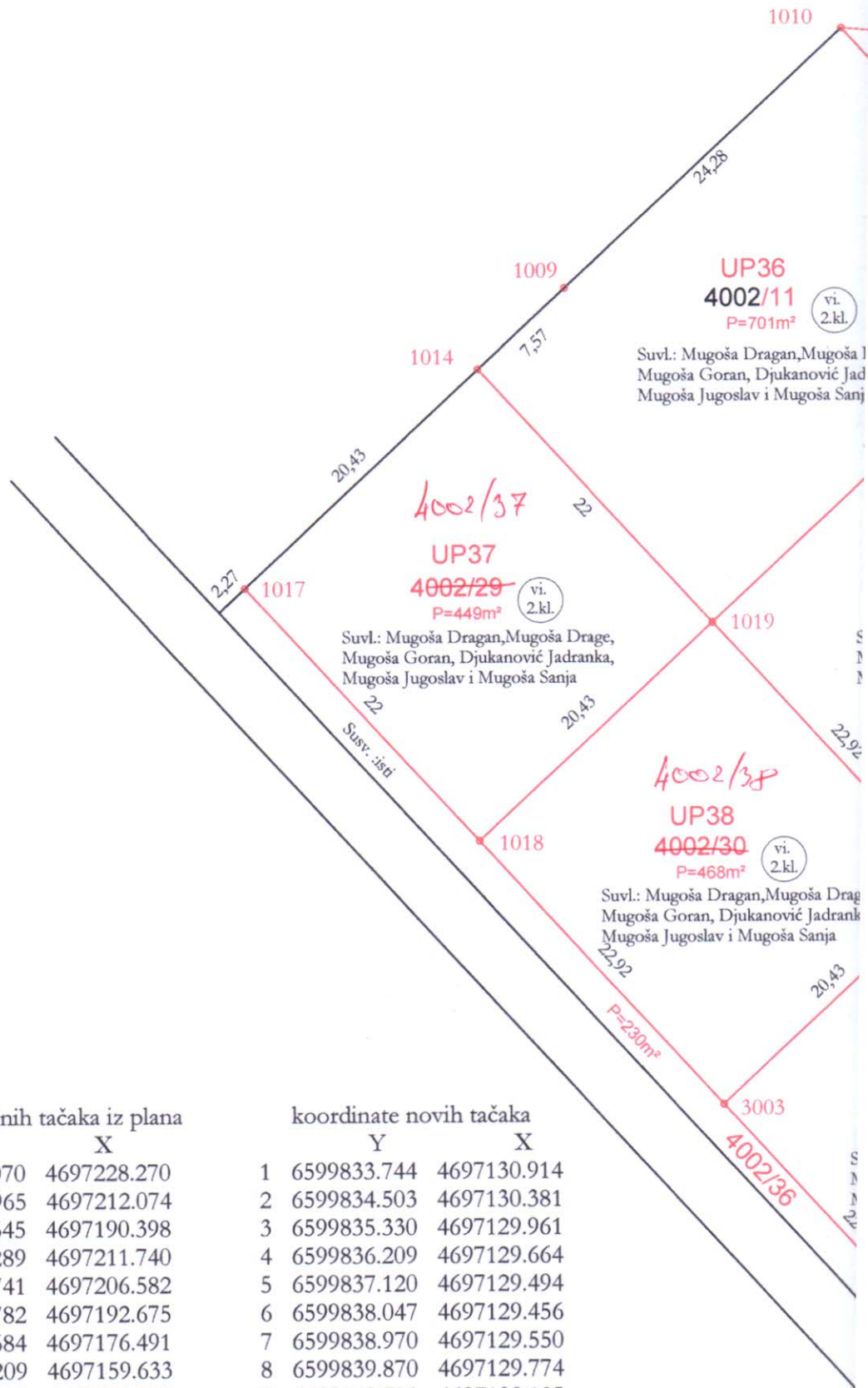

### koordinate detaljnih tačaka iz plana

	Y	X
1010	6599815.070	4697228.270
3005	6599829.965	4697212.074
1019	6599806.645	4697190.398
1009	6599797.289	4697211.740
1014	6599791.741	4697206.582
1017	6599776.782	4697192.675
1018	6599791.684	4697176.491
3003	6599807.209	4697159.633
3002	6599822.170	4697173.538
3004	6599845.489	4697195.216
2999	6599860.392	4697179.032
1024	6599837.072	4697157.356
1023	6599822.111	4697143.449
1022	6599833.069	4697131.550
1021	6599842.254	4697131.171
1020	6599852.497	4697140.604
3000	6599871.137	4697157.768
3001	6599871.515	4697166.953

### koordinate novih tačaka

	Y	X
1	6599833.744	4697130.914
2	6599834.503	4697130.381
3	6599835.330	4697129.961
4	6599836.209	4697129.664
5	6599837.120	4697129.494
6	6599838.047	4697129.456
7	6599838.970	4697129.550
8	6599839.870	4697129.774
9	6599840.728	4697130.125
10	6599841.528	4697130.593
11	6599871.772	4697158.444
12	6599872.305	4697159.202
13	6599872.725	4697160.030
14	6599873.023	4697160.908
15	6599873.192	4697161.820
16	6599873.231	4697162.746
17	6599873.136	4697163.669
18	6599872.912	4697164.569
19	6599872.562	4697165.427
20	6599872.093	4697166.228

U kat. planu: .....2020god.  
 U indikat.skici: .....2020god.  
 Spisak rač.povešina: .....2020god.  
 Spisak prijava: .....2020god.  
 Spisak promjena: .....2020god.

SKICA PREMJERA br.1

Broj katastarskog plana: .....

Tah. zapisnik: sveska: .....

Veza sa ranijom skicom premjera: br./god: .....

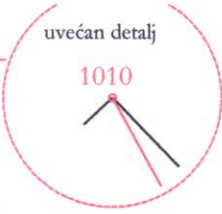

Spisak parcela  
632010 KO D. GORIC

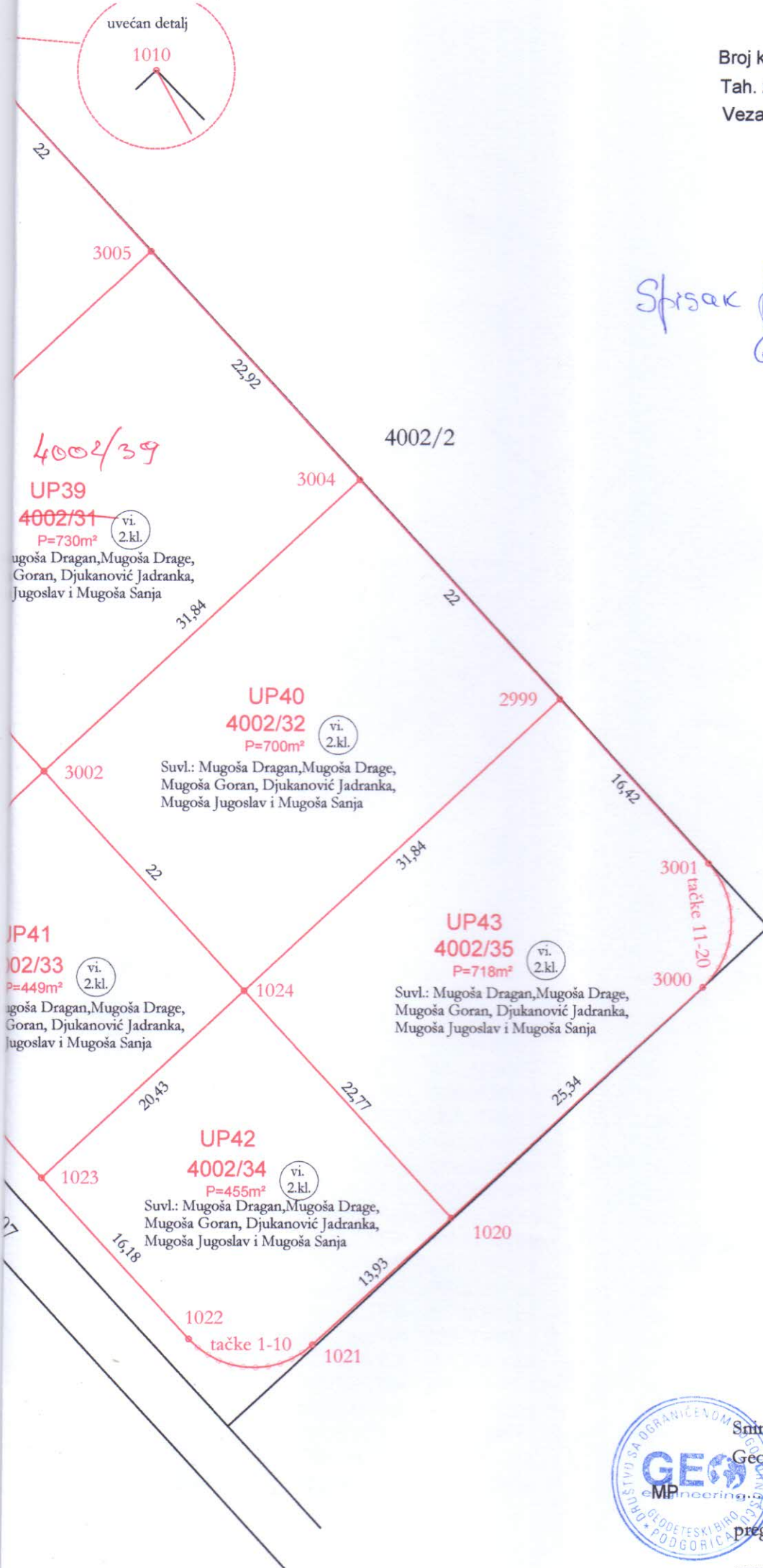

Snimio dana: 18.6.2020 god.

Geodeta: Begović Siniša dipl.ing.geod.

pregled. dana 09.09.2020 god.

.....

.....

.....

**CRNA GORA**

**OPŠTINA Podgorica**

**KAT.OPŠTINA Donja Gorica**

*Urb.parcele: 36, 37, 38, 39, 40, 41, 42 i 43*

*DUP: „Izmjene i dopune Donja Gorica za zahvat koridora Cetinjskog puta i Južne obilaznice“*

## **SPIŠAK PRIJAVA**





Crna Gora  
Uprava za nekretnine

PJ Podgorica  
KO Donja Gorica

1	2	3	Novo stanje			7	
			4	5	6		
					ha		a
		Mugoša Jovan Dragan (susv.1/2)	4002/11	vinograd 2.klase	7	01	UP 36
		Mugoša Veliša Drage (susv.1/10)	4002/29 <sup>37</sup>	vinograd 2.klase	4	49	UP 37
		Mugoša Ilija Goran (susv.1/10)	4002/30 <sup>38</sup>	vinograd 2.klase	4	68	UP 38
		Djukanović Ilija Jadranka (susv.1/10)	4002/31 <sup>39</sup>	vinograd 2.klase	7	30	UP 39
		Mugoša Ilija Jugoslav (susv.1/10)	4002/32	vinograd 2.klase	7	00	UP 40
		Mugoša Ilija Sanja (susv.1/10)	4002/33	vinograd 2.klase	4	49	UP 41
			4002/34	vinograd 2.klase	4	55	UP 42
			4002/35	vinograd 2.klase	7	18	UP 43
			4002/36	vinograd 2.klase	2	30	
			<b>ukupno:</b>		<b>49</b>	<b>00</b>	

10.09.2020.god.

Siniša Begović

MP



ovjerio: Begović Siniša dipl.ing. geod.

Siniša Begović



*SEDAM-ING D.O.O. PODGORICA*

PIB 03047377 PDV 30/31-14680-0 žr.HIPOTEKARNA BANKA- 520 -39823-13

## **URBANISTIČKO TEHNIČKI USLOVI**

"Sedam-ing", d.o.o., Podgorica

---

ul. Danila Kiša br. 1/4 Podgorica, mob tel/+382 67 024 777, e-mail: [sedam.ing@gmail.com](mailto:sedam.ing@gmail.com)





Broj: UPI 04-335/23-2453

Podgorica, 16.10.2023. godine

Sekretarijat za komunalne poslove, na osnovu člana 116 i 74 Zakona o planiranju prostora i izgradnji objekata ("Službeni list CG", br. 64/17, 44/18, 63/18, 11/19, 82/20 i 86/22), Uredbe o povjeravanju dijela poslova Ministarstva održivog razvoja i turizma ("Službeni list CG", br. 87/18, 28/19 i 75/19), Programa privremenih objekata na teritoriji Glavnog grada Podgorica od 2020. - 2024. godine ("Službeni list - opštinski propisi", br. 39/20, br. 38/22), Pravilnika o bližim uslovima za postavljanje odnosno građenje privremenih objekata, uređaja i opreme ("Službeni list CG", br. 43/18, 76/18, 76/19) i podnijetog zahtjeva **MUGOŠA DRAGANA iz Podgorice, JMBG/PIB 1204953210019, ulica Pavla Mijovića br. 32** izdaje:

## URBANISTIČKO-TEHNIČKE USLOVE za izradu tehničke dokumentacije

za postavljanje **privremenog objekta namjenog za trgovinu i usluge – objekat za trgovinu i usluge preko 150 m<sup>2</sup>, na lokaciji označenoj brojem 49f (Zona V) u Programu privremenih objekata na teritoriji Glavnog grada Podgorica od 2020 - 2024. godine, na dijelu katastarske parcele broj 4002/37, K.O. Donja Gorica.**

**PODNOŠILAC ZAHTJEVA**

**MUGOŠA DRAGAN**

### POSTOJEĆE STANJE

Prema Listu nepokretnosti - prepis broj 6471, K.O. Donja Gorica, površina katastarske parcele broj 4002/37 iznosi 449,46 m<sup>2</sup>, ista je u svojini – Mugoša Jovan Dragan.

### PLANIRANO STANJE

**Namjena parcele – odnosno lokacije:**

**Na dijelu katastarske parcele broj 4002/37, K.O. Donja Gorica (Jugozapadna obilaznica – blokovska saobraćajnica) predviđena je izgradnja privremenog objekta namijenjenog za trgovinu i usluge, maksimalne površine 220,00 m<sup>2</sup>.**

Objekat za trgovinu i usluge je privremeni objekat namijenjen za pružanje trgovinskih i drugih usluga.

Način pričvršćivanja za tlo:

- montažno-demontažni privremeni objekat;
- nepokretni.

Dimenzionisanje:

- indeks zauzetosti parcele iznosi maksimum 0,50;
- maksimalna bruto površina može iznositi 220,00m<sup>2</sup>;
- svjetla visina prizemlja iznosi maksimum 6m.

Spratnost:

- maksimalna spratnost objekta je prizemlje (moguće organizovanje galerije na površini ne većoj od 30% površine prizemlja).

Materijali:

- trajnog materijala – čelika pocinčanog i plastificiranog u boji, od inoksa ili od eloksiranog ili plastificiranog aluminijuma;

- struktura fasada i zidova objekta za trgovinu i usluge može biti od pocinčanih bojenih limova, poliuretanskih panela, termopan stakla, fasadnih laminata ili fasadnih ispuna sa kamenim ili drvenim oblogama;
- svojim izgledom, oblikovanjem i bojom usklađen sa prostorom u kojem se postavlja.

#### Način postavljanja:

- montira se na gotovu podlogu (asfalt, beton, kamene ploče, drvo), sa mogućnošću da se sa lokacije ukloni u cjelini ili u djelovima;
- lokacija za građenje, odnosno postavljanje objekta, mora biti minimalno udaljena 2m od susjednih katastarskih parcela u privatnom vlasništvu ili manje uz eventualnu saglasnost vlasnika susjednih parcela.

#### Drugi objekti:

- može se vezati uz građevinski objekat, pod uslovom da taj građevinski objekat (uz koji se "vezuje" privremeni) posjeduje građevinsku dozvolu.

#### Parkiranje:

- za objekte koji se grade, odnosno postavljaju na privatnom zemljištu, obavezno je planiranje privremenog parkirališta; obezbijediti 1PM na 30 m<sup>2</sup> BGP objekta (minimum 2 parking mjesta).

#### Zelene površine:

- zelenilo uz objekat iznosi minimum 20% površine parcele.

### **USLOVI I MJERE ZAŠTITE PRIRODE I ŽIVOTNE SREDINE**

Izrada Programa privremenih objekata na teritoriji Glavnog grada Podgorice za period 2020. - 2024. godine i odabir lokacija za pozicioniranje privremenih objekata usmjeren je na zaštitu prirode i životne sredine, poštujući smjernice i ograničenja propisana prostorno-planskom dokumentacijom i smjericama iz oblasti zaštite životne sredine.

Za projekte koji se nalaze na listi utvrđenoj Uredbom o projektima za koje se vrši procjena uticaja na životnu sredinu ("Službeni list RCG", br. 20/07 i "Službeni list CG", br. 47/13, 53/14 i 37/18) potrebno je sprovesti postupak procjene uticaja na životnu sredinu, shodno Zakonu o procjeni uticaja na životnu sredinu ("Službeni list CG", br. 75/18), kod nadležnog organa.

Privremeni objekat ne može se postaviti ako svojim postavljanjem:

- narušava komunalne funkcije, ometa pješački i kolski saobraćaj, ugrožava infrastrukturu i zelene površine;
- narušava integritet kulturnih dobara sa zaštićenom okolinom, ugrožava životnu sredinu.

Privremeni objekti se ne smiju postavljati ako na bilo koji način ugrožavaju životnu sredinu (prekomjerena buka, štetna isparenja, opasni otpad i sl.).

Svojim oblikom i materijalizacijom privremeni objekti treba da su u što većoj mjeri usklađeni sa ambijentom, da su jednostavni i nenametljivi, da su izvedeni profesionalno i od kvalitetnih materijala.

### **USLOVI I MJERE ZAŠTITE NEPOKRETNIH KULTURNIH DOBARA I NJIHOVE ZAŠTIĆENE OKOLINE**

U postupku sprovođenja Programa privremenih objekata na teritoriji Glavnog grada Podgorica, potrebno je obezbijediti zaštitu kulturnih dobara i njihove okoline, na način kojim se poštuje njihov integritet i status i dosljedno sprovode mjere zaštite.

Programom nijesu predviđene intervencije na kulturnim dobrima, kao ni intervencije kojima se direktno utiče na stanje kulturnih dobara.

Pri realizaciji privremenih objekata u okviru zaštićene okoline kulturnih dobara potrebno je obezbijediti očuvanje njihovog integriteta, kulturno-istorijskih i ambijetalnih vrijednosti, sprječavanjem aktivnosti kojima se može uticati na izgled, svojstvo, osobenost, značenje ili značaj kulturnog dobra.

Ukoliko se prilikom iskopa terena za potrebe postavljanja i izgradnje privremenih objekata, naiđe na arheološke ili druge nalaze, koji mogu biti kulturno dobro, obavezno je prekinuti radove,

obavijestiti organ uprave nadležan za zaštitu kulturnih dobara, kako bi se izvršila neophodna istraživanja i druge radnje i aktivnosti u skladu sa članom 87 i 88 Zakona o zaštiti kulturnih dobara ("Službeni list CG", br. 49/10, 40/11, 44/17 i 18/19).

Postupak realizacije Programa sprovoditi tako da se ne zadire u zonu kulturnih dobara i njihove zaštićene okoline u skladu sa Zakonom o zaštiti kulturnih dobara.

U postupku definisanja urbanističkih uslova za privremene objekte u kontaktu sa kulturnim dobrom potrebno je pribaviti uslove Uprave za zaštitu kulturnih dobara.

U predloženoj zaštićenoj okolini kulturnih dobara onemogućiti gradnju kojom se narušava prostorni i vizuelni integritet cjeline. U predloženoj zaštićenoj okolini ne graditi objekte većih visina ili visoke gustine izgrađenosti, kao ni infrastrukturne objekte većih dimenzija.

## **USLOVI ZA LICA SMANJENE POKRETLJIVOSTI I LICA SA INVALIDITETOM**

Tehničkom dokumentacijom obezbijediti prilaz i upotrebu objekta/objekata licima smanjene pokretljivosti u skladu sa članom 71 Zakona o planiranju prostora i izgradnji objekata i Pravilnikom o bližim uslovima i načinu prilagođavanja objekata za pristup i kretanje lica smanjene pokretljivosti i lica sa invaliditetom ("Službeni list CG", br. 48/13 i 44/15).

## **INFRASTRUKTURNI USLOVI**

### **Uslovi priključenja na tehničku infrastrukturu**

- Tehnička infrastruktura podrazumijeva kompletnu opremljenost u skladu sa najvišim standardima i važećom regulativom;
- Prilikom izrade tehničke dokumentacije pribaviti tehničke uslove za relevantnu infrastrukturu od nadležnog organa.

### **Uslovi za priključenje privremenih objekata na infrastrukturu i posebni tehnički uslovi**

Vodovodne i kanalizacione, elektro i tk instalacije u privremenom objektu i izvan njega projektovati u skladu sa važećim propisima i standardima. Priključenje na postojeće infrastrukturne sisteme projektovati prema uslovima dobijenim od nadležnih javnih preduzeća.

### **Saobraćajni uslovi**

Lokacija na koju se postavlja privremeni objekat/objekti mora imati obezbijeđen pristup sa javne površine, osim lokacija sa pokretnim i plutajućim privremenim objektima ili otvorenoj površini u funkciji privremenog objekta.

Izuzetno, lokacije koje nemaju mogućnost obezbijeđenja kolskog pristupa, može se obezbijediti samo pješački pristup sa javne površine uz obezbijeđenje prava službenosti prolaza.

### **Uslovi za odvoženje čvrstog otpada**

Na lokacijama obezbijediti uslove za upravljanje komunalnim otpadom u skladu sa Planom upravljanja otpadom i lokalnim normativnim aktima, a upravljanje ambalažnim, opasnim i ostalim vrstama otpada konkretnog tehnološkog postupka u skladu sa važećom zakonskom regulativom. Mjesta za odlaganje otpada predvidjeti na lokaciji za postavljanje privremenog objekta. Mjesta u objektu ili niše za otpad kao i njihov broj predvidjeti u skladu sa važećim propisima i standardima, odnosno u saradnji sa nadležnim komunalnim preduzećem.

### **Posebni uslovi**

U slučaju da se u okviru navedene lokacije nalazi određeni zaštitni pojas (putni i/ili željeznička infrastruktura, objekti energetike, vodoizvorišta, objekti odbrane, objekti sanitarne zaštite i sl.) neophodno je postupiti u skladu sa važećim propisima i standardima.

## **POTREBA IZRADE URBANISTIČKOG RJEŠENJA**

**Tehnička dokumentacija:**

- Revidovan glavni projekat;

- Atest ovlašćenih proizvođača;
- Odobrenje Službe za podršku poljoprivredi Glavnog grada za prenamjenu poljoprivrednog zemljišta u nepoljoprivredne svrhe.

#### POTREBA PRIBAVLJANJA SAGLASNOSTI GLAVNOG GRADSKOG ARHITEKTE

Shodno članu 117 Zakona o planiranju prostora i izgradnji objekata, odredba stava 2 tačka 4 ovog člana, **potrebna saglasnost Glavnog gradskog arhitekta** (saglasnost iz člana 87 stav 7 Zakona o planiranju prostora i izgradnji objekata).

#### VREMENSKI PERIOD NA KOJI SE IZDAJU PREDMETNI URBANISTIČKIH USLOVA

Ovi uslovi važe za period za koji je stranka podnijela zahtjev, tj. za **period od 16.10.2023. godine do 31.12.2024. godine**, odnosno do kada važi Program privremenih objekata na teritoriji Glavnog grada Podgorica 2020 - 2024. godina.

#### NAPOMENA:

Shodno članu 117 Zakona o planiranju prostora i izgradnji objekata, korisnik je dužan da **15 dana prije postavljanja privremenog objekta, dostavi prijavu postavljanja privremenog objekta Komunalnoj inspekciji Glavnog grada sa ovim urbanističko-tehničkim uslovima, Tehničkom dokumentacijom, saglasnošću Glavnog gradskog arhitekta i dokazom o pravu svojine odnosno drugom pravu na zemljištu koje je u privatnom vlasništvu.**

#### DOSTAVLJENO:

- Dragan Mugoša, ulica Miloja Pavlovića br. 32;
- Komunalna inspekcija Glavnog grada;
- a/a.

#### OBRAĐIVAČI URBANISTIČKO-TEHNIČKIH USLOVA:

Samostalni savjetnik II  
Milenko Sekulić, dipl. ing.

Potpis obrađivača:

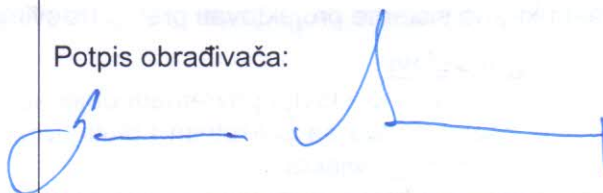

#### OVLAŠĆENO SLUŽBENO LICE

**VD SEKRETARA,**  
Andrija Babović, dipl. ecc. master

Potpis ovlašćenog službenog lica:

M.P.



#### PRILOZI

- Skica – položaj sa dimenzijama privremenog objekta za trgovinu i usluge;
- List nepokretnosti;
- Grafički prilog iz Programa privremenih objekata;
- Tabelarni prikaz.



Broj: UPI 04 - 335 / 23 - 2453

13 oktobar 2023

## Situacija

### Objekat za trgovinu i usluge

$P_{max} = 220,00 \text{ m}^2$

Adresa:

Jugozapadna obilaznica (blokvska saobraćajnica)

Podnosilac zahtjeva: Mugoša Dragan

Katastarska opština: Donja Gorica

Broj katastarske parcele: 4002/37

Zona V

Lokacija broj 49f



Perspektivni prikaz lokacije za objekat za trgovinu i usluge

Tehnička obrada

Dušan Vuković, spec.sci.arh.

*Dušan Vuković*



Štampaj

Korisnik: KORISNIK

Datum i vrijeme štampe: 13.10.2023 11:31

PODRUČNA JEDINICA  
PODGORICA

Datum: 13.10.2023 11:31

KO: DONJA GORICA

**LIST NEPOKRETNOSTI 6471 - PREPIS**

Podaci o parceli							
Broj/podbroj	Broj zgrade	Plan Skica	Datum upisa	Potes ili ulica i kućni broj	Način korišćenja Osnov sticanja	Površina m <sup>2</sup>	Prihod
4002/11		39 299	03.02.2022	OVČAR	Livada 3. klase VIŠE OSNOVA	701	4.00
4002/37		39 299	03.02.2022	OVČAR	Livada 3. klase VIŠE OSNOVA	449	2.56
4002/38		39 299	03.02.2022	OVČAR	Livada 3. klase VIŠE OSNOVA	468	2.67
4002/39		39 299	03.02.2022	OVČAR	Livada 3. klase VIŠE OSNOVA	730	4.16

Podaci o vlasniku ili nosiocu prava			
Matični broj - ID broj	Naziv nosioca prava - adresa i mjesto	Osnov prava	Obim prava
*	MUGOŠA JOVAN DRAGAN *	Svojina	1/1

**Ne postoje tereti i ograničenja.**

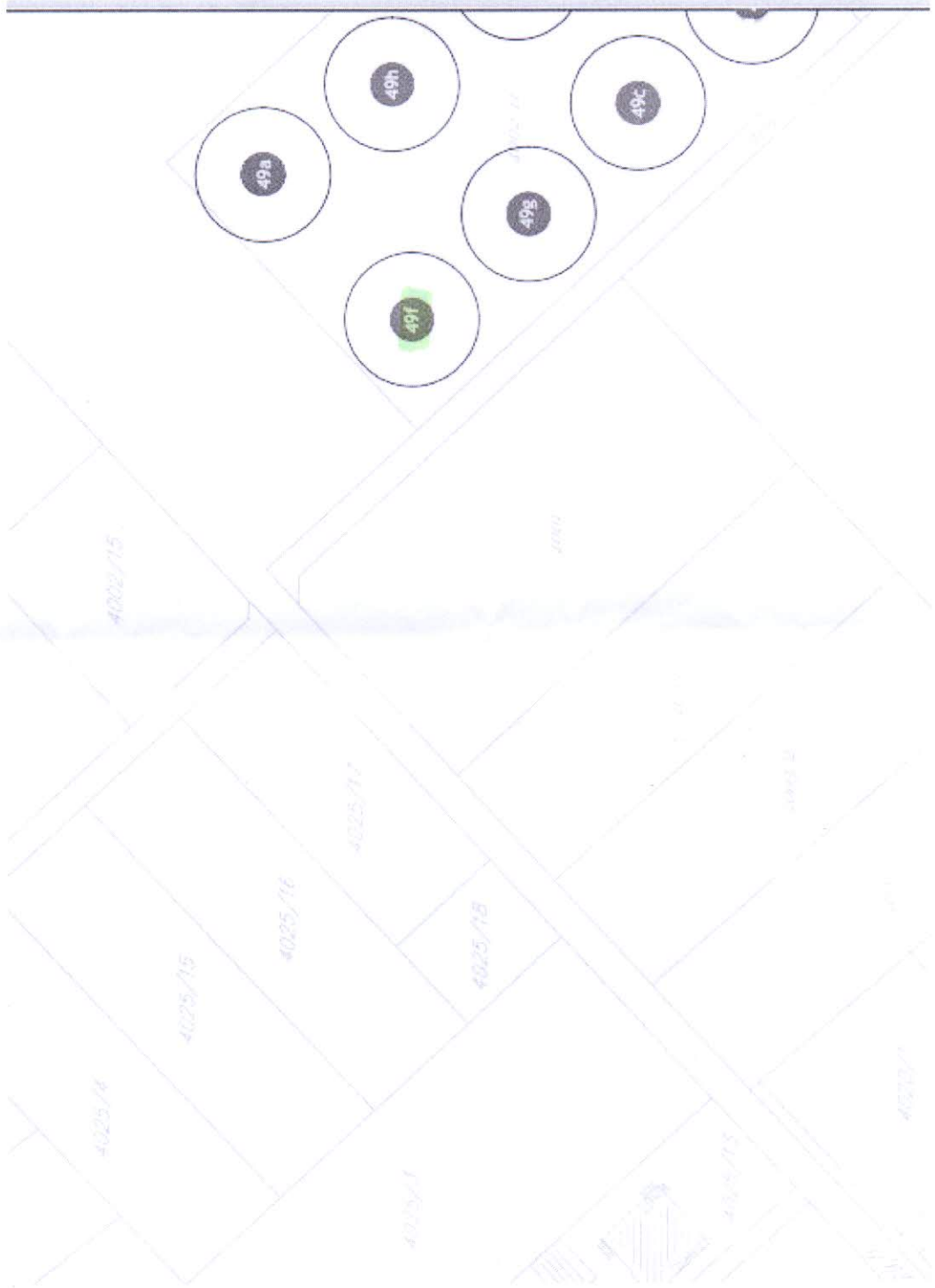



44	Objekat za trgovinu i usluge	4439/3	Donja Gorica	Privatno	1000,00	Berska bb	
46	Objekat za trgovinu i usluge	581/1	Velje brdo	Privatno	1000,00	Velje Brdo	
47	Objekat za trgovinu i usluge	575/1	Velje brdo	Privatno	1000,00	stari put za DG (Vraničke njive)	
48a	Objekat za trgovinu i usluge	4028/10	Donja Gorica	Privatno	1000,00	Ul. Kritskog odreda	
48b	Objekat za trgovinu i usluge	4028/11	Donja Gorica	Privatno	1000,00	Ul. Kritskog odreda	
48c	Objekat za trgovinu i usluge	4028/12	Donja Gorica	Privatno	1000,00	Ul. Kritskog odreda	
48d	Objekat za trgovinu i usluge	4028/13	Donja Gorica	Privatno	1000,00	Ul. Kritskog odreda	
48e	Objekat za trgovinu i usluge	4028/14	Donja Gorica	Privatno	1000,00	Ul. Kritskog odreda	
49a	Objekat za trgovinu i usluge	4002/11	Donja Gorica	Privatno	350,00	U blizini Jugozapadne obilaznice	
49b	Objekat za trgovinu i usluge	4002/32	Donja Gorica	Privatno	350,00	U blizini Jugozapadne obilaznice	
49c	Objekat za trgovinu i usluge	4002/33	Donja Gorica	Privatno	220,00	U blizini Jugozapadne obilaznice	
49d	Objekat za trgovinu i usluge	4002/34	Donja Gorica	Privatno	225,00	U blizini Jugozapadne obilaznice	
49e	Objekat za trgovinu i usluge	4002/35	Donja Gorica	Privatno	350,00	U blizini Jugozapadne obilaznice	
49f	Objekat za trgovinu i usluge	4002/37	Donja Gorica	Privatno	220,00	U blizini Jugozapadne obilaznice	
49g	Objekat za trgovinu i usluge	4002/38	Donja Gorica	Privatno	230,00	U blizini Jugozapadne obilaznice	
49h	Objekat za trgovinu i usluge	4002/39	Donja Gorica	Privatno	365,00	U blizini Jugozapadne obilaznice	
50	Objekat za trgovinu i usluge	3810	Donja Gorica	Privatno	1000,00	Donja Gorica bb	
51	Objekat za trgovinu i usluge	4408	Donja Gorica	Privatno	1000,00	Berska	
52a	Objekat za trgovinu i usluge	2741/5	Donja Gorica	Privatno	550,00	Ul. Pavla Mijovića	
52b	Objekat za trgovinu i usluge	2741/2	Donja Gorica	Privatno	470,00	Ul. Pavla Mijovića	
52c	Objekat za trgovinu i usluge	2742/5	Donja Gorica	Privatno	500,00	Ul. Pavla Mijovića	
53	Objekat za trgovinu i usluge	4021/6	Donja Gorica	Privatno	216,00	Ul. Kritskog odreda	



**SEDAM-ING D.O.O. PODGORICA**

PIB 03047377 PDV 30/31-14680-0 žr.HIPOTEKARNA BANKA- 520 -39823-13

IZJAVA ODGOVORNOG PROJEKTANTA DA JE TEHNIČKA  
DOKUMENTACIJA  
IZRAĐENA U SKLADU SA VAŽEĆIM ZAKONIMA I PROPISIMA

OBJEKAT:

**Privremeni objekat namijenjen za trgovinu i usluge – objekat za trgovinu i usluge  
preko 150 m2**

LOKACIJA:

**UP37, lok.br 49f ( Zona V ), k.p. 4002/37, K.O. Donja Gorica, Opština Podgorica**

VRSTA I DIO TEHNIČKE DOKUMENTACIJE:

**IDEJNO RJEŠENJE:**

**- ARHITEKTURA -**

ODGOVORNI PROJEKTANT

**Jelena Mišković, spec.sci.arh.**

**Licenca br. UPI 107/7-2164/2**

IZJAVLJUJEM,

da je ovaj projekat urađen u skladu sa:

- Zakonom o uređenju prostora i izgradnji objekata;
- Posebnim zakonima koji uređuju ovu oblast;
- Propisima donesenim na osnovu Zakona o uređenju prostora i izgradnji objekata;
- Propisima čija je obaveza donošenja propisana posebnim zakonima, a koji direktno ili na drugi način utiču na osnovne zahtjeve za objekte;
- Pravilima struke i
- Urbanističko-tehničkim uslovima.

Podgorica, Decembar 2023. god.

\_\_\_\_\_  
(mjesto i datum)



*Jelena Mišković*  
(potpis odgovornog projektanta)

"Sedam-ing", d.o.o., Podgorica



*SEDAM-ING D.O.O. PODGORICA*

PIB 03047377 PDV 30/31-14680-0 žr.HIPOTEKARNA BANKA- 520 -39823-13

## **PROJEKTNI ZADATAK**

"Sedam-ing", d.o.o., Podgorica

---

ul. Danila Kiša br. 1/4 Podgorica, mob tel/+382 67 024 777, e-mail: sedam.ing@gmail.com

## **PROJEKTNI ZADATAK**

Projektni zadatak za izradu tehničke dokumentacije Idejnog projekta PRIVREMENOG OBJEKTA NAMIJENJENOG ZA TRGOVINU I USLUGE – OBJEKAT ZA TRGOVINU I USLUGE PREKO 150 m<sup>2</sup> na lokaciji **Broj 49f (zona V), k.p. 4002/37, K.O. Donja Gorica, Opština Podgorica** izdatih na osnovu Urbanističko-tehničkih uslova broj: **UPI 04-335/23-2453 od 16.10.2023. godine**

### **PREDMET PROJEKTOG ZADATKA**

- Gabarit i položaj objekata treba da poštuju građevinsku liniju iz UT uslova.
- Spratnost objekta je **P ( prizemlje )**
- Funkcionalno i oblikovno objekat treba da služi namjenama eksploatacije prirodnih sirovina, skladištenja i proizvodnje.  
Sadržajima treba da se omogući neometano korišćenje objekta shodno svojoj namjeni.
- Arhitektonski izgled objekta trebao bi biti sveden kako ne bi remetio prirodni ambijent okruženja i podređen svojoj funkciji, ali ipak dovoljno prepoznatljiv da istakne svoju namjenu.
- Pri odabiru materijala za obradu spoljašnjih i unutrašnjih površina voditi računa o tome da materijali budu trajni, sigurni za upotrebu i dobrih estetskih kvaliteta.
- Konstruktivni sistem objekta prilagoditi nameni objekta i uslovima terena.  
Planirani konstruktivni sklop treba da je što racionalniji.  
Objekat se planira kao montažno – demontažni skelet sačinjen od debelozidnih kutija različitih dimenzija.
- Fasadu predvidjeti od zidnih termo-sendvič panela RAL 7002.
- Krovnu konstrukciju izraditi kao kosi montažni skelet na jednu vodu, nagiba 3°.  
Krovnu oblogu planirati kao krovne termo-sendvič panele RAL 7021
- U okviru urbanisticke parcele projektovati mjesta za parkiranje vozila.

### **Pri izradi dokumentacije u svemu treba poštovati:**

- *Tehničke podloge (kopiju plana, izvod iz DUP-a ili LSL, geomehničke i seizmičke uslove i dr.)*
- *Uslove javnih komunalnih preduzeća*
- *Važeće propise za projektovanje i izgradnju*
- *Važeće normative za projektovanje*

**Investitor**

*Mugoša Dragan*





*SEDAM-ING D.O.O. PODGORICA*

PIB 03047377 PDV 30/31-14680-0 žr.HIPOTEKARNA BANKA- 520 -39823-13

## **TEKSTUALNA DOKUMENTACIJA**

"Sedam-ing", d.o.o., Podgorica

---

ul. Danila Kiša br. 1/4 Podgorica, mob tel/+382 67 024 777, e-mail: sedam.ing@gmail.com



*SEDAM-ING D.O.O. PODGORICA*

PIB 03047377 PDV 30/31-14680-0 žr.HIPOTEKARNA BANKA- 520 -39823-13

## TEHNIČKI OPIS

"Sedam-ing", d.o.o., Podgorica

---

ul. Danila Kiša br. 1/4 Podgorica, mob tel/+382 67 024 777, e-mail: [sedam.ing@gmail.com](mailto:sedam.ing@gmail.com)



## OPŠTI PODACI

Izgradnja objekta predviđena je na lokaciji **UP37,lok.br 49f ( Zona V ), k.p. 4002/37, K.O. Donja Gorica, Opština Podgorica**. Predmetni objekat **predstavlja i Privremeni objekat namijenjen za trgovinu i usluge – objekat za trgovinu i usluge preko 150 m<sup>2</sup> spratnosti P**, u vlasništvu **Dragana Mugoše**.

Ukupna bruto površina objekta je **Pb= 180,06 m<sup>2</sup>**, dok je neto površina **Pn=172,55 m<sup>2</sup>**.

Predmetni objekat je planiran uz poštovanje horizontalnih i vertikalnih gabarita iz urbanističko tehničkih uslova.

## LOKACIJA

Lokacija objekta predviđena je na lokaciji **UP37, lok.br 49f ( Zona V ), k.p. 4002/37, K.O. Donja Gorica, Opština Podgorica**.

## ARHITEKTONSKO OBLIKOVANJE:

Objekat je planiran na pretežno ravnom terenu. Građevinska linija je utvrđena detaljnim urbanističkim planom i data koordinatama.

Objekat se sastoji iz Prizemlja. Bruto površina prizemlja iznosi 180,06 m<sup>2</sup>. Ulaz u objekat je natkriven, i lociran na jugoistočnoj strani. Na ovoj eteži je planiran otvoreni magacinski prostor i odvojena kancelarijska zona, koja sadrži radnu zonu sa konferencijskim stolom, čajnu kuhinju i sanitarni čvor.

Spratna visina prizemlja iznosi 600 cm. Sprat se nalazi ispod kose čelične konstrukcije. Krov je jednovodni i pada ka sjevernoj strani.

Sve prostorije su osvijetljene ili imaju predviđenu vjestačku ventilaciju. Krov objekta je kosi, od 3° , karakterističan za dato podneblje. Na sjevernoj strani je formiran sistem odvodnjavanja u vidu oluka.

## KONSTRUKCIJA

Konstruktivni sistem objekta prilagođen je nameni objekta i uslovima terena. Objekat je planiran kao montažno – demontažni skelet sačinjen od debelozidnih kutija različitih dimenzija.

## KROV

"Sedam-ing", d.o.o., Podgorica

Projektovano rješenje krova objekta je jednovodni krov ,nagiba 3° .  
Pokrivač je krovni termo-sendvič panel RAL 7021 postavljen na čeličnoj podkonstrukciji.

## **FASADE**

Fasadu predvidjeti od zidnih termo-sendvič panela RAL 7002.  
S obzirom da se radi o montažno-demontažnom objektu, fasadni zidovi su planirani kao suvomontažni, termo – sendvič paneli u boji RAL 7002.

## **PODOVI**

Završna obrada podova :  
Prizemlje predvidjeti kao epoksidni beton otporan na fizička oštećenja.

## **VENTILACIJA**

Objekat posjeduje adekvatan broj i raspored prozora koji omogućuju prirodnu ventilaciju.

## **BRAVARIJA**

Fasadna bravarija stambenih prostora je od aluminijumskih profila sa termopan staklom 6+12+4. Boja je Antracit – RAL 9005

## **BRAVARIJA**

Otvorene zelene površine su formirane kao travnate površine, obogaćene različitim vrstama srednjeg i visokog rastinja adekvatnog za klimatsku zonu u okviru koje se lokacija nalazi.







*SEDAM-ING D.O.O. PODGORICA*

PIB 03047377 PDV 30/31-14680-0 žr.HIPOTEKARNA BANKA- 520 -39823-13

## **REKAPITULACIJA POVRŠINA**

"Sedam-ing", d.o.o., Podgorica

**Detaljni prikaz ostvarenih površina po etažama:**

<i>legenda površina</i>		
<i>asfaltirana površina</i>	<i>39,74%</i>	<i>208,38 m<sup>2</sup></i>
<i>zelena površina</i>	<i>20,01%</i>	<i>89,93 m<sup>2</sup></i>
<i>površina pod objektom</i>	<i>40,25%</i>	<i>180,90 m<sup>2</sup></i>
<i>ukupna površina k.p. 449.37 m<sup>2</sup></i>		

<i>legenda površina</i>	
<i>1. magacinski prostor</i>	<i>151,67 m<sup>2</sup></i>
<i>2. kancelarijski prostor</i>	<i>20,88 m<sup>2</sup></i>
<i>ukupna NETO površina: 172,55 m<sup>2</sup></i>	
<i>ukupna BRUTO površina: 180,90 m<sup>2</sup></i>	

TABELA 1 – Prikaz urbanističkih parametara iz projekta i parametara zadatih UT uslovima.

Urbanistički parametri	Zadato UT uslovima	Iz projekta
Površina	449,37 m <sup>2</sup>	449,37 m <sup>2</sup>
Lokacija	UP37, lok. br. 49f ( Zona V ), k.p. 4002/37, K.O. Donja Gorica, Opština Podgorica	UP37, lok br. 49f ( Zona V ), k.p. 4002/37, K.O. Donja Gorica, Opština Podgorica
Max indeks izgrađenosti	/	/
Max indeks zauzetosti	0,5	0,4
Max BRGP	220,00 m <sup>2</sup>	180,90 m <sup>2</sup>
Max P pod objektom	/	/
Spratnost	P	P
Parkiranje	1 PM/30 m <sup>2</sup> BRGP	6

**Zaključak: Svi urbanistički parametri iz projekta zadovoljavaju parametre zadate UT uslovima**

**Katastarske parcele na kojim je predviđena izgradnja objekata su u vlasništvu istog investitora.**

Podgorica, Decembar 2023.

Projektant:



IZJAVA ODGOVORNOG PROJEKTANTA DA JE TEHNIČKA DOKUMENTACIJA  
IZRAĐENA U SKLADU SA VAŽEĆIM PROPISIMA

**OBJEKAT:** Privremeni objekat namijenjen za trgovinu i usluge – objekat za trgovinu i usluge preko 150 m<sup>2</sup>

**LOKACIJA:** UP37, lok. br 49f ( Zona V ), k.p. 4002/37, K.O. Donja Gorica, Opština Podgorica

**VRSTA I DIO  
TEHNIČKE DOKUMENTACIJE:** IDEJNO RJEŠENJE

**PROJEKTANT:** "SEDAM-ING" d.o.o. Podgorica  
Licenca br. UPI 072/7-3/6

**ODGOVORNI INŽENJER:** Jelena Mišković, spec.sci.arh.  
Licenca br. UPI 107/7-2164/2

**IZJAVLJUJEM**

da je ovaj projekat urađen u skladu sa:

- Zakonom o planiranju prostora i izgradnji objekata i podzakonskim aktima donešenim na osnovu navedenog zakona;
- posebnim propisima koji direktno ili na drugi način utiču na osnovne zahtjeve za objekte;
- pravilima struke i
- da je idejno rješenje izrađeno u skladu sa Urbanističko-tehničkim uslovima u pogledu svih urbanističkih parametara: indeksa **izgrađenosti** / indeksa **zauzetosti 0,5** ukupne **BRGP 220,00 m<sup>2</sup>, spratnosti P** i odnosa prema građevinskoj liniji.
- izjavljujem da je za lokaciju obezbijeđen saobraćajni pristup u skladu sa planskim dokumentom i saobraćajnim uslovima, kao i odgovarajući broj parking mjesta.

**Zadati i ostvareni urbanistički parametri:**

Urbanistički parametri	Zadato	Ostvareno
Površina pod objektima - Indeks zauzetosti 0,5	0,5 220 m <sup>2</sup>	0,4 180,90 m <sup>2</sup>
BGP - Indeks izgrađenosti	/	/
Spratnost	P	P

Podgorica, Decembar 2023. godine  
(mjesto i datum)



(potpis odgovornog inženjera)

*Mišković Jelena*

(potpis odgovornog lica)

*Matej Arbut*



*SEDAM-ING D.O.O. PODGORICA*

PIB 03047377 PDV 30/31-14680-0 žr.HIPOTEKARNA BANKA- 520 -39823-13

## **GRAFIČKA DOKUMENTACIJA**

"Sedam-ing", d.o.o., Podgorica

---

ul. Danila Kiša br. 1/4 Podgorica, mob tel/+382 67 024 777, e-mail: [sedam.ing@gmail.com](mailto:sedam.ing@gmail.com)

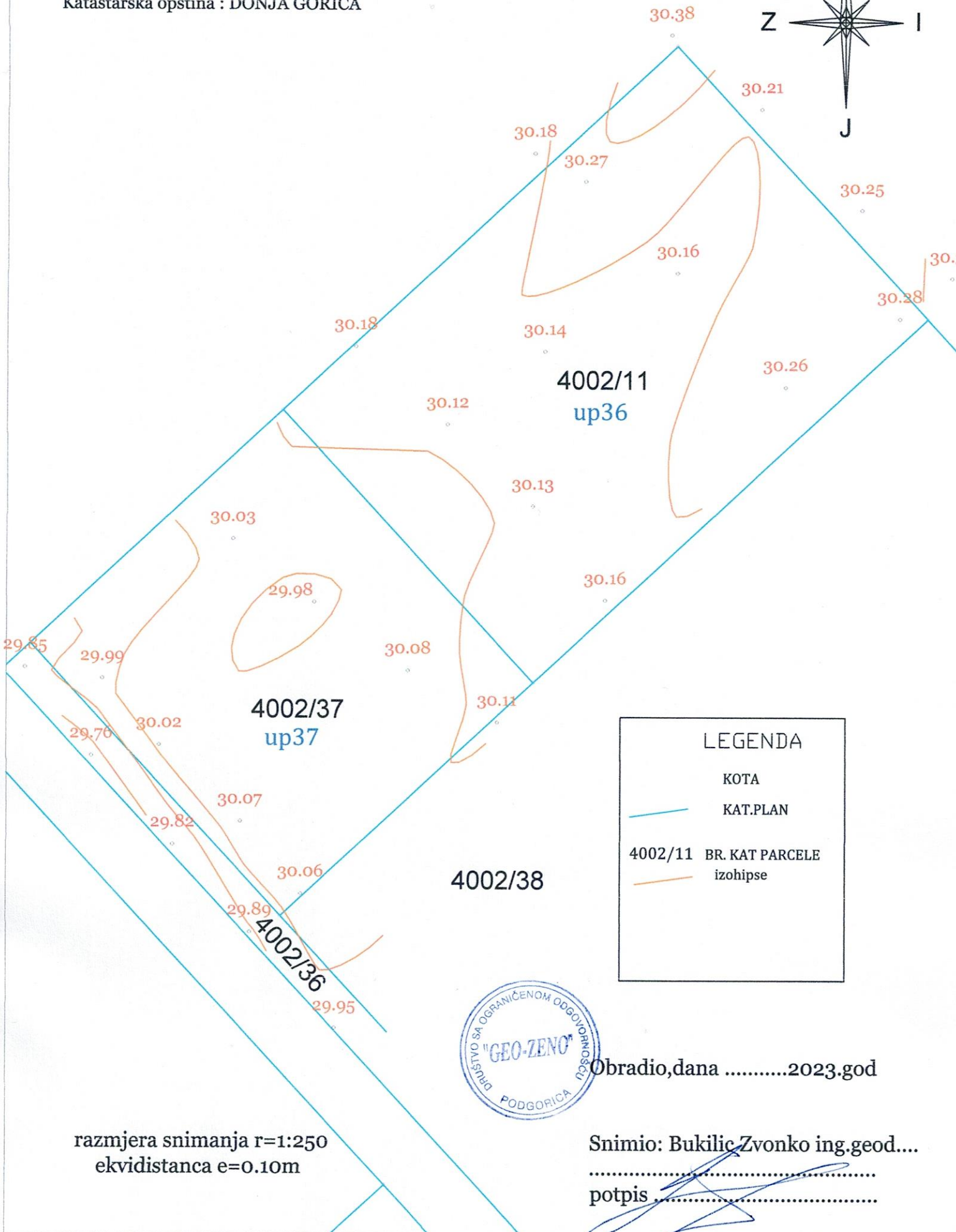

LEGENDA	
	KOTA
	KAT.PLAN
4002/11	BR. KAT PARCELE
	izohipse



Obradio, dana .....2023.god

razmjera snimanja r=1:250  
ekvidistanca e=0.10m

Snimio: Bukilic Zvonko ing.geod....  
.....  
potpis

4002/37  
hala 1

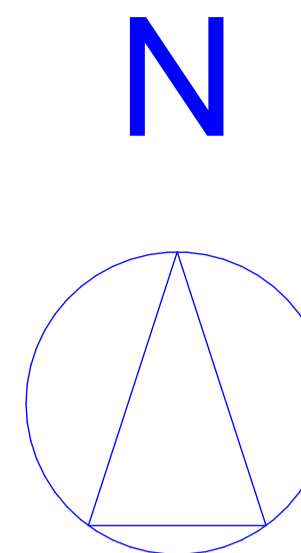

A-1 x:6599790,73  
y:4697182,82  
C-1 x:6599799,19  
y:4697190,67  
A-4 x:6599780,90  
y:4697193,40  
C-4 x:6599789,36  
y:4697201,26

**legenda površina**

asfaltirana površina	39,74%	208,38 m <sup>2</sup>
zelena površina	20,01%	89,93 m <sup>2</sup>
površina pod objektom	40,25%	180,90 m <sup>2</sup>

**ukupna površina k.p. 449.37 m<sup>2</sup>**

**parametri iz UTU**

dozvoljena BRGP hale - 220,00 m <sup>2</sup>
građevinska linija-min. udaljenost 2m
iz 0,5
svijetla h objekta 6m
1 PM / 30 m <sup>2</sup>
zelena površina min. 20% - 89,87 m <sup>2</sup>

**ukupna površina k.p. 449.37 m<sup>2</sup>**



PROJEKTANT: "Sedam-ing" d.o.o. Podgorica	INVESTITOR: Mugoša Dragan
Objekat: Privremeni objekat namijenjen za trgovinu i usluge - objekat za trgovinu i usluge preko 150 m <sup>2</sup>	
Lokacija: UP37, lok.br 491 ( Zona V ), k.p. 4002/37, K.O. Donja Gorica, Opština Podgorica	
Glavni inženjer: Jelena Mišković, spec.sci.arh.	paraf: Jelena Mišković
Odgovorni inženjer: Jelena Mišković, spec.sci.arh.	paraf: Jelena Mišković
Saradnik: Milena Vučeraković, M.Arh.	paraf: Milena Vučeraković
Datum izrade i M.P. Decembar, 2023. godine	Datum revizije i M.P.
Vrsta tehničke dokumentacije: Idejno rješenje	
Dio tehničke dokumentacije: Arhitektura	
Prilog: Šira situacija	
Broj priloga: 01	Broj strane: 01
Razmjera: R 1:333	



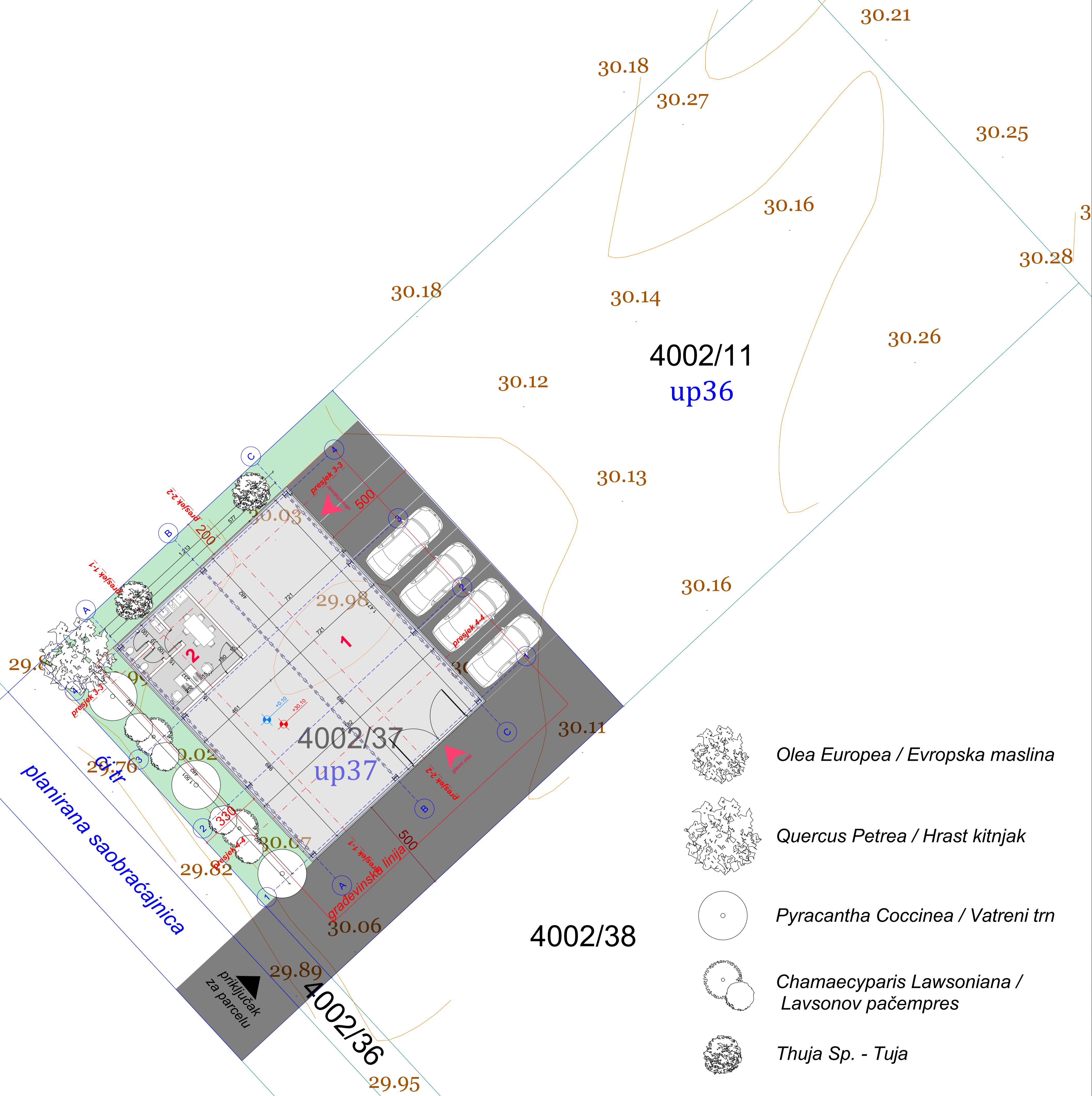
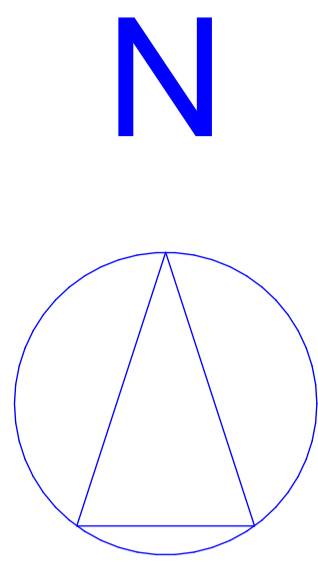





4002/11  
up36

4002/37  
up37

4002/38

planirana saobraćajnica

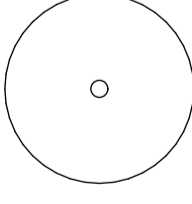
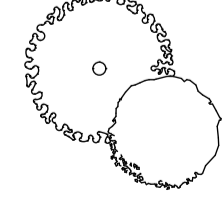
priključak  
za parcelu

-  *Olea Europea / Evropska maslina*
-  *Quercus Petrea / Hrast kitnjak*
-  *Pyracantha Coccinea / Vatretni trn*
-  *Chamaecyparis Lawsoniana / Lavsonov pačempres*
-  *Thuja Sp. - Tuja*

A-1 x:6599790,73  
y:4697182,82  
C-1 x:6599799,19  
y:4697190,67  
A-4 x:6599780,90  
y:4697193,40  
C-4 x:6599789,36  
y:4697201,26

legenda površina		
asfaltirana površina	39,74%	208,38 m <sup>2</sup>
zelena površina	20,01%	89,93 m <sup>2</sup>
površina pod objektom	40,25%	180,90 m <sup>2</sup>
ukupna površina k.p. 449.37 m <sup>2</sup>		

parametri iz UTU	
dozvoljena BRGP hale - 220,00 m <sup>2</sup>	
građevinska linija-min. udaljenost 2m	
iz 0,5	
svijetla h objekta 6m	
1 PM / 30 m <sup>2</sup>	
zelena površina min. 20% - 89,87 m <sup>2</sup>	
ukupna površina k.p. 449.37 m <sup>2</sup>	

PROJEKTANT: "Sedam-ing" d.o.o. Podgorica	INVESTITOR: Mugoša Dragan		
Objekat: Privremeni objekat namijenjen za trgovinu i usluge - objekat za trgovinu i usluge preko 150 m <sup>2</sup>	Lokacija: U P37, lok.br 491 ( Zona V ), k.p. 4002/37, K.O. Donja Gorica, Opština Podgorica		
Glavni inženjer: Jelena Mišković, spec.sci.arh.	paraf: <i>Jelena Mišković</i> Vrsta tehničke dokumentacije: Idejno rješenje		
Odgovorni inženjer: Jelena Mišković, spec.sci.arh.	paraf: <i>Jelena Mišković</i> Dio tehničke dokumentacije: Arhitektura		
Saradnik: Milena Vučeraković, M.Arh.	paraf: <i>Milena Vučeraković</i> Prilog: situacija sa osnovom prizemlja		
Datum izrade i M.P. Decembar, 2023. godine	Datum revizije i M.P.		
			
<table border="0" style="width: 100%;"> <tr> <td>Broj priloga: 01</td> <td>Broj strana: 02</td> </tr> </table>		Broj priloga: 01	Broj strana: 02
Broj priloga: 01	Broj strana: 02		



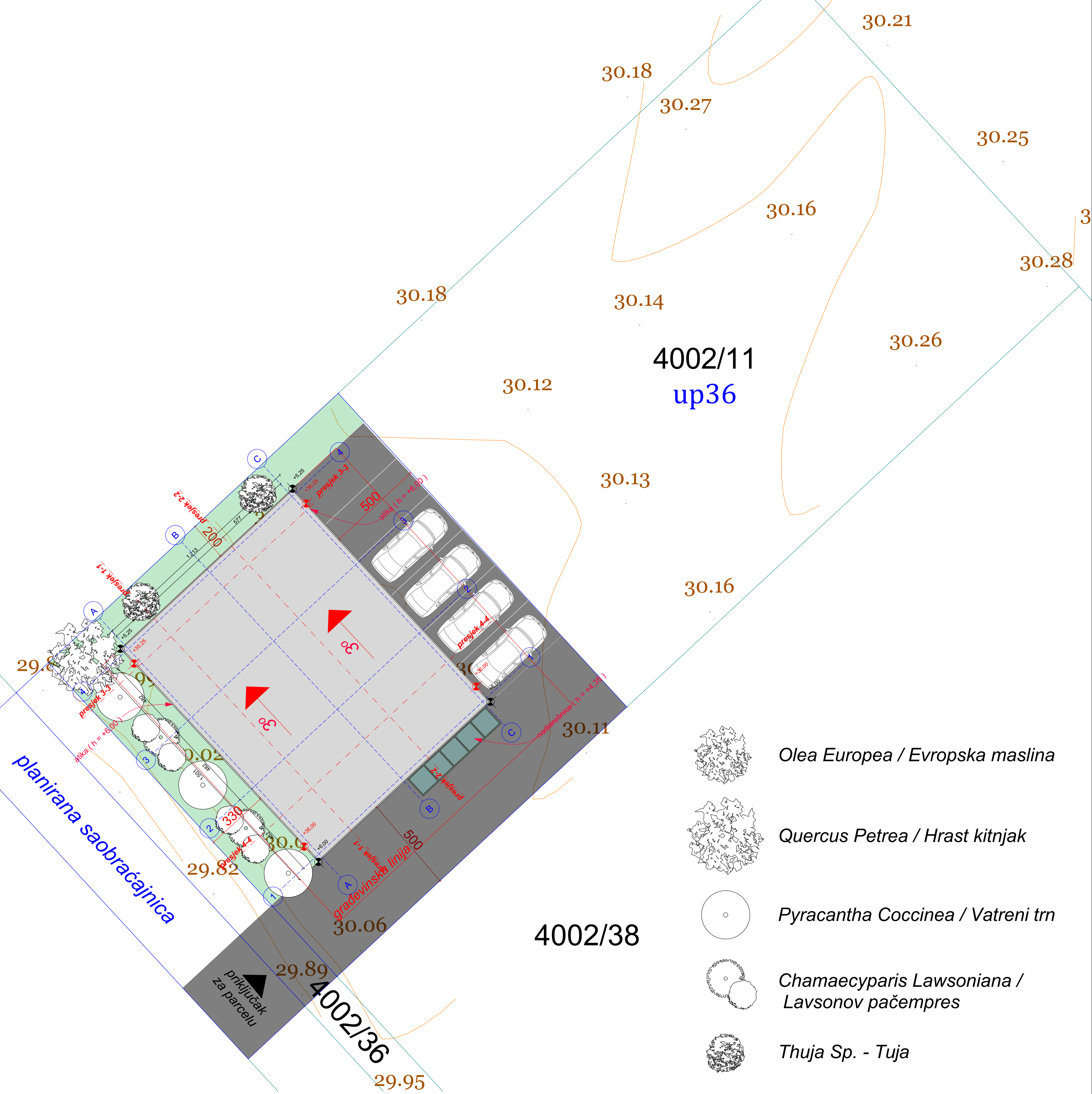
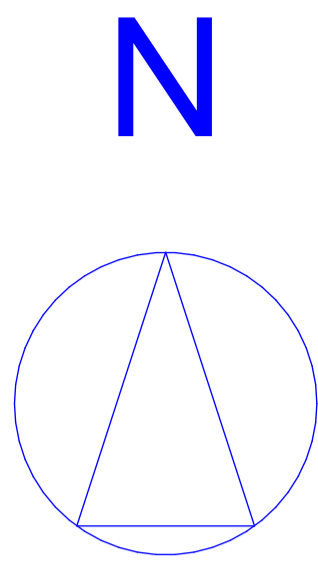



A-1 x:6599790,73  
 y:4697182,82  
 C-1 x:6599799,19  
 y:4697190,67  
 A-4 x:6599780,90  
 y:4697193,40  
 C-4 x:6599789,36  
 y:4697201,26

legenda površina		
asfaltirana površina	39,74%	208,38 m <sup>2</sup>
zelena površina	20,01%	89,93 m <sup>2</sup>
površina pod objektom	40,25%	180,90 m <sup>2</sup>
ukupna površina k.p. 449.37 m <sup>2</sup>		

parametri iz UTU	
dozvoljena BRGP hale	- 220,00 m <sup>2</sup>
građevinska linija-min. udaljenost	2m
iz	0,5
svijetla h objekta	6m
	1 PM / 30 m <sup>2</sup>
zelena površina min.	20% - 89,87 m <sup>2</sup>
ukupna površina k.p. 449.37 m <sup>2</sup>	

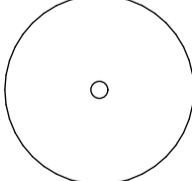
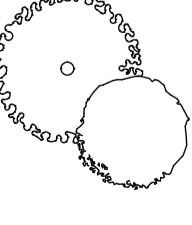
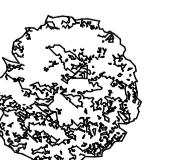
-  *Olea Europea / Evropska maslina*
-  *Quercus Petrea / Hrast kitnjak*
-  *Pyracantha Coccinea / Vatretni trn*
-  *Chamaecyparis Lawsoniana / Lavsonov pačempres*
-  *Thuja Sp. - Tuja*

planirana saobraćajnica

priključak za parcelu



PROJEKTANT: "Sedam-ing" d.o.o. Podgorica	INVESTITOR: Mugoša Dragan
Objekat: Privremeni objekat namijenjen za trgovinu i usluge - objekat za trgovinu i usluge preko 150 m <sup>2</sup>	
Lokacija: U #37, lok.br 491 (Zona V), k.p. 4002/37, K.O. Donja Gorica, Opština Podgorica	
Glavni inženjer: Jelena Mišković, spec.sci.arh.	paraf: Jelena Mišković
Odgovorni inženjer: Jelena Mišković, spec.sci.arh.	paraf: Jelena Mišković
Saradnik: Milena Vučeraković, M.Arh.	paraf: Milena Vučeraković
Datum izrade i M.P. Decembar, 2023. godine	Datum revizije i M.P.
Vrsta tehničke dokumentacije: Idejno rješenje	
Dio tehničke dokumentacije: Arhitektura	
situacija sa osnovom krovne ravni	
Prilog: Broj priloga: 01	Broj strana: 03
Razmjera: 1:100	



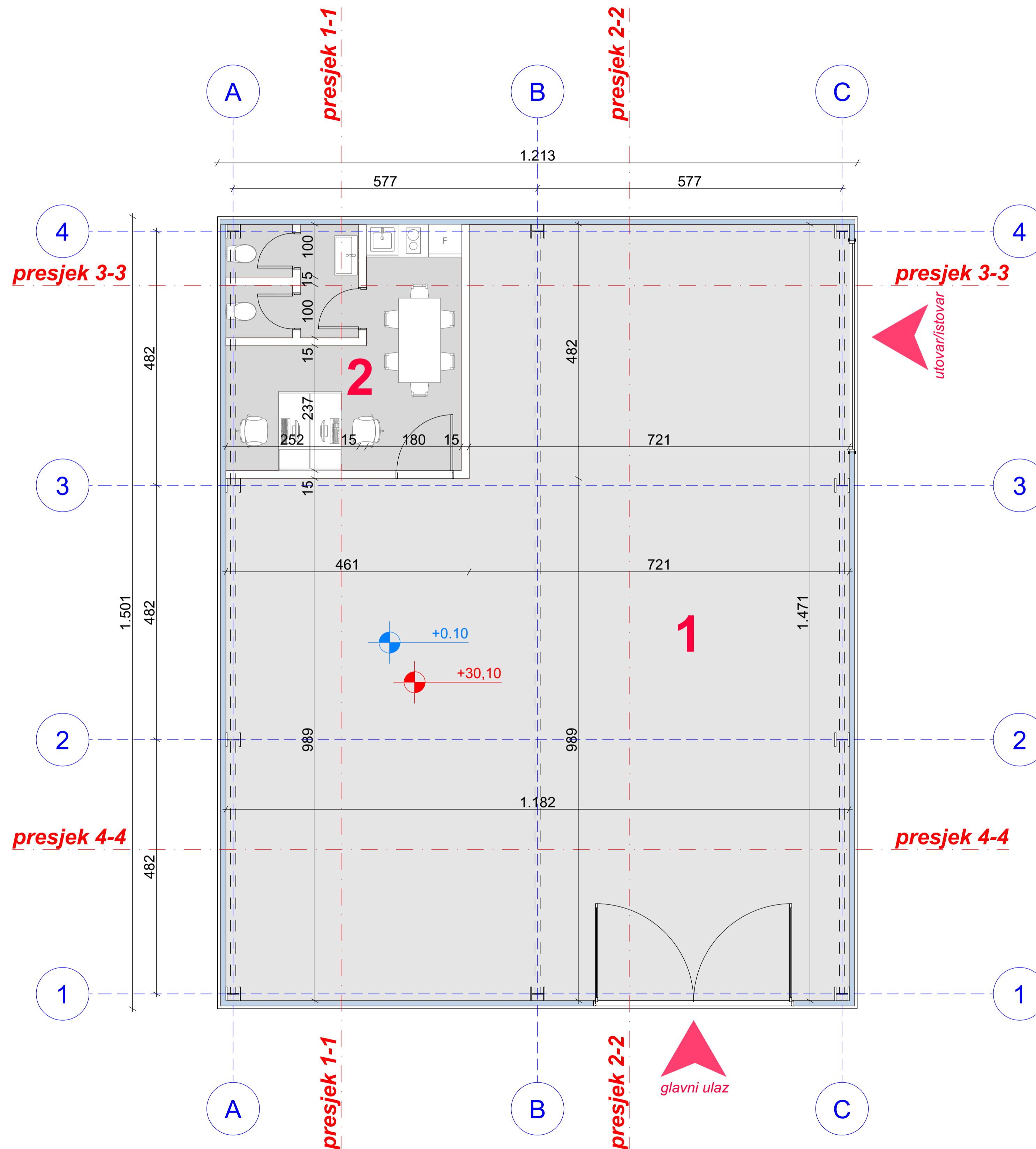
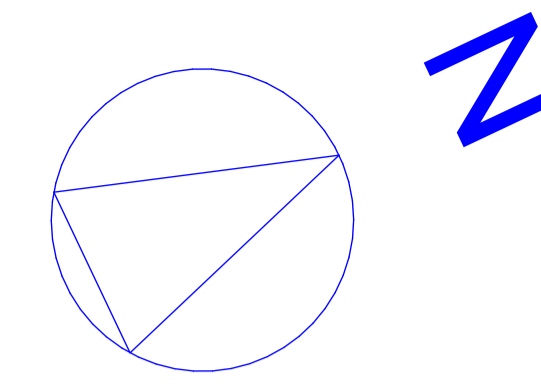

legenda površina	
1. magacinski prostor	151,67 m <sup>2</sup>
2. kancelarijski prostor	20,88 m <sup>2</sup>
ukupna NETO površina: 172,55 m <sup>2</sup>	
ukupna BRUTO površina: 180,06 m <sup>2</sup>	

PROJEKTANT: "Sedam-ing" d.o.o. Podgorica		INVESTITOR: Mugoša Dragan	
Objekat: Privremeni objekat namijenjen za Irgovinu i usluge - objekat za Irgovinu i usluge preko 150 m <sup>2</sup>		Lokacija: U P37, lok.br. 491 ( Zona V ), k.p. 4002/37, K.O. Donja Gorica, Opština Podgorica	
Glavni inženjer: Jelena Mišković, spec.sci.arh.	paraf: <i>Jelena Mišković</i>	Vrsta tehničke dokumentacije: Idejno rješenje	
Odgovorni inženjer: Jelena Mišković, spec.sci.arh.	paraf: <i>Jelena Mišković</i>	Dio tehničke dokumentacije: Arhitektura	Razmjera: 1:50
Saradnik: Milena Vučeraković, M.Arh.	paraf: <i>Milena Vučeraković</i>	Prilog: osnova prizemlja	Broj priloga: 01
Datum izrade i M.P. Decembar, 2023. godine		Datum revizije i M.P.	



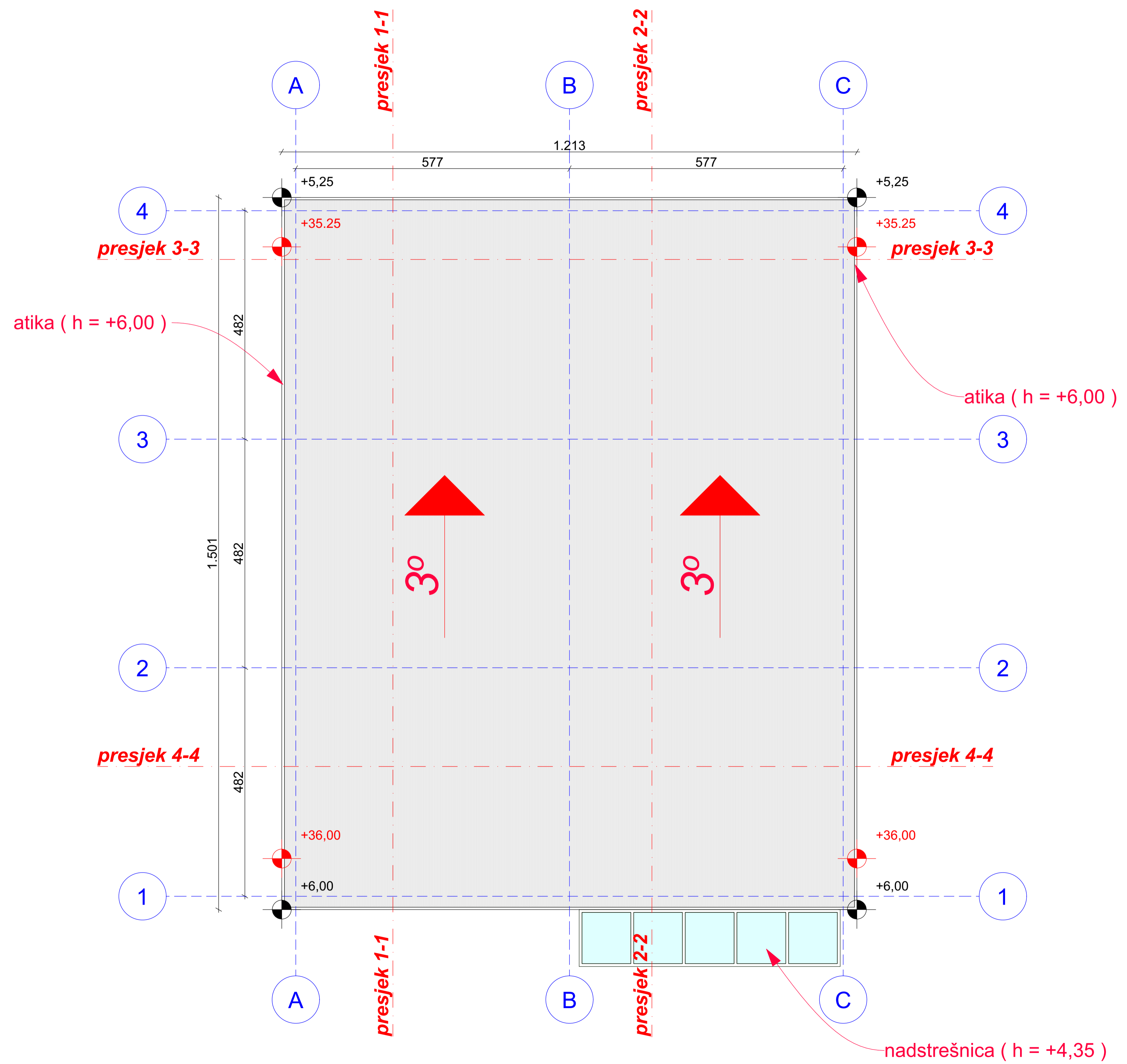
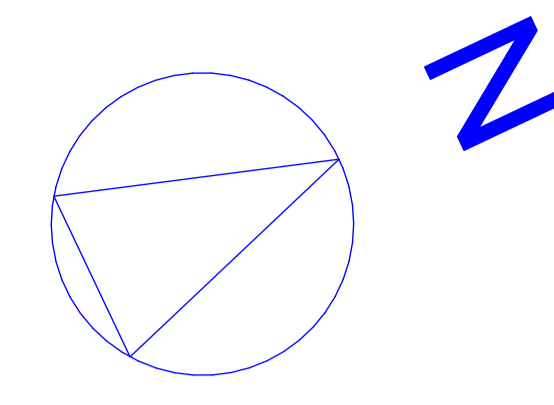

ukupna NETO površina: 172,55 m<sup>2</sup>  
 ukupna BRUTO površina: 180,06 m<sup>2</sup>

PROJEKTANT: "Sedam-ing" d.o.o. Podgorica		INVESTITOR: Mugoša Dragan	
Objekat: Privremeni objekat namijenjen za Irgovinu i usluge - objekat za Irgovinu i usluge preko 150 m <sup>2</sup>		Lokacija: U P37, lok.br. 491 ( Zona V ), k.p. 4002/37, K.O. Donja Gorica, Opština Podgorica	
Glavni inženjer: Jelena Mišković, spec.sci.arh.	paraf: <i>Jelena Mišković</i>	Vrsta tehničke dokumentacije: Idejno rješenje	
Odgovorni inženjer: Jelena Mišković, spec.sci.arh.	paraf: <i>Jelena Mišković</i>	Dio tehničke dokumentacije: Arhitektura	Razmjera: 1:50
Saradnik: Milena Vučeraković, M.Arh.	paraf: <i>Milena Vučeraković</i>	Prilog: osnova krovne ravni	Broj priloga: 01
Datum izrade i M.P. Decembar, 2023. godine		Datum revizije i M.P.	



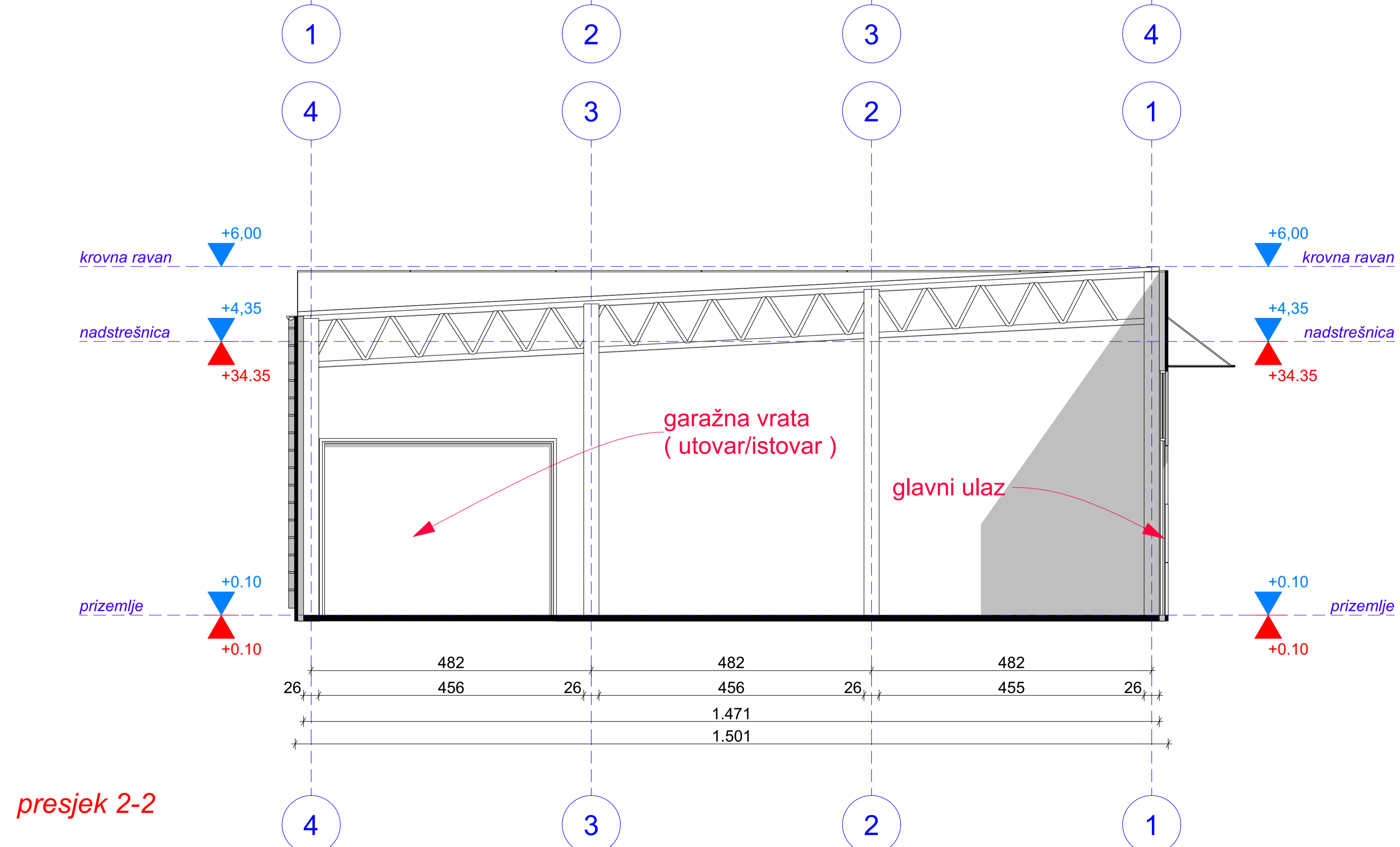
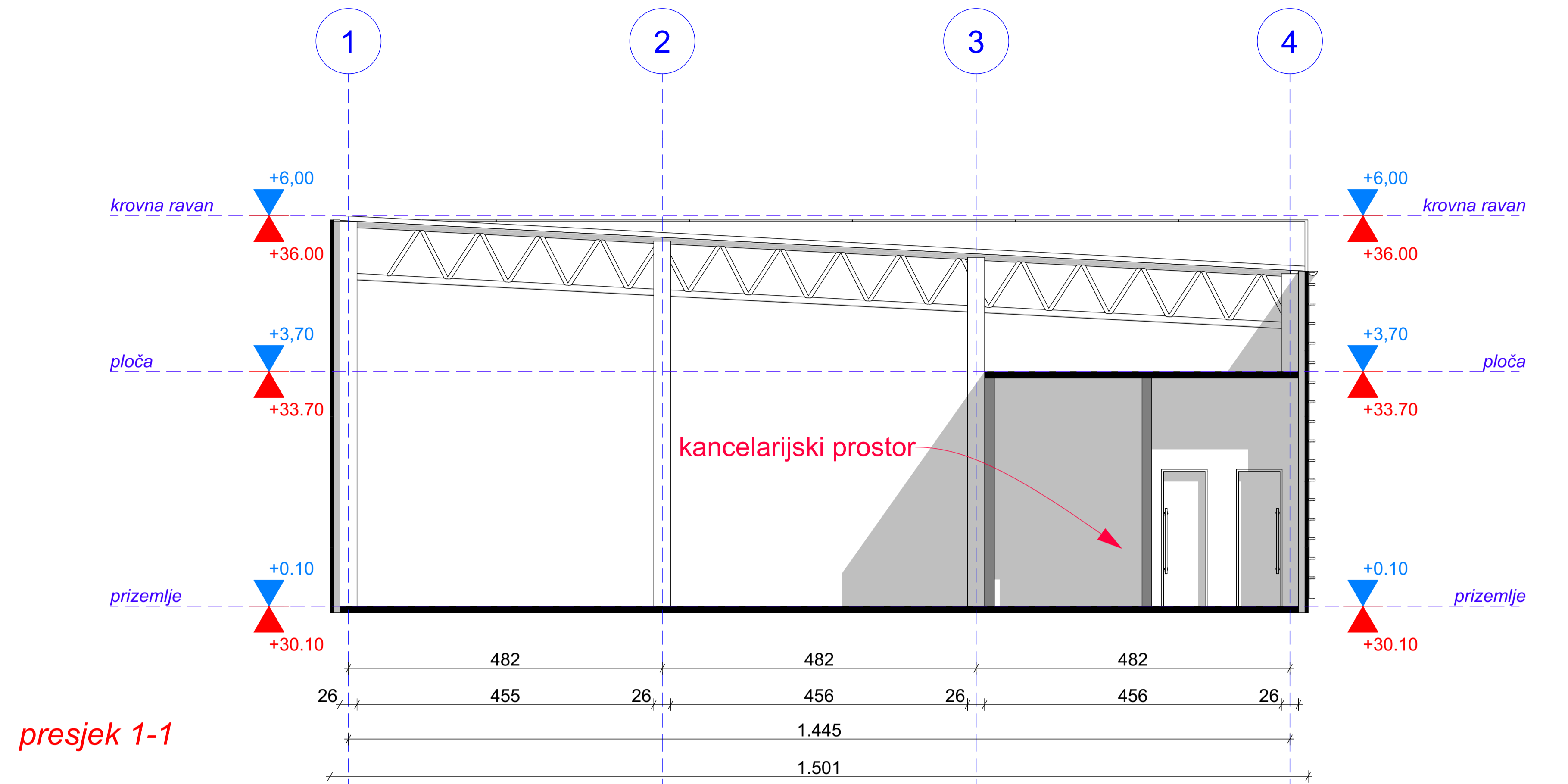

PROJEKTANT: <b>"Sedam-ing" d.o.o. Podgorica</b>	INVESTITOR: <b>Mugoša Dragan</b>
Objekat: Privremeni objekat namijenjen za trgovinu i usluge - objekat za trgovinu i usluge preko 150 m <sup>2</sup>	Lokacija: U P37, lok.br. 491 ( Zona V ), k.p. 4002/37, K.O. Donja Gorica, Opština Podgorica
Glavni inženjer: <b>Jelena Mišković, spec.sci.arh.</b>	paraf: <i>Jelena Mišković</i> Vrsta tehničke dokumentacije: <b>Idejno rješenje</b>
Odgovorni inženjer: <b>Jelena Mišković, spec.sci.arh.</b>	paraf: <i>Jelena Mišković</i> Dio tehničke dokumentacije: <b>Arhitektura</b>
Saradnik: <b>Milena Vučeraković, M.Arh.</b>	paraf: <i>Milena Vučeraković</i> Prilog: presjeci 1 Broj priloga: <b>01</b> Broj strane: <b>06</b>
Datum izrade i M.P. <b>Decembar, 2023. godine</b>	Datum revizije i M.P.



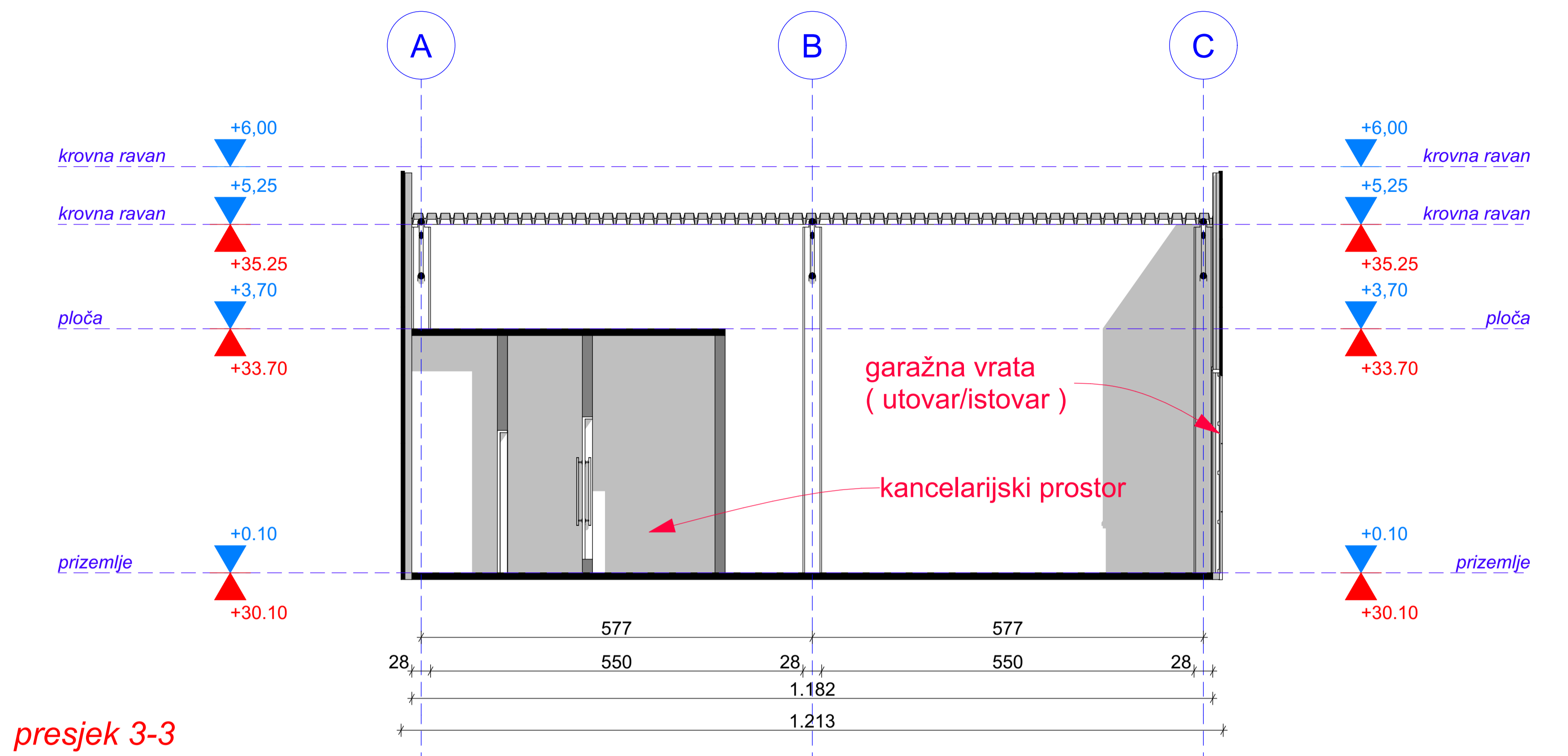

presjek 3-3

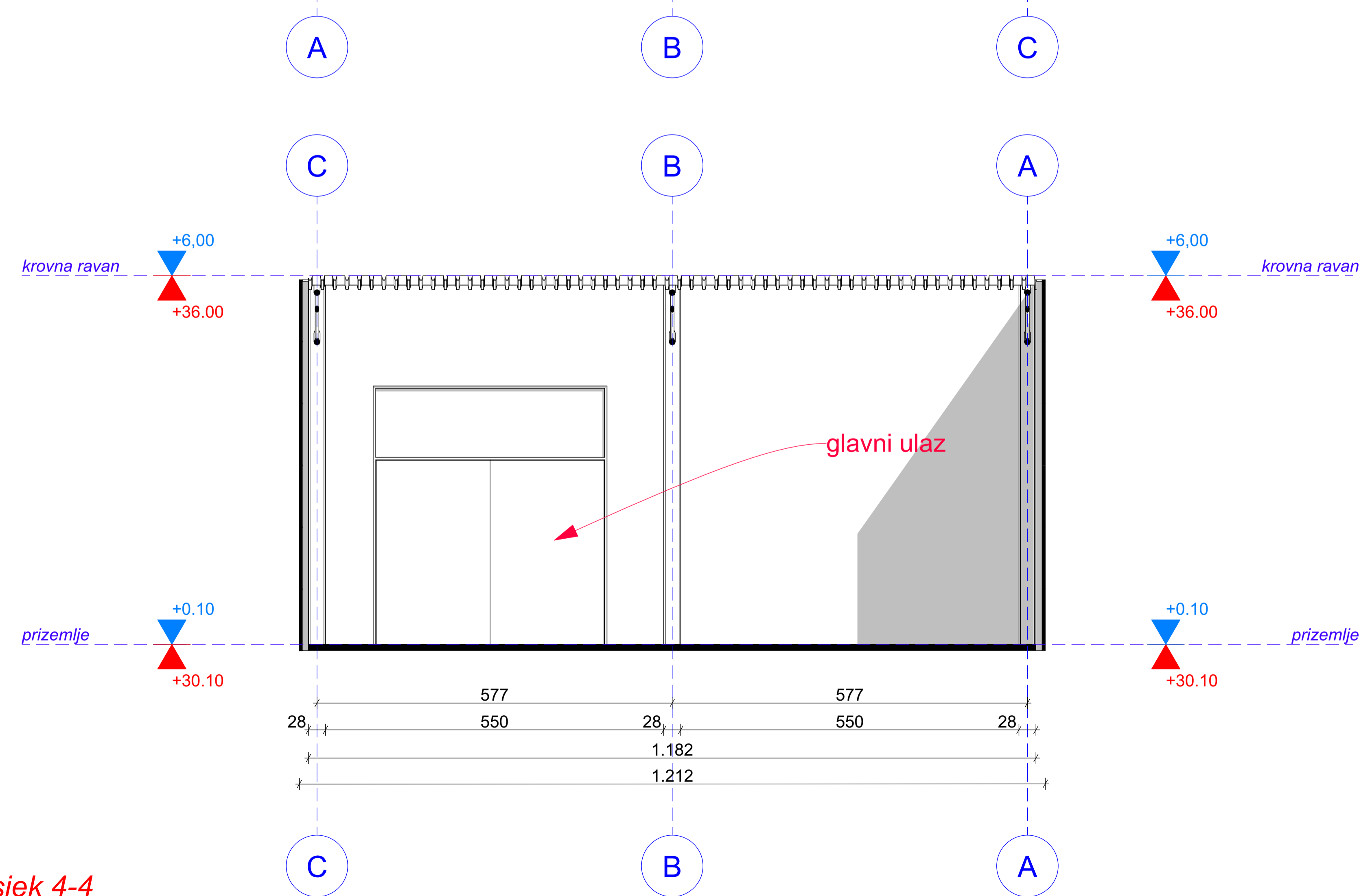

presjek 4-4

PROJEKTANT: <b>"Sedam-ing" d.o.o. Podgorica</b>		INVESTITOR: <b>Mugoša Dragan</b>	
Objekat: Privremeni objekat namijenjen za trgovinu i usluge - objekat za trgovinu i usluge preko 150 m <sup>2</sup>		Lokacija: U P37, lok.br. 491 ( Zona V ), k.p. 4002/37, K.O. Donja Gorica, Opština Podgorica	
Glavni inženjer: <b>Jelena Mišković, spec.sci.arh.</b>	paraf: <i>Jelena Mišković</i>	Vrsta tehničke dokumentacije: <b>Idejno rješenje</b>	
Odgovorni inženjer: <b>Jelena Mišković, spec.sci.arh.</b>	paraf: <i>Jelena Mišković</i>	Dio tehničke dokumentacije: <b>Arhitektura</b>	Razmjera: 1:50
Saradnik: <b>Milena Vučeraković, M.Arh.</b>	paraf: <i>Milena Vučeraković</i>	Prilog: presjeci 2	Broj priloga: <b>01</b>
Datum izrade i M.P. <b>Decembar, 2023. godine</b>		Datum revizije i M.P.	



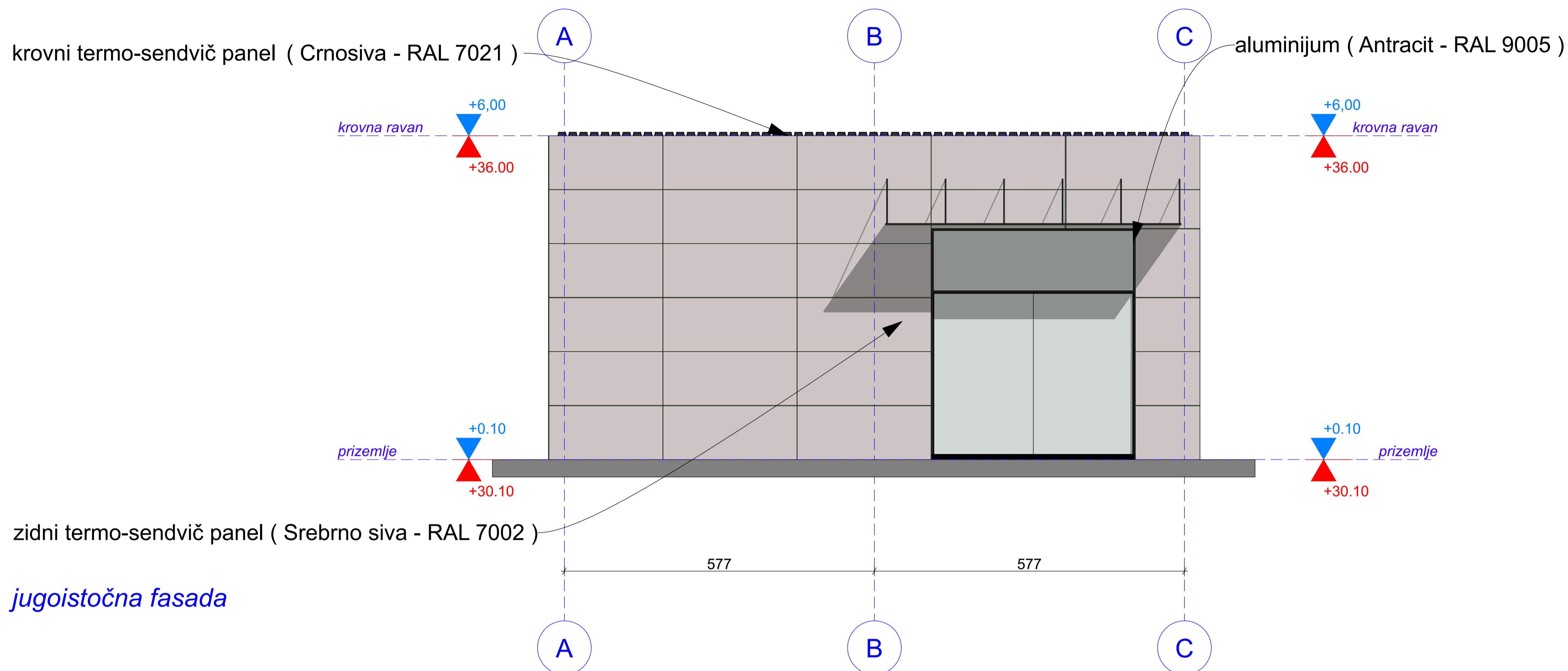

jugoistočna fasada

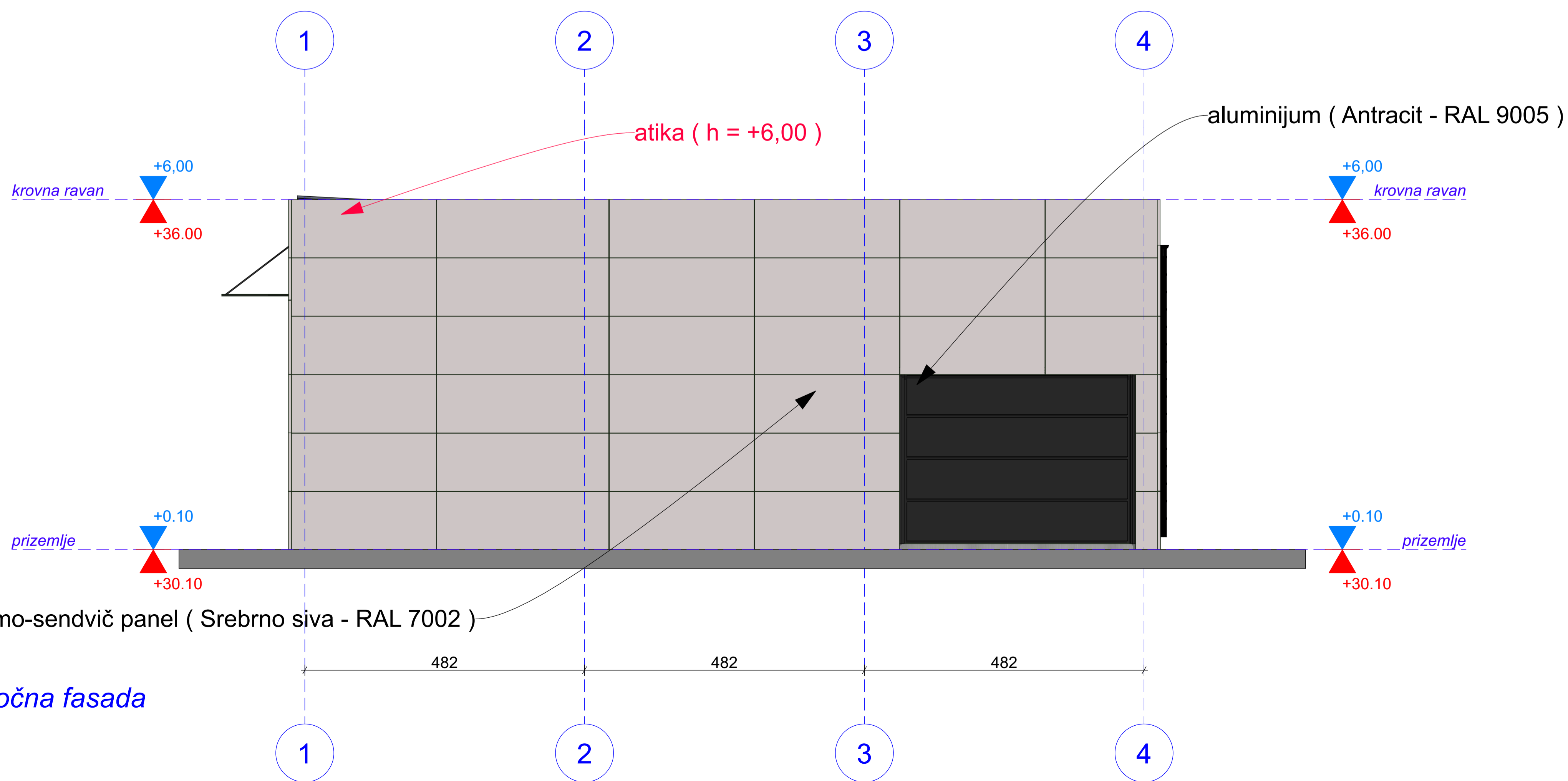

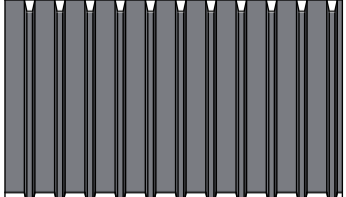
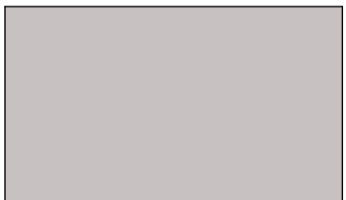
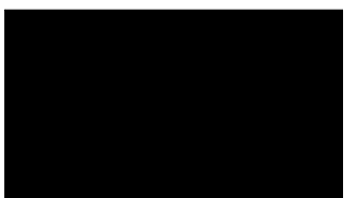

sjeveroistočna fasada

-  krovni termo-sendvič panel ( Crnosiva - RAL 7021 )
-  zidni termo-sendvič panel ( Srebrno siva - RAL 7002 )
-  aluminijum ( Antracit - RAL 9005 )

PROJEKTANT: <b>"Sedam-ing" d.o.o. Podgorica</b>		INVESTITOR: <b>Mugaša Dragan</b>	
Objekat: Privremeni objekat namijenjen za trgovinu i usluge - objekat za trgovinu i usluge preko 150 m <sup>2</sup>		Lokacija: U #37, lok.br. 491 ( Zona V ), k.p. 4002/37, K.O. Donja Gorica, Opština Podgorica	
Glavni inženjer: <b>Jelena Mišković, spec.sci.arh.</b>		Vrsta tehničke dokumentacije: <b>Idejno rješenje</b>	
Odgovorni inženjer: <b>Jelena Mišković, spec.sci.arh.</b>		Dio tehničke dokumentacije: <b>Arhitektura</b>	
Saradnik: <b>Milena Vučeraković, M.Arh.</b>		Prilog: fasade 1	Broj priloga: <b>01</b>
Datum izrade i M.P. <b>Decembar, 2023. godine</b>		Datum revizije i M.P.	

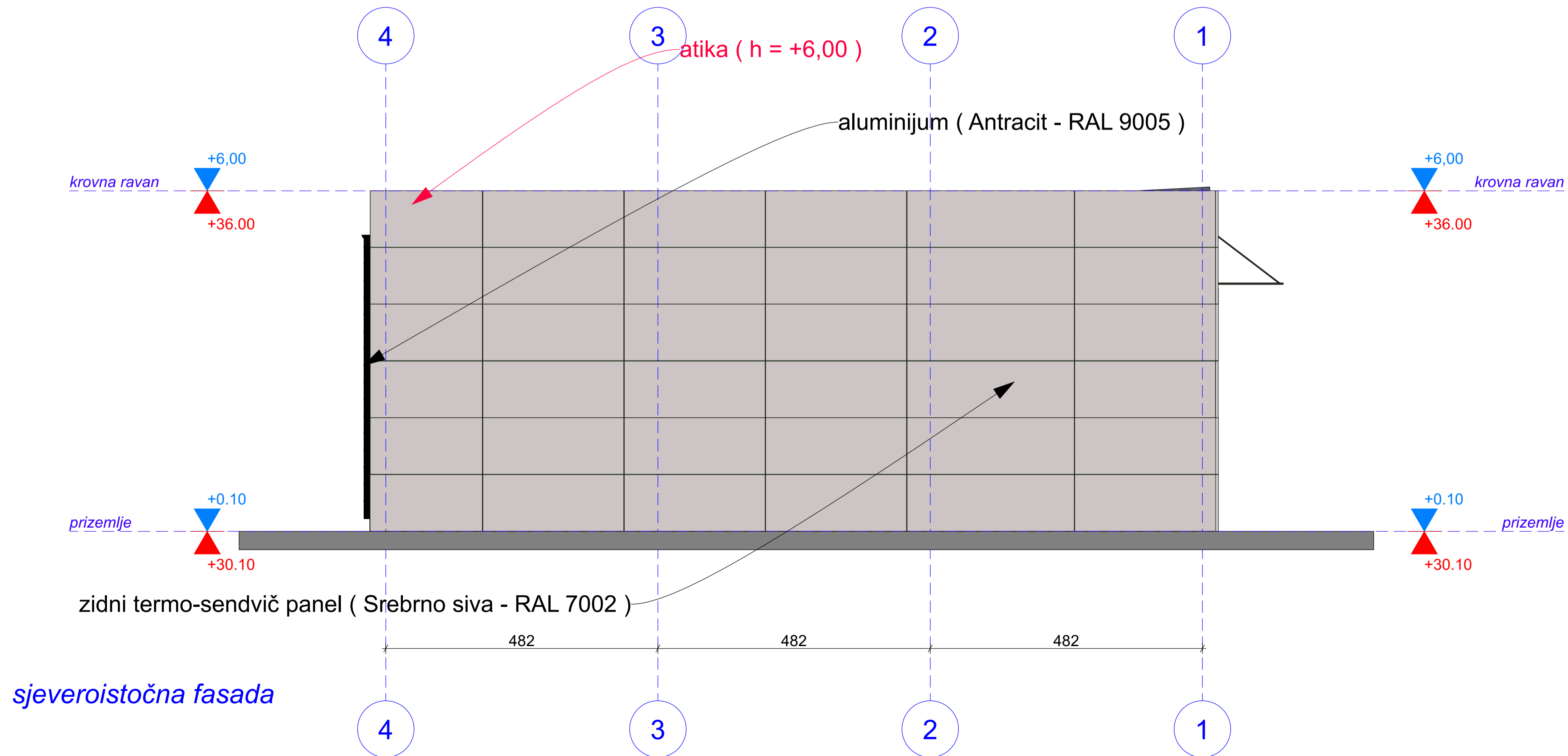
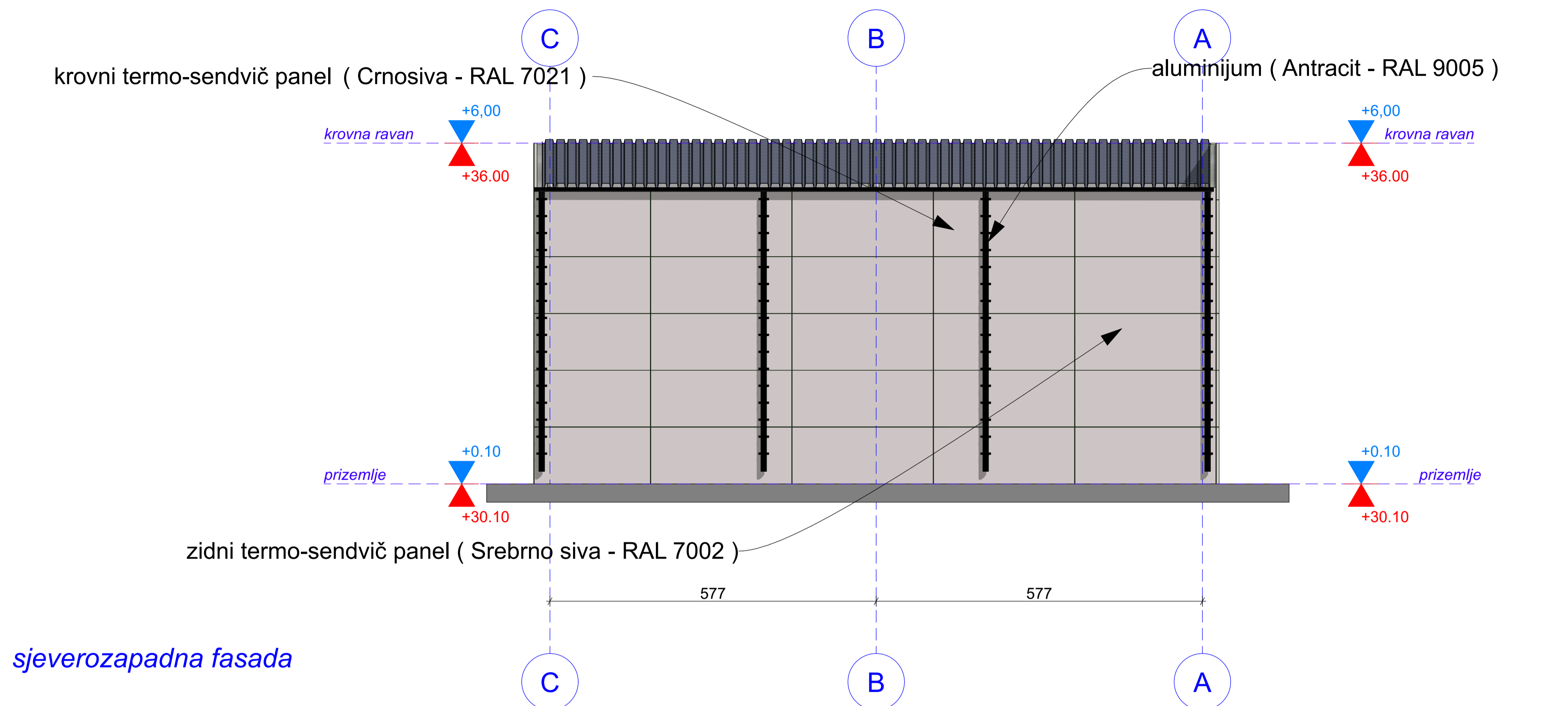

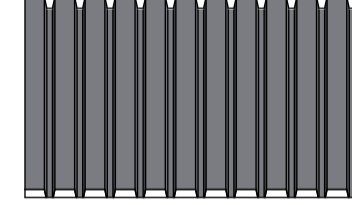
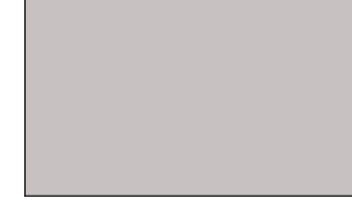

-  krovni termo-sendvič panel ( Crnosiva - RAL 7021 )
-  zidni termo-sendvič panel ( Srebrno siva - RAL 7002 )
-  aluminijum ( Antracit - RAL 9005 )

PROJEKTANT: <b>"Sedam-ing" d.o.o. Podgorica</b>		INVESTITOR: <b>Mugaša Dragan</b>	
Objekat: Privremeni objekat namijenjen za trgovinu i usluge - objekat za trgovinu i usluge preko 150 m <sup>2</sup>		Lokacija: UP37, lok.br 491 ( Zona V ), k.p. 4002/37, K.O. Donja Gorica, Opština Podgorica	
Glavni inženjer: <b>Jelena Mišković, spec.sci.arh.</b>	paraf: <i>Jelena Mišković</i>	Vrsta tehničke dokumentacije: <b>Idejno rješenje</b>	
Odgovorni inženjer: <b>Jelena Mišković, spec.sci.arh.</b>	paraf: <i>Jelena Mišković</i>	Dio tehničke dokumentacije: <b>Arhitektura</b>	Razmjera: 1:50
Saradnik: <b>Milena Vučeraković, M.Arh.</b>	paraf: <i>Milena Vučeraković</i>	Prilog: fasade 2	Broj priloga: <b>01</b>
Datum izrade i M.P. <b>Decembar, 2023. godine</b>		Datum revizije i M.P.	



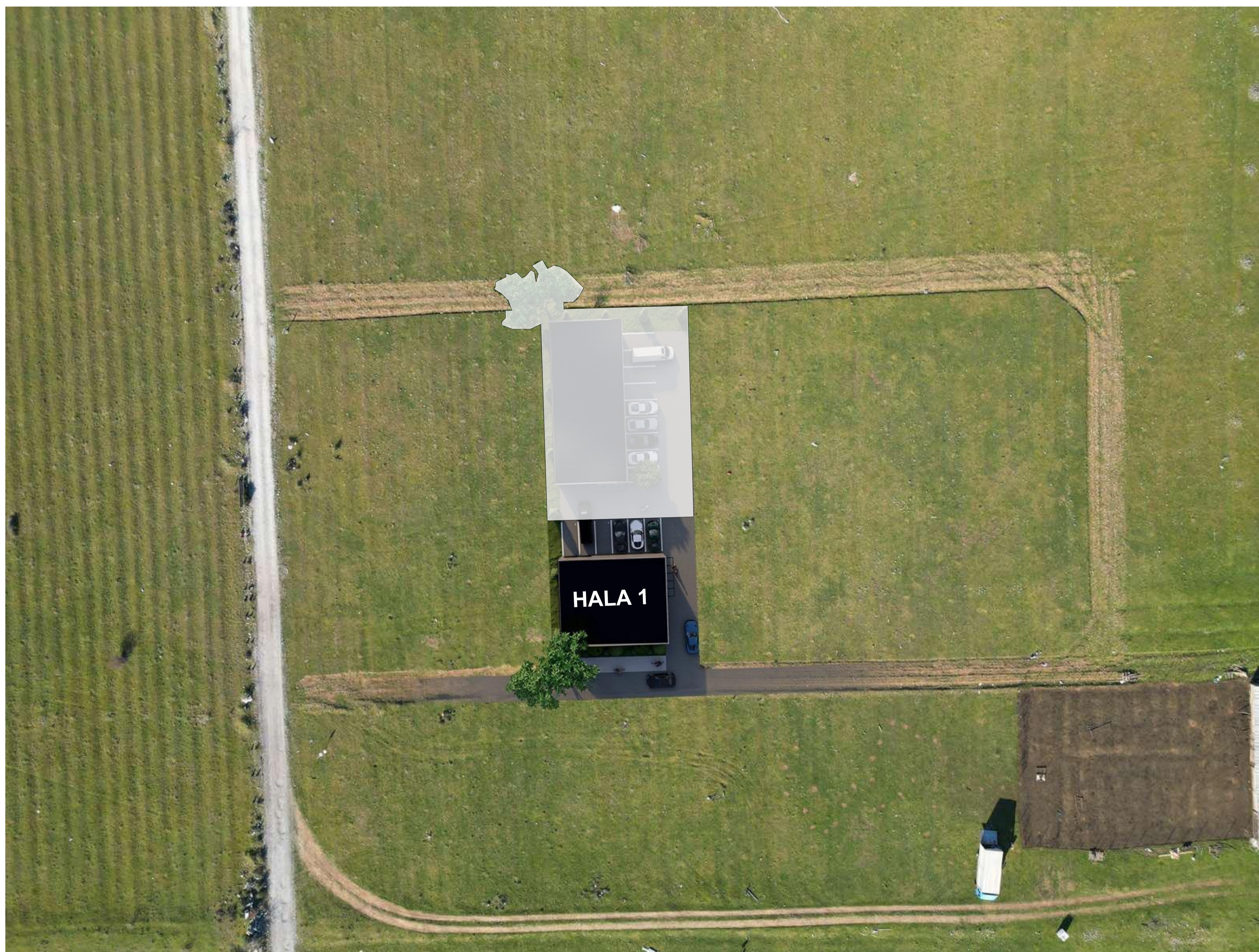

PROJEKTANT: <b>"Sedam-ing" d.o.o. Podgorica</b>		INVESTITOR: <b>Mugoša Dragan</b>	
Objekat: Privremeni objekat namijenjen za Irgovinu i usluge - objekat za Irgovinu i usluge preko 150 m <sup>2</sup>		Lokacija: U P37, lok.br 491 ( Zona V ), k.p. 4002/37, K.O. Donja Gorica, Opština Podgorica	
Glavni inženjer: <b>Jelena Mišković, spec.sci.arh.</b>	paraf: <i>Jelena Mišković</i>	Vrsta tehničke dokumentacije: <b>Idejno rješenje</b>	
Odgovorni inženjer: <b>Jelena Mišković, spec.sci.arh.</b>	paraf: <i>Jelena Mišković</i>	Dio tehničke dokumentacije: <b>Arhitektura</b>	Dimenzije: <b>10</b>
Saradnik: <b>Milena Vučeraković, M.Arh.</b>	paraf: <i>Milena Vučeraković</i>	Prilog: montaža	Broj priloga: <b>01</b>
Datum izrade i M.P. <b>Decembar, 2023. godine</b>		Datum revizije i M.P.	







PROJEKTANT: <b>"Sedam-ing" d.o.o. Podgorica</b>		INVESTITOR: <b>Mugoša Dragan</b>	
Objekat: Privremeni objekat namijenjen za Irgovinu i usluge - objekat za Irgovinu i usluge preko 150 m <sup>2</sup>		Lokacija: U P37, lok.br 491 ( Zona V ), k.p. 4002/37, K.O. Donja Gorica, Opština Podgorica	
Glavni inženjer: <b>Jelena Mišković, spec.sci.arh.</b>	paraf: <i>Jelena Mišković</i>	Vrsta tehničke dokumentacije: <b>Idejno rješenje</b>	
Odgovorni inženjer: <b>Jelena Mišković, spec.sci.arh.</b>	paraf: <i>Jelena Mišković</i>	Dio tehničke dokumentacije: <b>Arhitektura</b>	Razmjera:
Saradnik: <b>Milena Vučeraković, M.Arh.</b>	paraf: <i>Milena Vučeraković</i>	Prilog: montaža	Broj priloga: <b>01</b>
Datum izrade i M.P. <b>Decembar, 2023. godine</b>		Datum revizije i M.P.	





PROJEKTANT: <b>"Sedam-ing" d.o.o. Podgorica</b>		INVESTITOR: <b>Mugoša Dragan</b>	
Objekat: Privremeni objekat namijenjen za trgovinu i usluge - objekat za trgovinu i usluge preko 150 m <sup>2</sup>		Lokacija: UP37, lok.br 491 ( Zona V ), k.p. 4002/37, K.O. Donja Gorica, Opština Podgorica	
Glavni inženjer: <b>Jelena Mišković, spec.sci.arh.</b>		paraf: <i>Jelena Mišković</i> Vrsta tehničke dokumentacije: <b>Idejno rješenje</b>	
Odgovorni inženjer: <b>Jelena Mišković, spec.sci.arh.</b>		paraf: <i>Jelena Mišković</i> Dio tehničke dokumentacije: <b>Arhitektura</b>	
Saradnik: <b>Milena Vučeraković, M.Arh.</b>		paraf: <i>Milena Vučeraković</i> Prilog: 3d model	
Datum izrade i M.P. <b>Decembar, 2023. godine</b>		Broj priloga: <b>01</b>	
		Broj strane: <b>12</b>	
		Datum revizije i M.P.	





PROJEKTANT: <b>"Sedam-ing" d.o.o. Podgorica</b>		INVESTITOR: <b>Mugoša Dragan</b>	
Objekat: Privremeni objekat namijenjen za trgovinu i usluge - objekat za trgovinu i usluge preko 150 m <sup>2</sup>		Lokacija: U #37, lok.br 491 ( Zona V ), k.p. 4002/37, K.O. Donja Gorica, Opština Podgorica	
Glavni inženjer: <b>Jelena Mišković, spec.sci.arh.</b>		paraf: <i>Jelena Mišković</i> Vrsta tehničke dokumentacije: <b>Idejno rješenje</b>	
Odgovorni inženjer: <b>Jelena Mišković, spec.sci.arh.</b>		paraf: <i>Jelena Mišković</i> Dio tehničke dokumentacije: <b>Arhitektura</b>	
Saradnik: <b>Milena Vučeraković, M.Arh.</b>		paraf: <i>Milena Vučeraković</i> Prilog: 3d model	
Datum izrade i M.P. <b>Decembar, 2023. godine</b>		Broj priloga: <b>01</b>	
		Broj strane: 13	
		Datum revizije i M.P.	





PROJEKTANT: <b>"Sedam-ing" d.o.o. Podgorica</b>		INVESTITOR: <b>Mugoša Dragan</b>	
Objekat: Privremeni objekat namijenjen za Irgovinu i usluge - objekat za Irgovinu i usluge preko 150 m <sup>2</sup>		Lokacija: U P37, lok.br 491 ( Zona V ), k.p. 4002/37, K.O. Donja Gorica, Opština Podgorica	
Glavni inženjer: <b>Jelena Mišković, spec.sci.arh.</b>		paraf: <i>Jelena Mišković</i> Vrsta tehničke dokumentacije: <b>Idejno rješenje</b>	
Odgovorni inženjer: <b>Jelena Mišković, spec.sci.arh.</b>		paraf: <i>Jelena Mišković</i> Dio tehničke dokumentacije: <b>Arhitektura</b>	
Saradnik: <b>Milena Vučeraković, M.Arh.</b>		paraf: <i>Milena Vučeraković</i> Prilog: 3d model	
Datum izrade i M.P. <b>Decembar, 2023. godine</b>		Broj priloga: <b>01</b> Broj strane: <b>14</b> Datum revizije i M.P.	

