

elektronski potpis projektanta	elektronski potpis revidenta
--------------------------------	------------------------------

INVESTITOR	<u>Jelena Radovanović</u>
OBJEKAT	<u>PRIVREMENI UGOSTITELJSKI OBJEKAT</u>
LOKACIJA	<u>Katastarska parcela br. 3832, KO Podgorica II,</u> <u>Glavni grad Podgorica</u>
VRSTA TEHNIČKE DOKUMENTACIJE	<u>IDEJNO RJEŠENJE</u>
PROJEKTANT	<u>A-TIM STUDIO d.o.o.,</u> <u>Šavnička ulica br.1/5 81 000 Podgorica</u>
ODGOVORNO LICE	<u>mr Marko Katnić, d.i.a.</u>
GLAVNI INŽENJER	<u>mr Marko Katnić, d.i.a., br. lic. UPI 107/7-1686/2</u>

elektronski potpis projektanta	elektronski potpis revidenta
--------------------------------	------------------------------

INVESTITOR Jelena Radovanović

OBJEKAT PRIVREMENI UGOSTITELJSKI OBJEKAT

LOKACIJA Katastarska parcela br. 3832, KO Podgorica II,
Glavni grad Podgorica

DIO TEHNIČKE
DOKUMENTACIJE IDEJNO RJEŠENJE ARHITEKTURE

PROJEKTANT A-TIM STUDIO d.o.o.,
Šavnička ulica br.1/5 81 000
Podgorica

ODGOVORNO LICE mr Marko Katnić, d.i.a.

GLAVNI INŽENJER mr Marko Katnić, d.i.a., br. lic. UPI 107/7-1686/2

SARADNICI NA
PROJEKTU BSc ing. politeh. Arman Pepeljak

**SADRŽAJ DOKUMENTACIJE
IDEJNOG RJEŠENJA ARHITEKTURE**

PRIVREMENI UGOSTITELJSKI OBJEKAT

Katastarska parcela br. 3832, KO Podgorica II, Glavni grad Podgorica

- 1. Idejno rješenje arhitekture**

SADRŽAJ DOKUMENTACIJE IDEJNOG RJEŠENJA ARHITEKTURE

OPŠTA DOKUMENTACIJA

1. Ugovor između investitora i projektanta
2. Izvod iz centralnog registra privrednih subjekata Crne Gore
3. Licenca preduzeća – projektne organizacije
4. Licenca Glavnog inženjera izdata od strane Ministarstva Održivog razvoja i turizma
5. Potvrda o članstvu Inženjerske komore Crne Gore
6. Polisa osiguranja od odgovornosti za projektanta
7. Rješenje o imenovanju Glavnog inženjera
8. Izjava Glavnog inženjera da je tehnička dokumentacija urađena u skladu sa važećim propisima
9. List nepokretnosti za predmetnu parcelu
10. Ugovor o zakupu
11. Produženje ugovora o zakupu

TEKSTUALNA DOKUMENTACIJA

Projektni zadatak
Tehnički opis

GRAFIČKA DOKUMENTACIJA**OSNOVE**

Naziv priloga	Šifra priloga	Razmjera priloga
SITUACIJA POSTOJEĆEG STANJA	GP.ARH.S.01	1:100
ŠIRA SITUACIJA PLANIRANOG STANJA	GP.ARH.S.02	1:100
SITUACIJA PLANIRANOG STANJA	GP.ARH.S.03	1:50
OSNOVA PRIZEMLJA	GP.ARH.O.04	1:25
OSNOVA KROVNE RAVNI	GP.ARH.O.05	1:25

PRESJECI

Naziv priloga	Šifra priloga	Razmjera priloga
PRESJEK A-A'	GP.ARH.P.06	1:25

FASADE

Naziv priloga	Šifra priloga	Razmjera priloga
JUGO-ZAPADNA FASADA	GP.ARH.F.07	1:25
SJEVERO-ZAPADNA FASADA	GP.ARH.F.08	1:25
SJEVERO-ISTOČNA FASADA	GP.ARH.F.09	1:25
JUGO-ISTOČNA FASADA	GP.ARH.F.10	1:25

3D PRIKAZ OBJEKTA

OPŠTA DOKUMENTACIJA

UGOVOR

**za izradu Idejnog rješenja arhitekture privremenog ugostiteljskog objekta,
koji se nalazi na katastarskoj parceli br. 3832, KO Podgorica II,
Glavni grad Podgorica**

Sklopljen dana 01.04.2019.god., u Podgorici između:

- 1. "A - TIM Studio" d.o.o., Podgorica, Šavnička ulica br. 1/5, 81000 Podgorica**
koga zastupa direktor mr Marko Katnić dip. ing. arh.
i
- 2. Jelena Radovanović** (u daljem tekstu Investitor).

PREDMET UGOVORA

Član 1.

Predmet ugovora je izrada Idejnog rješenja arhitekture privremenog ugostiteljskog objekta, koji se nalazi na katastarskoj parceli br. 3832, KO Podgorica II, Glavni grad Podgorica.

Tehnička dokumentacija će se raditi u skladu sa odredbama Zakona o planiranju prostora i izgradnji objekata (Sl. List CG, br. 64/17) i Pravilnikom o načinu izrade, razmjeri i bližoj sadržini tehničke dokumentacije.

Član 2.

Projektant garantuje da će posao iz predmeta ovog ugovora izraditi u svemu prema odredbama Zakona o planiranju prostora i izgradnji objekata (Sl. List CG, br. 64/17), Pravilnika o načinu izrade, razmjeri i bližoj sadržini tehničke dokumentacije, normativima i standardima koji se primjenjuju prilikom izrade tehničke dokumentacije predmetne vrste, kao i sa ponudom Projektanta koja je prethodila ovom Ugovoru.

Tehnička dokumentacija Idejnog rješenja arhitekture, shodno dostavljenoj ponudi, sadrži sljedeće faze:

- Idejno rješenje **ARHITEKTURE**,

Član 3.

Projektant se obavezuje da tehničku dokumentaciju uradi kvalitetno i na vrijeme, poštujući savremena dostignuća tehnologije. Takođe se obavezuje da u okviru ugovorene cijene preda Investitoru predmetnu dokumentaciju iz člana 1. ovog Ugovora u 3 (tri) primjerka u analognoj formi i 7 (sedam) primjeraka u digitalnoj formi.

CIJENA I NAČIN PLAĆANJA

Član 4.

Cijena izrade tehničke dokumentacije je u skladu sa dostavljenom i prihvaćenom ponudom i iznosi 5€/m² objekta. U cijenu nije uračunat PDV.

Član 5.

Način plaćanja

Shodno ponudi način plaćanja je sljedeći:

- Avans za izradu od 50 % na dan potpisivanja ugovora;
- Isplata ostatka od 50 % na dan predaje Idejnog rješenja.

ROK IZRADE

Član 6.

Rok za izradu Idejnog rješenja arhitekture je 25 dana od dana potpisivanja Ugovora za izradu tehničke dokumentacije.

Član 7.

U slučaju da Projektant neopravdano kasni sa predajom ugovorene dokumentacije više od 7 (sedam) dana, Investitor stiče pravo da uz prethodno obavještanje Projektanta jednostavno raskine Ugovor i angažuje drugog Projektanta.

OSTALE ODREDBE

Član 8.

Investitor i Projektant su saglasni da će se na sve što nije predviđeno odredbama ovog Ugovora primjenjivati odredbe Zakona o obligacionim odnosima.

Član 9.

U slučaju spora po odredbama ovog ugovora nadležan je Privredni sud u Podgorici.

Ovaj Ugovor je sačinjen u 4 (četiri) istovjetna primjerka od kojih svaka ugovorna strana zadržava po 2 (dva) primjerka.

PROJEKTANT

A-TIM Studio d.o.o, Podgorica
mr Marko Katnić, dipl. ing. arh.

INVESTITOR

Jelena Radovanović



CRNA GORA
VLADA CRNE GORE
PORESKA UPRAVA
Područna jedinica Podgorica
Broj: 30-01-21508-5
PODGORICA, 19.01.2016. godine

Na osnovu člana 6 stav 1 Zakona o objedinjenoj registraciji i sistemu izvještavanja o obračunu i naplati poreza i doprinosa ("Sl.list RCG", br. 29/05 i "Sl.list CG", br. 75/10), člana 27 stav 3 Zakona o poreskoj administraciji ("Sl.list RCG", br. 65/01 i 80/04 i "Sl.list CG", br. 20/11 i 28/12) i člana 207 Zakona o opštem upravnom postupku ("Sl.list RCG", br. 60/03 i "Sl.list CG", br. 32/11) Poreska uprava, d o n o s i

RJEŠENJE O REGISTRACIJI

Upisuje se u registar poreskih obveznika:

Naziv: **DRUŠTVO ZA PROIZVODNJU, PROMET I USLUGE, EXPORT - IMPORT "A-TIM STUDIO" D.O.O. - PODGORICA**

PODGORICA

Poreskom obvezniku se dodjeljuje:

PIB **03075109**

(Matični broj)

302

(Šifra područne jedinice poreskog organa)

Datum upisa u registar: 19.01.2016. godine.

Poreski obveznik je dužan da obavijesti poreski organ o svim promjenama podataka iz registra poreskog obveznika (član 33 Zakona o poreskoj administraciji) u roku od 15 dana od dana nastanka promjene.

Uputstvo o pravnom sredstvu: Protiv ovog Rješenja može se izjaviti žalba Ministarstvu finansija CG - Odsjek za drugostepeni poreski i carinski postupak, u roku od 15 dana od dana prijema Rješenja. Žalba se predaje preko ove Područne jedinice i taksira administrativnom taksom u iznosu od 8,00 €, shodno Tarifnom broju 5 Taksene tarife za administrativne takse. Taksa se uplaćuje u korist računa broj 832-3161-26 - Administrativna taksa.



PORESKI INSPEKTOR I

Rajka Simonović
Rajka Simonović

MINISTARSTVO ODRŽIVOG RAZVOJA I TURIZMA
DIREKTORAT ZA INSPEKCIJSKI NADZOR
I LICENCIRANJE
Direkcija za licenciranje
Broj: UPI 107/7-2487/2
Podgorica, 18.04.2018. godine

Ministarstvo održivog razvoja i turizma, rješavajući po zahtjevu »A-TIM STUDIO« d.o.o. iz Podgorice, za izdavanje licence projektanta i izvođača radova, na osnovu člana 135 st. 1 i 2 Zakona o planiranju prostora i izgradnji objekata ("Službeni list Crne Gore" br. 64/17) i člana 46 stav 1 Zakona o upravnom postupku ("Službeni list Crne Gore" br. 56/14, 20/15, 40/16 i 37/17), donosi

RJEŠENJE

1. IZDAJE SE »A-TIM STUDIO« d.o.o. Podgorica, LICENCA projektanta i izvođača radova.
2. Ova Licenca se izdaje na 5 (pet) godina.

Obrazloženje

Aktom, br.UPI 107/7-2487/1 od 17.04.2018. godine, »A-TIM STUDIO« d.o.o. Podgorica, obratio se ovom ministarstvu za izdavanje licence projektanta i izvođača radova.

Uz zahtjev imenovano privredno društvo, dostavilo je ovom ministarstvu sledeće dokaze:

- Rješenje Ministarstva održivog razvoja i turizma br. UPI 107/7-1686/2 od 10.04.2018.godine, kojim je mr Marku Katniću, dipl. inž. arhitekture, iz Podgorice, izdata licenca ovlašćenog inženjera za obavljanje djelatnosti izrade tehničke dokumentacije i građenja objekta;
- Izvod iz Centralnog Registra Privrednih subjekata Poreske uprave za imenovano privredno društvo, registarski broj: 5-0750403/1 od 18.01.2018. godine.

Ministarstvo održivog razvoja i turizma, razmotrilo je podnijeti zahtjev pa je odlučilo kao u dispozitivu ovog rješenja, a ovo iz sledećih razloga:

Naime, članom 122 stav 1 Zakona o planiranju prostora i izgradnji objekata („Službeni list Crne Gore" broj 64/17), propisano je da privredno društvo koje izrađuje tehničku dokumentaciju (projektant), odnosno privredno društvo koje gradi objekat (izvođač radova), dužno je da za obavljanje djelatnosti izrade tehničke dokumentacije dijela tehničke dokumentacije, odnosno građenje ili izvođenje pojedinih radova ovlašćeni inženjer može da bude fizičko lice koje obavlja poslove izrade tehničke dokumentacije odnosno građenje ili izvođenje pojedinih vrsta radova na građenju objekta, ima najmanje jednog zaposlenog ovlašćenog inženjera po vrsti projekta, koji izrađuje i to: arhitektonski, građevinski, elektrotehnički i mašinski projekat, odnosno vrsti radova koje izvodi na osnovu tih projekata. Stavom 2 istog člana Zakona, propisano je da obavljanje pojedinih poslova iz stava 1 ovog člana, projektant, odnosno izvođač radova može da obezbijedi na osnovu zaključenog ugovora sa drugim privrednim društvom koje ima zaposlenog ovlašćenog inženjera za određenu vrstu projekta, odnosno radova.

Članom 3 stav 1 tačka 3 Pravilnika o načinu i postupku izdavanja, mirovanja licence i načinu vođenja registara licenci („Službeni list Crne Gore" broj 79/17), utvrđene su vrste licenci,

a između ostalih i licenca projektanta i izvođača radova, koja se izdaje privrednom društvu za obavljanje djelatnosti izrade tehničke dokumentacije i građenje objekta.

Članom 5 stav 1 tač. 1-2. Pravilnika, utvrđeno je da se u postupku izdavanja licence projektanta, odnosno izvođača radova, provjerava: da li podnosilac zahtjeva u radnom odnosu ima zaposlenog ovlaštenog inženjera i licencu ovlaštenog inženjera.

Članom 137 stav 2 Zakona, propisano je da se licenca za privredno društvo, izdaje se na pet godina.

Rješavajući po predmetnom zahtjevu, a na osnovu uvida u dostavljene dokaze, ovo ministarstvo nalazi, da su se u konkretnoj pravnoj stvari stekli uslovi za primjenu čl. 122 stav 1 i 135 stav 2 Zakona o planiranju prostora i izgradnji objekata, a u vezi čl 3 stav 1 tač. 1 i čl. 4 Pravilnika o načinu i postupku izdavanja, mirovanja licence i načinu vođenja registara licenci.

Saglasno izloženom, riješeno je kao u dispozitivu ovog rješenja.

PRAVNA POUKA: Protiv ovog rješenja može se pokrenuti upravni spor tužbom kod Upravnog suda Crne Gore u roku od 20 dana od dana prijema istog.

OVLAŠĆENO SLUŽBENO LICE

Nikola Petrović



MINISTARSTVO ODRŽIVOG RAZVOJA I TURIZMA
DIREKTORAT ZA INSPEKCIJSKI NADZOR
I LICENCIRANJE
Direkcija za licenciranje
Broj: UPI 107/7-1686/2
Podgorica, 10.04.2018. godine

Ministarstvo održivog razvoja i turizma, rješavajući po zahtjevu mr Marka Katnića, dipl.inž. arhitekture, iz Podgorice, za izdavanje licence za ovlaštenog inženjera, na osnovu člana 135 st. 1 i 2 Zakona o planiranju prostora i izgradnji objekata ("Službeni list Crne Gore" br. 64/17) i člana 46 stav 1 Zakona o upravnom postupku ("Službeni list Crne Gore" br. 56/14, 20/15, 40/16 i 37/17), donosi

R J E Š E N J E

1. IZDAJE SE mr MARKU KATNIĆU, dipl.inž.arhitekture, iz Podgorice, LICENCA ovlaštenog inženjera za obavljanje djelatnosti izrade tehničke dokumentacije i građenje objekta.
2. Ova Licenca se izdaje na neodređeno vrijeme.

O b r a z l o ž e n j e

Aktom, br. UPI 107/7-1686/1 od 28.03.2018.godine, mr Marko Katnić, dipl.inž.arhitekture, iz Podgorice, obratio se ovom ministarstvu zahtjevom za izdavanje licence ovlaštenog inženjera za obavljanje djelatnosti izrade tehničke dokumentacije i građenje objekta.

Uz zahtjev imenovani je ovom ministarstvu dostavio sledeće dokaze:

- Lična karta (ovjerena fotokopija);
- Rješenje Ministarstva prosvjete UPI br.05-1-400/1 od 03. aprila 2014. godine, kojim se Marku Katniću, priznaje Diploma o stečenom visokom obrazovanju i stručnom nazivu Magistar u oblasti arhitekture, nakon završenih studija u trajanju od pet godina, koja je izdata na Univerzitetu La Sapienza u Rimu, Republika Italija (ovjerena fotokopija);
- Rješenje Inženjerske komore Crne Gore kojim se Mr Marku R. Katniću, dipl.inž.arh., iz Podgorice, izdaje licenca odgovornog projektanta za izradu projekata unutrašnje arhitekture i projekata uređenja terena, br. 01-628/2 od 01.06.2017. godine;
- Rješenje Inženjerske komore Crne Gore kojim se Mr Marku R. Katniću, dipl.inž.arh., iz Podgorice, izdaje licenca odgovornog projektanta za izradu projekata arhitekture objekata i projekata unutrašnjih instalacija vodovoda i kanalizacije, br. 01-60/3 od 02.02.2017. godine;
- Rješenje Inženjerske komore Crne Gore kojim se Mr Marku R. Katniću, dipl.inž.arh., iz Podgorice, izdaje licenca za izvođenje građevinskih i građevinsko zanatskih radova na arhitektonskim objektima i radova na unutrašnjim instalacijama vodovoda i kanalizacije, br. 01-60/4 od 02.02.2017. godine;
- Radna knjižica (ovjerena fotokopija);
- Uvjerenje Ministarstva pravde da u kaznenoj evidenciji ne postoje podaci o osuđivanosti za imenovanog.

Ministarstvo održivog razvoja i turizma, razmotrilo je podnijeti zahtjev pa je odlučilo kao u dispozitivu ovog rješenja, a ovo iz sledećih razloga:

Naime, članom 123 stav 1 Zakona o planiranju prostora i izgradnji objekata («Službeni list Crne Gore » br. 64/17), propisano je da ovlašćeni inženjer može da bude fizičko lice koje obavlja poslove izrade tehničke dokumentacije odnosno građenje objekta, odgovarajuće struke, sa visokim obrazovanjem, odnosno najmanje kvalifikacijom VII1 podnivoa okvira kvalifikacije i najmanje tri godine radnog iskustva na stručnim poslovima izrade tehničke dokumentacije i građenja objekta.

Članom 3 stav 1 tačka 1 Pravilnika o načinu i postupku izdavanja, mirovanja licence i načinu vođenja registra licenci („Službeni list Crne Gore „ br. 79/17), utvrđene su vrste licenci, a između ostalih i licenca ovlašćenog inženjera koja se izdaje fizičkom, licu za obavljanje djelatnosti izrade tehničke dokumentacije i građenje objekta.

Članom 4 stav 1 tač. 1-4. Pravilnika, utvrđeno je da se u postupku izdavanja licence ovlašćenog inženjera, provjerava: 1) identitet podnosioca zahtjeva; 2) da li podnosilac zahtjeva posjeduje visoko obrazovanje, odnosno najmanje kvalifikacije VII1 podnivoa okvira kvalifikacija, odnosno da li je izvršeno priznavanje inostrane obrazovne isprave najmanje kvalifikacije VII1 podnivoa okvira kvalifikacija; 3) da li podnosilac zahtjeva ima najmanje tri godine radnog iskustva na stručnim poslovima izrade tehničke dokumentacije i građenju objekta sa visokim obrazovanjem, odnosno najmanje kvalifikacije VII1 podnivoa okvira kvalifikacije i 4) da li je podnosilac zahtjeva osuđivan za krivično djelo za koje se gonjenje preduzima po službenoj dužnosti.

Stavom 3 istog člana Pravilnika, utvrđeno je da se radno iskustvo u smislu stava 1 tačka 3 ovog člana, smatra radno iskustvo u svojstvu saradnika na izradi tehničke dokumentacije na građenju objekta, odnosno izvođenja pojedinih radova na građenju objekta. Stavom 4 istog člana Pravilnika, utvrđeno je da se izuzetno od stava 3 ovog člana, fizičkom licu koje posjeduje licencu za izradu tehničke dokumentacije i građenje objekata, izdatu po propisima koji su važili do donošenja ovog propisa, radno iskustvo može dokazati na osnovu uvida u dokumentaciju koja je bila osnov za njeno izdavanje.

Članom 137 stav 1 Zakona, propisano je da se licenca za fizičko lice izdaje na neodređeno vrijeme.

Rješavajući po predmetnom zahtjevu, a na osnovu uvida u dostavljene dokaze, ovo ministarstvo nalazi, da su se u konkretnoj pravnoj stvari stekli uslovi za primjenu čl. 123 stav 1 i 135 stav 2 Zakona o planiranju prostora i izgradnji objekata, a u vezi čl 3 stav 1 tač. 1 i čl. 4 Pravilnika o načinu i postupku izdavanja, mirovanja licence i načinu vođenja registra licenci.

Saglasno izloženom, riješeno je kao u dispozitivu ovog rješenja.

PRAVNA POUKA: Protiv ovog rješenja može se pokrenuti upravni spor tužbom kod Upravnog suda Crne Gore u roku od 20 dana od dana prijema istog.

OVLAŠĆENO SLUŽBENO LICE
Nikola Petrović





INŽENJERSKA KOMORA CRNE GORE

Broj: 02-114

Podgorica, 30.01.2019. god.

Na osnovu člana 143, čl.146 stav 1 tačka 2 i člana149 stav 1 tačka 1
Zakona o planiranju prostora i izgradnji objekata
(„Sl. list CG“, br. 64/17),
i evidencije Registra članova Inženjerske komore Crne Gore,
a na lični zahtjev člana Komore, izdaje se

POTVRDA

o članstvu u Inženjerskoj komori Crne Gore

Mr MARKO R. KATNIĆ, diplomirani inženjer arhitekture iz Podgorice,
član Inženjerske komore Crne Gore do **25.01.2020.** godine.

Obradila:

Aleksandra Gvozdenović, dipl. ing. metalurgije

A. Gvozdenović

v.d. Generalnog sekretara

Predrag Jovičević, dipl. pravnik



Na osnovu odredbi Zakona o uređenju prostora i izgradnji objekata (Sl. list CG br. 51/08), Izmjenama i dopunama Zakona o planiranju prostora i izgradnji objekata (Sl. List CG, br. 64/17) i Statuta preduzeća A-TIM Studio d.o.o. donosim sljedeće

R J E Š E N J E

O imenovanju mr Marka Katnića dipl. ing. arh za Glavnog inženjera na izradi Idejnog rješenja arhitekture privremenog ugostiteljskog objekta, koji se nalazi na urbanističkoj parceli Katastarska parcela br. 3832, KO Podgorica II, Glavni grad Podgorica, investitora Jelene Radovanović.

Podgorica, 01. april 2019. godine

Izvršni direktor:
mr Marko Katnić d.i.a.

IZJAVA GLAVNOG INŽENJERA DA JE TEHNIČKA DOKUMENTACIJA
IZRAĐENA U SKLADU SA VAŽEĆIM PROPISIMA

OBJEKAT PRIVREMENI UGOSTITELJSKI OBJEKAT

LOKACIJA Katastarska parcela br. 3832, KO Podgorica II,
Glavni grad Podgorica

DIO TEHNIČKE
DOKUMENTACIJE IDEJNO RJEŠENJE ARHITEKTURE

GLAVNI INŽENJER mr Marko Katnić, d.i.a., br. lic. UPI 107/7-1686/2

IZJAVLJUJEM,

da je ovaj projekat urađen u skladu sa:

- Zakonom o planiranju prostora i izgradnji objekata i podzakonskim aktima donešenim na osnovu navedenog zakona;
- posebnim propisima koji direktno ili na drugi način utiču na osnovne zahtjeve za objekte;
- pravilima struke i
- urbanističko-tehničkim uslovima.

(potpis glavnog inženjera)

Podgorica, 08.04.2019. godine
(mjesto i datum)

(potpis odgovornog lica)

*LIST NEPOKRETNOSTI ZA
PREDMETNU PARCELZU*

Datum i vrijeme štampe: 08.04.2019 11:55

PODRUČNA JEDINICA
PODGORICA

Datum: 08.04.2019 11:55
KO: PODGORICA II

LIST NEPOKRETNOSTI 603 - IZVOD

Podaci o parceli							
Broj/podbroj	Broj zgrade	Plan Skica	Datum upisa	Potes ili ulica i kućni broj	Način korišćenja Osnov sticanja	Površina m ²	Prihod
3832		29 2		PODGORICA	Nekategorisani putevi	1441	0.00

Podaci o vlasniku ili nosiocu prava			
Matični broj - ID broj	Naziv nosioca prava - adresa i mjesto	Osnov prava	Obim prava
*	CRNA GORA -SUBJ.RASPOL.GLAVNI GRAD *	Svojina	1/1

Ne postoje tereti i ograničenja.

UGOVOR O ZAKUPU

Na osnovu člana 26, 27 i 28 Odluke o postavljanju, građenju i uklanjanju privremenih objekata montažnog karaktera na teritoriji Glavnog grada - Podgorice (»Sl.list CG« - opštinski propisi br. 11/14, 27/15, 1/16 i 26/17), sprovedenog postupka prikupljanja ponuda po Javnom pozivu broj 08/17 od 11.septembra 2017.godine i Ovlašćenja Gradonačelnika Glavnog Podgorice br. 01-031//17-7252 od 09.oktobra 2017. godine, ugovorne strane

1. **Direkcija za imovinu Glavnog grada - Podgorice**, koju zastupa Direktor Mladen Ilić, dipl. pravnik (u daljem tekstu: zakupodavac), i
2. **Radovanović Jelena** iz Podgorice, Ulica Sava Lubarde br.56, JMB 2808977215018, lk.br.785593687 PJ Podgorica (u daljem tekstu: zakupac),

dana 24.10. 2017. godine zaključuju

Crna Gora - Glavni grad - Podgorica

UGOVOR O ZAKUPU

zemljišta – lokacije za postavljanje privremenog objekta montažnog karaktera tipa – otvoreni šank sa terasom

Број:

13-469/17-67

Подгорица,

24.10

2017 год.

Član 1

Predmet ovog Ugovora je davanje u zakup zemljišta – lokacije br.II.12., površine 10,00m², koja se nalazi na dijelu kat. parcele br.3832 iz L.N. br.603 KO Podgorica II, radi postavljanja privremenog objekta montažnog karaktera – tipa otvoreni šank sa terasom u skladu sa Planom postavljanja privremenih objekata za teritoriju Glavnog grada – Podgorice.

Lokacija se nalazi na raskrsnici ulica Hercegovačke i Stanka Dragojevića – kod Gurmana, u Podgorici.

Član 2

Zakupodavac daje a zakupac prima u zakup lokaciju iz člana 1 ovog ugovora na na period do jedne godine, uz mogućnost produženja zakupa za narednu godinu ukoliko je korisnik uredno izmirio obaveze po ovom osnovu za prethodni period.

Član 3

Zakupnina po ovom ugovoru za period od 1 (jedne) godine iznosi ukupno 1.003,00 eura.

Zakupac je dužan uplatiti iznos iz stava 1 ovog člana umanjen za uplaćeni depozit za učešće u postupku prikupljanja ponuda po Javnom pozivu u iznosu od 97,50 eura, prilikom zaključenja ugovora na žiro račun Budžeta Glavnog grada – Podgorice broj 550-3574-31, u iznosu od **905,50 eura**.

Rok za plaćanje godišnje zakupnine za naredni period dospijeva za naplatu najkasnije danom isteka zakupa za prethodnu godinu.

Član 4

Zakupac se obavezuje da predmetno zemljište koristi isključivo namjenski. Zakupac ne može zakupljenu lokaciju dati u podzakup.

Član 5

Ovaj Ugovor o zakupu prestaje istekom ugovorenog roka, a prije isteka ugovorenog roka u slučajevima:

- neplaćanja odnosno neblagovremenog plaćanja zakupnine
- zaključivanja ugovora o podzakupu
- nenamjenskog korišćenja lokacije
- privođenja prostora namjeni predviđenoj Planskim dokumentom
- ukidanja lokacije
- u drugim opravdanim slučajevima

Ugovor se jednostrano raskida otkazom ugovora u pisanoj formi.

Otkazni rok traje 15 dana od dana dostavljanja izjave o otkazu.

Protokom otkaznog roka ugovor o zakupu se smatra raskinutim.

Član 6

Prestankom zakupa zakupac je dužan da oslobodi lokaciju, odnosno ukloni objekat , kako je predviđeno Odlukom o postavljanju, građenju i uklanjanju privremenih objekata montažnog karaktera na teritoriji Glavnog grada-Podgorice.

Član 7

Na odnose koji nijesu regulisani ovim ugovorom primjenjivaće se pozitivni propisi i opšta akta zakupodavca.

Član 8

Ugovorne strane su saglasne da eventualne sporove po ovom Ugovoru rješavaju dogovorom, u protivnom sporove će rješavati nadležni sud u Podgorici.

Član 9

Ovaj Ugovor je sačinjen u četiri istovjetna primjerka od kojih po dva zadržavaju ugovorne strane.

ZA ZAKUPODAVCA

Direktor
Mladen Ilić



ZAKUPAC

Jelena Radovanović

Jelena Radovanović

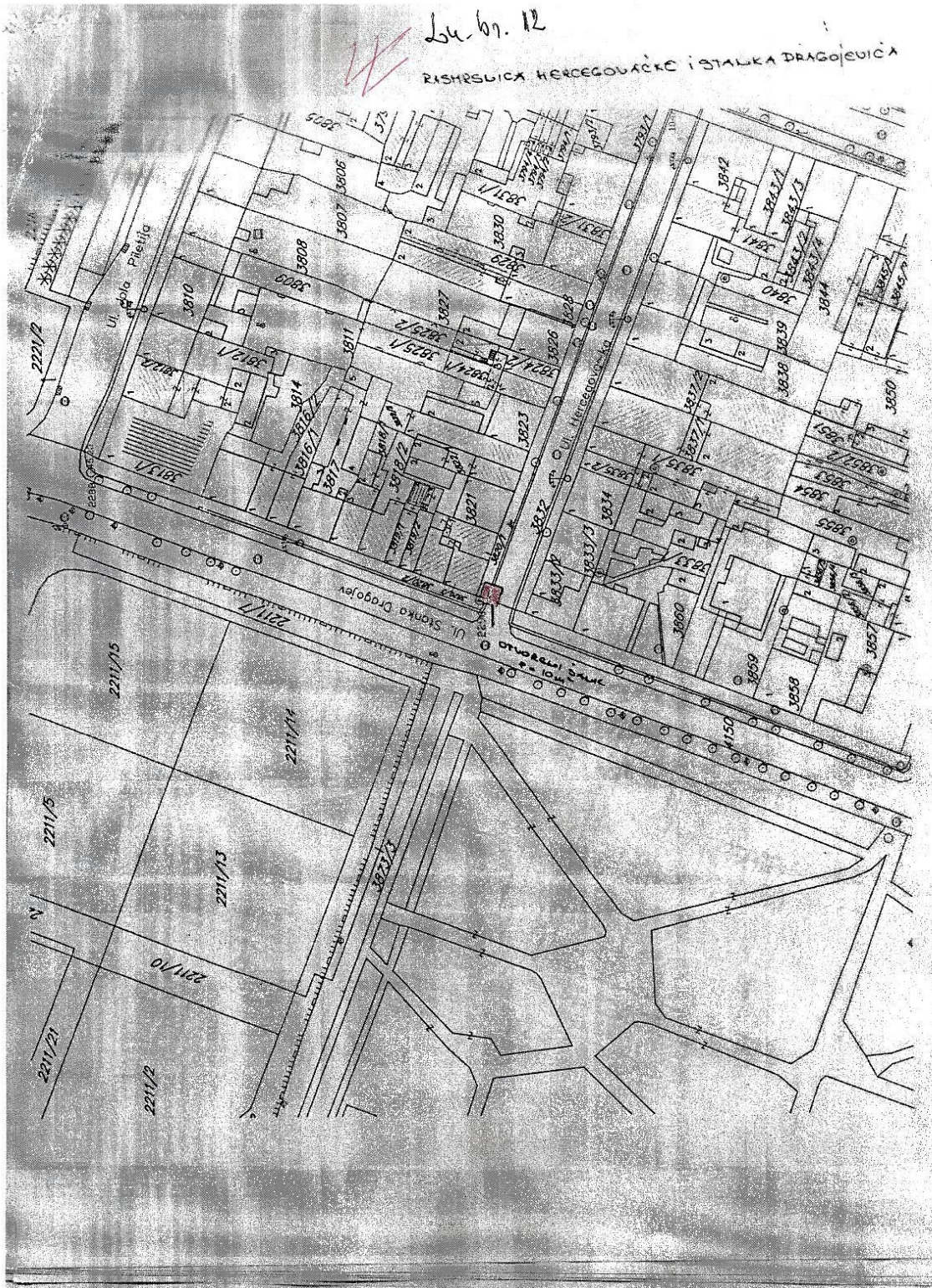

*UGOVOR O PRODUŽENJU
ZAKUPU*

Na osnovu člana 26, 27 i 28 Odluke o postavljanju, građenju i uklanjanju privremenih objekata montažnog karaktera na teritoriji Glavnog grada - Podgorice («Sl.list CG» - opštinski propisi br. 11/14, 27/15, 1/16 i 26/17), Ovlašćenja Gradonačelnika Glavnog Podgorice br. 01-031/17-7252 od 09.oktobra 2017. godine, i člana 2 Ugovora o zakupu zemljišta – lokacije za postavljanje privremenog objekta montažnog karaktera tipa – otvoreni šank sa terasom broj 13-464/17-67 od 24.10.2017.godine, ugovorne strane

1. **Direkcija za imovinu Glavnog grada - Podgorice**, koju zastupa Direktor Mladen Ilić, dipl. pravnik (u daljem tekstu: zakupodavac), i
2. **Radovanović Jelena** iz Podgorice, Ulica Sava Lubarde br.56, JMB 2808977215018, lk.br.785593687 PJ Podgorica (u daljem tekstu: zakupac),

dana _____ 2018. godine zaključuju

Држа Гора-Главни град-Подгорца
Дирекција за имовину
Број: 05-07-2019

UGOVOR O PRODUŽENJU ZAKUPA
zemljišta – lokacije za postavljanje privremenog objekta montažnog karaktera
tipa – otvoreni šank sa terasom

Подгорица, 13-464/17-67 20__ го

Član 1

Predmet ovog Ugovora je produženje zakupa zemljišta – lokacije br.II.12., površine 10,00m², koja se nalazi na dijelu kat. parcele br.3832 iz L.N. br.603 KO Podgorica II, radi postavljanja privremenog objekta montažnog karaktera – tipa otvoreni šank sa terasom u skladu sa Planom postavljanja privremenih objekata za teritoriju Glavnog grada – Podgorice.

Lokacija se nalazi na raskrsnici ulica Hercegovačke i Stanka Dragojevića – kod Gurmana, u Podgorici.

Član 2

Zakupodavac daje a zakupac prima u zakup lokaciju iz člana 1 ovog ugovora na period od 01.11.2018.godine do 01.05.2019.godine.

Član 3

Zakupnina po ovom ugovoru za period iz člana 2 ukupno iznosi 501,50 eura.

Zakupac je dužan uplatiti iznos iz stava 1 ovog člana prilikom zaključenja ugovora na žiro račun Budžeta Glavnog grada – Podgorice broj 550-3574-31, u iznosu od **501,50 eura**.

Član 4

Zakupac se obavezuje da predmetno zemljište koristi isključivo namjenski. Zakupac ne može zakupljenu lokaciju dati u podzakup.

Član 5

Ovaj Ugovor o zakupu prestaje istekom ugovorenog roka, a prije isteka ugovorenog roka u slučajevima:

- neplaćanja odnosno neblagovremenog plaćanja zakupnine
- zaključivanja ugovora o podzakupu
- nenamjenskog korišćenja lokacije
- privođenja prostora namjeni predviđenoj Planskim dokumentom
- ukidanja lokacije
- u drugim opravdanim slučajevima

Ugovor se jednostrano raskida otkazom ugovora u pisanoj formi.

Otkazni rok traje 15 dana od dana dostavljanja izjave o otkazu.

Protekom otkaznog roka ugovor o zakupu se smatra raskinutim.

Član 6

Prestankom zakupa zakupac je dužan da oslobodi lokaciju, odnosno ukloni objekat , kako je predviđeno Odlukom o postavljanju, građenju i uklanjanju privremenih objekata montažnog karaktera na teritoriji Glavnog grada-Podgorice.

Član 7

Na odnose koji nijesu regulisani ovim ugovorom primjenjivaće se pozitivni propisi i opšta akta zakupodavca.

Član 8

Ugovorne strane su saglasne da eventualne sporove po ovom Ugovoru rješavaju dogovorom, u protivnom sporove će rješavati nadležni sud u Podgorici.

Član 9

Ovaj Ugovor je sačinjen u četiri istovjetna primjerka od kojih po dva zadržavaju ugovorne strane.

ZA ZAKUPODAVCA

Direktor
Mladen Ilić



ZAKUPAC

Jelena Radovanović

Jelena Radovanović

TEKSTUALNA DOKUMENTACIJA

PROJEKTNI ZADATAK

ZA IZRADU TEHNIČKE DOKUMENTACIJE – IDEJNOG RJEŠENJA ARHITEKTURE ZA PRIVREMENI UGOSTITELJSKI OBJEKAT , na kat. parceli br. 3832, KO Podgorica II, Glavni grad Podgorica.

Izraditi Idejno rješenje arhitekture za privremeni ugostiteljski objekat u skladu sa Projektnim zadatkom kao i aktuelnim propisima i standardima.

Predmetna lokacija nalazi se u Podgorici, pripada KO Podgorica II, na kat. parceli br. 3832 u Hercegovačkoj ulici. Na tom prostoru nema većih visinskih oscilacija. Na predviđenoj lokaciji trenutno nema izgrađenih struktura.

Predmetna lokacija nalazi se u zoni naseljenog dijela Podgorice i pripada KO Podgorica II.

Objekat projektovati tako da se ne naruši ambijentalna cjelina područja.

INVESTITOR,

TEHNIČKI OPIS

ZA IZRADU TEHNIČKE DOKUMENTACIJE – IDEJNOG RJEŠENJA ARHITEKTURE ZA PRIVREMENI UGOSTITELJSKI OBJEKAT, na katastarskoj parceli br. 3832, KO Podgorica II, Glavni grad Podgorica.

Urađeno je Idejno rješenje arhitekture za privremeni ugostiteljski objekat, u skladu sa Projektnim zadatkom kao i aktuelnim propisima i standardima. Projekat je urađen u skladu sa **PRAVILNIKOM O BLIŽIM USLOVIMA ZA POSTAVLJANJE ODNOSNO GRAĐENJE PRIVREMENIH OBJEKATA, UREĐAJA I OPREME (Sl. List CG, br. 043/18)**,

Urađeno je idejno rješenje za objekat ukupne projektovane BRGP 10m², spratnosti P.

Predmetna lokacija nalazi se u Podgorici, pripada KO Podgorica II, na kat. parceli br. 3832, na uglu Ulice Stanka Dragojevića i Hercegovačke ulice. Na tom prostoru nema većih visinskih oscilacija. Na predviđenoj lokaciji trenutno nema izgrađenih struktura.

Na predmetnoj lokaciji je planiran je privremeni ugostiteljski objekat.

Predmetna lokacija nalazi se u zoni naseljenog dijela Podgorice i pripada KO Podgorica II. Objekat je pozicioniran u pješačkoj zoni na uglu Hercegovačke ulice i Ulice Stanka Dragojevića. Privremeni ugostiteljski objekat 10m² (4.00mx2.50m). Svijetla visina objekta iznosi 2.80m. Cjelokupan objekat je urađen od čelične konstrukcije i staklenih pregrada. Objekat je na sjevernoj strani udaljen od postojećih objekata 2.92m, dok sa južne strane ta udaljenost iznosi 5.54m, što sa obje strane ostavlja dovoljno prostora za kretanje pješaka.

Ostvarene površine i prostorni parametri

Površina	Nivo 0
Neto površina	9,35 m ²
Bruto površina	10,00 m ²

PROJEKTANT:
mr Marko Katnić, dipl.ing.arh

GRAFIČKA DOKUMENTACIJA

3D PRIKAZ OBJEKTA

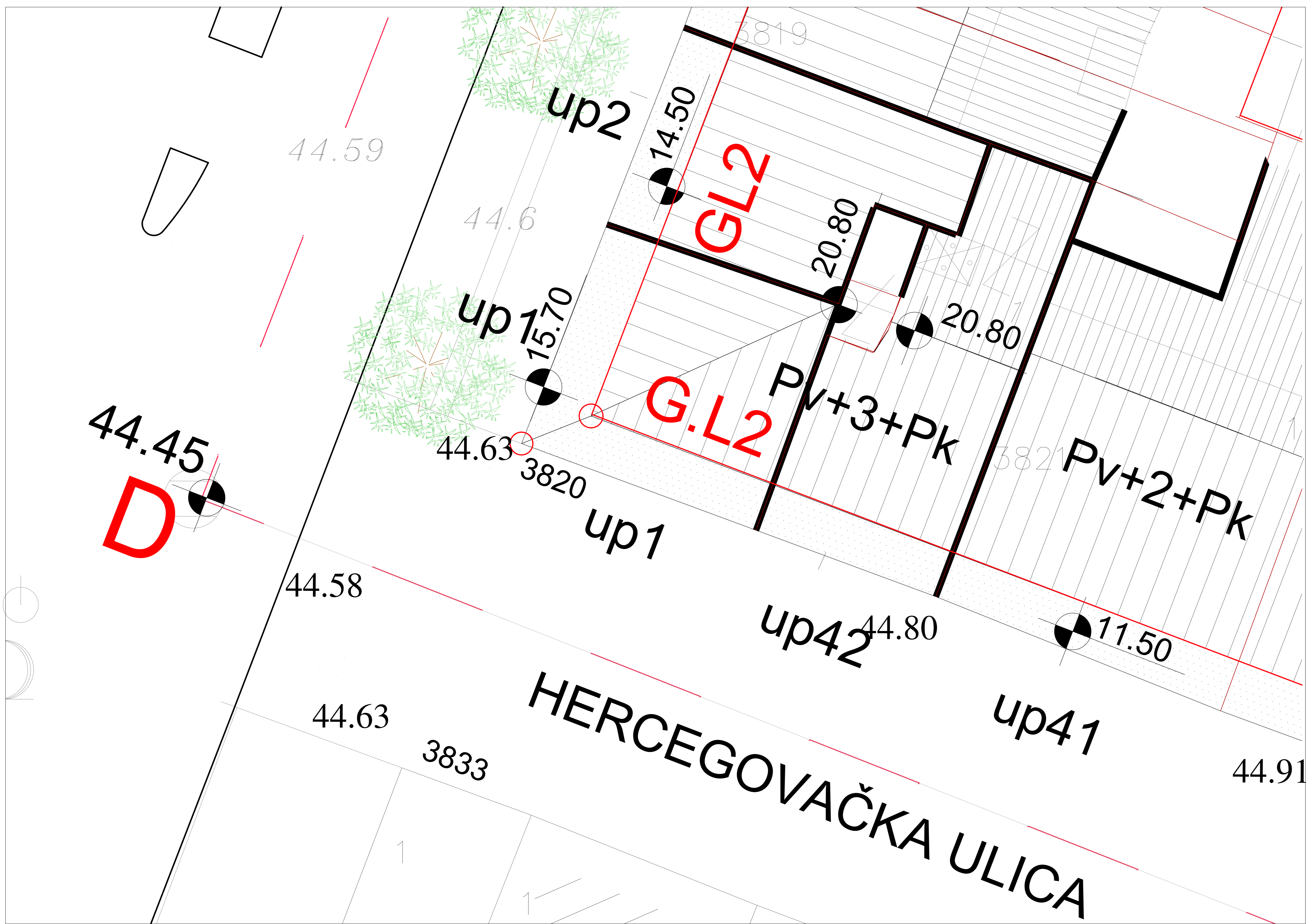

SITUACIJA POSTOJEĆEG STANJA

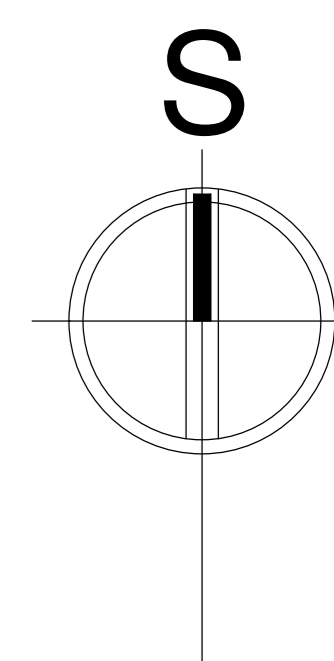

PROJEKTANT: a.timstudio		INVESTITOR: JELENA RADOVANOVIĆ	
Privremeni ugostiteljski objekat		Lokacija: Katastarska parcela br. 3832, KO Podgorica II, Glavni grad Podgorica	
Glavni inženjer: mr Marko Katnić d.i.a.		Vrsta tehničke dokumentacije: Idejno rješenje	
Odgovorni inženjer: mr Marko Katnić d.i.a.		Dio tehničke dokumentacije: Arhitektura	Razmjera: 1:100
Sarađnik: BSc ing. politech. Arman Pepeljak		Prilog: Situacija Postojećeg stanja	Br. priloga: 1 Br. strane:
Datum izrade M.P.		Datum revizije M.P.	

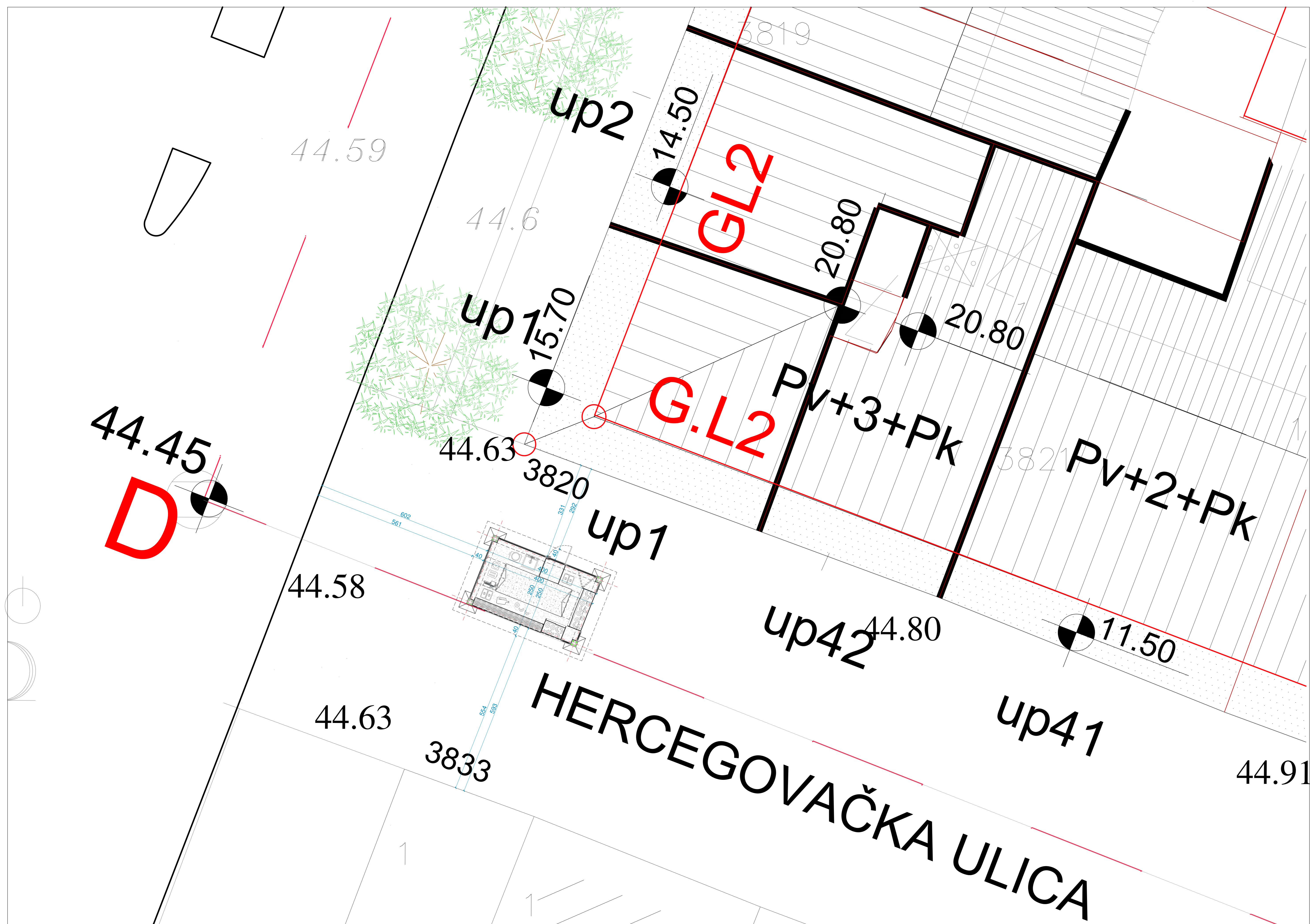

ŠIRA SITUACIJA PLANIRANOG STANJA

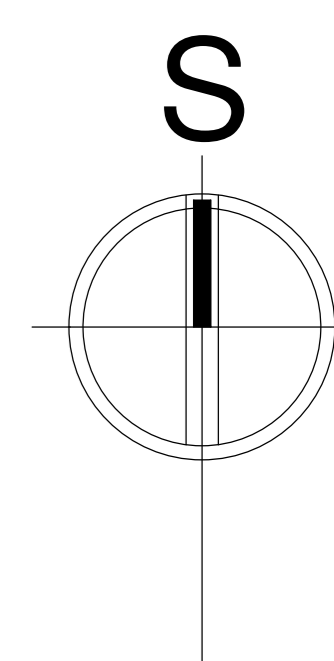

PROJEKTANT: a.timstudio		INVESTITOR: JELENA RADOVANOVIĆ	
Privremeni ugostiteljski objekat		Lokacija: Katastarska parcela br. 3832, KO Podgorica II, Glavni grad Podgorica	
Glavni inženjer: mr Marko Katnić d.i.a.		Vrsta tehničke dokumentacije: Idejno rješenje	
Odgovorni inženjer: mr Marko Katnić d.i.a.		Dio tehničke dokumentacije: Arhitektura	Razmjera: 1:100
Sarađnik: BSc ing. politech. Arman Pepeljak		Prilog: Šira situacija planiranog stanja	Br. priloga: 2 Br. strane:
Datum izrade M.P.		Datum revizije M.P.	

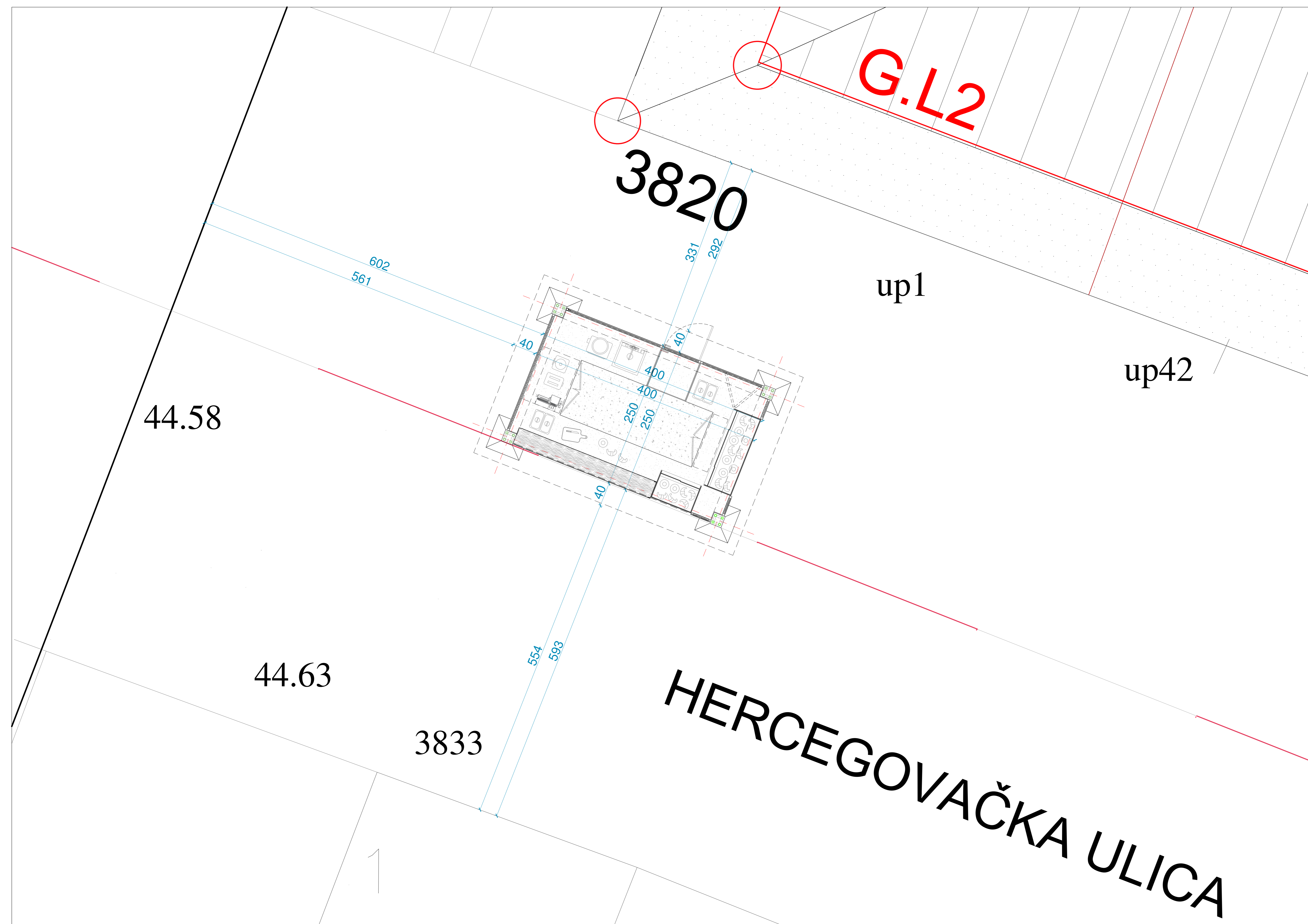

SITUACIJA PLANIRANOG STANJA

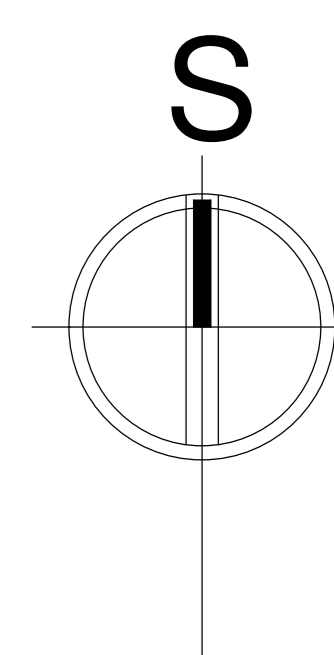

PROJEKTANT: a.timstudio		INVESTITOR: JELENA RADOVANOVIĆ	
Privremeni ugostiteljski objekat		Lokacija: Katastarska parcela br. 3832, KO Podgorica II, Glavni grad Podgorica	
Glavni inženjer: mr Marko Katnić d.i.a.		Vrsta tehničke dokumentacije: Idejno rješenje	
Odgovorni inženjer: mr Marko Katnić d.i.a.		Dio tehničke dokumentacije: Arhitektura	Razmjera: 1:100
Sarađnik: BSc ing. politeh. Arman Pepeljak		Prilog: Situacija planiranog stanja	Br. priloga: 3
Datum izrade M.P.		Datum revizije M.P.	

OSNOVA OBJEKTA

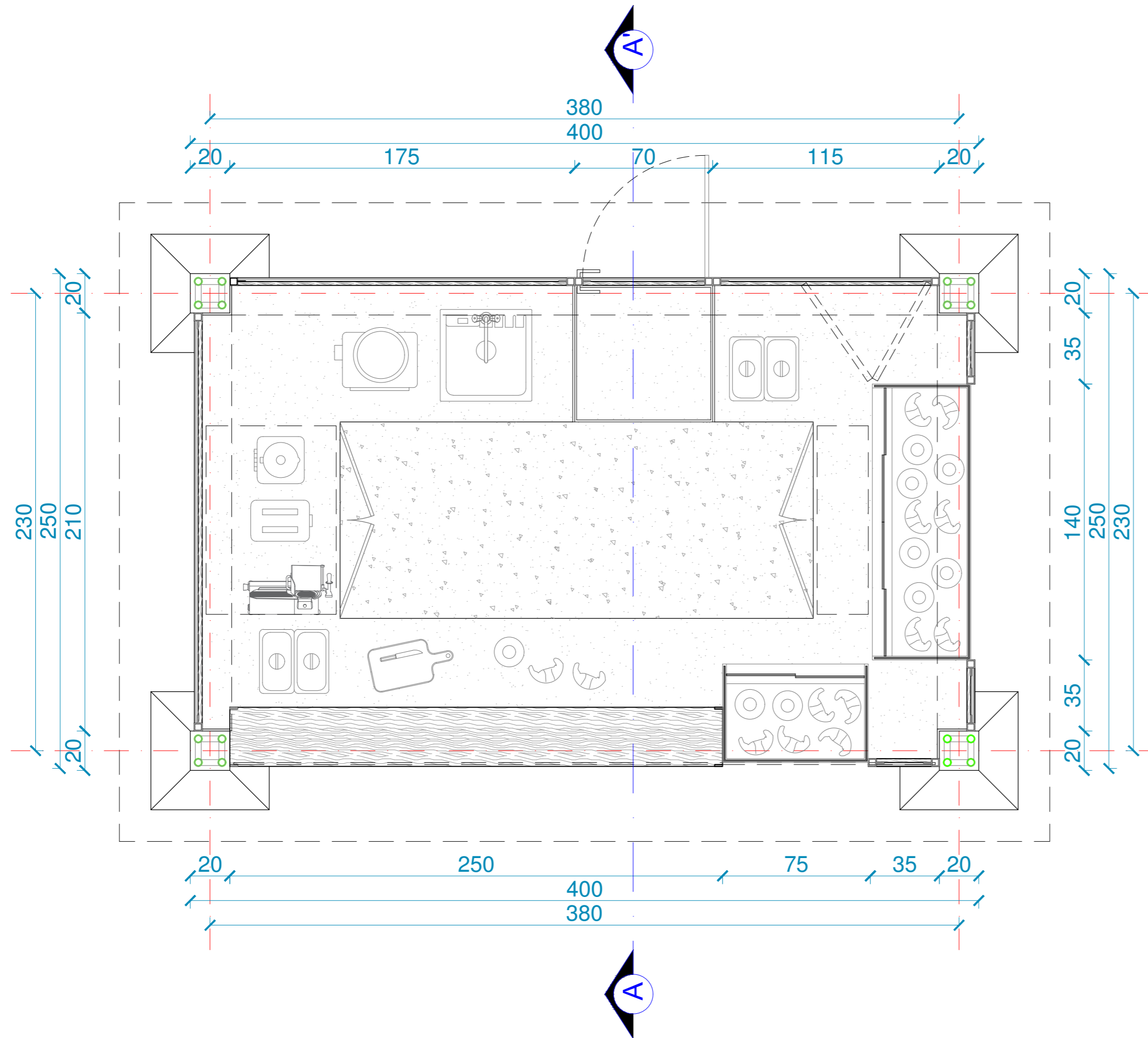
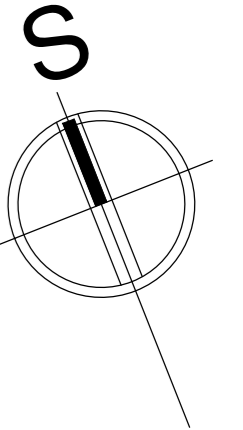

UKUPNA NETO POVRŠINA OBJEKTA 9.35m²
UKUPNA BRUTO POVRŠINA OBJEKTA 10.00m²

PROJEKTANT: a.timstudio		INVESTITOR: JELENA RADOVANOVIĆ	
Objekat: Privremeni ugostiteljski objekat		Lokacija: Katastarska parcela br. 3832, KO Podgorica II, Glavni grad Podgorica	
Glavni inženjer: mr Marko Katnić d.i.a.		Vrsta tehničke dokumentacije: Idejno rješenje	
Odgovorni inženjer: mr Marko Katnić d.i.a.		Dio tehničke dokumentacije: Arhitektura	Razmjera: 1:25
Saradnik: BSc ing. politeh. Arman Pepeljak		Prilog: Osnova objekta	Br. priloga: 4 Br. strane:
Datum izrade M.P.		Datum revizije M.P.	

OSNOVA KROVNE RAVNI

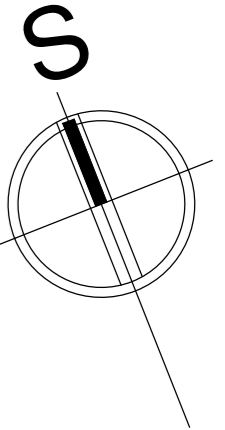
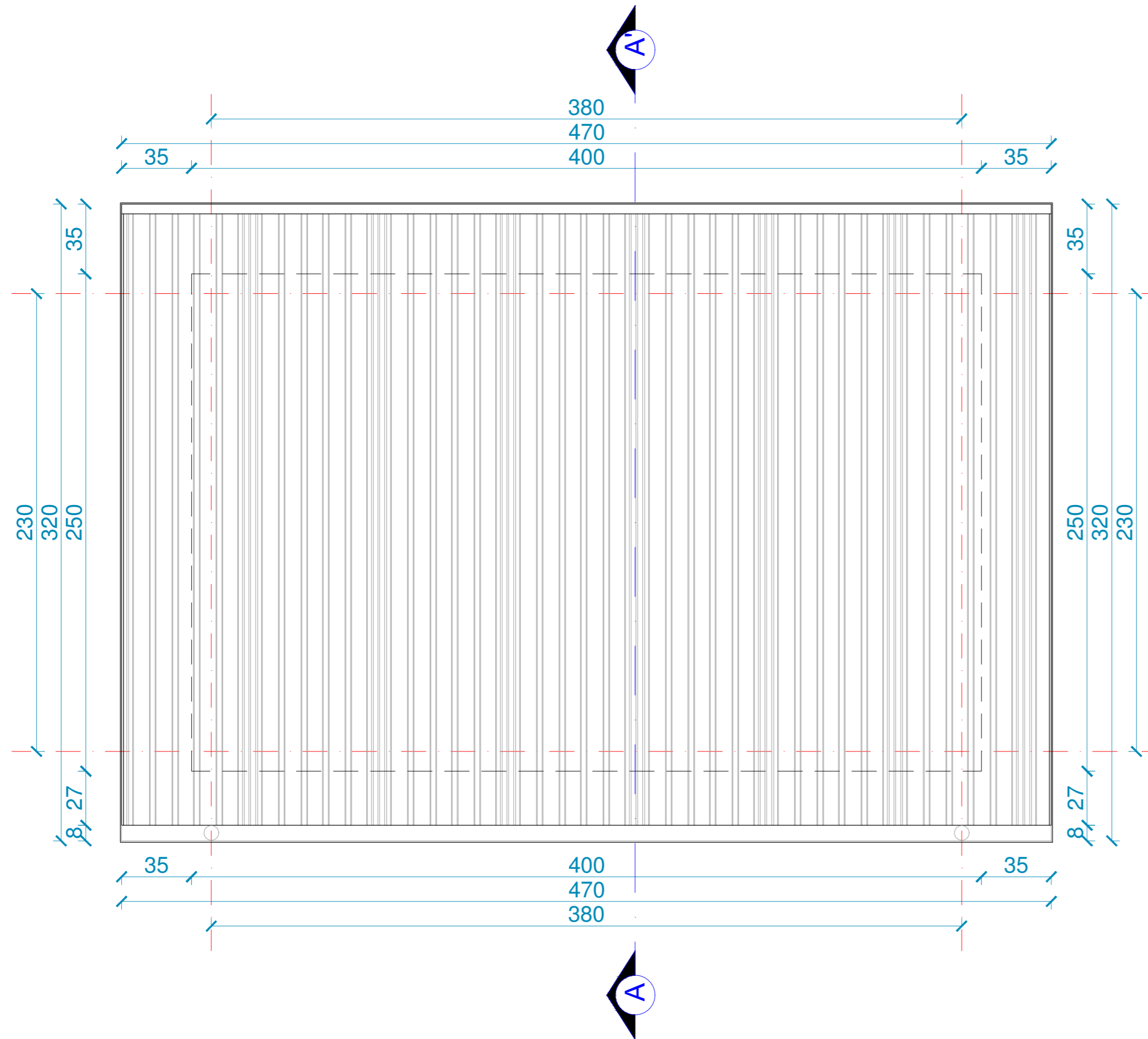

UKUPNA NETO POVRŠINA OBJEKTA 9.35m²
UKUPNA BRUTO POVRŠINA OBJEKTA 10.00m²

PROJEKTANT: a.timstudio		INVESTITOR: JELENA RADOVANOVIĆ	
Objekat: Privremeni ugostiteljski objekat		Lokacija: Katastarska parcela br. 3832, KO Podgorica II, Glavni grad Podgorica	
Glavni inženjer: mr Marko Katnić d.i.a.		Vrsta tehničke dokumentacije: Idejno rješenje	
Odgovorni inženjer: mr Marko Katnić d.i.a.		Dio tehničke dokumentacije: Arhitektura	Razmjera: 1:25
Saradnik: BSc ing. politeh. Arman Pepeljak		Prilog: Osnova objekta	Br. priloga: 5 Br. strane:
Datum izrade M.P.		Datum revizije M.P.	

PRESJEK A-A'

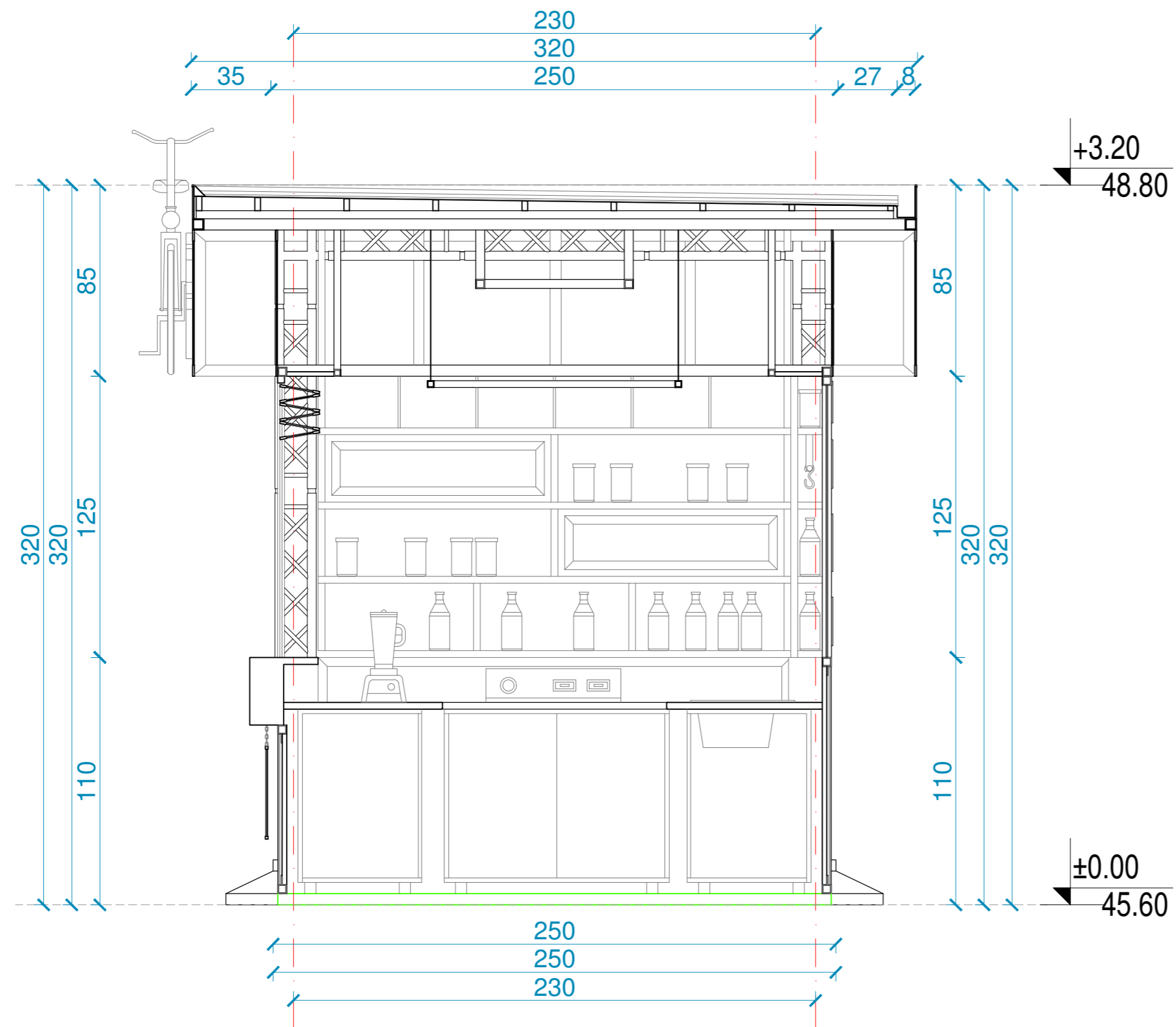

PROJEKTANT: a.timstudio		INVESTITOR: JELENA RADOVANOVIĆ	
Objekat: Privremeni ugostiteljski objekat		Lokacija: Katastarska parcela br. 3832, KO Podgorica II, Glavni grad Podgorica	
Glavni inženjer: mr Marko Katnić d.i.a.		Vrsta tehničke dokumentacije: Idejno rješenje	
Odgovorni inženjer: mr Marko Katnić d.i.a.		Dio tehničke dokumentacije: Arhitektura	Razmjera: 1:25
Saradnik: BSc ing. politeh. Arman Pepeljak	Prilog: Osnova objekta	Br. priloga: 6	Br. strane:
Datum izrade M.P.		Datum revizije M.P.	

JUGO-ZAPADNA FASADA

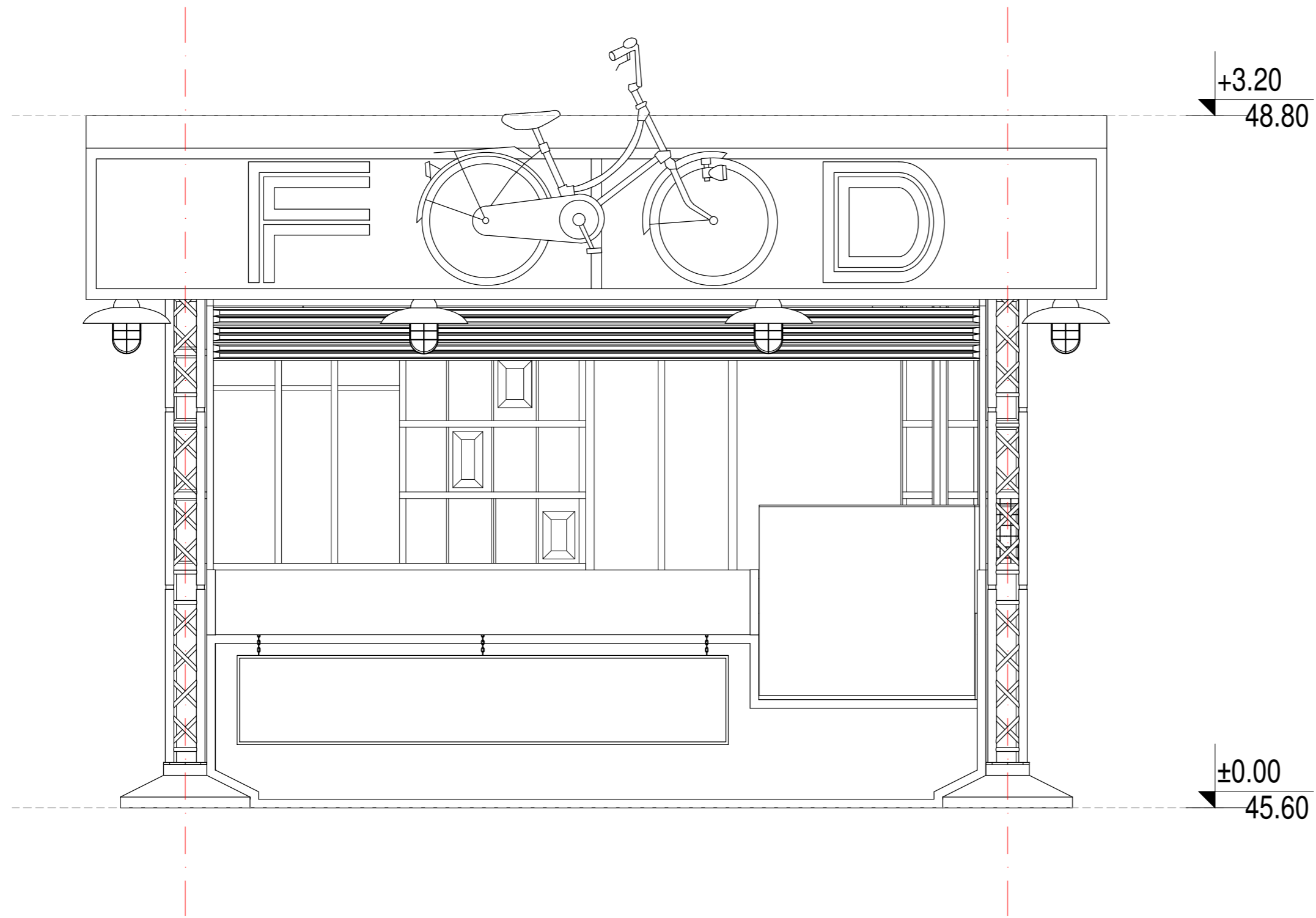

PROJEKTANT: a.timstudio		INVESTITOR: JELENA RADOVANOVIĆ	
Objekat: Privremeni ugostiteljski objekat		Lokacija: Katastarska parcela br. 3832, KO Podgorica II, Glavni grad Podgorica	
Glavni inženjer: mr Marko Katnić d.i.a.		Vrsta tehničke dokumentacije: Idejno rješenje	
Odgovorni inženjer: mr Marko Katnić d.i.a.		Dio tehničke dokumentacije: Arhitektura	Razmjera: 1:25
Saradnik: BSc ing. politeh. Arman Pepeljak		Prilog: Jugo-zapadna fasada	Br. priloga: 7 Br. strane:
Datum izrade M.P.		Datum revizije M.P.	

SJEVERO-ZAPADNA FASADA

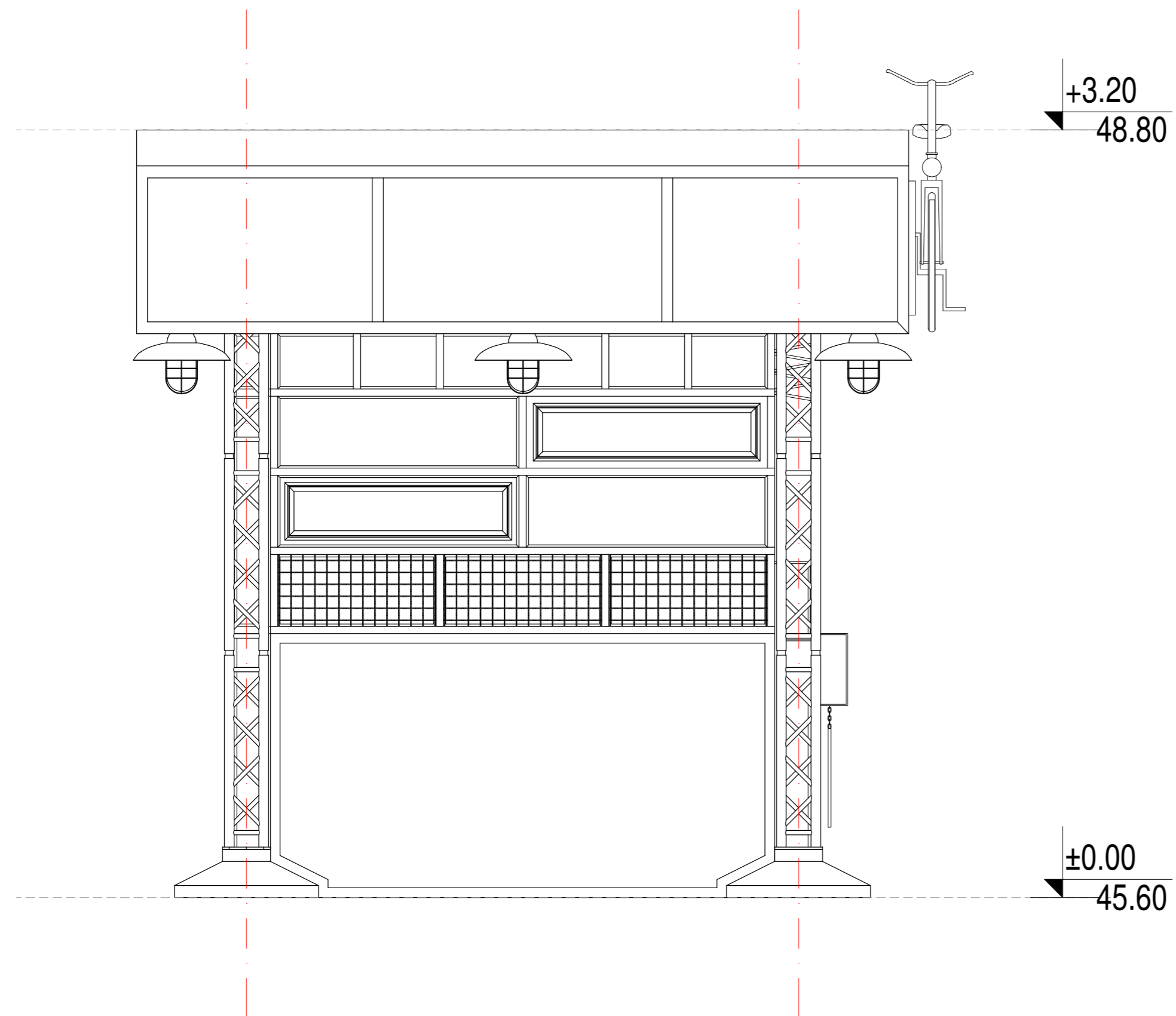

PROJEKTANT: a.timstudio	INVESTITOR: JELENA RADOVANOVIĆ		
Objekat: Privremeni ugostiteljski objekat	Lokacija: Katastarska parcela br. 3832, KO Podgorica II, Glavni grad Podgorica		
Glavni inženjer: mr Marko Katnić d.i.a.	Vrsta tehničke dokumentacije: Idejno rješenje		
Odgovorni inženjer: mr Marko Katnić d.i.a.	Dio tehničke dokumentacije: Arhitektura	Razmjera: 1:25	
Saradnik: BSc ing. politeh. Arman Pepeljak	Prilog: Sjevero-zapadna fasada	Br. priloga: 8	Br. strane:
Datum izrade M.P.	Datum revizije M.P.		

SJEVERO-ISTOČNA FASADA

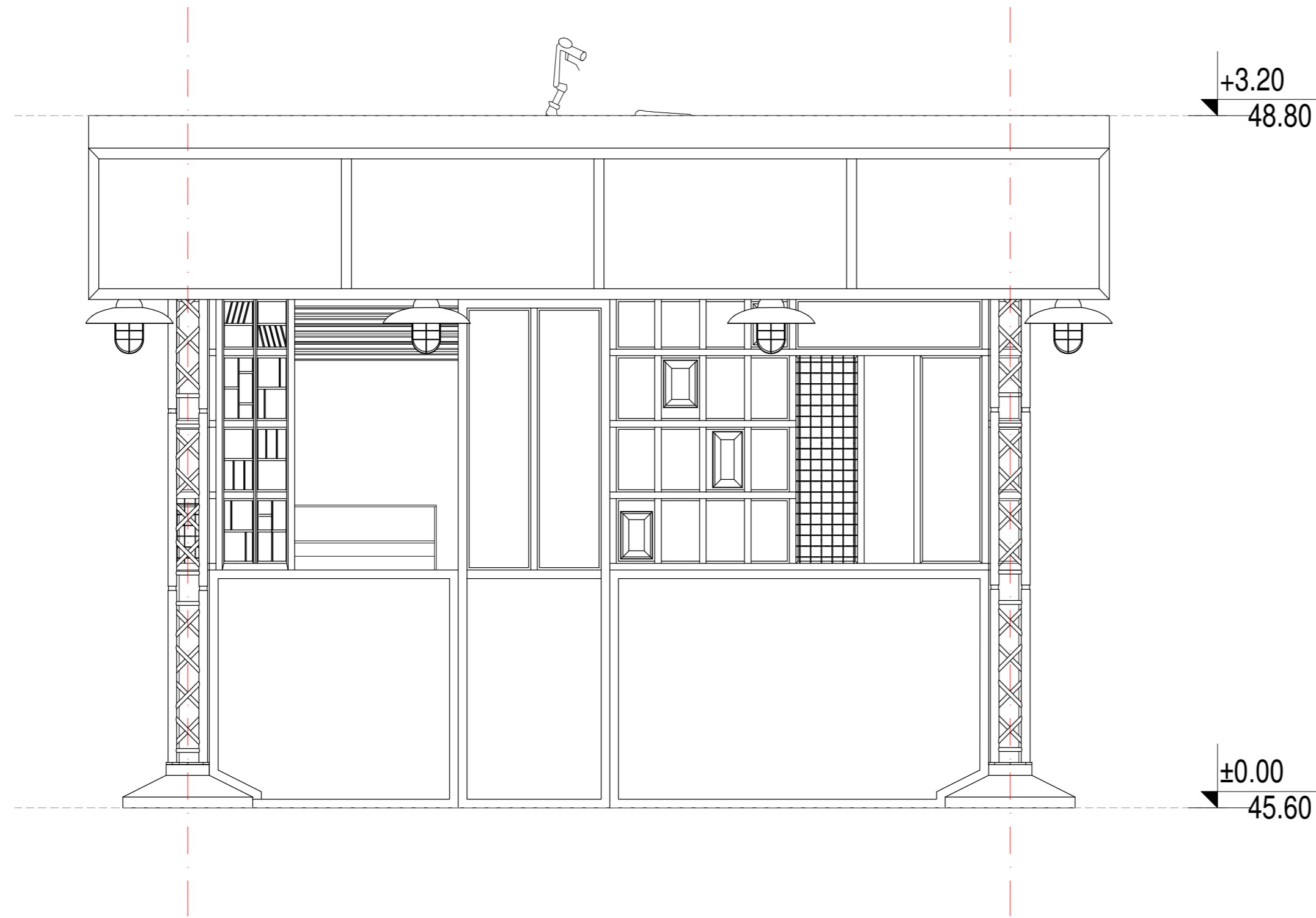

PROJEKTANT: a.timstudio		INVESTITOR: JELENA RADOVANOVIĆ	
Objekat: Privremeni ugostiteljski objekat		Lokacija: Katastarska parcela br. 3832, KO Podgorica II, Glavni grad Podgorica	
Glavni inženjer: mr Marko Katnić d.i.a.		Vrsta tehničke dokumentacije: Idejno rješenje	
Odgovorni inženjer: mr Marko Katnić d.i.a.		Dio tehničke dokumentacije: Arhitektura	Razmjera: 1:25
Saradnik: BSc ing. politeh. Arman Pepeljak	Prilog: Sjevero-istočna fasada	Br. priloga: 9	Br. strane:
Datum izrade M.P.		Datum revizije M.P.	

JUGO-ISTOČNA FASADA

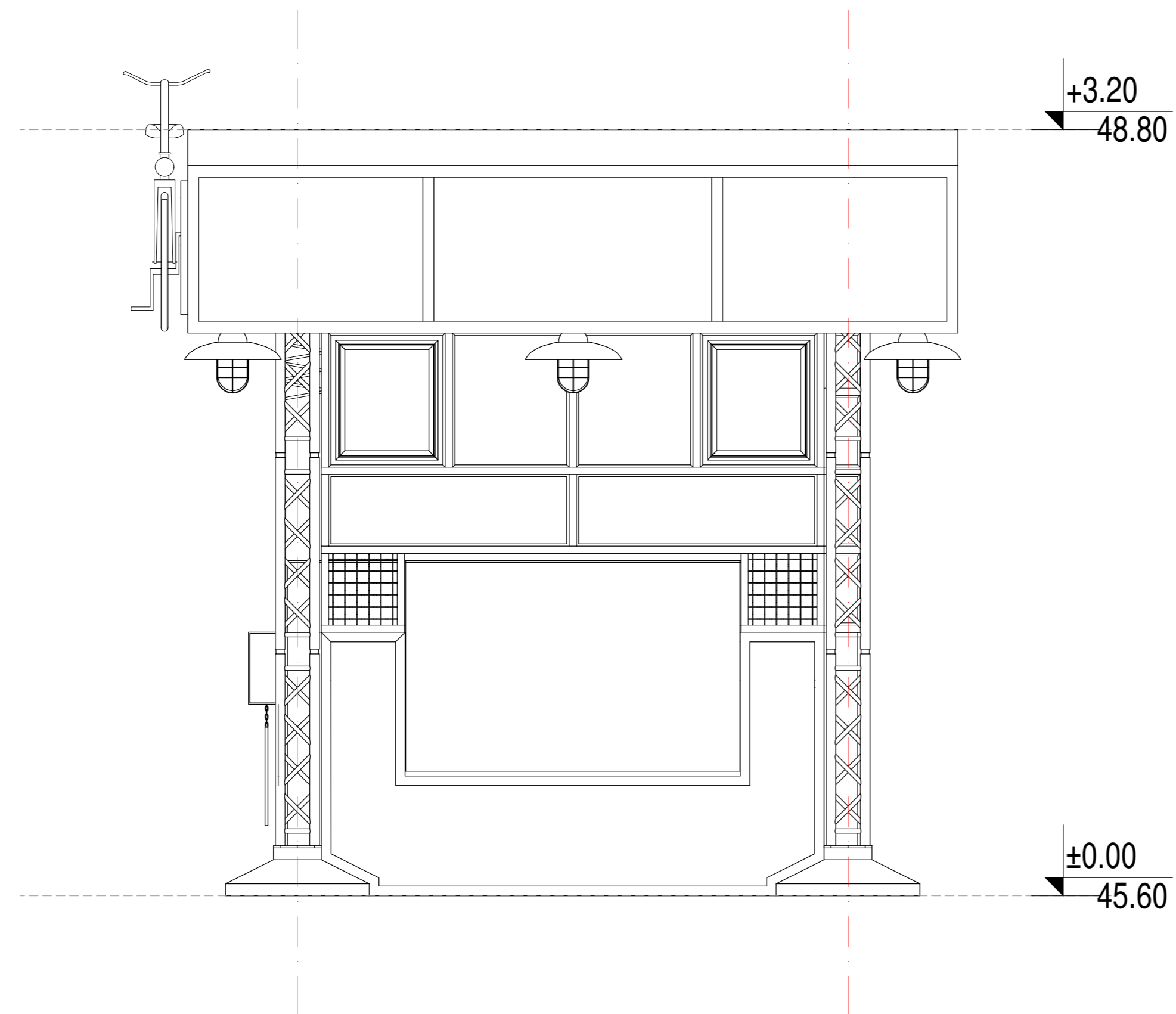

PROJEKTANT: a.timstudio		INVESTITOR: JELENA RADOVANOVIĆ	
Objekat: Privremeni ugostiteljski objekat		Lokacija: Katastarska parcela br. 3832, KO Podgorica II, Glavni grad Podgorica	
Glavni inženjer: mr Marko Katnić d.i.a.		Vrsta tehničke dokumentacije: Idejno rješenje	
Odgovorni inženjer: mr Marko Katnić d.i.a.		Dio tehničke dokumentacije: Arhitektura	Razmjera: 1:25
Saradnik: BSc ing. politeh. Arman Pepeljak		Prilog: Jugo-istočna fasada	Br. priloga: 10
Datum izrade M.P.		Br. strane:	

3D PRIKAZI OBJEKTA



RMAN

Modern bus stop shelter with a metal frame and glass panels, situated on a paved sidewalk.

Capone Uomo

50%

FASHION NIGHT

50%

Person standing near a red storefront.







Omlet sa sirom	Regular Pizza	Hamburger Classic	Fat Mike	Queens	Bravo breskva
Omlet sa povrćem	White Pizza	Cheeseburger	Goodfellas	Veggie	Coca Cola limenka
Farmerski omlet	Pepperoni Pizza	Love This Burger	Healthy Bird	Bronx	Coca Cola ledena
Omlet sa šunkom i sirom	Capricciosa Pizza	Bacon Cheeseburger	Philly Cheese Steak	Chicken	Schwepes
Omlet sa slaninom i sirom	Vegetable Pizza	Metro Burger	Billy Bals	Tuna Melt	Red bull
Južnjački omlet	Goodfellas Pizza	Yankee Burger	Frankie Four Fingers	Bronx	Voda Rosa
Zapadnjački omlet	Barbecue Chicken Pizza	Volcano Burger	Chicken Parmesan	Buffalo Chicken Pizza	Fanta



FOOD

Onitai sa sirom	Regular Pizza	Hamburger Classic	Fat Milk	Queens	Bravo breskva
Onitai sa površom	White Pizza	Cheeseburger	Goodfellas	Veggie	Coca Cola limenka
Farmerski onitai	Pepperoni Pizza	Love This Burger	Healthy Bird	Bronx	Coca Cola točena
Onitai sa bunom i sirom	Capricciose Pizza Bacon	Cheeseburger	Philly Cheese Steak	Chicken	Schweppes
Onitai sa sirom i sirom	Vegetable Pizza	Metro Burger	Billy Rats	Tuna Melt	Rad bull
Jednolični onitai	Goodfellas Pizza	Yanklee Burger	Frankie Four Fingers	Bronx	Voda Rosa
Zapaljajući onitai	Barbecue Chicken Pizza	Volcano Burger	Chicken Parmesan	Buffalo Chicken Pizza	Fanta