

elektronski potpis projektanta	elektronski potpis revidenta
--------------------------------	------------------------------

INVESTITOR¹ **ČELEBIĆ D.O.O. Podgorica,
ČELEBIĆ INVEST A.D. Podgorica,**

OBJEKAT² **OBJEKAT VIŠEPORODIČNOG STANOVANJA SA
DJELATNOSTIMA**

LOKACIJA³ **Podgorica, DUP „Radoje Dakić“ – Izmjene i dopune,
blok 3, urbanistička parcela „3-9“ i „3-10“ koju čine k.p.
broj:1503/70, 1503/71, 1503/76, 1503/77, 1510/4, 1510/5,
1510/6, 1510/11, 1510/12 i 1382/5 KO Podgorica 1**

DIO TEHNIČKE
DOKUMENTACIJE⁴ **IDEJNO RJEŠENJE**

PROJEKTANT⁵ **„ARHITEKTONSKI ATELJE“ D.O.O., Podgorica**

ODGOVORNO LICE⁶ **dr Mladen Đurović dipl.inž.arh.**

ODGOVORNI
INŽENJER⁷ **dr Mladen Đurović dipl.inž.arh.**

SARADNICI NA
PROJEKTU⁸

¹ Naziv/ime investitora

² Naziv projektovanog objekta

³ Mjesto građenja, planski dokument, urbanistička parcela, katastarska parcela

⁴ Arhitektonski projekat, građevinski projekat, elektrotehnički projekat odnosno mašinski projekat (ako je u pitanju naslovna strana dijela tehnički dokumentacije)

⁵ Naziv privrednog društva, pravnog lica odnosno preduzetnika koji je izradio dio tehničke dokumentacije

⁶ Ime odgovornog lica u privrednom društvu, pravnom licu odnosno ime i prezime preduzetnika

⁷ Ime i prezime odgovornog inženjera

⁸ Ime i prezime saradnika na izradi dijela tehnički dokumentacije

OPŠTA DOKUMENTACIJA

SADRŽAJ OPŠTE DOKUMENTACIJE

uz idejno rješenje

objekta višeporodičnog stanovanja sa djelatnostima na urbanističkim parcelama „3-9“ i „3-10“ koju čine k.p. broj:1503/70, 1503/71, 1503/76, 1503/77, 1510/4, 1510/5, 1510/6, 1510/11, 1510/12 i 1382/5 KO Podgorica 1, blok 3, DUP “Radoje Dakić” – Izmjene i dopune, Podgorica

- Obrazac 1;

Opšta dokumentacija

- Sadržaj predmetnog djela tehničke dokumentacije;
- Ugovori;
- Podaci o projektantu – izvod iz CRPS-a;
- Licence projektanta;
- Licenca odgovornih inženjera;
- Dokaz o osiguranju od profesionalne odgovornosti projektanta;
- Urbanističko - tehnički uslovi;

Projektni zadatak

- Projektni zadatak;

Tehnička dokumentacija

- Tekstualna dokumentacija
 - Tehnički opis;
- Numerička dokumentacija
 - Rekapitulacija parametara;
- Grafička dokumentacija
 - „3-9“**
 - Situacioni planovi sa položajem objekta na lokaciji
 - Situacija prizemlja, R 1:200;
 - Osnova temelja, R 1:50;
 - Osnova prizemlja, R 1:50;
 - Osnove 1. – 5. sprata, R 1:50;
 - Osnova krovnih ravni, R 1:200;
 - Presjeci, R 1:200;
 - Izgledi, R 1:200;
 - „3-10“**
 - Situacioni planovi sa položajem objekta na lokaciji
 - Situacija prizemlja, R 1:200;
 - Osnova temelja, R 1:50;
 - Osnova prizemlja, R 1:50;
 - Osnove 1. – 5. sprata, R 1:50;
 - Osnova krovnih ravni, R 1:200;
 - Presjeci, R 1:200;
 - Izgledi, R 1:200;
 - 3D prikazi;

Na osnovu Zakona o uređenju prostora i izgradnji objekata („Službeni list Crne Gore“ br. 64/17) i Pravilnika o načinu izrade i sadržini tehničke dokumentacije za građenje objekta („Službeni list Crne Gore“ br. 044/18 od 06.07.2018), zaključuje se:

UGOVOR O IZRADI TEHNIČKE DOKUMENTACIJE

Između:

1. **ČELEBIĆ D.O.O. Podgorica,**
ČELEBIĆ INVEST A.D. Podgorica,
2. **„Arhitektonski atelje“ d.o.o.,** Podgorica, koga zastupa
dr Mladen Đurović dipl.inž.arh. (dalje: Projektant)

I Predmet ugovora

Član 1

Naručilac ustupa, a Projektant se obavezuje da za Naručioca izvrši sledeće usluge izrada Glavnog projekta za sve faze tehničke dokumentacije **objekata višeporodičnog stanovanja sa djelatnostima na urbanističkim parcelama „3-9“ i „3-10“ koju čine djelovi k.p. broj:1503/1, 1510/4, 1510/1, 1510/3, 1503/52 i 1503/60 KO Podgorica 1, blok 3, DUP “Radoje Dakić” – Izmjene i dopune, Podgorica.**

- Dokumentacija iz stava 1 ovog člana mora da bude izrađena tako da se na osnovu iste može dobiti građevinska dozvola i izvoditi građevinski radovi.

Član 2

Projektant je obavezan da usluge navedene u članu 1 ovog ugovora izvrši u svemu prema projektnom zadatku, usvojenom idejno-programskom rješenju i urbanističko-tehničkim uslovima koje je dobio od Naručioca.

II Projektni zadatak i njegove izmjene

Član 3

Projektant je dužan da blagovremeno i detaljno prouči projektni zadatak na osnovu kojeg se izrađuje Glavni projekat saobrazno ovom ugovoru, kao i da od Naručioca blagovremeno, pismeno, zatraži objašnjenje u vezi sa nedovoljno jasnim detaljima.

Naručilac je dužan da postupi po zahtjevima Projektanta i da mu u primjerenom roku, u pismenoj formi, pruži traženo objašnjenje o projektnom zadatku. Ako uoči nedostatke u projektnom zadatku i smatra da tu dokumentaciju treba mijenjati u cilju poboljšanja ili iz drugih razloga, Projektant je dužan da o tome blagovremeno obavijesti Naručioca.

Član 4

Naručilac ima pravo da mijenja projektni zadatak na osnovu kojeg će se izraditi Glavni projekat.

Ako se izmjeni projektni zadatak, u skladu sa stavom 1 ovog člana, mijenjaju se na odgovarajući način i ugovorene cijene, rok za izradu Glavnog projekta i drugi djelovi ovog ugovora na koje utiču izmjene projektnog zadatka.

Ako se izmjenom projektnog zadatka bitno mijenjaju uslovi za izvršenje ovog ugovora, Projektant ima pravo da traži njegovu izmjenu ili da odustane od ovog ugovora.

Troškove i druge štete nastale izmjenom ili otklanjanjem nedostataka projektnog zadatka, snosi Naručilac.

Ako je projektni zadatak izradio Projektant, troškove i druge štete nastale otklanjanjem nedostataka u toj dokumentaciji snosi Projektant.

III Cijena

Član 5

Cijena za izradu Glavnog projekta je definisana ponudom koja je sastavni dio ovog ugovora.

Cijena projektantske usluge za računa se za 1m² bruto građevinske površine objekta u skladu sa Pravilnikom o načinu obračuna površine i zapremine objekata ("Sl. list CG" br. 47/2013) i crnogorskim standardom MEST EN 15221-6, a konačan obračun će se izvršiti prema površinama iz glavnog projekta, a u skladu sa ponudom.

Jedinične cijene su formirane u odnose na bruto površinu objekta, osim u slučaju uređenja terena kada su one formirane u odnosu na površinu urbanističke parcele, umanjenu za površinu objekta u prizemlju, slobodno uređene površine i saobraćajnice tj. ukupna površina koja se obrađuje projektom uređenja terena računa se kao neto-slobodna površina parcele NPP.

IV Pravo povećanja cijene

Član 6

Cijena usluga određena u ukupnom iznosu, mijenja se ako nastane potreba izrade naknadnih i nepredviđenih projekata.

Cijena izrade naknadnih i nepredviđenih projekata određuje se Aneksom ovog ugovora.

Član 7

Svaka ugovorna strana ima pravo da zahtjeva izmjenu ugovorene cijene u slučaju nastupanju vanrednih događaja koji utiču na njenu visinu.

Vanredni događaji su okolnosti koje se u vrijeme zaključenja ugovora nisu mogle predvidjeti, a čije se nastupanje nije moglo izbjeći, niti njihovo dejstvo ukloniti.

Član 8

Zbog promjena cijena na tržištu materijala za izradu Glavnog projekta i usluga trećih lica, Projektant može tražiti izmjenu cijene:

1. ako se cijene pojedinih materijala za izradu Glavnog projekta, odnosno usluga promijene za više od 10%, i
2. ako ukupna promjena cijena za sve materijale za izradu Glavnog projekta iznosi više od 5%.

Član 9

Ugovorne strane ne mogu zahtijevati izmjenu cijene zbog promijenjenih okolnosti koje su nastupile po isteku roka određenog za ispunjenje njihove obaveze, izuzev ako je za kašnjenje kriva druga ugovorna strana.

Član 10

Ako je ugovoreno da se cijena radova ne mijenja, zbog nastupanja promijenjenih okolnosti, izmjena ugovorene cijene se ipak može zahtijevati ako se cijena zbog promijenjenih okolnosti poveća ili smanji za više od 10%.

V Ugovorni rokovi

Član 11

Predaja Glavnog projekta je definisana ponudom, u zavisnosti od uvođenja Projektanta u posao, odnosno dobijanja projektnog zadatka, urbanističko-tehničkih uslova, uslova priključenja, usvojenog idejno-programskog rješenja, usvajanja ponude za izradu Glavnog projekta i potpisivanja ovog ugovora.

Član 12

Ukoliko Projektant ne započne izradu Glavnog projekta nakon potpisivanja ugovora, usvajanja idejno-programskog rješenja, dobijanja projektnog zadatka, urbanističko-tehničkih uslova i uslova priključenja, Naručilac može raskinuti ovaj ugovor.

Ukoliko Naručilac nakon potpisivanja ugovora odustane od njegove realizacije, Projektant ima pravo na naknadu štete oznosu od 10% od ugovorene vrijednosti, računajući bruto površine iz usvojenog idejno-programskog rješenja.

Član 13

Ako se pojavi opravdana sumnja da izrada Glavnog projekta neće biti izrađena u ugovorenom roku, Naručilac ima pravo da zatraži od Projektanta da preuzme potrebne mjere kojima se obezbjeđuje odgovarajuće ubrzanje izrade Glavnog projekta.

Član 14

Projektant nije dužan da posao obavi isključivo preko svojih radnika, nego isti može povjeriti i drugim stručnim licima.

Projektant odgovara Naručiocu za izvršenje posla i kad posao obave lica koja nisu njegovi radnici, kao da ga je sam izvršio.

Član 15

Projektant ima pravo da zahtjeva produženje roka za izradu tehničke dokumentacije u slučaju kad je zbog promijenjenih okolnosti ili neispunjenja obaveza Naručioca bio u tome spriječen.

Produženje roka se određuje prema trajanju smetnje, s tim što se dodaje i potrebno vrijeme za ponovno otpočinjanje izrade odgovarajućih djelova tehničke dokumentacije.

VI Način plaćanja

Član 16

Način plaćanja Glavnog projekta, u svemu je definiran ponudom.

VII Zadržavanje dijela cijene

Član 17

Naručilac ima pravo da zadrži srazmjerni dio cijene za otklanjanje nedostataka utvrđenih prilikom primopredaje (ili koje se mogu naknadno pojaviti), u iznosu od 5% od preostalog neisplaćenog (ili ukupnog) dijela cijene.

Član 18

Zadržani dio cijene, Naručilac može upotrijebiti za otklanjanje nedostataka na primljenom Glavnom projektu, ako Projektant na pismeni poziv Naručioca ne ukloni nedostatke u određenom roku.

Zadržani dio cijene Naručilac isplaćuje Projektantu u roku od 8 dana po primopredaji Glavnog projekta i uklanjanju utvrđenih nedostataka.

VIII Obaveze naručioca

Član 19

Naručilac je obavezan da preda Projektantu projektni zadatak i sve druge neophodne podatke za izradu Glavnog projekta, kao što su ažurirana geodetska podloga, geomehanički elaborat, urbanističko-tehnički uslovi i uslovi priključenja.

IX Obaveze projektanta

Član 20

Projektant je obavezan da izradi Glavni projekat, na način određen ovim ugovorom, propisima nadležnih organa i pravilima struke.

Ostale obaveze projektanta su:

- da saglasno propisima i pravilima struke provjeri pravilnost tehničkih rješenja i računskih radnji u Glavnom projektu koje je izradio i da iste ovjeri;
- da Glavni projekat opremi prema zahtjevima organa nadležnog za izdavanje građevinske dozvole;
- da postupi po primjedbama revidenta i organa koji daju određene saglasnosti i odobrenja u smislu kojih Glavni projekat moraju biti urađeni.

Član 21

Projektant je u obavezi da izradi kompletnu projektanu dokumentaciju koja je sastavni dio ponude, dok ostale projekte, kao što su projekat marine i drugi, Naručilac posebno ugovara.

Član 22

Naručilac je dužan da obavljanje nepredviđenih ili naknadnih radova ustupi Projektantu, a trećem licu ih može ustupiti samo ako Projektant nije u mogućnosti da ih izvrši uopšte ili blagovremeno.

X Ugovorna kazna

Član 23

Ako Projektant svojom krivicom ne izvrši svoje ugovorne obaveze u roku, dužan je platiti Naručiocu ugovornu kaznu.

Ugovorna kazna iznosi 1‰ (promil) od ukupne vrijednosti ugovorenih radova na izradi Glavnog projekta, za svaki dan zakašnjenja u izvršenju obaveza, s tim što ukupan iznos ovako određene ugovorne kazne ne može da pređe 10% od ukupne ugovorene cijene za izradu Glavnog projekta.

Član 24

Ugovorna kazna se obračunava do dana primopredaje Glavnog projekta koji predstavljaju tehničku cjelinu i mogu se samostalno koristiti.

Zahtjev za ostvarivanje prava na ugovornu kaznu može se istaći najkasnije do dana završetka konačnog obračuna.

Član 25

Projektant se oslobađa od plaćanja ugovorne kazne, ako je do neispunjenja ili neurednog ispunjenja došlo zbog uzorka za koje nije odgovoran.

XI Autorska i imovinska prava projektanta

Član 26

Projektantu pripada autorsko pravo na cjelokupnu projektnu dokumentaciju, odnosno Glavni projekat koje je izradio na osnovu ovog ugovora.

Dokumentaciju iz stava 1 ovog člana, Naručilac ne može koristiti bez dozvole Projektanta za izgradnju drugih objekata, jer je ista izrađena samo za ugovoreni objekat.

Član 27

Autorska i imovinska prava Projektanta sastoje se u njegovom pravu na iskorišćavanje dijela – prerađivanjem, umnožavanjem i obrađivanjem projektne dokumentacije, odnosno Glavnog projekta, s tim što mu za svako iskorišćavanje autorskog dijela pripada odgovarajuća naknada.

Član 28

Naručilac je obavezan da označi ime, odnosno naziv Projektanta (autora) na izgrađenom objektu i ne smije da vrši nikakve izmjene niti prepravke urađene projektne dokumentacije, odnosno Glavnog projekta.

XII Kvalitet dokumentacije

Član 29

Glavni projekat mora biti izrađena način određen ovim ugovorom, u skladu sa propisima i pravilima struke, odnosno svim Zakonskim i podzakonskim aktima koji se odnose na ovu vrstu objekata.

Projektant je dužan da saglasno propisima i pravilima struke provjeri pravilnost tehničkih rješenja i računskih radnji u izrađenoj projektnoj dokumentaciji, odnosno Glavnom projektu koje je izradio i da iste ovjeri.

Projektant je odgovoran za tehnička rješenja koja se predviđaju u izradi Glavnog projekta.

Član 30

Projektant je dužan da pruži dokaze o funkcionalnosti objekta saglasno projektnom zadatku, kao i o kvalitetu predviđenog materijala za ugrađivanje opreme u izrađenoj projektnoj dokumentaciji, što će detaljno objasniti u tehničkom opisu i specifikaciji korišćenih standarda ili prilaganjem atesta.

Ako kontrola Naručioca uz podnošenje odgovarajućih dokaza, zahtjeva izmjenu pojedinih materijala ili opreme koju projektant predviđa u projektnoj dokumentaciji, projektant je dužan da ovu izmjenu omogući.

XIII Odgovornost za nedostatke

Član 31

Naručilac je dužan pregledati urađenu projektnu dokumentaciju, odnosno Glavni projekat, odmah nakon poziva Projektanta i o nađenim nedostacima bez odlaganja obavijesti Projektanta.

Posle pregleda i prijema ugovorene dokumentacije, Projektant više ne odgovara za nedostatke koji su se mogli opaziti običnim pregledom, sem za skrivene nedostatke.

Član 32

Naručilac, kada uredno obavijesti Projektanta da urađena projektna dokumentacija ima neki nedostatak, može zahtjevati da se taj nedostatak otkloni i za to mu odredi primjereni rok.

Naručilac ima pravo i na naknadu štete u slučajevima utvrđenim stavovima 1 i 2 ovog člana.

Ukoliko Projektant ne otkloni nedostatke u datom roku, Naručilac će to učiniti na teret Projektanta, pri čemu se vrši isplata iz zadržanog dijela ugovorene cijene.

XIV Ostala prava i obaveze ugovornih strana

Član 33

Za nosioca projektnog zadatka (odgovornog projektanta) sa strane Projektanta i saradnju sa Naručiocem, određuje se dr Mladen Đurović dipl.inž.arh.

XVI Rješavanje eventualnih sporova

Član 34

Za eventualne sporove po ovom ugovoru, ukoliko se ne mogu riješiti sporazumno, nadležan je Opštinski sud u Podgorici, koji će riješiti spor po postupku predviđenom za odlučivanje pred tom arbitražom.

XVII Zaključne odredbe

Član 35

Sastavni dio ovog ugovora sačinjava ponuda Projektanta.

Član 36

Ugovor je sačinjen u 4 (četiri) istovjetna primjerka na crnogorskom jeziku, od kojih svakoj ugovornoj strani pripadaju po 2 (dva) primjerka.

NARUČILAC *MT*



PROJEKTANT
„Arhitektonski atelje” d.o.o.

Dr Mladen Đurović dipl.inž.arh.



Mladen Đurović



Crna Gora

IZVOD IZ CENTRALNOG REGISTRA PRIVREDNIH SUBJEKATA PORESKE UPRAVE

Registarski broj
Matični broj

5-0046800/ 010
02290103

Datum promjene podataka: 14.09.2011

"ARHITEKTONSKI ATELJE" D.O.O. PODGORICA

Izvršene su sledeće promjene: pretežne djelatnosti, statuta, sjedišta i adrese, usaglašavanje sa zakonom o klasifikaciji djelatnosti

Datum zaključenja ugovora: 15.04.1999

Datum donošenja Statuta: 17.07.2002

Adresa obavljanja djelatnosti: BULEVAR REVOLUCIJE 50/7

Adresa za prijem službene pošte: BULEVAR REVOLUCIJE 50/7

Pretežna djelatnost: 7111 Arhitektonska djelatnost

Datum izmjene Statuta: 13.09.2011

Mjesto: PODGORICA

Sjedište: PODGORICA

Obavljanje spoljno-trgovinskog poslovanja:
da ne

Oblik svojine:

bez oznake svojine društvena privatna zadružna dva ili više oblika svojine državna

Porijeklo kapitala:

bez oznake projekla kapitala domaći strani mješoviti

Stari registarski broj: 1-17596-00
(Novčani .00 , nenovčani .00)

Osnivači

Ime i prezime/Naziv:

MLADEN ĐUROVIĆ-0710962210217

Adresa:

UL. JOLA PILETIĆA BR.1 PODGORICA

Udio:

Uloga: Osnivač

Lica u društvu

Ime i prezime:

Mladen Đurović - 0710962210217

Izvršni direktor - ()

- ()

Adresa:

UL. JOLA PILETIĆA BR.1 PODGORICA

Ovlašćeni zastupnik - ()

Pojedinačno- ()

Izdato 28.08.2014.god.



Nacelnik
Milo Paunović



CRNA GORA

MINISTARSTVO ODRŽIVOG RAZVOJA
I TURIZMA

DIREKTORAT ZA INSPEKCIJSKI NADZOR I
LICENCIRANJE

Direkcija za licenciranje

Broj: UPI 107/7-1103/2

Podgorica, 19.03.2018. godine

»ARHITEKTONSKI ATELJE« D.O.O.

PODGORICA

U prilogu ovog dopisa, dostavlja Vam se rješenje, broj i datum gornji.

OVLAŠĆENO SLUŽBENO LICE
Nataša Pavićević



Dostavljeno:

-Naslovu;

-a/a.

MINISTARSTVO ODRŽIVOG RAZVOJA I TURIZMA
DIREKTORAT ZA INSPEKCIJSKI NADZOR
I LICENCIRANJE

Direkcija za licenciranje

Broj: UPI 107/7-1103/2

Podgorica, 19.03.2018. godine

Ministarstvo održivog razvoja i turizma, rješavajući po zahtjevu » ARHITEKTONSKI ATELJE« D.O.O. iz Podgorice, za izdavanje licence projektanta i izvođača radova, na osnovu člana 135 st. 1 i 2 Zakona o planiranju prostora i izgradnji objekata ("Službeni list Crne Gore" br. 64/17) i člana 46 stav 1 Zakona o upravnom postupku ("Službeni list Crne Gore" br. 56/14, 20/15, 40/16 i 37/17), donosi

R J E Š E N J E

1. IZDAJE SE » ARHITEKTONSKI ATELJE« D.O.O. iz Podgorice, LICENCA projektanta i izvođača radova.
2. Ova Licenca se izdaje na 5 (pet) godina.

O b r a z l o ž e n j e

Aktom, br.UPI 107/7-1103/1 od 07.03.2018.godine, » ARHITEKTONSKI ATELJE« D.O.O. iz Podgorice, obratilo se ovom ministarstvu za izdavanje licence projektanta i izvođača radova.

Uz zahtjev imenovano privredno društvo, dostavilo je ovom ministarstvu sledeće dokaze:

Rješenje Ministarstva održivog razvoja i turizma, broj UPI 107/7-66/2 od 16.02.2018.godine, kojim je Đurović Mladenu, diplomiranom inženjeru arhitekture iz Podgorice, izdata licenca ovlašćenog inženjera za obavljanje djelatnosti izrade tehničke dokumentacije i građenje objekata; Ugovor o radu, zaključen u Podgorici, 01.09.2015.godine, između » Arhitektonski Atelje » D.O.O.Podgorica, broj: 77/15 od 01.09.2015.godine i Đurović Mladena, iz Podgorice, gdje je u članu 1.Ugovora, utvrđeno da se ovim Ugovorom, radni odnos sa imenovanim zasniva na neodređeno vrijeme, na radno mjesto: izvršni direktor; Rješenje Ministarstva održivog razvoja i turizma, broj UPI 107/7-65/2 od 16.02.2018.godine, kojim je Tasić Draganu, diplomiranom inženjeru građevinarstva – smjer konstruktivni iz Podgorice, izdata licenca ovlašćenog inženjera za obavljanje djelatnosti izrade tehničke dokumentacije i građenje objekata; Ugovor o radu, zaključen u Podgorici, 01.09.2015.godine, između » Arhitektonski Atelje » D.O.O.Podgorica, broj: 99/15 od 01.09.2015.godine i Tasić Dragana, iz Podgorice, gdje je u članu 1.Ugovora, utvrđeno da se ovim Ugovorom, radni odnos sa imenovanim zasniva na neodređeno vrijeme; Izvod iz Centralnog Registra Privrednih subjekata Poreske uprave za imenovano privredno društvo, Registarski broj: 5-0046800/010 od

19.marta 2018.godine sa šifrom pretežne djelatnosti pod šifrom, 7111 : Arhitektonske djelatnosti.

Ministarstvo održivog razvoja i turizma, razmotrilo je podnijeti zahtjev pa je odlučilo kao u dispozitivu ovog rješenja, a ovo sa sledećih razloga:

Naime, članom 122 stav 1 Zakona o planiranju prostora i izgradnji objekata («Službeni list Crne Gore » br. 64/17), propisano je da privredno društvo koje izrađuje tehničku dokumentaciju (projektant), odnosno privredno društvo koje gradi objekat (izvođač radova), dužno je da za obavljanje djelatnosti izrade tehničke dokumentacije dijela tehničke dokumentacije, odnosno građenje ili izvođenje pojedinih radova ovlašćeni inženjer može da bude fizičko lice koje obavlja poslove izrade tehničke dokumentacije odnosno građenje ili izvođenje pojedinih vrsta radova na građenju objekta, ima najmanje jednog zaposlenog ovlašćenog inženjera po vrsti projekta, koji izrađuje i to: arhitektonski, građevinski, elektrotehnički i mašinski projekat, odnosno vrsti radova koje izvodi na osnovu tih projekata. Stavom 2 istog člana Zakona, propisano je da obavljanje pojedinih poslova iz stava 1 ovog člana, projektant, odnosno izvođač radova može da obezbijedi na osnovu zaključenog ugovora sa drugim privrednim društvom koje ima zaposlenog ovlašćenog inženjera za određenu vrstu projekta, odnosno radova.

Članom 3 stav 1 tačka 3 Pravilnika o načinu i postupku izdavanja, mirovanja licence i načinu vođenja registara licenci („ Službeni list Crne Gore „ br. 79/17), utvrđene su vrste licenci, a između ostalih i licenca projektanta i izvođača radova, koja se izdaje privrednom društvu za obavljanje djelatnosti izrade tehničke dokumentacije i građenje objekta.

Članom 5 stav 1 tač. 1-2. Pravilnika, utvrđeno je da se u postupku izdavanja licence projektanta, odnosno izvođača radova, provjerava: 1) da li podnosilac zahtjeva u radnom odnosu ima zaposlenog ovlašćenog inženjera i licencu ovlašćenog inženjera.

Članom 137 stav 2 Zakona, propisano je da se licenca za privredno društvo, izdaje se na pet godina.

Rješavajući po predmetnom zahtjevu, a na osnovu uvida u dostavljene dokaze, ovo ministarstvo nalazi, da su se u konkretnoj pravnoj stvari stekli uslovi za primjenu čl. 122 stav 1 i 135 stav 2 Zakona o planiranju prostora i izgradnji objekata, a u vezi čl 3 stav 1 tač. 1 i čl. 4 Pravilnika o načinu i postupku izdavanja, mirovanja licence i načinu vođenja registara licenci.

Saglasno izloženom, riješeno je kao u dispozitivu ovog rješenja.

PRAVNA POUKA: Protiv ovog rješenja može se pokrenuti upravni spor tužbom kod Upravnog suda Crne Gore u roku od 20 dana od dana prijema istog.

OVLAŠĆENO SLUŽBENO LICE
Nataša Pavićević





CRNA GORA

MINISTARSTVO ODRŽIVOG RAZVOJA
I TURIZMA

Direktorat za inspekcijske poslove
i licenciranje
Direkcija za licenciranje
Broj: UPI 107/7-66/2
Podgorica, 16.02.2018.godine

MLADEN ĐUROVIĆ

Ul. Jola Piletića, br.2
PODGORICA

U prilogu dopisa dostavljamo vam rješenje, broj i datum gornji.

OVLAŠĆENO SLUŽBENO LICE

Nataša Pavićević



Dostavljeno:

- Naslovu:
- a/a

MINISTARSTVO ODRŽIVOG RAZVOJA I TURIZMA
DIREKTORAT ZA INSPEKCIJSKI NADZOR
I LICENCIRANJE

Direkcija za licenciranje

Broj: UPI 107/7-66/2

Podgorica, 16.02.2018. godine

Ministarstvo održivog razvoja i turizma, rješavajući po zahtjevu MLADENA ĐUROVIĆA diplomirani inženjer arhitekture iz Podgorice, za izdavanje licence za ovlaštenog inženjera, na osnovu člana 135 st. 1 i 2 Zakona o planiranju prostora i izgradnji objekata ("Službeni list Crne Gore" br. 64/17) i člana 46 stav 1 Zakona o upravnom postupku ("Službeni list Crne Gore" br. 56/14, 20/15, 40/16 i 37/17), donosi

RJEŠENJE

1. IZDAJE SE MLADENU ĐUROVIĆU, diplomiranom inženjeru arhitekture iz Podgorice, LICENCA ovlaštenog inženjera za obavljanje djelatnosti izrade tehničke dokumentacije i građenje objekta.
2. Ova Licenca se izdaje na neodređeno vrijeme.

O b r a z l o ž e n j e

Aktom, br.UPI 107/7-66/1 od 27.01.2018.godine, MLADEN ĐUROVIĆ, diplomirani inženjer arhitekture iz Podgorice, obratio se ovom ministarstvu zahtjevom za izdavanje licence ovlaštenog inženjera za obavljanje djelatnosti izrade tehničke dokumentacije i građenje objekta.

Uz zahtjev imenovani je ovom ministarstvu dostavio sledeće dokaze:

- Diplomu o stečenom visokom obrazovanju- diplomirani inženjer arhitekture, izdata od strane Univerziteta »Kiril i Metodije« u Skoplju – Arhitektonski fakultet, br.A-3288/VIII1 od 24.05.1988.godine, Ov.br.90 od 16.01.2018.godine;
- Rješenje o nostrifikaciji inostrane diplome br.01-3823/1 od 22.12.2005.godine;
- Ovjerena kopija lične karte - Ov.br.83 od 16.01.2018.godine;
- Ovjerena fotokopija radne knjižice, reg.br.2042/88 od 07.10.2018.godine, Ov.br.93 od 16.01.2018.godine;
- Referenc lista, izdata od strane »Arhitektonski Atelje«c DOO Podgorica od 15.01.2018.godine;
- Uvjerenje Ministarstva pravde, br.05/2-1683/18-9 od 14.02.2018.godine, kojim se potvrđuje da u kaznenoj evidenciji ne postoje podaci o osuđivanosti za imenovanog;

Ministarstvo održivog razvoja i turizma, razmotrilo je podnijeti zahtjev pa je odlučilo kao u dispozitivu ovog rješenja, a ovo sa sledećih razloga:

Naime, članom 123 stav 1 Zakona o planiranju prostora i izgradnji objekata («Službeni list Crne Gore » br. 64/17), propisano je da ovlašćeni inženjer može da bude fizičko lice koje obavlja poslove izrade tehničke dokumentacije odnosno građenje objekta, odgovarajuće struke, sa visokim obrazovanjem, odnosno najmanje kvalifikacijom VII1 podnivoa okvira kvalifikacije i najmanje tri godine radnog iskustva na stručnim poslovima izrade tehničke dokumentacije i građenja objekta.

Članom 3 stav 1 tačka 1 Pravilnika o načinu i postupku izdavanja, mirovanja licence i načinu vođenja registara licenci („ Službeni list Crne Gore „ br. 79/17), utvrđene su vrste licenci, a između ostalih i licenca ovlašćenog inženjera koja se izdaje fizičkom, licu za obavljanje djelatnosti izrade tehničke dokumentacije i građenje objekta.

Članom 4 stav 1 tač. 1-4. Pravilnika, utvrđeno je da se u postupku izdavanja licence ovlašćenog inženjera, provjerava: 1) identitet podnosioca zahtjeva; 2) da li podnosilac zahtjeva posjeduje visoko obrazovanje, odnosno najmanje kvalifikacije VII1 podnivoa okvira kvalifikacija, odnosno da li je izvršeno priznavanje inostrane obrazovne isprave najmanje kvalifikacije VII1 podnivoa okvira kvalifikacija; 3) da li podnosilac zahtjeva ima najmanje tri godine radnog iskustva na stručnim poslovima izrade tehničke dokumentacije i građenju objekta sa visokim obrazovanjem, odnosno najmanje kvalifikacije VII1 podnivoa okvira kvalifikacije i 4) da li je podnosilac zahtjeva osuđivan za krivično djelo za koje se gonjenje preduzima po službenoj dužnosti.

Stavom 3 istog člana Pravilnika, utvrđeno je da se radno iskustvo u smislu stava 1 tačka 3 ovog člana, smatra radno iskustvo u svojstvu saradnika na izradi tehničke dokumentacije na građenju objekta, odnosno izvođenja pojedinih radova na građenju objekta. Stavom 4 istog člana Pravilnika, utvrđeno je da se izuzetno od stava 3 ovog člana, fizičkom licu koje posjeduje licencu za izradu tehničke dokumentacije i građenje objekata, izdatu po propisima koji su važili do donošenja ovog propisa, radno iskustvo može dokazati na osnovu uvida u dokumentaciju koja je bila osnov za njeno izdavanje. Članom 137 stav 1 Zakona, propisano je da se licenca za fizičko lice izdaje na neodređeno vrijeme.

Rešavajući po predmetnom zahtjevu, a na osnovu uvida u dostavljene dokaze, ovo ministarstvo nalazi, da su se u konkretnoj pravnoj stvari stekli uslovi za primjenu čl. 123 stav 1 i 135 stav 2 Zakona o planiranju prostora i izgradnji objekata, a u vezi čl 3 stav 1 tač. 1 i čl. 4 Pravilnika o načinu i postupku izdavanja, mirovanja licence i načinu vođenja registara licenci.

Saglasno izloženom, riješeno je kao u dispozitivu ovog rješenja.

PRAVNA POUKA: Protiv ovog rješenja može se pokrenuti upravni spor tužbom kod Upravnog suda Crne u roku od 20 dana od dana prijema istog

OVLAŠĆENO SLUŽBENO LICE
Nataša Pavićević





POLISA ZA OSIGURANJE OD ODGOVORNOSTI

Ugovarač osiguranja: ARHITEKTONSKI ATELJE DOO, 81000 PODGORICA, BULEVAR REVOLUCIJE 7
 PIB:02290103

Osiguranik: ARHITEKTONSKI ATELJE DOO, 81000 PODGORICA, BULEVAR REVOLUCIJE 7
 PIB:02290103

Početak osiguranja: 10.1.2019 Prestanak osiguranja: 10.1.2020 Dospijeće: 10.01
 Tarifa i tarifna grupa: XI Suma osiguranja: 100.000,00 Premija osiguranja: 615,26

Osiguranje je zaključeno prema priloženim uslovima: Opšti uslovi za osiguranje od odgovornosti. Posebni uslovi za osiguranje od opšte odgovornosti. Posebni uslovi za osiguranje od profesionalne odgovornosti i odgovornosti za proizvode sa manom.

Osiguranik potvrđuje da je kod zaključenja ovog ugovora primio naznačene uslove.

Redni broj	Osigurava se	Suma osiguranja (€)	Ukupan limit za trajanje osiguranja	Premija osiguranja (€)
1 Tarifa premija XI - za osiguranje od opšte odgovornosti				
1	Opšte odgovornosti - razne delatnosti Osiguranjem od profesionalne odgovornosti pruža se osiguravajuće pokriće za učinjenu profesionalnu grešku, nesavjestan ili nestručan postupak, odnosno propust davoaca usluga (osiguranika). Ovim osiguranjem pokrivena je odgovornost za prouzrokovanu štetu klijentu, ako je nastala iz profesionalne djelatnosti- izrada tehničke dokumentacije i gradnja objekta. (Osiguranika). Osigurana suma 100.000,00 EUR Godišnji agregat šteta 100.000,00 EUR	100.000,00	100.000,00	1.340,44
1.1	Popust za smanjenje broja suma osiguranja u zbirnom limitu	1.340,44	0,00	536,18
1.2	Popust za jednokratno plaćanje premije	804,26	0,00	80,43
1.3	Popust za osiguranika od posebnog poslovnog interesa	723,83	0,00	108,57
Ukupno:				615,26
PREMIJA OSIGURANJA				615,26
Porez:				55,37
UKUPNO ZA UPLATU:				670,63

NAPOMENA:

Franšiza (ucešće u šteti) je 10%, min. 1.000,00 Eur.

-Ovo osiguranje pokriva rizik Odgovornosti za štetu prouzrokovanu licima, za štetu na objektima i za finansijski gubitak u skladu sa Uslovima osiguranja

Posebna ugovaranja, zaštitne mjere i klauzule:

Teritorijalno pokrivanje: Republika Crna Gora.

Broj zaposlenih je 21 (8 licenciranih Inženjera).

Osnovna djelatnost Osiguranika -projektovanje.

Premija osiguranja 670,63 € obračunata za period od 10.01.2019 do 10.01.2020 plaća se prema ispostavljenoj fakturi. Ugovarač osiguranja potpisom na polisi potvrđuje da je primio fakturu, koja predstavlja sastavni dio polise kao ugovora o osiguranju.

Broj polise: 6-32942
Zamjena polise: 29914
Vrsta osiguranja: Opšta odgovornost
Šifra osiguranja: 1301
Poslovna jedinica: Direkcija
Saradnički broj: 505112
Mjesto: Podgorica
Datum: 10.01.2019

Ugovarač osiguranja: ARHITEKTONSKI ATELJE DOO, 81000 PODGORICA, BULEVAR REVOLUCIJE 7
PIB:02290103

Osiguranik: ARHITEKTONSKI ATELJE DOO, 81000 PODGORICA, BULEVAR REVOLUCIJE 7
PIB:02290103

Osiguravač zadržava pravo ispravke računskih i drugih grešaka saradnika.
Saglasan/na sam da me Osiguravač kontaktira na elektronsku adresu, e mail arh.atelje@t-com.me, u cilju dostave svih pisanih obavještenja definisanih Zakonom o obligacionim odnosima i Uslovima osiguranja, a u kontekstu izvršenja ugovoreni obaveza ugovorih strana.
Pocetak osiguranja po ovoj polisi je istek 24-og casa datuma naznacenog na polisi kao datum pocetka osiguranja, ali ne prije isteka 24-og casa dana uplate premijskog obroka definisanog otplatnim planom koji cini sastavni dio predmetne polise. Ukoliko Ugovarač osiguranja u roku od 30 dana od isteka 24-og casa dana naznacenog kao dospijee premijskog obroka ne uplati premiju osiguranja, smatra se da osiguranje nije ni bilo zaključeno, te se predmetna polisa istekom navedenog perioda automatski smatra nevažećom bez obaveze slanja opomene Društva.
U slučaju iz prethodnog stava, Osiguravač nema pravo da zahtijeva naplatu premije osiguranja, obzirom da nije pružano osiguravajuće pokrivenje. Ugovarač osiguranja je saglasan da osiguravač može izvršiti obradu ličnih podataka koje pribavi po osnovu ovog ugovora o osiguranju, kao i da iste može proslediti na obradu povezanom pravnom licu, odnosno pravnom licu angažovanom u cilju obavljanja poslova koji su u vezi sa predmetnim ugovorom o osiguranju.
Polisa je punovažna sa skeniranim pečatom i potpisom lica ovlašćenih za potpisivanje u ime Osiguravača na ovoj Polisi. Isti imaju dokaznu snagu i pravno dejstvo svojeručnog potpisa i originalnog pečata.

Veljko Belušić Božanić

Za Osiguravača



Veljko Belušić

Za Ugovarača

CRNA GORA
GLAVNI GRAD - PODGORICA
Sekretarijat za planiranje
i uređenje prostora i zaštitu
životne sredine
Broj: 08-352/14-531
Podgorica, 03.07.2014. godine

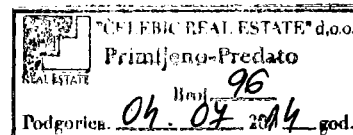

„ČELEBIĆ REAL ESTATE" D.O.O.

PODGORICA
Ul. Kralja Nikole 27

Sekretarijatu za planiranje i uređenje prostora i zaštitu životne sredine Glavnog grada – Podgorice, zahtjevom broj 08-352/14-531 od 04.06.2014. godine, obratili ste se za izdavanje urbanističko-tehničkih uslova za izgradnju objekta višeporodičnog stanovanja sa djelatnostima, na urbanističkim parcelama broj '3-9" i '3-10", Blok 3, u zahvatu DUP-a "Radoje Dakić" – Izmjene i dopune u Podgorici.

U prilogu dopisa dostavljamo Vam jedan primjerak urbanističko-tehničkih uslova broj 08-352/14-531 od 16.06.2014. godine, za izgradnju objekta višeporodičnog stanovanja sa djelatnostima, na urbanističkim parcelama broj '3-9" i '3-10", Blok 3, u zahvatu DUP-a "Radoje Dakić" – Izmjene i dopune u Podgorici, sa katastrom instalacija i tehničkim uslovima priključenja na gradski vodovod i kanalizaciju broj 4649/3 od 01.07.2014. godine izdatim od D.O.O. "Vodovod i kanalizacija".

Shodno aktu Ministarstva održivog razvoja i turizma, broj 05-5178/1 od 30.11.2011 godine, u postupku izdavanja urbanističko-tehničkih uslova, nije potrebno pribavljati posebne uslove za izradu tehničke dokumentacije od strane Elektroprivrede Crne Gore AD Nikšić FC Distribucija, jer su isti propisani predmetnim urbanističko-tehničkim uslovima.

Prilog: Kao u tekstu

gbc
V.D. POMOĆNIK SEKRETARA
Rina Ivančević, dipl.ing.građ.
Rina Ivančević

URBANISTIČKO - TEHNIČKI USLOVI
ZA IZGRADNJU OBJEKATA VIŠEPORODIČNOG STANOVANJA SA
DJELATNOSTIMA NA URBANISTIČKIM PARCELAMA „3-9“ i „3-10“,
blok 3
DUP "RADOJE DAKIĆ"–Izmjene i dopune

PODNOŠILAC
ZAHTJEVA :

"ČELEBIĆ REAL ESTATE" d.o.o. Podgorica

OBRADJIVAČ:

SEKRETARIJAT ZA PLANIRANJE , UREDJENJE
PROSTORA I ZAŠTITU ŽIVOTNE SREDINE
GLAVNI GRAD - PODGORICA

Podgorica, jun 2014. godine

CRNA GORA
Glavni grad - Podgorica
Sekretarijat za planiranje
i uređenje prostora
i zaštite životne sredine
Broj: 08 - 352/14 – 531
Podgorica,16.06.2014. godine

DUP" RADOJE DAKIĆ"-Izmjene i dopune
blok 3
Urbanističke parcele „ 3-9" i "3-10"

URBANISTIČKO -TEHNIČKI USLOVI ZA IZGRADNJU OBJEKATA VIŠEPORODIČNOG STANOVANJA SA DJELATNOSTIMA

PODNOŠILAC ZAHTJEVA :

"Čelebić Real Estate"d.o.o.Podgorica, aktom zavedenim kod ovog Organa broj 08-352/14-531.

PRAVNI OSNOV:

Zakon o uređenju prostora i izgradnji objekata ("Sl.list CG", broj 51/08, 39/13), DUP " Radoje Dakić" - izmjene i dopune, usvojen Odlukom SO Podgorica broj 01-030/12-1056 od 20.07.2012. godine.

L o k a c i j a :

Postojeće stanje lokacije :

URBANISTIČKO - TEHNIČKI USLOVI :

Lokacija obuhvata djelove kat.parcela broj:1503/1,1510/4,1510/1,1510/3,1503/52 i 1503/60 KO Podgorica 1 i nalazi se u zahvatu DUP-a "Radoje Dakić"-Izmjene i dopune.

Na katastarsku parcelu broj 1510/1 po dostavljenom listu nepokretnosti broj – prepis broj 4558 KO:Podgorica1,površine 200m2 uknjižena je poslovna zgrada u privredi,prizemna,površine 200m2,bez tereta i ograničenja,planirana za rušenje.

Na katastarsku parcelu broj 1510/3 po dostavljenom listu nepokretnosti broj – prepis broj 4426 KO:Podgorica1,površine 937m2 uknjižena je poslovna zgrada u privredi,prizemna,površine 937m2,bez tereta i ograničenja,planirana za rušenje.

Na katastarsku parcelu broj 1510/4 po dostavljenom listu nepokretnosti broj – prepis broj 4582 KO:Podgorica1,površine 937m2 uknjižena je poslovna zgrada u privredi,prizemna,površine 937m2,bez tereta i ograničenja.

U postupku izdavanja građevinske dozvole na osnovu čl.93 Zakona o uređenju prostora i izgradnji objekata („Sl.list CG, broj 51/08 i 34/11) dostaviti dokaz o pravu svojine odnosno drugom pravu na građevinskom zemljištu ili dokaz o pravu građenja, odnosno drugom pravu na objektu, ako se radi o rekonstrukciji objekta.

PLANIRANO STANJE :

Lokacija:

Lokacija na koju se izdaju ovi urbanističko tehnički uslovi obuhvata dvije urbanističke parcele "3-9" i "3-10" u zahvatu DUP-a "Radoje Dakić"-Izmjene i dopune.

Urbanističke parcele „3-9" i „3-10", blok3, definisane su koordinatnim tačkama, kako je dato grafičkim prilogom "Geodezija".

Navedenim grafičkim prilogom, definisane su i građevinske linije.

Planirani objekti

UTU za izgradnju objekta za višeporodično stanovanje sa djelatnostima u Bloku 3 na urbanističkim parcelama (od UP 3-1 do UP 3-11)

Planirani kompleksi višeporodičnog stanovanja raspodjeljuju se u bloku 3 (na pripadajućim blokovskim parcelama). Mogu biti izvedeni od većeg broja lamela (za koje je predviđena fazna realizacija) različite spratnosti, pri čemu se preporučuje da dispozicija objekata na navedenim lokacijama prati okvire datih građevinskih linija. Visinska regulacija je planirana usklađivanjem sa izvedenim objektima u kontaktnim zonama, te je definisan stav da se spratnost prilagodi okruženju i uspostavljenim odnosima sa susjednim objektima i saobraćajnicama, razmak između susjednih objekata ne smije biti manji od visine objekta. U tom smislu planirana je spratnost do P+5. Raznolikost u broju spratnih visina omogućava formiranje stepenaste strukture koja omogućava bolji vizuelni ambijent. U pogledu materijalizacije objekta od investitora i projektanta se očekuje primjena racionalnih konstruktivnih sistema, kao i upotreba trajnih i u savremenoj praksi adekvatnih materijala prilagođenih značaju lokacije i okruženju u kom se gradi. Parkiranje u zoni bloka 3 se predviđa na nadzemnom dijelu urbanističkih parcela na kojima će se graditi objekti.

Za nedostajući broj parking mjesta u bloku 3, dodijeljena je posebna urbanistička parcela označena kao UP 3-11.

Na novoformiranim urbanističkim parcelama, prikazanim na grafičkim priložima, planirana je izgradnja objekata pod sljedećim uslovima:

- Namjena objekata je višeporodično stanovanje sa mogućnošću poslovanja u prizemlju,
- Spratnost objekata je do P+5 nadzemnih etaža, data u grafičkom i tabelarnom prilogu. Daje se mogućnost preraspodjele spratnosti u okviru lokacije uz uslov da se ne pređe maksimalna spratnost na istoj, data u grafičkom prilogu i bruto građevinska površina data u tabeli,
- Indeks zauzetosti na nivou bloka je maksimum 0,35 dok je indeks izgrađenosti maksimum 1,70, indeksi su dati u tabelarnom prilogu za svaku parcelu pojedinačno,
- Regulacija u vertikalnom smislu uslovljena je spratnim visinama, sa preporukom da svijetle visine budu: prizemlje maksimalno do 4,5m, sprat: max. 2,80m,
- Kotu prizemlja vezati za teren, maksimalno do 0.45m iznad kote terena,
- Građevinski elementi erkeri (ispusti -balkoni) na nivou prvog i viših spratova mogu da pređu građevinsku liniju najviše za 1,20m ukoliko ispunjava uslov da ne prelazi granicu urbanističke parcele. Površina isturenih dijelova fasade (erker) ne može biti veća od 50 % ukupne površine fasade,
- Preporuka je projektovanje natkrivenih pješačkih komunikacija na nivou prizemlja posebno uz važne pješačke tokove gdje mogu izaći van građevinske linije ali ne van urbanističke parcele bloka - lokacije,
- Takođe je preporučljivo predvidjeti prolaze kroz objekte na prizemnoj etaži, mogućnost da se prilikom projektovanja mogu preciznije definisati u skladu sa propisima,
- Uređenjem slobodnih površina u okviru lokacije objekata obezbijediti prostor za igru djece i odmor i rekreaciju odraslih.
- Investitoru se ostavlja mogućnost korigovanja predviđenog broja stambenih jedinica u okviru zadatih koeficijenata zauzetosti i izgrađenosti na datoj lokaciji, uz obavezu da se za ponuđeni broj stambenih jedinica obezbijedi potreban broj pripadajućih parking mjesta.
- Predviđena je fazna realizacija, dispozicija objekata mora da prati okvire datih građevinskih linija.

Planirani programski pokazatelji:

Blok	br. Urbanističke parcele	Urbanistička parcela P(m ²)	Namjena objekata	Status objekta	Prizemlja - P(m ²)	BRGP - P(m ²)	Maksimalna Spratnost	Stambenja	Poslovanja	Broj stambenih jedinica	Broj stanovnika
3-B	1425			Novi objekat	432	2592	P+5	2160	432	30	98

Blok	br. Urbanističke parcele	Urbanističke parcelne P(m ²)	Namjena objekata	Status objekta	Prizemlje - P(m ²)	BIPGP - P(m ²)	Maksimalna Spratnost	Stanovanje	Poslovanje	Broj stambenih jedinica	Broj stanovnika
3-10	1410			Novi objekat	432	2592	P+5	2160	432	30	96

Blok 3

Namjena objekata :višeporodično stanovanje sa djelatnostima.

Parking- stanovanje min.-max.za UP 3-9 je 26-39.

Parking poslovanje min.- max. za UP 3-9 je 4- 17.

Indeks zauzetosti za UP 3-9 je 0,30.

Indeks izgrađenosti za UP 3-9 je 1,82.

Parking- stanovanje min.-max.za UP 3-10 je 26-39.

Parking poslovanje min.- max. za UP 3-10 je 4- 17.

Indeks zauzetosti za UP 3-10 je 0,30.

Indeks izgrađenosti za UP 3-10 je 1,84.

Uslovi za zaštitu i unapređenje životne sredine:

Ukoliko se planira djelatnost koja može imati značajni uticaj na životnu sredinu i zdravlje ljudi, potrebno je projekat uskladiti sa Zakonom o procjeni uticaja na životnu sredinu odnosno pristupiti izradi Elaborata u skladu sa navedenim Zakonom.

Konstruktivni sistem:

Konstrukciju objekta racionalno prilagoditi arhitektonskom rješenju uz pridržavanje važećih propisa i pravilnika iz ove oblasti:

- PBAB 87 /"Sl.list SFRJ" 11/87/;
- Pravilniku o tehničkim normativima za izgradnju objekata visokogradnje u seizmičkim područjima /SL.list SFRJ" broj 31/81, 49/82, 21/88 i 52/90;
- Korisna opterećenja stambenih i javnih zgrada (JUS U.C7.121 /1988)
- Opterećenje vjetrom (JUS U.C7.110 /1991 , JUS U.C7.111 /1991,JUS U.C7.112 /1991 , JUS U.C7.113 /1991)
- Pravilnik o tehničkim normativima za temeljenje građevinskih objekata
- Pravilnik o tehničkim normativima za zidane zidove (sl . list SFRJ br. 87 /91)

INFRASTRUKTURNE INSTALACIJE:

S a o b r a ć a j :

Kolski prilaz predmetnim objektima planiran je preko kontaktne saobraćajne mreže. Elementi situacionog rješenja saobraćajnica prikazani su na grafičkim priložima ovih uslova.

Parkiranje u zoni zahvata plana rješavano je u funkciji planiranih namjena pojedinačno i manjih cjelina. Težilo se da svaki korisnik svoje potrebe sa parkiranjem rješava u okviru svoje građevinske parcele.

S obzirom na namjenu površina, težilo se da se broj automobila i operativnih saobraćajnih površina svede na mogući funkcionalni minimum, a da se pri tom saobraćajni problemi ne prenose iz ove zone u susjedne. Zbog toga se preporučuje rješavanje problema parkiranja podzemnim garažama koje je na ovom terenu srazmjerno lako, odnosno bez većih problema rješavati u jednom ili više podzemnih nivoa zavisno od potrebe na pojedinačnim lokacijama.

Broj parking mjesta treba distribuirati prema članu 114. Pravilnika o bližem sadržaju planskog dokumenta/kriterijumima namjene površina/elementima urbanističke regulacije i jedinstvenim grafičkim simbolima, Podgorica 2010.:

- **Stanovanje** (na 1000m²) – 15 PM (lokalni uslovi min. 12 a max. 18 PM)
- **Poslovanje** (na 1000m²) – 30 PM (lokalni uslovi min. 10 a max. 40 PM)

Pri distribuciji uzeti faktor istovremenosti uz mogućnost formiranja višenamjenskih parkirališta, uz uslov da se obezbijedi neophodan broj parking mjesta za stambeni dio.

Smjernice za UTU bile bi da se obezbijedi potreban broj parking mjesta zavisno od namjene, a u skladu sa nevedenim Pravilnikom.

Ovim planom je prihvaćen i razrađen princip da svaki objekat koji se gradi treba da zadovolji svoje potrebe sa parkiranjem vozila na parceli na kojoj se objekat gradi (ispod ili pored objekta) ili u neposrednoj blizini (u manjoj cjelini).

Ukoliko pri projektovanju novih objekata dođe do promjena BGP u odnosu na plan, broj parking mjesta obezbijediti prema datim normativima za izmijenjeno stanje.

Pri projektovanju klasičnih garaža poštovati sledeće elemente:

- širina rampe po pravcu min. 2,75 m;
- slobodna visina garaže min 2,2 m;
- dimenzije PM min. 2,5x5,0 m;
- širina unutaršnjih saobraćajnica po pravcu min. 5,50 m;
- podužni nagib pravih rampi max. 12% otkrivene i 15% na pokriveno.

Obrada otvorenih parkinga treba da je takva da omogući maksimalno ozelenjavanje, a na svako 3 PM obezbijediti (koliko je moguće) zasad drvoreda radi hladovine. Parking mjesto definisati sa dimenzijama 2,5x5,0 m sa ovičenjem.

Investitoru se ostavlja mogućnost korigovanja predviđenog broja stambenih jedinica u okviru zadatah koeficijenta zauzetosti i izgrađenosti na datoj lokaciji, uz obavezu da se za ponuđeni broj stambenih jedinica obezbijedi potreban broj pripadajućih parking mjesta.

Parkiranje u zoni bloka 3 se predviđa na nadzemnom dijelu urbanističkih parcela na kojima će se graditi objekti.

Za nedostajući broj parking mjesta u bloku 3, dodijeljena je posebna urbanistička parcela označena kao UP 3-11.

Elektroenergetika:

Napajanje električnom energijom objekta izvršiti prema:

- Planu Elektroenergetika (grafički prilog)
- »Uslovima za izradu tehničke dokumentacije« izdate od Elektrodistribucije Podgorica.

Električne instalacije objekta, projektovati odnosno izvesti u svemu prema sledećim pravilnicima, standardima i zakonima:

- Pravilniku o tehničkim normativima za elektroinstalacije niskog napona (»Sl.list SRJ« broj 28/95),
- Pravilniku o tehničkim normativima za zaštitu objekata od atmosferskog pražnjenja (»Sl.list SRJ« broj 11/96),
- Jugoslovenski standar – Električne instalacije niskog napona JUS N.B2.741
- Jugoslovenski standardi – Električne instalacije u zgradama – zahtjevi za bezbjednost JUS N.B2.742,743,752«,
- Zakona o zaštiti na radu
- Zakona o zaštiti požara
- Kao i svim drugim pravilnicima i standardima za ovu vrstu objekata,

Elektronska komunikaciona mreža

Shodno članu 26 stav 2 Zakona o elektronskim komunikacijama (Službeni list 50/08) investitor mora graditi pretplatničke komunikacione kablove, kablove za kablovsku distribuciju i zajednički antenski sistem.

Kablovi i sistemi moraju biti izgrađeni tako da omogućavaju jednostavan prilaz i korišćenje.

Investitor je obavezan da izgradi odgovarajuće priključke na javne elektronske komunikacione mreže.

Hidrotehničke instalacije:

Instalacije vodovoda i kanalizacije projektovati u svemu prema važećim propisima i normativima za tu vrstu objekata a priključiti ih na gradsku distributivnu mrežu prema uslovima datim od strane JP "Vodovod i kanalizacija" - Podgorica.

U prilogu se daju trase postojećih i detaljnim urbanističkim planom planiranih vodova. Projekat hidrotehničkih instalacija raditi u skladu sa važećim tehničkim propisima .

Zelenilo višeporodičnih stambenih objekata i blokova:

Postojeće zelene površine sanirati, a one koje budu planirane planskim dokumentima, treba definisati u okviru javne ili posebne parcele sa javnim režimom korišćenja.

Planom je predviđeno formiranje blokovskog zelenila nad podzemnim garažama. Za formiranje zelenih površina nad garažom obezbijediti substrat sa drenažnim slojem debljine 60 cm. Za sadnju koristiti žbunaste forme i nisko drveće sa plitkim korijenom. (Magnolia grandiflora, Gardenia jasminoides, Nerium oleander, Juniperus horisontalis, Pittosporum tobira, Cotoneaster horisontalis, Siringa chinensis, Pinus mugo var "mugus").

Na ovoj površini projektom predvidjeti formiranje različitih sadržaja, miran odmor, dječija igrališta, fontane, česme sa dekorativnim grupacijama po obodu ili uz sadržaje a na pojedinim mjestima formirati pergole ili grupacije u kojima će dominirati puzavice. Akcenat treba staviti na ozelenjavanje u niskim lišćarima i četinarima a gdje je moguće praviti replike "prirodnog vrta" tj. kombinaciju vodenog toka, sitnog cvijeća i patuljastih četinara. Zato je ova vrsta ozelenjavanja specifična jer je potrebno stvoriti ambijent i u tom slučaju je moguće kao akcenat formirati i neku vrstu replika na temu vrta.

Po obodu blokova nalaze se kvalitetne zelene površine koje nemaju ograničenja u pogledu sadnje visokog drveća pa izvršiti presađivanje visokih kvalitetnih sadnica (ukoliko su predviđene za uklanjanje) na ove površine koje je potrebno održavati i zaštititi.

Potrebno je pravilnim njegovanjem i odabirom vrsta podici nivo kvaliteta zelenih površina i stvoriti ambijentalne cjeline u kojima ce odmor i rekreacija stanovništva biti prioritet.

Kod zelenih površina stambenih objekata i blokova važe sledeći uslovi:

- potrebno je da postoji projekat zelene površine u odgovarajućoj razmjeri sa precizno određenom granicom, unutrašnjim saobraćajnicama.;
- zelenilo treba da bude reprezentativno;
- sadnju vršiti u grupama (drvenasto-žbunasti zasadi) i u vidu solitera u kombinaciji sa parternim grupacijama,
- planirati mjesta za postavljanje skulptura,
- planirati vodene površine (vještačka jezerca, fontane),
- sadržaji treba da budu koncentrisani (miran odmor, igra, rekreacija, i dr.),
- koristiti meke zastore u boji, udobne za igru i gaženje, od savremenih materijala
- sadržaj treba da obuhvati sve starosne grupe,
- svaka građevinska parcela mora da sadrži najmanje 30% zelenila,
- zasade pažljivo planirati tako da imaju visoku biološku, funkcionalnu i estetsku vrijednost,
- formirati kvalitetne travnjake otporne na sušu i gaženje,

- na površinama za igru djece obezbijediti potrebnu osunčanost, koristiti elastične zastore i opremiti ih atraktivnim spravama (ljudjaške, tobogani, klackalice, penjalice) koje su atestirane,
- normativ za određivanje potrebne površine dječjeg igrališta za djecu od 1 do 3 g. iznosi 1 m² po djetetu, a uobičajena veličina je 1001 m², a za djecu od 3 do 7 g. normativ je 5 m² po djetetu (P = 300 do 500 m²),
- duž trotoara, staza i platoa postaviti funkcionalni urbani mobilijar (klupe, kante za smeće i dr.),
- projektovati hidrantsku mrežu za zalivanje.

Naročito je značajno kroz razradu dalje planske dokumentacije valorizovati zelene površine i očuvati svako zdravo i dekorativno stablo na području DUP-a metodom pejzažne taksacije.

Meteorološki podaci :

Područje Podgorice karakteriše submediteranska klima sa vrlo dugim, toplim i sušnim ljetima, a blagim i kišovitim zimama. Višegodišnjom analizom meteoroloških uslova utvrđeno je da Podgorica ima:

- srednju godišnju temperaturu od 15,5%^oC (prosječno najhladniji mjesec je januar sa 5%^oC), a najtopliji jul sa 26,7%^oC),
- 2450 sunčanih sati (102 dana), (najsunčaniji mjesec je juli, a najmanje sunčan mjesec je decembar),
- srednji godišnji prosjek padavina od 169 mm (najveši u decembru 248 mm, najmanji u julu 42 mm),
- prosječnu relativnu godišnju vlažnost vazduha 63,6% (max. vlažnost je u novembru 77,2%, a min. u julu 49,4%),
- dominantan sjeverni vjetar sa max. brzinom od 34,80 m/sec (123km/h), sa pritiskom od 75,7 kp/m², najčešće u zimskom periodu sa prosječno 20,8 dana,
- srednji vremenski period u kome je potrebno grijanje je od 10. novembra do 30. marta.

Prije projektovanja navedene podatke potrebno je provjeriti i kompletirati od Republičkog hidrometeorološkog zavoda Podgorica.

Inženjersko-geološke karakteristike :

- Koeficijent seizmičnosti (C1)..... K_s=0,079
- Koeficijent dinamičnosti (C1)..... 1,0 kd 0,47
- Ubrzanjetla (C1) Q_{max}=0,288
- Dobijeni intenzitet u MCS (C1) 9°

Podaci o nosivosti tla i nivou podzemnih voda:

Nosivost terena iznosi 300-500 kN/m².

Geološku gradnju terena čine šljunkovi i pjeskovi neravnomjernog granilomerijskog sastava i promjenljivog stepena vezivosti. Nekada posve nevezani sedimenti, a nekad pravi

konglomerati, praktično nestišljivi koji se drže ne samo u vertikalnim otcjecima već i u potkopinama i svodovima.

Navedene litološke strukture su veoma dobro vodopropustljive, mada na mjestima gdje su dominantni konglomerati površinske vode se duže zadržavaju.

Nivo podzemnih voda je više od 4,00 m ispod kote terena.

OSTALI USLOVI :

Projekat uraditi u skladu sa izdatim urbanističko-tehničkim uslovima kod ovlašćenog privrednog društva koje je upisano u Centralni registar Privrednog suda za obavljanje djelatnosti izrade tehničke dokumentacije i koje ispunjava uslove propisane I u skladu sa članom 83 Zakona o uređenju prostora i izgradnji objekata ("Sl. list Crne Gore", broj 51/08, broj 39/13).

Projektnu dokumentaciju uraditi prema Zakona o uređenju prostora i izgradnji objekata ("Sl. list Crne Gore", broj 51/08,39/13) i važećim pravilnicima.

Ukoliko je lokacija dio jedne urbanističke parcele,odnosno ukoliko se na lokaciji realizuje fazna izgradnja potrebno je uraditi idejno rješenje za kompletnu urbanističku parcelu I definisati faznost realizacije u skladu sa urbanističko tehničkih uslova.Za izradu idejnog rješenja potrebna je saglasnost svih vlasnika zemljišta koje čine urbanističku parcelu.

Građevinska dozvola izdaje se na osnovu idejnog projekta odnosno glavnog projekta sa izveštajem o izvršenoj reviziji,izrađenog u deset (10) primjerka od kojih je sedam u zaštićenoj digitalnoj formi,dokaza o pravu svojine na građevinskom zemljištu ili dokaza o pravu građenja,odnosno drugom pravu na objektu.

O izvršenoj reviziji idejnog projekta i glavnog projekta sačinjava se izvještaj ovjeren i potpisan od strane revidenta.Revident je dužan da u izvještaju o izvršenoj reviziji projekta navede tačne i istinite konstatacije o usklađenosti sa uslovima iz člana 62 Zakona o uređenju prostora i izgradnji objekata("Sl. list Crne Gore", broj 51/08 , 39/13).

Sastavni dio ovih urbanističko-tehničkih uslova su i grafički prilozi.
Ovi urbanističko-tehničkih uslovi važe do dana donošenja novog DUP-a.

OBRADILI :

za
Arh.Beti Radović,dipl.ing.
Mr Miodrag Kalezić,dipl.ing.geod.
Radmila Maljević,dipl.inf.saob.
Obrada grafičkih priloga :
Vlatko Mijatović, teh.

SEKTOR ZA UREĐENJE PROSTORA

Rina Ivančević, dipl. ing. građ.

CRNA GORA
Glavni grad - Podgorica
Sekretarijat za planiranje
i uređenje prostora
i zaštite životne sredine
Broj: 08 - 352/14 - 531
Podgorica, 16.06.2014. godine

DUP "RADOJE DAKIĆ"-Izmjene i dopune
blok 3
Urbanističke parcele „3-9” i „3-10”

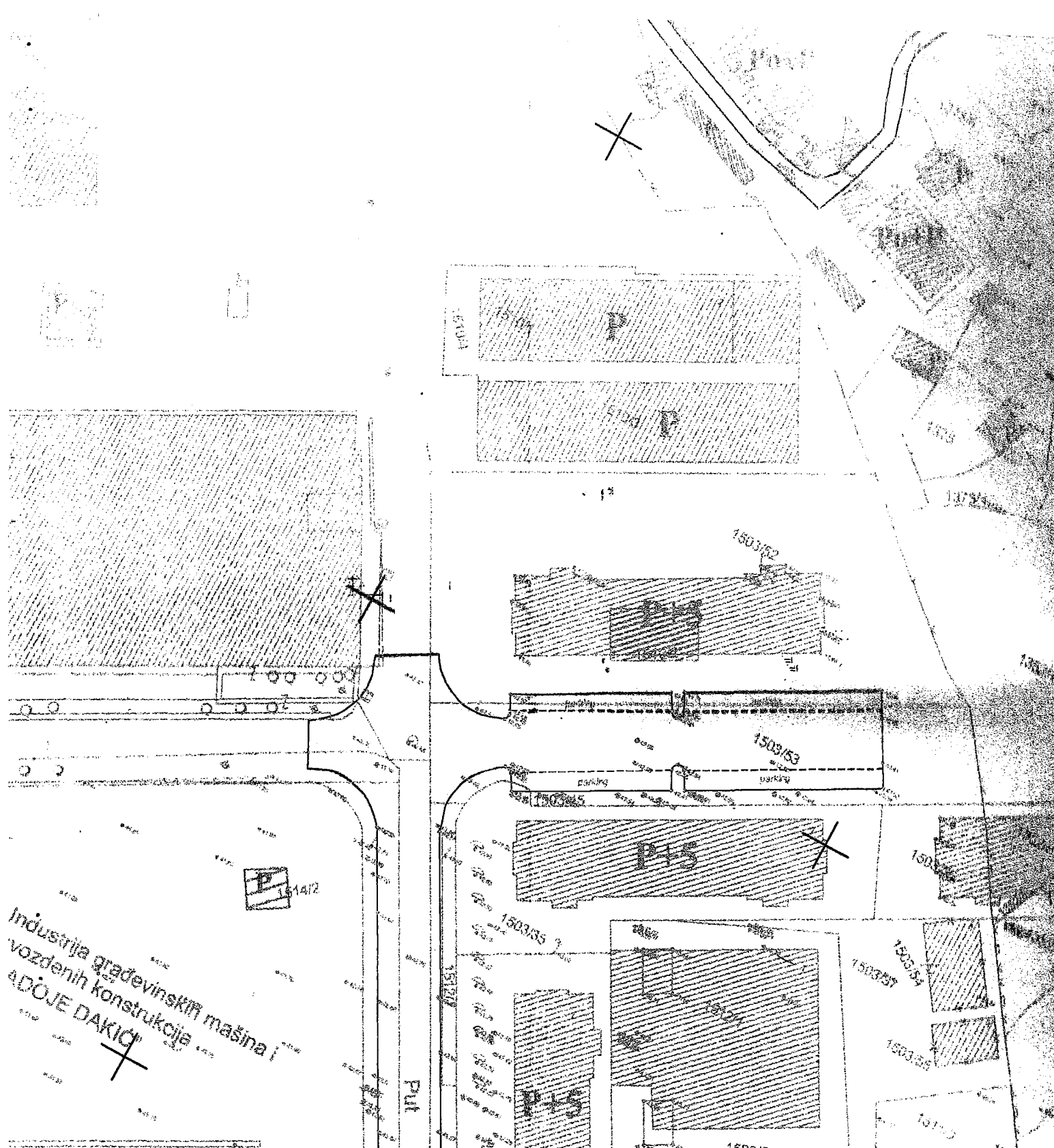

Industrija građevinskih mašina i
vozdenih konstrukcija
RADOJE DAKIĆ

R-1: 1000	Naziv grafičkog priloga GEODETSKA PODLOGA	Grafički prilog br.1
-----------	--	-------------------------

CRNA GORA
Glavni grad - Podgorica
Sekretarijat za planiranje
i uređenje prostora
i zaštite životne sredine
Broj: 08 - 352/14 - 531
Podgorica, 16.06.2014. godine

DUP "RADOJE DAKIĆ"-Izmjene i dopune
blok 3
Urbanističke parcele "3-9" i "3-10"

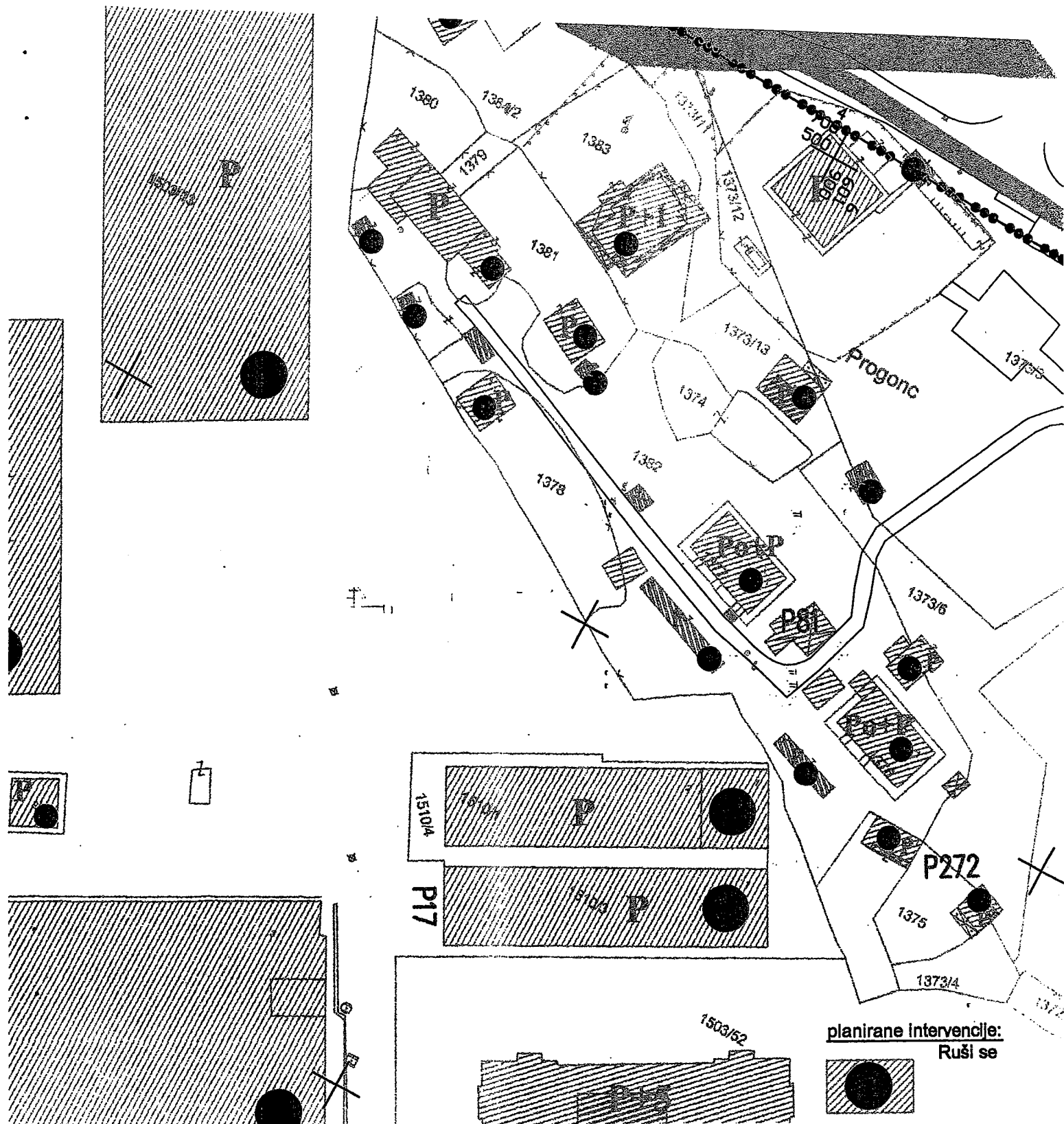

R-1: 1000

Naziv grafičkog priloga
ANALIZA POSTOJEĆEG STANJA SA PLANOM
INTERVENCIJA

Grafički priloga
br.2

CRNA GORA
 Glavni grad - Podgorica
 Sekretarijat za planiranje
 i uređenje prostora
 i zaštite životne sredine
 Broj: 08 - 352/14 - 531
 Podgorica, 16.06.2014. godine

DUP" RADOJE DAKIĆ"-Izmjene i dopune
 blok 3
Urbanističke parcele „ 3-9" i "3-10"

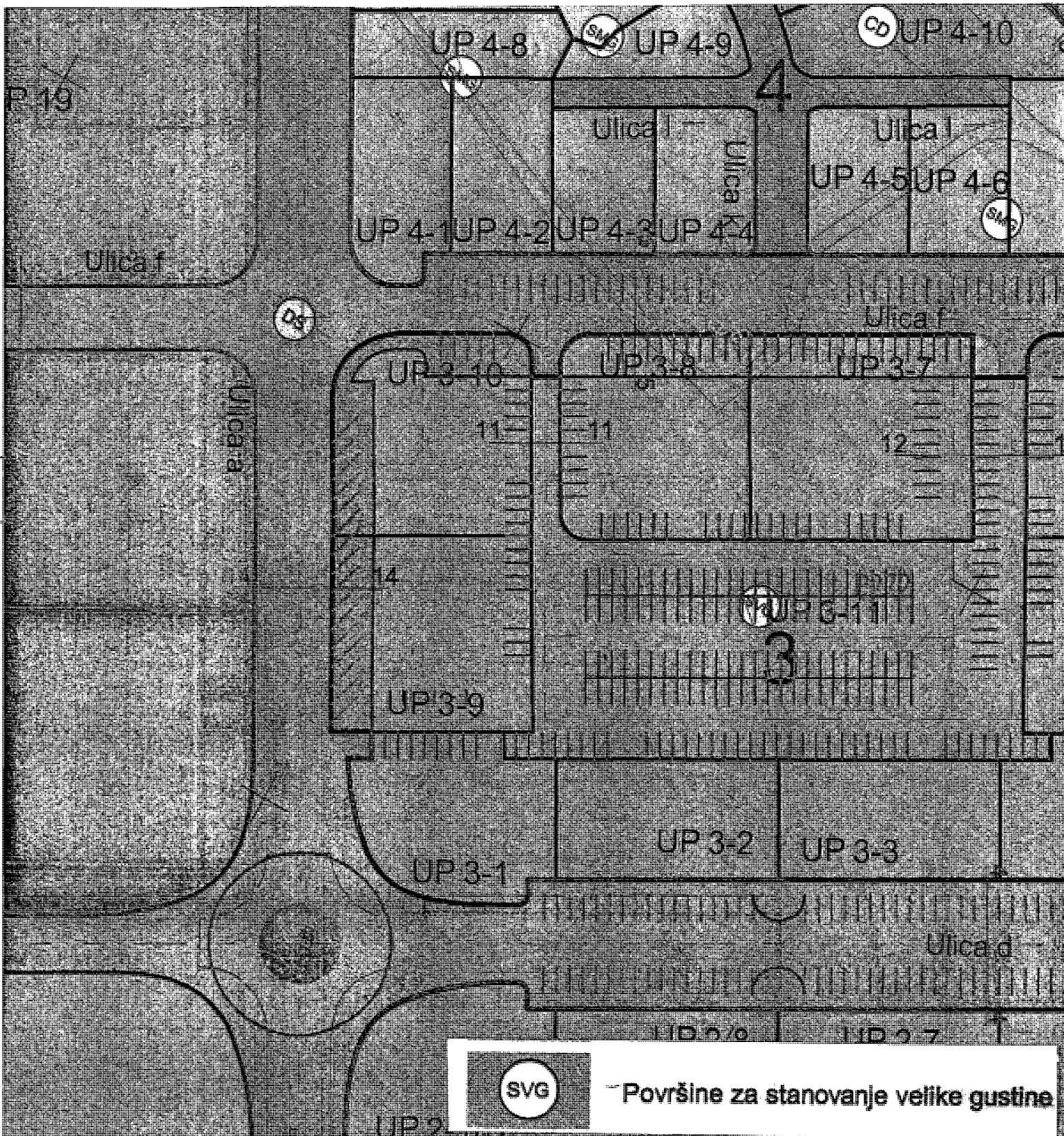

R-1: 1000	Naziv grafičkog priloga PLAN NAMJENE POVRŠINA	Grafički prilog br.3
-----------	--	-------------------------

CRNA GORA
Glavni grad - Podgorica
Sekretarijat za planiranje
i uređenje prostora
i zaštite životne sredine
Broj: 08 - 352/14 - 531
Podgorica, 16.06.2014. godine

DUP" RADOJE DAKIĆ"-Izmjene i dopune
blok 3
Urbanističke parcele „ 3-9" i "3-10"

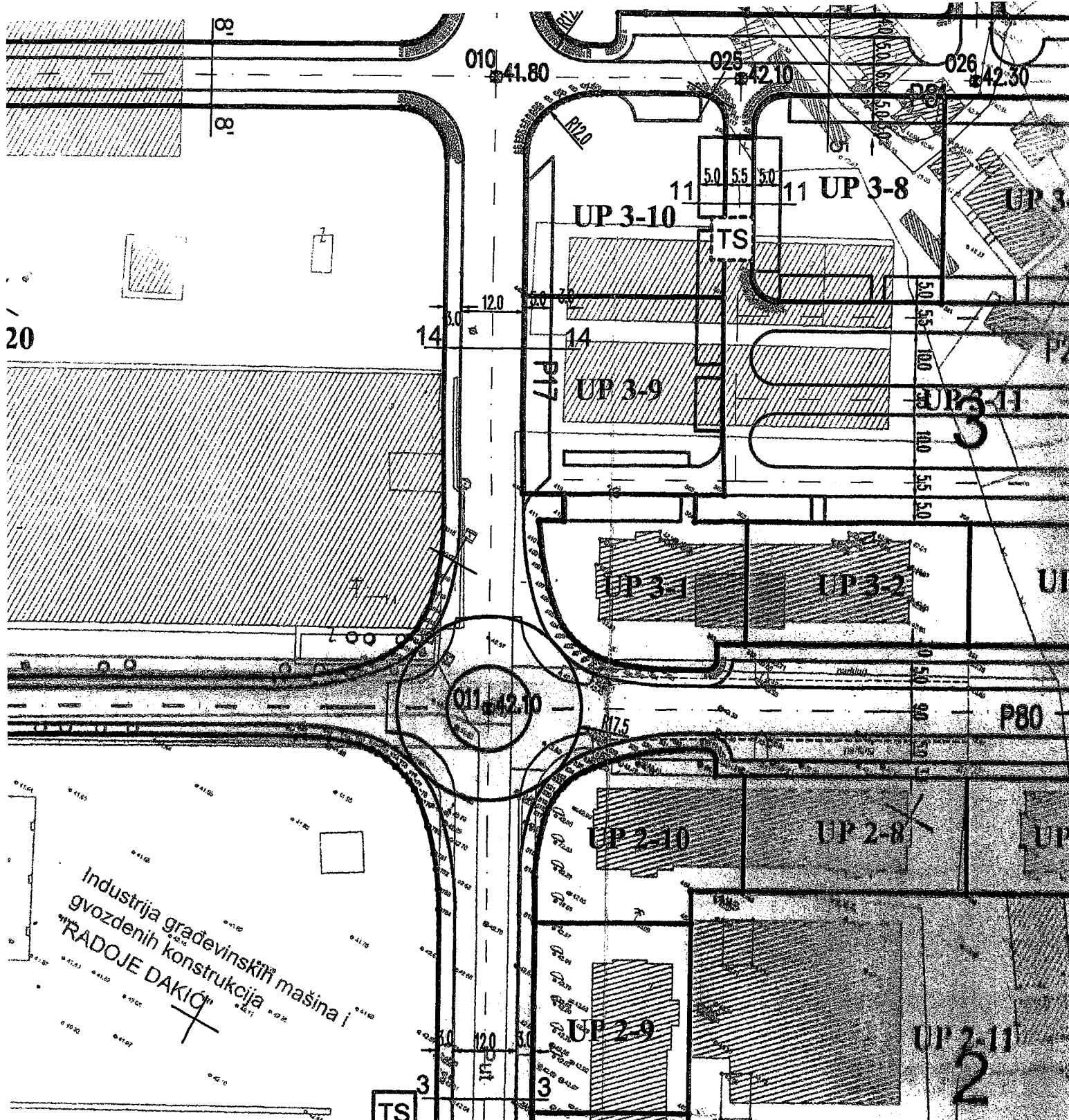

R-1: 1000

Naziv grafičkog priloga
PLAN PARCELACIJE

Grafički prilog
br.4

CRNA GORA
 Glavni grad - Podgorica
 Sekretarijat za planiranje
 i uređenje prostora
 i zaštite životne sredine
 Broj: 08 - 352/14 - 531
 Podgorica, 16.06.2014. godine

DUP" RADOJE DAKIĆ"-Izmjene i dopune
 blok 3
 Urbanističke parcele „ 3-9" i "3-10"

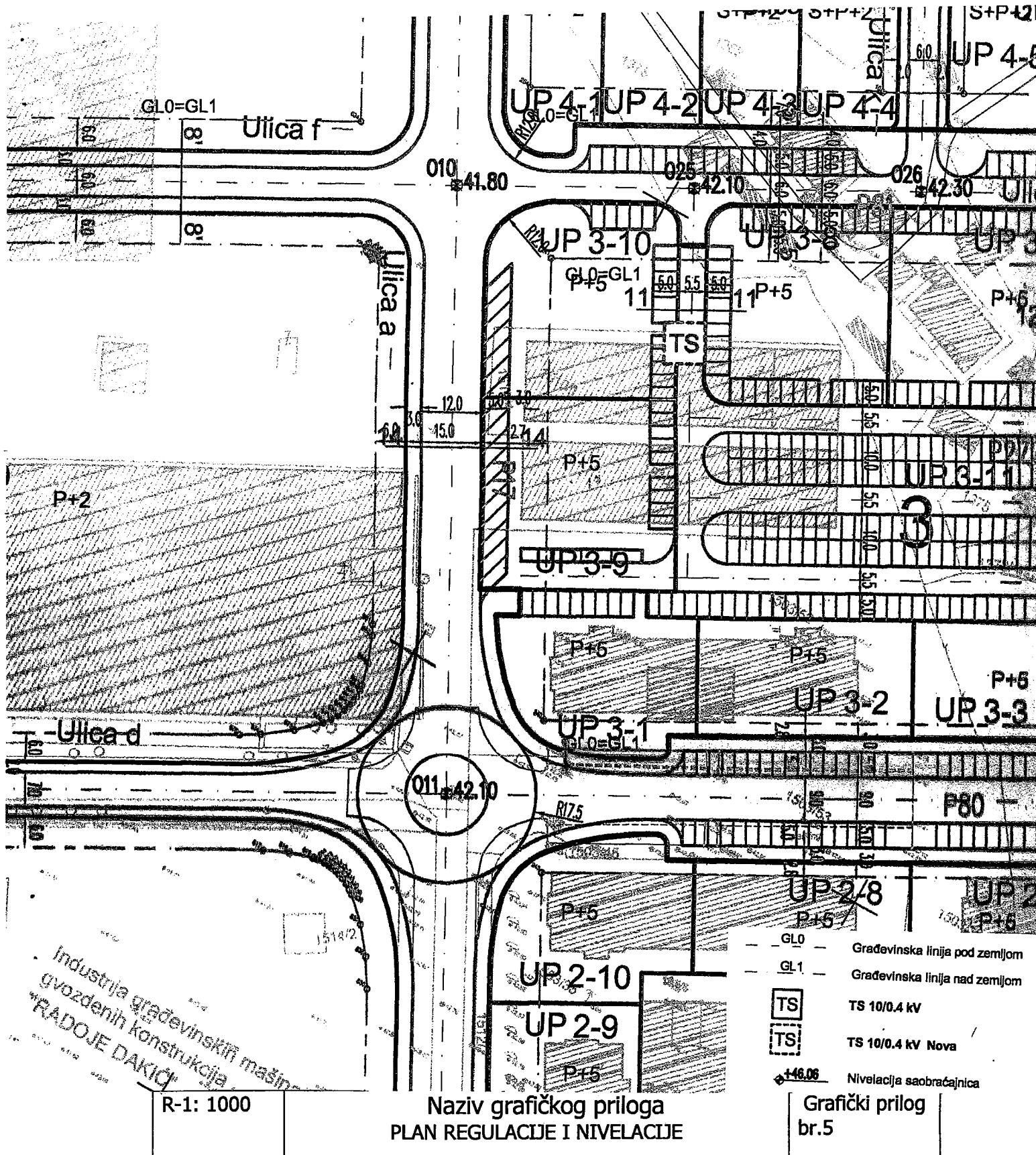

R-1: 1000

Naziv grafičkog priloga
 PLAN REGULACIJE I NIVELACIJE

Grafički prilog
 br.5

CRNA GORA
 Glavni grad - Podgorica
 Sekretarijat za planiranje
 i uređenje prostora
 i zaštite životne sredine
 Broj: 08 - 352/14 - 531
 Podgorica, 16.06.2014. godine

DUP" RAĐOJE DAKIĆ"-Izmjene i dopune
 blok 3
 Urbanističke parcele „ 3-9" i "3-10"

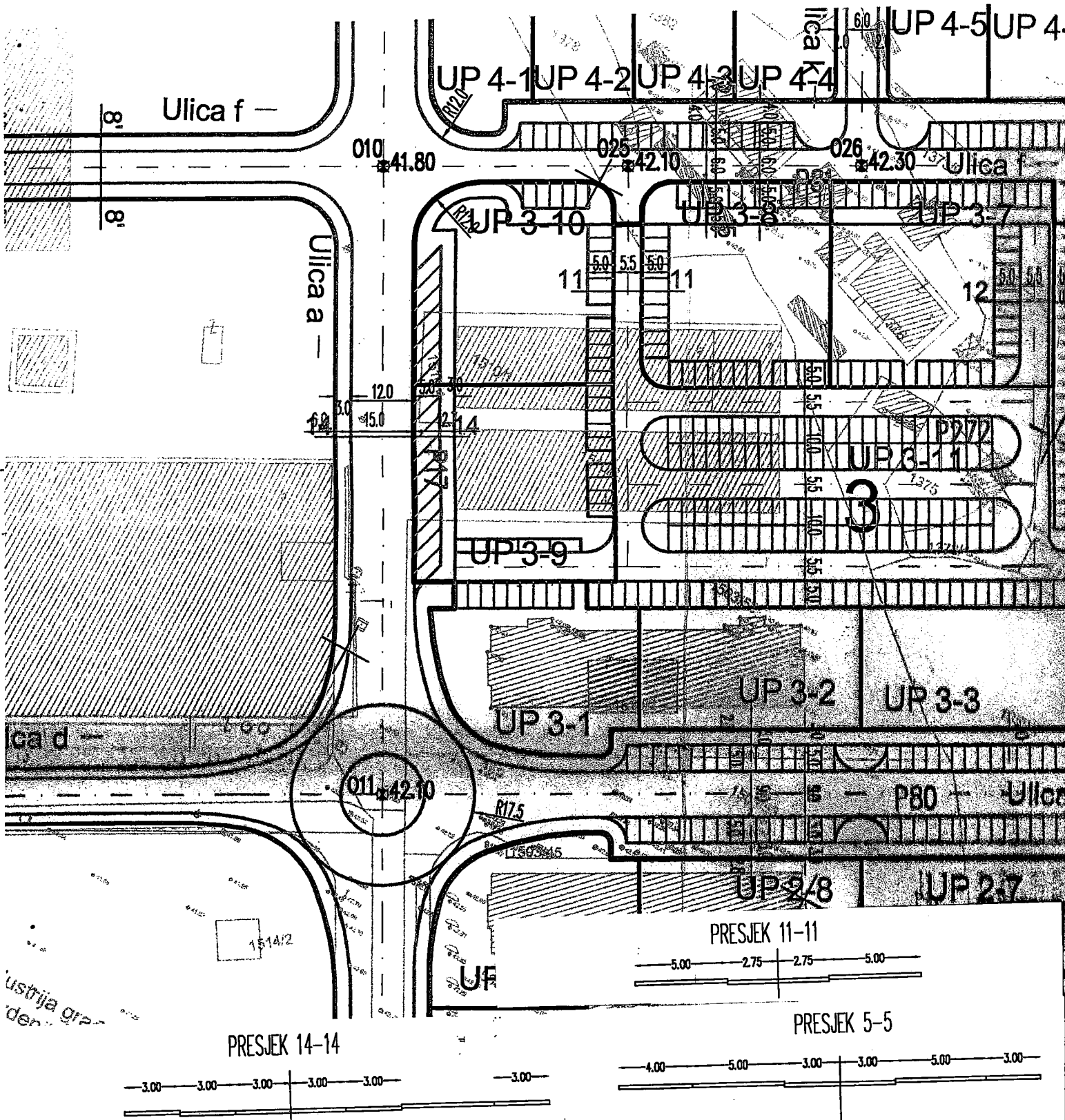

Ustrijaja grad
 den

R-1: 1000

Naziv grafičkog priloga
 PLAN SAOBRAĆAJNE INFRASTRUKTURE

Grafički prilog
 br.7

CRNA GORA
 Glavni grad - Podgorica
 Sekretarijat za planiranje
 i uređenje prostora
 i zaštite životne sredine
 Broj: 08 - 352/14 - 531
 Podgorica, 16.06.2014. godine

DUP" RADOJE DAKIĆ"-Izmjene i dopune
 blok 3
 Urbanističke parcele „ 3-9" i "3-10"

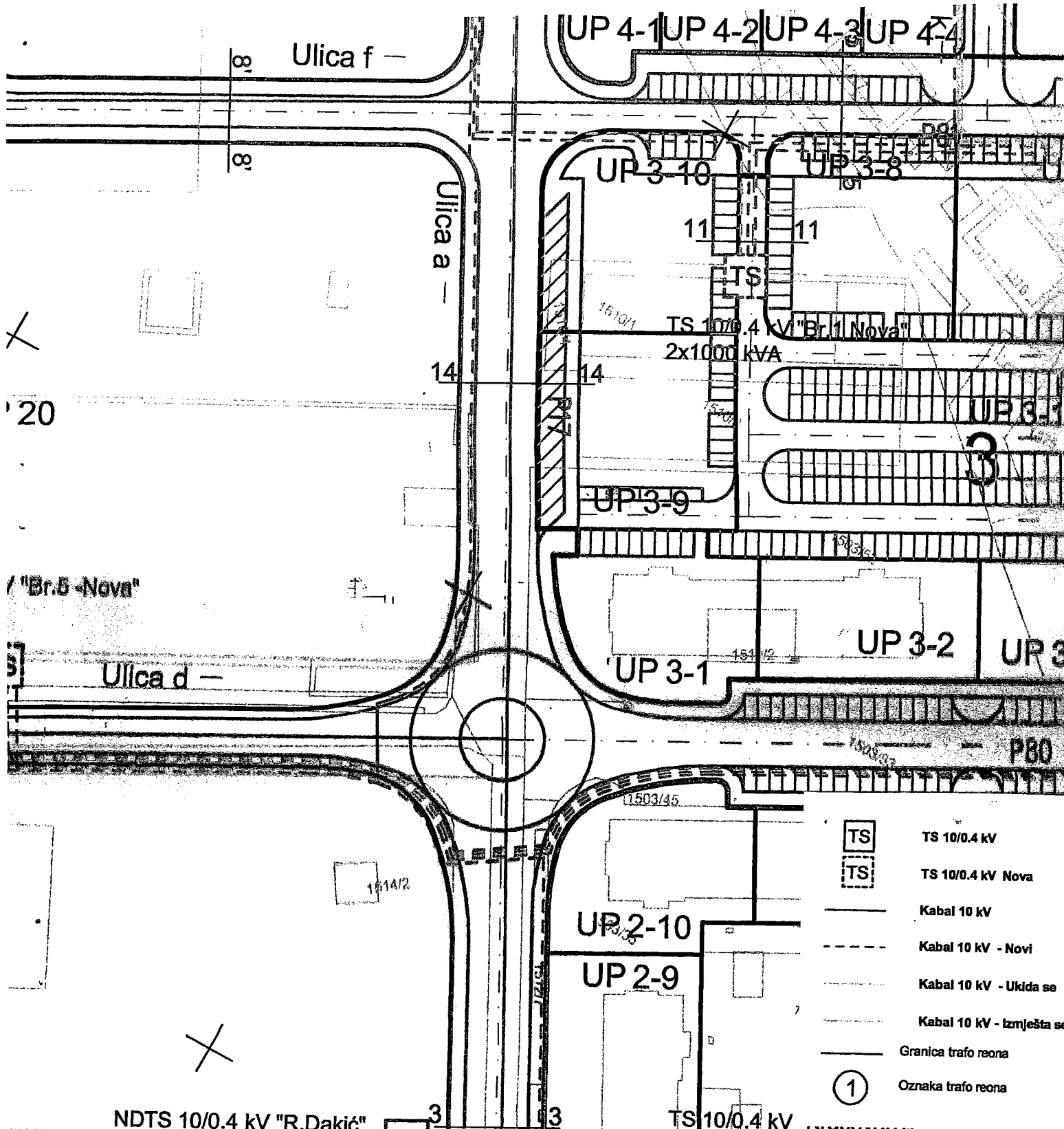

R-1: 1000

Naziv grafičkog priloga
 PLAN ELEKTROENERGETSKE INFRASTRUKTURE

Grafički prilog
 br.8

CRNA GORA
 Glavni grad - Podgorica
 Sekretarijat za planiranje
 i uređenje prostora
 i zaštite životne sredine
 Broj: 08 - 352/14 - 531
 Podgorica, 16.06.2014. godine

DUP" RAĐOJE ĐAKIĆ"-Izmjene i dopune
 blok 3
 Urbanističke parcele „ 3-9" i "3-10"

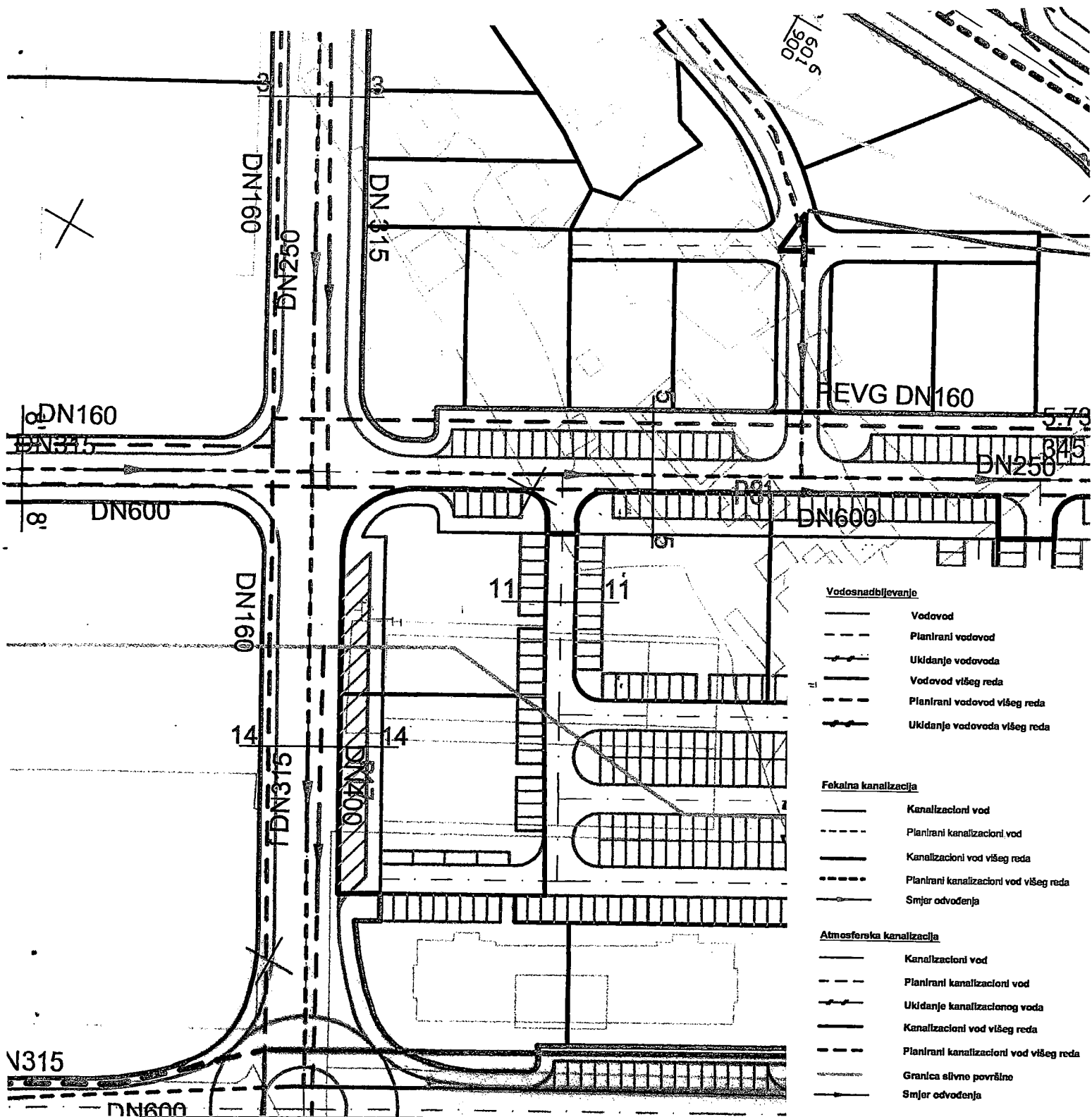

R-1: 1000

Naziv grafičkog priloga
 PLAN HIDROTEHNIČKE INFRASTRUTURE

Grafički prilog
 br.9

CRNA GORA
 Glavni grad - Podgorica
 Sekretarijat za planiranje
 i uređenje prostora
 i zaštite životne sredine
 Broj: 08 - 352/14 - 531
 Podgorica, 16.06.2014. godine

DUP" RADOJE DAKIĆ"-Izmjene i dopune
 blok 3
 Urbanističke parcele „ 3-9" i "3-10"

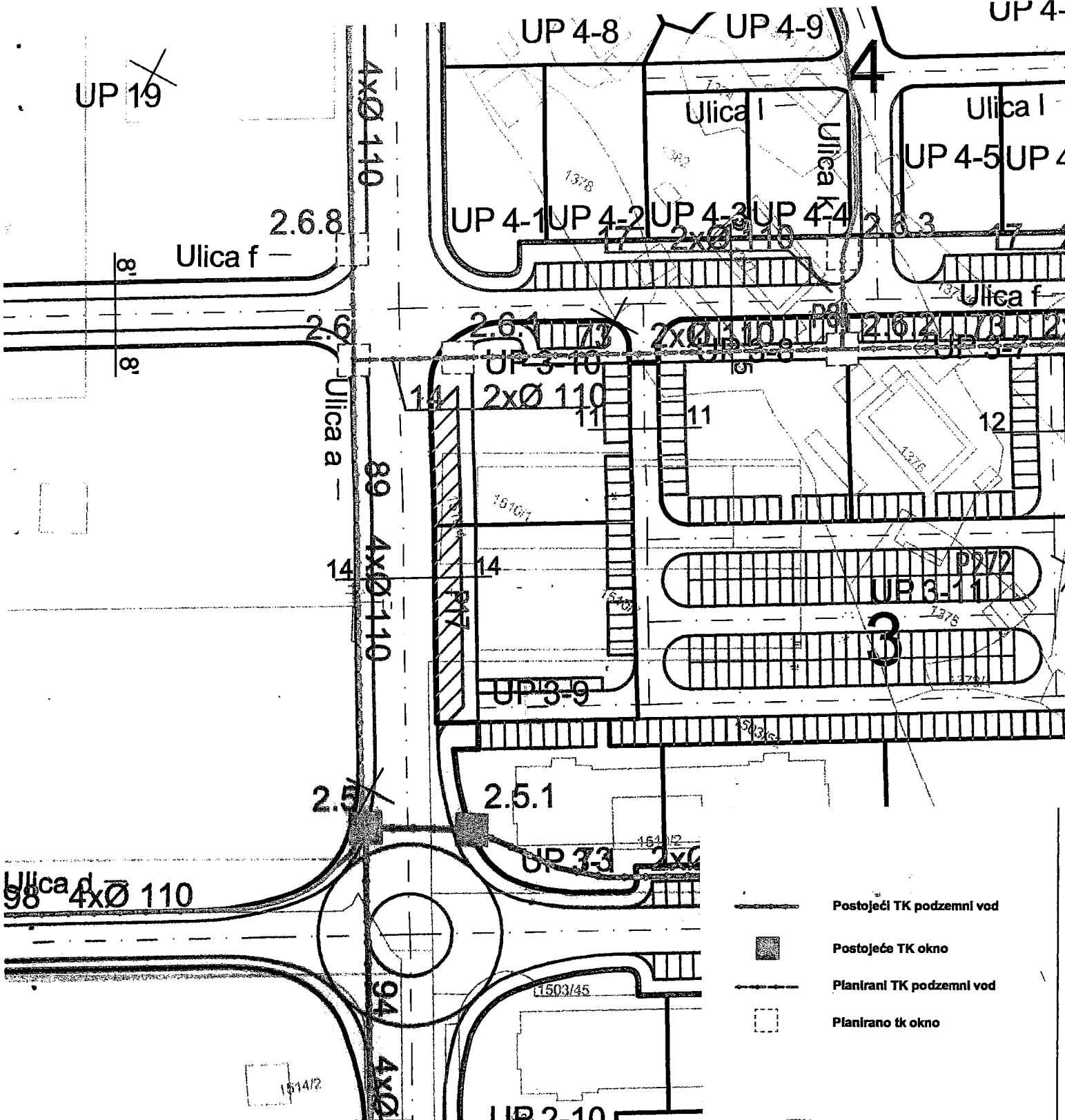

- Postojeći TK podzemni vod
- Postojeće TK okno
- Planirani TK podzemni vod
- Planirano tk okno

R-1: 1000	Naziv grafičkog priloga PLAN TELEKOMUNIKACIONE INFRASTRUKTURE	Grafički prilog br.10
-----------	--	--------------------------

CRNA-GORA
 Glavni grad - Podgorica
 Sekretarijat za planiranje
 i uređenje prostora
 i zaštite životne sredine
 Broj: 08 - 352/14 – 531
 Podgorica, 16.06.2014. godine

DUP" RADOJE DAKIĆ"-Izmjene i dopune
 blok 3
Urbanističke parcele „ 3-9" i "3-10"

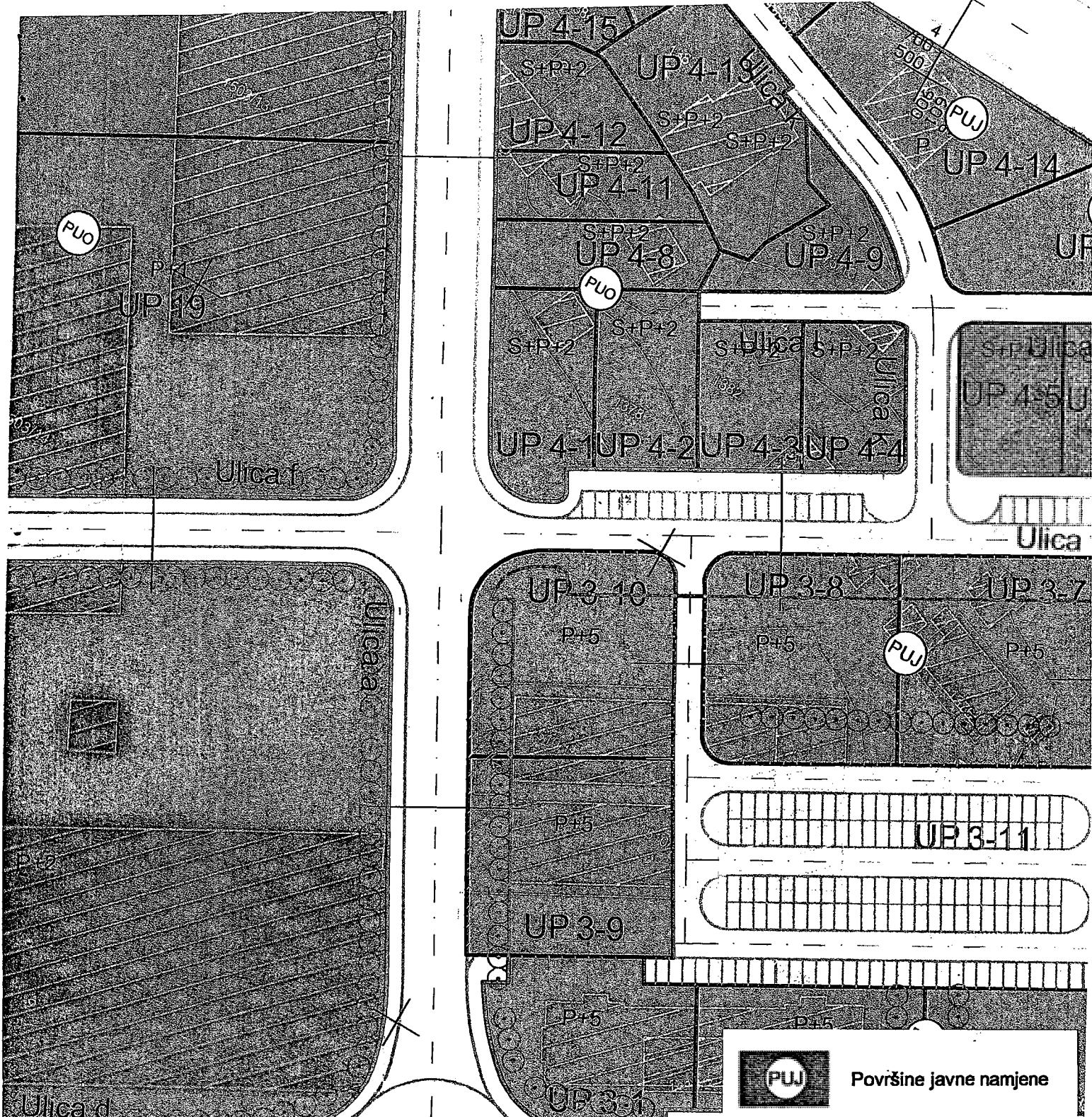

R-1: 1000

Naziv grafičkog priloga
PLAN PEJZAŽNE ARHITEKTURE

Grafički prilog
 br.11



Površine javne namjene

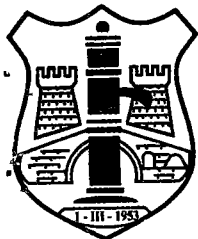

DRUŠTVO SA OGRANIČENOM ODGOVORNOŠĆU "VODOVOD I KANALIZACIJA"

81000 PODGORICA, ul. Zetskih vladara bb,
PIB: 02015641, PDV: 20/31-00109-1
Telefoni: centrala 020/440 300, fax: 440 362, komerc. sl. tel/fax: 440 364
Vodovodna mreža: 440 309, kanalizacija: 440 325, tehnička priprema 440 312
E-mail: vikpg@t-com.me, Web. www.vikpg.co.me

Žiro računi:
PG banka: 550-1105-66
CKB: 510-8284-20
Prva banka CG: 535-9562-08
Hipotekarna banka: 520-9074-13

Broj: 4649/2

Podgorica, 01. 07 2014

CRNA GORA
GLAVNI GRAD PODGORICA
Sekretarijat za planiranje, uređenje
prostora i zaštitu životne sredine

Crna Gora - Glavni grad - Podgorica
Sekretarijat za planiranje i uređenje
i zaštitu životne sredine

Org. jed.	Klas. znak	Redni broj	Prilog
		02.07.14	

29429, 3000-462/2014

PREDMET: Dostava katastra instalacija i tehničkih uslova priključenja na hidrotehničke instalacije za izgradnju višeporodičnih stambenih objekata sa djelatnostima na UP 3-9 i UP 3-10, u zahvatu DUP-a "Radoje Dakić" izmjene i dopune (katastarske parcele 1503/1, 1510/4, 1510/1, 1510/3, 1503/52 i 1503/6, KO PG I) u Podgorici, investitora „ČELEBIĆ REAL ESTATE“ d.o.o.

Na vaš zahtjev, koji je kod nas evidentiran pod brojem 4649/1 od 19.06.2014. godine, dostavljamo vam katastar instalacija i tehničke uslove priključenja za izgradnju višeporodičnih stambenih objekata sa djelatnostima na UP 3-9 i UP 3-10, u zahvatu DUP-a "Radoje Dakić" izmjene i dopune (katastarske parcele 1503/1, 1510/4, 1510/1, 1510/3, 1503/52 i 1503/6, KO PG I) u Podgorici, investitora „ČELEBIĆ REAL ESTATE“ d.o.o.

Napominjemo da ovi uslovi važe 6 (šest) mjeseci od dana izdavanja, te u slučaju da ih ne podigne u tom roku, smatramo da je investitor odustao od zahtjeva i da su Sekretarijatu dostavljeni uslovi nevažeći, te je potrebno da Sekretarijat dostavi novi zahtjev.

Podgorica,
01.07.2014.godine

DRUŠTVO SA OGRANIČENOM ODGOVORNOŠĆU
"VODOVOD I KANALIZACIJA"
V. izvršnog direktora,
Vladan Vrdelić, dipl.ecc.

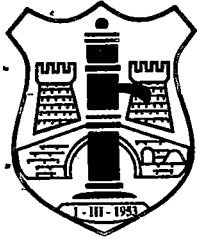

DRUŠTVO SA OGRANIČENOM ODGOVORNOŠĆU "VODOVOD I KANALIZACIJA"

81000 PODGORICA, ul. Zetskih vladara bb,
PIB: 02015641, PDV: 20/31-00109-1

Telefoni: centrala 020/440 300, fax: 440 362, komerc. sl. tel/fax: 440 364

Vodovodna mreža: 440 309, kanalizacija: 440 325, tehnička priprema 440 312 Prva banka CG: 535-9562-08

E-mail: vikng@t-com.me, Web: www.vikng.co.me

Hipotekarna banka: 520-9074-13

"CELEBIĆ REAL ESTATE" D.O.O.

PODGORICA

Broj: 4649/3

Podgorica, 01.07.2014
29429, 3000-462/2014

PREDMET: Katastar instalacija i tehnički uslovi priključenja na gradski vodovod i kanalizaciju za izgradnju višeporodičnih stambenih objekata sa djelatnostima na UP 3-9 i UP 3-10, u zahvatu DUP-a "Radoje Dakić" izmjene i dopune (katastarske parcele 1503/1, 1510/4, 1510/1, 1510/3, 1503/52 i 1503/6, KO PG I) u Podgorici

Na osnovu zahtjeva Sekretarijata za planiranje i uređenje prostora i zaštitu životne sredine, koji je kod nas evidentiran pod brojem 4649/1 od 19.06.2014. godine, za izdavanje tehničkih uslova priključenja na gradski vodovod i kanalizaciju za izgradnju višeporodičnih stambenih objekata sa djelatnostima na UP 3-9 i UP 3-10, u zahvatu DUP-a "Radoje Dakić" izmjene i dopune (katastarske parcele 1503/1, 1510/4, 1510/1, 1510/3, 1503/52 i 1503/6, KO PG I) u Podgorici (prema urbanističko-tehničkim uslovima 08-352/14-531 od 17.06.2014. godine, izdatim od strane Sekretarijata za planiranje, uređenje prostora i zaštitu životne sredine), dostavljamo vam situaciju sa ucrtanim postojećim hidrotehničkim instalacijama na predmetnoj lokaciji i propisujemo sljedeće uslove priključenja na vodovod i kanalizaciju. Položaj prikazanih cjevovoda je ucrtan kao spoj osovina poklopca šaftova, što ne odgovara stvarnom položaju cijevi, koji kod vodovoda može biti udaljen od osovine poklopca i par metara. Stvarni položaj mora se utvrditi uvidom u svaki šaht pojedinačno. Napominjemo da se u blizini lokacije može naići na priključne cjevovode za koje ovo Društvo ne posjeduje potrebne podatke o visinskom i horizontalnom položaju, jer prilikom izgradnje ovih cjevovoda nije urađen katastar instalacija, a na cjevovodu nijesu izvedeni vodovodni šaftovi, te u sadašnjem stanju nema mogućnosti da ih snimimo i ucrtamo njihov tačan položaj. U slučaju da priključne cijevi prolaze preko predmetne parcele, iste se moraju izmjestiti prije početka radova na objektu, a na osnovu vašeg zahtjeva. Troškovi izmještanja padaju na teret podnosioca zahtjeva, a radove izvodi isključivo d.o.o. "Vodovod i kanalizacija" Podgorica. Troškove izmještanja i rekonstrukcije morate izmiriti prije početka radova

Predmetne urbanističke parcele se sastoje od djelova više parcela. U okviru KP 1510/1 uknjižena je prizemna poslovna zgrada u privredi površine 200m². Na KP 1510/3 se nalazi prizemna poslovna zgrada u privredi površine 937m². Prethodno navedeni objekti su planirani za rušenje. Na KP 1510/4 je uknjižena prizemna poslovna zgrada u privredi površine 937m². Svi objekti su bez tereta i ograničenja.

Nemamo podataka da su postojeći objekti priključeni na vodovodnu mrežu. Urbanističko-tehničkim uslovima planirana je izgradnja dva jednostano uzidana objekata do spratnosti P+5, površine prizemlja po 432m² i max bruto gradjevinske površine po 2592m². Namjena objekata je višeporodično stanovanje sa djelatnostima.

Predmetni objekat predstavlja dio cjeline kompleksa stambeno-poslovnih objekata u okviru DUP-a "Radoje Dakić" izmjene i dopune. Priključenje svih objekata bloka 3 na gradsku infrastrukturu predviđeno je putem planiranih zajedničkih blokovskih vodova cijelog kompleksa kao dijela DUP-a. Usaglasiti projektnu dokumentaciju objekta na UP 3-9 i UP 3-10 sa projektnom dokumentacijom uređenja terena cijelog tog kompleksa i

izvedenom blokovskom hidrotehničkom infrastrukturom u skladu sa DUP-om "Radoje Dakić" izmjene i dopune. Na zahtjev Agencije za izgradnju i razvoj Podgorice d.o.o. izdali smo uslove priključenja na hidrotehničke instalacije za pristupnu saobraćajnicu zapadno od objekata, radi izrade projektne dokumentacije. Situacija DUP-om planiranog stanja – faza hidrotehnike je u prilogu urbanističko-tehničkih uslova.

a) Vodovod:

Priključenje na vodovodnu mrežu vaših objekata na UP 3-9 i 3-10 moći će se obaviti nakon izgradnje predmetnim DUP-om planiranog blokovskog cjevovoda DN160mm trotoarnom ili zelenom javnom površinom planirane pristupne saobraćajnice, zapadno od objekata, od postojećeg čvora Č5879 prema objektima na UP 3-9 i 3-10. Na tako izvedenom cjevovodu predvidjeti zajedničko mjesto priključenja vaših objekata (s tim da priključci budu nezavisni medjusobno) i izgradnju šahtova za smještaj kontrolnih vodomjera. Geometrijski atributi čvora Č5879 dati su u prilogu.

Visinske i horizontalne položaje izvoda iz objekata potrebno je uskladiti sa projektno-tehničkom dokumentacijom prilaznih saobraćajnica sa parkinzima i planiranih hidrotehničkih instalacija.

U slučaju racionalne i tehnički logične potrošnje u vodovodnom sistemu biće obezbijedjeni pritisak na mjestu priključenja oko 4bar, nakon izgradnje blokovskog cjevovoda.

Za registrovanje utroška vode, potrebno je predvidjeti ugradnju vodomjera za svaku stambenu i poslovnu jedinicu posebno. Vodomjere predvidjeti u objektu - u zajedničkim prostorijama, stalno dostupnim za očitavanje, kontrolu i održavanje (max jedan ormarić za jedan sprat). Obavezno je obezbijediti način odvodjenja vode iz skloništa za vodomjere, koja se neminovno javlja na ovakvim mjestima.

Za registrovanje utroška vode cijelog objekta (odnosno svakog objekta i svakog ulaza posebno), potrebno je ugraditi kontrolne vodomjere u šahtu ispred objekta, posebno za stambeni, posebno za poslovni dio objekta. Minimalne dimenzije svijetlog otvora šahta za vodomjer su 1.2x1.2x1.2 m (u koji se može smjestiti maksimalno 3 mala vodomjera), obavezno sa drenažom, penjalicama i poklopcem tako postavljenim da se pri silazu u šaht ne gazi po vodomjerima. Šaht treba da bude u posjedu podnosioca zahtjeva, 1 do 2m od ivice parcele gledajući iz pravca mjesta priključenja na ulični cjevovod.

Kod vodomjera \varnothing 50 mm i više obavezno se ispred vodomjera ugradjuje zatvarač, hvatač nečistoće, MDK komad, ravni komad za smirenje toka vode, a iza vodomjera ravni komad i zatvarač. Iza vodomjera na koji je spojena hidrantska mreža objekta ili sprinkler sistem za gašenje požara, obavezno se ugradjuje zaštitnik od povratnog toka (nepovratni ventil). Dužina ravnog dijela za smirenje toka ispred i iza vodomjera zavisi o profilu vodomjera. Prilikom dimenzionisanja vodomjernog šahta voditi računa o dimenzijama komada koji se ugradjuju.

Projektom obavezno prikazati detalj vodomjernog šahta - vodoinstalaterski i gradjevinski, sa specifikacijom i pravim dimenzijama fazonskih komada i armatura da bi dokazali usvojene dimenzije, osnovu i presjek kao i njegovu lokaciju na situaciji.

Svi vodomjeri koji se ugradjuju moraju biti sa impulsnim mehanizmom, horizontalnom osovinom, mesinganim kućištem i daljinskim očitavanjem koji je prilagodjen usvojenom programu d.o.o. "Vodovod i kanalizacija" Podgorice. Takodje moraju imati plombu Metrološkog zavoda Crne Gore sa oznakom ME.

Prema usvojenom M-BUS sistemu, svi vodomjeri se odgovarajućim kablovima spajaju na M-BUS centralnu upravljačku jedinicu sa modemom, koja može nadzirati do 5,

do 20, do 60 ili do 250 vodomjera. M-BUS centralna upravljačka jedinica smješta se u mjerni ormarić (centralu) u zajedničkom prostoru u prizemlju objekta, na mjestu pristupačnom za montažu i održavanje, a u prostoriji gdje nema pristupa stranim licima (npr. prostoriji u kojoj su smješteni strujomjeri, može u onu u koju ste predvidjeli uređaj za povećanje pritiska i sl). Njemu je potrebno dovesti električno napajanje 220V i uzemljiti ga. M-BUS centralna upravljačka jedinica može nadzirati do 5, do 20, do 60 ili do 250 vodomjera, te postoji mogućnost da centralna upravljačka jedinica bude zajednička za više ulaza ili lamela. Neophodno je naznačiti mjesto centralne upravljačke jedinice, kao i način spajanja svih vodomjera sa njom. Kontrolni vodomjer (i ostale ako ih eventualno ima predvidjenih) koji se smješta u šahtu ispred objekta, također povezati na centralnu upravljačku jedinicu. Obavezno prikazati detalj ormarića za smještaj vodomjera. S obzirom da svi vodomjeri koji se ugrađuju moraju biti sa daljinskim očitavanjem, potrebno je predvidjeti odgovarajući razmak između njih, jer oni imaju nešto veće tijelo. Vodomjeri sa horizontalnom osovinom se moraju postaviti isključivo horizontalno, odnosno sa vertikalnom osovinom isključivo vertikalno, sa pravim komadom cijevi 3-5D ispred vodomjera. Prilikom izvođenja pripremni radova za ugradnju vodomjera, obavezno konsultovati nadležnu službu d.o.o. "Vodovod i kanalizacija" Podgorica.

Nije potrebno razdvajati protivpožarnu od ostale sanitarne vodovodne mreže, jer se protivpožarna voda vrlo rijetko troši, pa voda u cijevima dugo stoji te može biti sanitarno neispravna. Osim toga kod razdvojenog sistema može se desiti da baš kad je potrebno, ustanovimo da nešto nije u redu sa tom granom vodovodne mreže. Kod zajedničkog sistema, dovoljan je jedan kontrolni vodomjer – kombinovani sa daljinskim očitavanjem. Ne predviđati baštenski hidrant te ni vodomjer za njega, jer ne postoji način njegove registracije. Ne dozvoljava se postavljanje hidrantskih priključaka za vatrogasna vozila na spoljnim zidovima objekta.

Ako protivpožarni uslovi zahtijevaju sprinklerski sistem protivpožarne zaštite, projektom unutrašnjih instalacija prikazati njegovo povezivanje na spoljnu vodovodnu mrežu kao i način mjerenja potrošnje te vode. Potrebno je predvidjeti poseban vodomjer i za njega.

Vodoinstalaterske radove na izradi priključka i ugradnji kontrolnih vodomjera u šahtu za vodomjer, izvodi isključivo d.o.o. "Vodovod i kanalizacija" Podgorica po zahtjevu korisnika.

Nakon dobijanja građevinske dozvole, potrebno je da podnesete zahtjev ovom Društvu za dobijanje gradilišnog vodovodnog priključka, ukoliko za to bude uslova. Ukoliko umjesto vlastitog gradilišnog priključka Investitor koristi vodu preko nekog registrovanog vodomjera za domaćinstvo, ili na neki drugi način, ta potrošnja se posebno obračunava i mora da se reguliše prije dobijanja trajnog priključka. Da bi se stekli uslovi za dobijanje trajnog priključka, potrebno je da Investitor pribavi potvrdu da je objekat urađen prema izdatoj građevinskoj dozvoli (da nema prekoračenja građevinske dozvole) kao i potvrdu o izmirenim obavezama od Agencije za izgradnju i razvoj Podgorice d.o.o. i uz zahtjev za stalni priključak ih dostavi d.o.o. "Vodovod i kanalizacija" Podgorice. Uz zahtjev je potrebno dostaviti i spiskove sa svim potrebnim podacima o vlasnicima stambenih i poslovnih jedinica sa brojevima vodomjera i spiskom M-BUS adresa daljinskog očitavanja, koje ćete dobiti od isporučioaca vodomjera na daljinsko očitavanje, ili ukoliko se radi o vodomjerima sa radijskim modulom treba dostaviti brojeve radio modula, ukupan broj ulaza u radio modul i na koji je ulaz priključen. Do tada će sva utrošena voda biti fakturisana investitoru objekta.

b) Fekalna kanalizacija:

Priključenje svih objekata bloka 3 DUP-a „Radoje Dakić“ na gradsku fekalnu kanalizaciju predviđeno je putem zajedničkih blokovskih vodova cijelog kompleksa kao dijela DUP-a. U tu svrhu je predviđen kolektor fekalne kanalizacije DN315mm duž planirane saobraćajnice zapadno od objekata, sa priključenjem u postojećem revizionom oknu RO6395. Geometrijski atributi postojećih revizionih okana su dati u prilogu. Priključenje objekata na UP 3-9 i 3-10 moći će se izvršiti nakon izgradnje planiranog kolektora.

Priključak (izvod iz objekta) izvesti od atestiranih PVC kanalizacionih cijevi za uličnu kanalizaciju (tjemene nosivosti ne manje od SN4) prečnika DN160 ili DN200 do uličnog revizionog okna. Kod ukrštanja sa vodovodom, kanalizaciona cijev mora da bude ispod vodovoda i to tako da je minimum 20 cm od tjemena kanalizacione cijevi do dna vodovodne cijevi. Kanalizaciona cijev ne bi smjela biti plića od 1,0 m.

Radove na izgradnji kanalizacionog priključka, vršiće stranka u vlastitoj režiji, kada se za to steknu uslovi, a priključenje na postojeću gradsku kanalizaciju se vrši pod obaveznim nadzorom d.o.o. "Vodovod i kanalizacija" Podgorica, koje trebate obavijestiti o početku radova. Posebnu pažnju je potrebno obratiti na vodovod, kao i PTT i elektroinstalacije, čije je katastre potrebno pribaviti od nadležnih institucija. Internu kanalizaciju je obavezno isprati prije priključenja, da šut i otpadni materijal ne bi oštetili postojeću gradsku fekalnu kanalizaciju. Isto se odnosi na priključenje atmosfere kanalizacije.

Obzirom na opterećenost sistema gradske fekalne kanalizacije, nije preporučljivo priključenje podrumskih i suterenskih etaža objekata na fekalnu kanalizaciju. U slučaju da Investitor priključi pomenute etaže na kolektor fekalne kanalizacije bez prepumpavanja, d.o.o. "Vodovod i kanalizacija" neće snositi nikakvu odgovornost od eventualnog izlivanja fekalnih voda u naprijed navedenim etažama objekta.

Ukoliko su u okviru poslovnih sadržaja u objektu predviđeni kafići, restorani ili slični sadržaji, Investitor je dužan izvršiti tretman otpadnih voda prije upuštanja istih u gradsku fekalnu kanalizaciju.

c) Atmosferska kanalizacija:

Projektom obuhvatiti rješenje odvodjenja kišnih voda sa krovova objekata, kao i cijele lokacije objekta izgradnjom retenzionog bazena ili rova na vašoj parceli. Kišne vode se ne smiju upuštati direktno u gradsku atmosfersku kanalizaciju, kada dodje do njene realizacije, nego prvo u retenzioni bazen koji se prelijeva u gradsku atmosfersku kanalizaciju. Dimenzije retenzionog bazena dokazati proračunom. Retenzioni bazen (upojni bunar ili rov) dimenzionisati za prihvatanje prvog poplavnog talasa 15-to minutne kiše intenziteta 264l/s/ha. Dostaviti projekat uredjenja terena sa dijelom koji se odnosi na rješenje odvodjenja atmosferskih voda.

Predvidjeti separatore za prečišćavanje voda sa parkinga i saobraćajnica, prije upuštanja ovih voda u gradsku atmosfersku kanalizaciju. Isto važi za sve zatvorene prostore u objektu koji služe za parkiranje automobila (garaže) površine veće od 50m².

d) Tehnička opremljenost projekta hidrotehničkih instalacija

Projekat treba da sadrži sve tekstualne i grafičke priloge za glavni projekat u skladu sa Pravilnikom o načinu izrade i sadržini tehničke dokumentacije Službeni list RCG (br.22 /2002). Projekat unutrašnjih instalacija vodovoda i kanalizacije treba izraditi u skladu s pravilima struke i odredbama važeće zakonske regulative, a mora obuhvatiti interne instalacije vodovoda i kanalizacije do priključenja na gradski ulični vodovod odnosno do javne ulične kanalizacije uključujući i same spojeve sa istim.

U predmjeru radova obavezno treba razdvojiti radove na unutrašnjoj vodovodnoj instalaciji, koje obavlja izvodjač radova na objektu, od dijela vodovodnog priključka, koje izvodi d.o.o. "Vodovod i kanalizacija" Podgorice.

Projekat obavezno mora da sadrži preglednu situaciju u odgovarajućoj razmjeri, sa svim prikazanim elementima relevantnim za izbor projektnog rješenja. Svrha pregledne situacije na kojoj insistiramo kao obaveznom dijelu projekta, je da se može sagledati kako koncepcija kompletnog rješenja, tako i veza svih ostalih priloga datih projektom.

Napominjemo vam da je potrebno nakon obrade projektne dokumentacije u dijelu spoljnih i unutrašnjih instalacija, projekat dostaviti d.o.o. "Vodovod i kanalizacija" Podgorica na provjeru poštovanja uslova priključenja i davanja saglasnosti na projekat, kao i projekat uredjenja terena i eventualno sprinklera ako je predvidjen. Dostaviti i digitalnu formu situacije uredjenja terena.

Tehnički elementi vodovodnog i kanizacionog priključka objekta relevantni za izdavanje potvrde o izvedenom stanju hidrotehničkih priključaka objekta navedeni su u formularu koji je u prilogu, s tim da je uz zahtjev za priključak potrebno dostaviti situaciju uredjenja terena sa ucrtanim stanjem izvedenih priključaka vodovoda i kanalizacije od gradske mreže do objekta.

Ovi uslovi važe 6 (šest) mjeseci od dana izdavanja.

Prilog: Situacija R = 1: 1500
Geometrijski atributi vodovodnih čvorova
Geometrijski atributi šahtova fekalne kanalizacije
Geometrijski atributi slivnika atmosferske kanalizacije

Podgorica
01.07.2014.godine

DRUŠTVO ZA
VD izvršnog direktora,
Vladan Vučelić, dipl.ecc.



SITUACIJA GRADSKE MREŽE VODOVODA,
FEKALNE I ATMOSFERNE KANALIZACIJE

R = 1 : 1500

Kotkova glavica

13728

POSTOJEĆA VODOVODNA MREŽA

POSTOJEĆI VODOVOD NIJE SNIMLJEN TAČAN POLOŽAJ

POSTOJEĆA FEKALNA KANALIZACIJA

POSTOJEĆA ATMOSFERNA KANALIZACIJA

POSTOJEĆI VODOVODNI SAHTOVI

POSTOJEĆI FEKALNI SAHTOVI

POSTOJEĆI ATMOSFERSKI SAHTOVI

POSTOJEĆI SLIVNICI ATM. KANALIZACIJE

POSTOJEĆI VODOMJERNI SAHTOVI

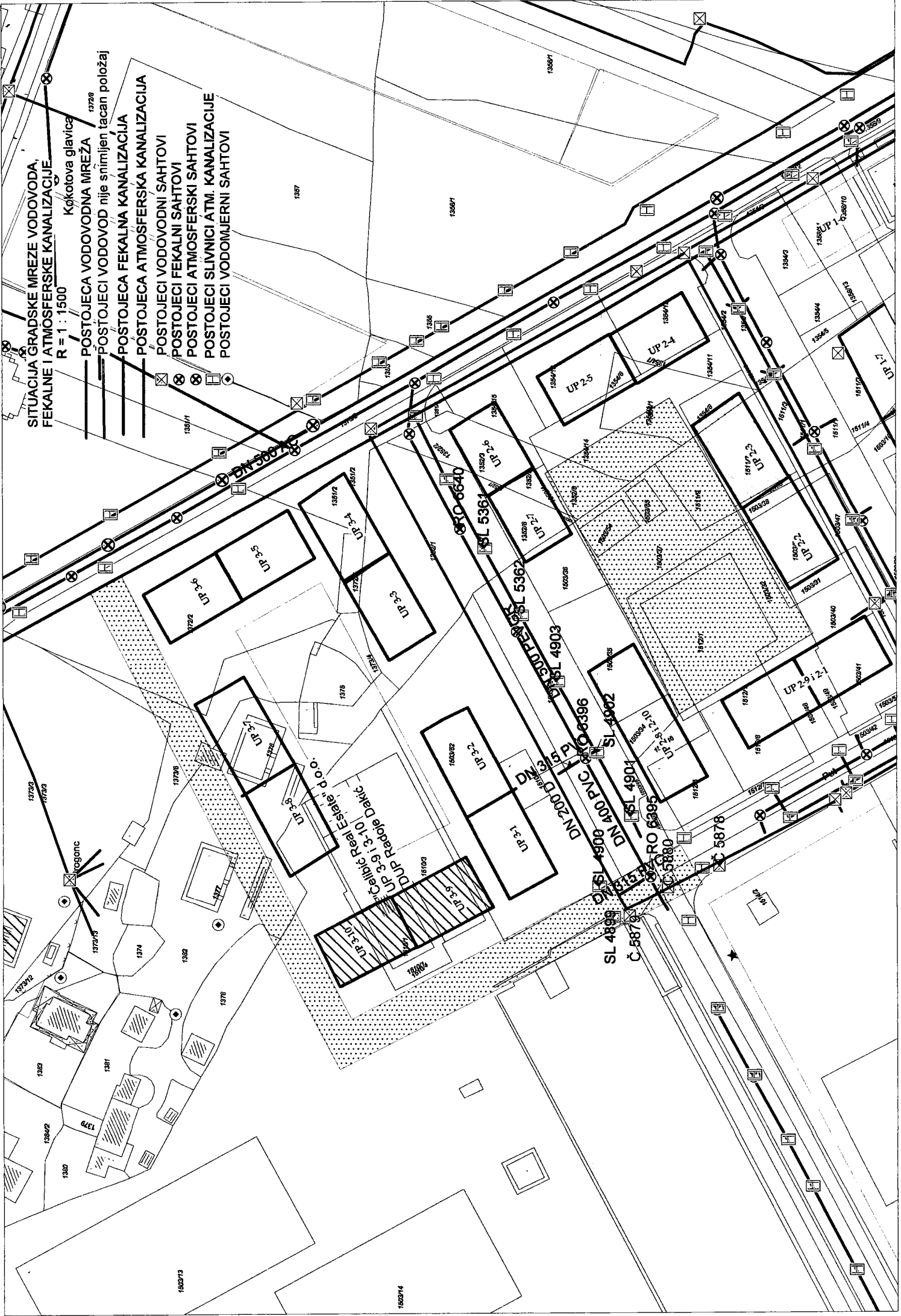

KATASTAR INSTALACIJA**GEOMETRIJSKI ATRIBUTI VODOVODNIH ČVOROVA**

BROJ ČVORA	Y	X	KOTA POKLOPCA	KOTA VRHA CIJEVI
Č 5879	601,906.74	4,700,285.34	KP 42.69 mm	
Č 5880	601,916.18	4,700,272.57	KP 42.67 mm	

KATASTAR INSTALACIJA

GEOMETRIJSKI ATRIBUTI ŠAHTOVA FEKALNE KANALIZACIJE

BROJ ŠAHTA	Y	X	KOTA POKLOPCA	KOTA DNA CIJEVI KOLEKTORA	KOTA DNA DESNE PRIKLJUČNE CIJEVI	KOTA DNA LJJEVE PRIKLJUČNE CIJEVI
RO 6395	601,919.68	4,700,278.97	KP 42.81 mm	KDC Nizvodno 39.18 mm KDC Uzvodno 39.18 mm		KDC Ljevo PVC DN 300 39.29 mm
RO 6396	601,958.32	4,700,300.37	KP 42.54 mm	KDC Nizvodno 39.04 mm KDC Uzvodno 39.04 mm	KDC Desno PVC DN 200 41.19 mm	KDC Ljevo PVC DN 300 40.66 mm

KATASTAR INSTALACIJA

GEOMETRIJSKI ATRIBUTI SLIVNIKA ATMOSFERSKE KANALIZACIJE

BROJ SLIVNIKA	Y	X	KOTA POKLOPCA	KOTA DNA CIJEVI KOLEKTORA	KOTA DNA DESNE PRIKLJUČNE CIJEVI	KOTA DNA LIJEVE PRIKLJUČNE CIJEVI
SL 4899	601,906.31	4,700,291.10	KR 42.59 mm			
SL 4900	601,916.57	4,700,295.70	KR 42.6 mm			
SL 4901	601,939.33	4,700,285.01	KR 42.38 mm	KDC Nizvodno 39.31 mm KDC Uzvodno 39.31 mm		
SL 4902	601,960.07	4,700,296.46	KR 42.43 mm	KDC Nizvodno 39.23 mm KDC Uzvodno 39.23 mm		

ZAHTJEV ZA STALNI PRIKLJUČAK – arh. br. _____.

INVESTITOR _____

STAMBENO-POSLOVNI OBJEKAT NA UP _____, ZGRADA _____

DUP _____ ULICA _____

(VEZA PREDMETA SA:

TEHNIČKI USLOVI PRIKLJUČENJA

.BR. _____ DATUM _____,

SAGLASNOSTNA PROJEKAT

BR. _____ DATUM _____,

ZAHTJEV ZA GRADILIŠNI PRIKLJUČAK

BR. _____ DATUM _____ ŠIFRA _____,

ZAHTJEV ZA FEKALNI I ATMOSFERSKI PRIKLJUČAK. BR. _____ DATUM _____,

1. Izveden stalni VODOVODNI priključak DA NE
2. Priključak izveden dana _____ od strane:
d.o.o. "Vodovod i kanalizacija" Podgorice DA NE

3. Izveden FEKALNI KANALIZACIONI priključak DA NE
4. "Vodovod" bio nadzor kod izvodjenja fek. kan. priključka DA NE
5. Izveden ATMOSFERSKI KANALIZACIONI priključak DA NE
6. "Vodovod" bio nadzor kod izvodjenja atm. kan. priključka DA NE
7. Izveden separator atm. kan DA NE
8. Izveden retezioni bazen dimenzija _____ na lokaciji parcele DA NE
9. Regulisali plaćanje računa br. _____ napravljenog prema specifikaciji materijala za izvodjenje vodovodnog priključka DA NE NIJE IZVEO "Vodovod"
10. Regulisana procedura gašenja gradilišnog priključka šifra _____ i izmiren dug po tom vodomjeru DA NE
11. Ugradjen sistem daljinskog očitavanja DA NE
12. Sistem daljinskog očitavanja je: _____
_____(M-bus, Infocon, koncentrator, radio moduli...)
13. Dostavljeni spiskovi sa svim potrebnim podacima o vlasnicima stambenih i poslovnih jedinica sa brojevima vodomjera DA NE
14. Napravljen račun _____ za registraciju svih vodomjera DA NE
15. Plaćen račun za registraciju vodomjera DA NE
16. Uzeto stanje sa kontrolnih vodomjera i plaćen račun za vodu po kontrolnim vodomjerima DA NE
17. Izvršena provjeru vodomjera za svaku stambenu i poslovnu jedinicu prema dostavljenom spisku DA NE
18. Investitor dostavio projekat izvedenog stanja ili situaciju uredjenja terena sa ucrtanim stanjem izvedenih priključaka vodovoda i kanalizacije od gradske mreže do objekta DA NE
19. Investitor dostavio potvrdu da je objekat uradjen prema izdatoj gradjevinskoj dozvoli (da nema prekoračenja gradjevinske dozvole) i potvrdu o izmirenim obavezama od Agencije za izgradnju i razvoj Podgorice DA NE

CRNA GORA
Glavni grad - Podgorica
Sekretarijat za planiranje
uredjenje prostora
i zaštite životne sredine
Broj: 08 - 352/14 - 531/1
Podgorica,06.08.2014.god.

DOPUNA URBANISTIČKO - TEHNIČKIH USLOVA BROJ 08-352/14 -531 OD 16.06.2014.GOD.

Dopuna i ispravka urbanističko - tehničkih uslova vrši se nakon dostavljenog dopisa za ispravku i dopunu urbanističko-tehničkih uslova i to u poglavlju „Postojeće stanje“:

Umjesto:

„Na katastarskoj parceli broj 1510/1 po dostavljenom listu nepokretnosti broj – prepis broj 4558 KO:Podgorica1,površine 200m2 uknjižena je poslovna zgrada u privredi,prizemna,površine 200m2,bez tereta i ograničenja,planirana za rušenje.

Dopunjuje se i važi:

Na katastarskoj parceli broj 1510/1 po dostavljenom listu nepokretnosti broj – prepis broj 4558 KO:Podgorica1,površine 954m2 uknjižena su dva objekta i to:

- poslovna zgrada u privredi(zgrada broj 1),prizemna,površine 200m2,bez tereta i ograničenja.
- poslovna ugrada u privredi (zgrada broj 2),isto prizemna,površine 754m2,sa teretima i ograničenjima.

I umjesto:

„Na katastarsku parcelu broj 1510/4 po dostavljenom listu nepokretnosti broj – prepis broj 4582 KO:Podgorica1,površine 937m2 uknjižena je poslovna zgrada u privredi,prizemna,površine 937m2,bez tereta i ograničenja.

Važi:

„Na katastarskoj parceli broj 1510/4 po dostavljenom listu nepokretnosti broj – prepis broj 4582 KO:Podgorica1,površine 505m2 nema uknjiženih objekata.Ista je bez tereta i ograničenja.

Detaljnim urbanističkim planom „Radoje Dakić“izmjene i dopune predviđeno je rušenje objekata koji su uknjiženi na kat.parceli broj 1510/1 KO Podgorica 1.Djelovi navedenih objekata padaju na UP „3-9“ I „3-10“ i njihove površine ovim planom nijesu obračunate.

Sve ostale odredbe Urbanističko - tehničkih uslova broj 08-352/14-531 od 16.06.2014. godine ostaju na snazi i iste će se primjenjivati.

OBRADILA,
Arh. Beti Radović,dipl.ing.



SEKTOR ZA
ZA UREĐENJE PROSTORA,
Rina Ivancević, dipl. ing. građ.



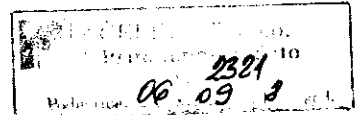
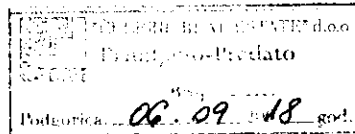

CRNA GORA
GLAVNI GRAD - PODGORICA
Sekretarijat za planiranje
i uređenje prostora i zaštitu
životne sredine
Broj: 08-352/18-400
Podgorica, 03. septembar 2018.godine

„ČELEBIĆ REAL ESTATE" D.O.O.
„ČELEBIĆ" D.O.O.
„CMC" A.D.

PODGORICA

Na vaš zahtjev broj 08-352/18-400 od 27.07.2018.godine, dostavljamo vam jedan primjerak akta o produženju katastra instalacija i tehničkih uslova priključenja na gradski vodovod i kanalizaciju broj 9080/3 od 30.08.2018.godine, izdat od d.o.o "Vodovod i kanalizacija" iz Podgorice, za izgradnju objekta višeporodičnog stanovanja sa djelatnostima na urbanističkim parcelama broj „3-9" i „3-10", Blok 3, u zahvatu DUP-a "Radoje Dakić" – izmjene i dopune u Podgorici ("Sl.list CG – opštinski propisi", br.23/12).

Provjerom Registra planske dokumentacije Ministarstva održivog razvoja i turizma, utvrđeno je da se DUP "Radoje Dakić" – izmjene i dopune u Podgorici, nalazi u navedenom Registru.

prilog: kao u tekstu

SECRETAR
Oliver Marković, dipl.ing.gradj.

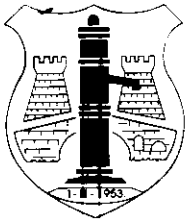

DRUŠTVO SA OGRANIČENOM ODGOVORNOŠĆU "VODOVOD I KANALIZACIJA"

81000 PODGORICA, ul. Zetskih vladara bb,
PIB: 02015641, PDV: 20/31-00109-1
Telefoni: centrala 020/440 300, fax: 440 362, komerc. sl. tel/fax: 440 364
Vodovodna mreža: 440 309, kanalizacija: 440 325, tehnička priprema 440 312
E-mail: vikpg@t-com.me, Web. www.vikpg.co.me

Žiro računi:
PG banka: 550-1105-66
CKB: 510-8284-20
Prva banka CG: 535-9562-08
Hipotekarna banka: 520-9074-13

Broj: 9080/2
Podgorica, 30. 08. 2018

CRNA GORA
GLAVNI GRAD PODGORICA
Sekretarijat za planiranje, uređenje
prostora i zaštitu životne sredine

93073, 3000-278/2018

PREDMET: Dostava produženja važnosti katastra instalacija i tehničkih uslova priključenja na gradski vodovod i kanalizaciju za izgradnju višeporodičnih stambenih objekata sa djelatnostima na UP 3-9 i UP 3-10, u zahvatu DUP-a "Radoje Dakić" izmjene i dopune (katastarske parcele 1503/1, 1510/4, 1510/1, 1510/3, 1503/52 i 1503/6, KO PG I) u Podgorici, izdatih od strane ovog društva pod brojem 4649/3 od 01.07.2014. godine, na ime „Čelebić Real Estate” d.o.o.

Na vaš zahtjev, koji je kod nas evidentiran pod brojem 9080/1 od 24.08.2018. godine, a po zahtjevu „Čelebić Real Estate” d.o.o., „Čelebić” d.o.o. i „CMC” d.o.o., dostavljamo vam produženje važnosti katastra instalacija i tehničkih uslova priključenja na gradski vodovod i kanalizaciju za izgradnju višeporodičnih stambenih objekata sa djelatnostima na UP 3-9 i UP 3-10, u zahvatu DUP-a "Radoje Dakić" izmjene i dopune (katastarske parcele 1503/1, 1510/4, 1510/1, 1510/3, 1503/52 i 1503/6, KO PG I) u Podgorici, izdatih od strane ovog društva pod brojem 4649/3 od 01.07.2014. godine, na ime „Čelebić Real Estate” d.o.o.

Napominjemo da ovo produženje uslova važi 6 (šest) mjeseci od dana izdavanja, te u slučaju da ih ne podigne u tom roku, smatramo da je investitor odustao od zahtjeva i da su Sekretarijatu dostavljeni uslovi nevažeći, te je potrebno da Sekretarijat dostavi novi zahtjev.

Podgorica,
30.08.2018.godine

Izvršni direktor,
Vladan Vučelić, dipl.ecc.

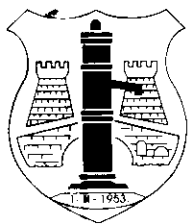

DRUŠTVO SA OGRANIČENOM ODGOVORNOŠĆU "VODOVOD I KANALIZACIJA"

81000 PODGORICA, ul. Zetskih vladara bb,

PIB: 02015641, PDV: 20/31-00109-1

Telefoni: centrala 020/440 300, fax: 440 362, komerc. sl. tel/fax: 440 364

Vodovodna mreža: 440 309, kanalizacija: 440 325, tehnička priprema 440 312

E-mail: vikpg@t-com.me, Web. www.vikpg.co.me

Žiro računi:

PG banka: 550-1105-66

CKB: 510-8284-20

Prva banka CG: 535-9562-08

Hipotekarna banka: 520-9074-13

Broj:

9080/3

Podgorica,

30. 08. 2018

„ČELEBIĆ REAL ESTATE” D.O.O.

„ČELEBIĆ” D.O.O.

„CMC” D.O.O.

PODGORICA

93073, 3000-278/2018

PREDMET: Produženje katastra instalacija i tehničkih uslova priključenja na gradski vodovod i kanalizaciju za izgradnju višeporodičnih stambenih objekata sa djelatnostima na UP 3-9 i UP 3-10, u zahvatu DUP-a "Radoje Dakić" izmjene i dopune (katastarske parcele 1503/1, 1510/4, 1510/1, 1510/3, 1503/52 i 1503/6, KO PG I) u Podgorici, izdatih od strane ovog društva pod brojem 4649/3 od 01.07.2014. godine, na ime „Čelebić Real Estate” d.o.o.

Na zahtjev Sekretarijata za planiranje i uređenje prostora i zaštitu životne sredine, koji je kod nas evidentiran pod brojem 9080/1 od 24.08.2018. godine, produžavamo važnost katastra instalacija i tehničkih uslova priključenja na gradski vodovod i kanalizaciju za izgradnju višeporodičnih stambenih objekata sa djelatnostima na UP 3-9 i UP 3-10, u zahvatu DUP-a "Radoje Dakić" izmjene i dopune (katastarske parcele 1503/1, 1510/4, 1510/1, 1510/3, 1503/52 i 1503/6, KO PG I) u Podgorici, izdatih od strane ovog društva pod brojem 4649/3 od 01.07.2014. godine, na ime „Čelebić Real Estate” d.o.o., uz sljedeće dopune:

Svi vodomjeri koji se ugrađuju moraju biti klase C, sa mesinganim, horizontalnim kućištem, impulsnim mehanizmom i radio modulom za daljinsko očitavanje, koji je prilagodjen usvojenom programu i opremi d.o.o. "Vodovod i kanalizacija" Podgorice. Vodomjeri moraju biti sa horizontalnom osovinom, baždareni i moraju imati plombu Metrološkog zavoda Crne Gore sa oznakom ME. Ranije propisan M-bus sistem povezivanja i očitavanja vodomjera nije obavezan.

Napominjemo da postoji mogućnost da buduća atmosferska kanalizacija kapacitetom neće moći da primi vodu sa krovova i okolnog terena planiranih objekata. Atmosferska kanalizacija se ne projektuje na maksimalnu količinu padavina na određenom području za određeni povratni period, jer bi isto bilo neracionalno. S tim u vezi ne možemo garantovati uredno odvođenje atmosferskih voda u slučaju dugotrajnih kiša velikog intenziteta, koje mogu izazvati plavljenje podruma i suterena objekata.

Rok važnosti ovog produženja je šest mjeseci od dana izdavanja.

Podgorica,

30.08.2018.godine

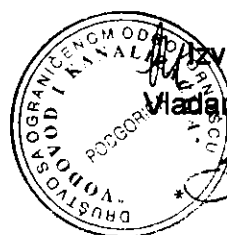

Glavni direktor,

Vladan Vučelić, dipl.ecc.

CRNA GORA
GLAVNI GRAD - PODGORICA
**Sekretarijat za planiranje i uređenje
prostora i zaštitu životne sredine**
Broj: 08 – 350/12 – 402/1
Podgorica, 10.12.2012.godine

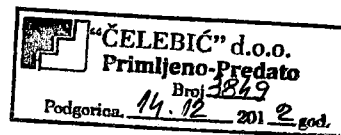

"ČELEBIĆ" D.O.O.

PODGORICA

Sekretarijatu za planiranje i uređenje prostora i zaštitu životne sredine obratili ste se zahtjevom broj : 08 – 350/12 – 402 od 11.10.2012 godine, u vezi dostavljanja zahtjeva Obradivaču izmjena i dopuna DUP-a "Radoje Dakić" , na davanje mišljenja o vašoj konstataciji da se u navedenom planu potkrala tehnička greška.

U skladu sa tim prosleđujemo vam akt doo "Winsofta" iz Podgorice, od 06.12.2012 godine, koji nam je dostavljen povodom vašeg zahtjeva.

S poštovanjem,

**Odsjek za planiranje
prostora,**
Arh. Zorica Rakčević, dipl.ing.

Zorica Rakčević

VD SEKRETAR,
Oliver Marković, dipl.ing.građ.,
Oliver Marković



06.12.12
08-350/12-402/1

06/12/12
06-12-12

GLAVNI GRAD PODGORICA
SEKRETARIJAT ZA PLANIRANJE I UREĐENJE PROSTORA
I ZAŠTITU ŽIVOTNE SREDINE

Dopisom br. 08-351/12-402/1 od 16.11.2012 godine tražili ste od nas dopunu izjašnjenja da li se prilikom izrade izmjena i dopuna DUP-a „Radoje Dakić“ potkrala tehnička greška te da li je koncept plana takav da podrazumijeva da novoplanirani objekti imaju iste kapacitete kao postojeći objekti. U vezi s tim, obavještavamo vas sledeće:

Prilikom izrade planskog dokumenta DUP „Radoje Dakić“- izmjene i dopune potkrala se tehnička greška, tako da u tabelarnom prikazu parametara za objekte na urbanističkim parcelama 3-5, 3-6, 3-9, 3-10, umjesto podatka za BRGP nadzemnog dijela objekta P=2.592 m², treba da stoji stvarna površina P= 2.800 m².

Parametri su sledeći:

URBANISTIČKA PARCELA 3-5 i 3-6

Tabela data u planskom dokumentu za UP 3-5 i 3-6:

Blok	br. Urbanističke parcele	Urbanističke parcele P(m2)	Namjena objekta	Status objekta	Prizemlje - P(m2)	BRGP - P(m2) nadzemni dio objekta	Maksimalna Spratnost	Stanovanje	Poslovanje	Broj stambenih jedinica	Broj stanovnika	Broj zaposlenih	Parking - stanovanje		Parking - poslovanje		Indeks zauzetosti IZ	Indeks Izgrađenosti - II
													min	max	min	max		
3	3-5	1391	Višeporodično stanovanje sa djelatnostima	Novi objekat	432	2592	P+5	2160	432	30	98	9	26	39	4	17	0,31	1,86
	3-6	1370	Višeporodično stanovanje sa djelatnostima	Novi objekat	432	2592	P+5	2160	432	30	98	9	26	39	4	17	0,32	1,89

Tačni parametri za UP 3-5 i 3-6:

Blok	br. Urbanističke parcele	Urbanističke parcele P(m2)	Namjena objekta	Status objekta	Prizemlje - P(m2)	BRGP - P(m2) nadzemni dio objekta	Maksimalna Spratnost	Stanovanje	Poslovanje	Broj stambenih jedinica	Broj stanovnika	Broj zaposlenih	Parking - stanovanje		Parking - poslovanje		Indeks zauzetosti IZ	Indeks Izgrađenosti - II
													min	max	min	max		
3	3-5	1391	Višeporodično stanovanje sa djelatnostima	Novi objekat	415	2800	P+5	2385	415	30	98	8	29	43	4	17	0,30	2,01
	3-6	1370	Višeporodično stanovanje sa djelatnostima	Novi objekat	415	2800	P+5	2385	415	30	98	8	29	43	4	17	0,30	2,04

URBANISTIČKA PARCELA 3-9 i 3-10

Tabela data u planskom dokumentu za UP 3-9 i 3-10:

Blok	br. Urbanističke parcele	Urbanističke parcele P(m ²)	Namjena objekata	Status objekta	Prizemlje - P(m ²)	BRGP - P(m ²) nadzemni dio objekta	Maksimalna Spratnost	Stanovanje	Poslovanje	Broj stambenih jedinica	Broj stanovnika	Broj zaposlenih	Parking - stanovanje		Parking - poslovanje		Indeks zauzetosti IZ	Indeks izgrađenosti - II
													min	max	min	max		
3	3-9	1425	Višeporodično stanovanje sa djelatnostima	Novi objekat	432	2592	P+5	2160	432	30	98	9	26	39	4	17	0,30	1,82
	3-10	1410		Novi objekat	432	2592	P+5	2160	432	30	98	9	26	39	4	17	0,31	1,84

Tačni parametri za UP 3-9 i 3-10:

Blok	br. Urbanističke parcele	Urbanističke parcele - P(m ²)	Namjena objekata	Status objekta	Prizemlje - P(m ²)	BRGP - P(m ²) nadzemni dio objekta	Maksimalna Spratnost	Stanovanje	Poslovanje	Broj stambenih jedinica	Broj stanovnika	Broj zaposlenih	Parking - stanovanje		Parking - poslovanje		Indeks zauzetosti IZ	Indeks izgrađenosti - II
													min	max	min	max		
3	3-9	1425	Višeporodično stanovanje sa djelatnostima	Novi objekat	415	2800	P+5	2385	415	30	98	8	29	43	4	17	0,29	1,96
	3-10	1410		Novi objekat	415	2800	P+5	2385	415	30	98	8	29	43	4	17	0,30	1,99

Koncept plana je takav da podrazumijeva da novoplanirani objekti imaju iste kapacitete kao postojeći objekti ovog vlasnika.

Srdačno

za Winsoft d.o.o.
Predrag Bulajić, dipl.ing.el

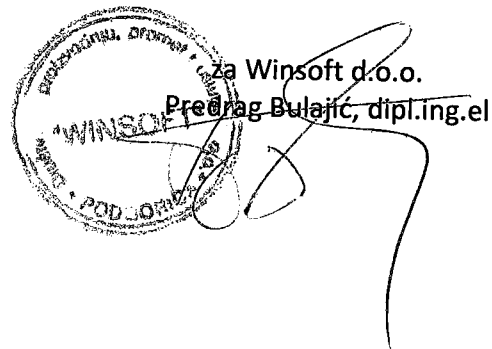

CRNA GORA
GLAVNI GRAD PODGORICA
Služba glavnog gradskog arhitekta

Podgorica, 17.07.2019.

Predmet: Zahtjev za davanje saglasnosti glavnog gradskog arhitekta (obrazac 3)

Poštovani,

Povodom našeg Zahtjeva za davanje saglasnosti glavnog gradskog arhitekta (obrazac 3) koji dostavljamo uz ovaj dopis, dajemo sledeće pojašnjenje o činjenicama koje su od značaja za postupanje po istom.

Čelebić DOO i Čelebić Invest DOO su investitori gradnje objekata na dijelu urbanističkih parcela 3-9 i 3-10 u zahvatu DUP-a „Radoje Dakić“ – izmjene i dopune.

Vlasnička struktura na zemljištu koje čini predmetne urbanističke parcele je sledeća:

UP 3-9-površina 1420m²:

- Kat.parcela 1510/11 – 138m² Čelebić DOO
- Kat.parcela 1503/71 – 218m² Čelebić DOO
- Kat.parcela 1510/5-460m² Čelebić Invest DOO
- Kat.parcela 1510/6 – 170 m² susvojina Čelebić Invest DOO i Glavni grad Podgorica
- Kat.parcela 1503/76 – 397m² Čelebić DOO
- Kat.parcela 1503/77-37m² Etažni vlasnici objekta 3-1 i 3-2

U toku je postupak za kupovinu susvojinskog udjela Glavnog grada na kat.parceli 1510/6, u kojoj Grad ima vlasništvo nad 10,77m².

UP 3-10-površina 1410m²:

- Kat.parcela 1510/12 – 320m² Čelebić DOO, shodno odluci državnog organa
- Kat.parcela 1503/70 – 921m² Čelebić DOO, shodno odluci državnog organa
- Kat.parcela 1510/4 – 168 m² susvojina Čelebić Invest DOO i Glavni grad Podgorica
- Kat.parcela 1382/5 – 1m² Glavni grad Podgorica

U toku je postupak za kupovinu susvojinskog udjela Glavnog grada na kat.parceli 1510/4, u kojoj Grad ima vlasništvo nad 10,65m² kao i zemljišta označenog kao kat.parcela 1382/5 površine 1m².

Na zemljištu označenom kao kat.parcela 1503/70 i 1510/12 Čelebić DOO je stekao svojину na osnovu odluke državnog organa- Zaključka Osnovnog suda I br. 875/06 od 20.05.2015 godine, a što je u skladu sa **članom 28 Zakona o svojinsko - pravnim odnosima** (Sl.list Crne Gore br. 019/069), kojim je propisano: „Pravo svojine stiče se po samom zakonu, na osnovu pravnog posla ili nasljeđivanjem.

Pravo svojine stiče se i odlukom državnog organa, na način i pod uslovima određenim zakonom.”

Članom 84 Zakona o državnom premjeru i katastru (Sl.list Crne Gore br. 029/07, br. 073/10, 032/11, 040/11, 043/15, 037/17,017/18) propisano je: “Upis prava se vrši na osnovu:

- 1) zakona;
- 2) izvršne odluke nadležnog organa;
- 3) pravosnažne odluke suda;
- 4) isprave o pravnom poslu sačinjene u skladu sa zakonom”

Na osnovu navedenog Zaključka, Uprava za nekretnine Crne Gore – područna jedinica Podgorica je donijela Rješenje br. 954-101-UP-8797/17 od 17.07.2019 godine, koje dostavljamo u prilogu.

Imajući u vidu da planiramo gradnju objekata na dijelu urbanističke parcele u skladu sa članom 237 Zakona o planiranju prostora i izgradnji objekata (Službeni list Crne Gore", br. 064/17, 044/18, 063/18, 011/19), kojim je propisano: “Do donošenja plana generalne regulacije Crne Gore može se graditi na dijelu urbanističke parcele, ako nedostajući dio urbanističke parcele ne utiče na funkcionalnost i pristup objektu i uz uslov da se indeksi zauzetosti i izgrađenosti utvrđeni za urbanističku parcelu umanje za nedostajući dio urbanističke parcele”, a cijeneći naprijed navedene činjenice, molimo vas da nam date saglasnost na predmetno idejno rješenje.

U Prilogu dostavljamo:

- Skicu sa prikazanim vlasništvom,
- Zaključak Osnovnog suda I. br. 875/06 od 24.03.2015 godine,
- Zaključak Osnovnog suda I. br. 875/06 od 07.05.2015 godine
- Zaključak Osnovnog suda I. br. 875/06 od 20.05.2015 godine;
- Rješenje broj 954-101-UP-8797/17 od 17.07.2019 godine.

S poštovanjem,

Izvršni direktor
Andrija Radušinović



Dostavljeno:

- Naslovu
- A/a



IZVOD IZ CENTRALNOG REGISTRA PRIVREDNIH SUBJEKATA PORESKE UPRAVE

Registarski broj 4 - 0003602 / 032
PIB: 02015927

Datum registracije: 13.08.2002.
Datum promjene podataka: 04.04.2019.

ČELEBIĆ INVEST AD PODGORICA

Broj važeće registracije: /032

Skraćeni naziv: ČELEBIĆ INVEST
Telefon: +38268809205
eMail:
Datum zaključivanja ugovora: 08.11.1996.
Datum donošenja Statuta: 22.05.2002. Datum promjene Statuta: 29.03.2019.
Adresa glavnog mjesta poslovanja:
Adresa za prijem službene pošte: OKTOIH BR.2 PODGORICA
Adresa sjedišta: OKTOIH BR.2 PODGORICA
Pretežna djelatnost: 6810 Kupovina i prodaja vlastitih nekretnina
Obavljanje spoljno-trgovinskog poslovanja: DA
Oblik svojine:
Porijeklo kapitala:
Upisani kapital: 12.784.997,47Euro (Novčani 12.784.997,47Euro, nenovčani Euro)
Stari registarski broj: 4 - 0005810/007

LICA U DRUŠTVU:

MIA RADUNOVIĆ KILIBARDA 2706990215011 CRNA GORA

Adresa: BRATSTVA I JEDINSTVA BR. 6/7 PODGORICA CRNA GORA

Uloga: Izvršni direktor

Ovlašćenja u prometu: Neograničeno ()

Ovlašćen da djeluje: POJEDINAČNO ()



MILAŠIN BOROVIĆ 1409952210032 CRNA GORA

Adresa: CRNOGORSKIH SERDARA BR.31 PODGORICA CRNA GORA

Uloga: Član Odbora direktora

Ovlašćenja u prometu: Neograničeno ()

Ovlašćen da djeluje: KOLEKTIVNO (Sa članovima organa upravljanja,)

NIKOLA RACKOVIĆ 2606972210253 CRNA GORA

Adresa: CETINJSKA BR.28A PODGORICA CRNA GORA

Uloga: Član Revizorskog Odbora

Ovlašćenja u prometu: ()

Ovlašćen da djeluje: KOLEKTIVNO (Članovima Revizorskog odbora)

ALEKSANDRA ČELEBIĆ 1806988217970 CRNA GORA

Adresa: FARMACI BB PODGORICA CRNA GORA

Uloga: Član Revizorskog Odbora

Ovlašćenja u prometu: ()

Ovlašćen da djeluje: KOLEKTIVNO (Članovima Revizorskog odbora)

MARINA BOGETIĆ- KAZIĆ 0501982215020 CRNA GORA

Adresa: ĐOKA MIRAŠEVIĆA BR.15 PODGORICA CRNA GORA

Uloga: Član Revizorskog Odbora

Ovlašćenja u prometu: ()

Ovlašćen da djeluje: KOLEKTIVNO (Članovima Revizorskog odbora)

DAMJAN BAKIĆ 2210976212993 CRNA GORA

Adresa: CETINJSKA BR. 28A PODGORICA CRNA GORA

Uloga: Član Odbora direktora

Ovlašćenja u prometu: Neograničeno ()

Ovlašćen da djeluje: KOLEKTIVNO (Sa članovima organa upravljanja,)

NIKOLA RACKOVIĆ 2606972210253 CRNA GORA

Adresa: CETINJSKA BR. 28A PODGORICA CRNA GORA

Uloga: Član Odbora direktora

Ovlašćenja u prometu: Neograničeno ()

Ovlašćen da djeluje: KOLEKTIVNO (Sa članovima organa upravljanja,)

MILAŠIN BOROVIĆ 1409952210032 CRNA GORA

Adresa: CRNOGORSKIH SERDARA BR.31 PODGORICA CRNA GORA

Uloga: Predsjednik Odbora direktora

Ovlašćenja u prometu: Neograničeno ()

Ovlašćen da djeluje: KOLEKTIVNO (Sa članovima organa upravljanja,)

LILJANA BRATIĆ 2405959176504

Adresa: DALMATINSKA BR. 180 PODGORICA CRNA GORA

Uloga: Sekretar

Ovlašćenja u prometu: ()

Ovlašćen da djeluje: POJEDINAČNO ()

REVIZORI:

DRUŠTVO ZA REVIZIJU I KONSALTING " REVIKO" D.O.O. - PODGORICA 02404206

Adresa: UL. MOSKOVSKA BR.76 PODGORICA

Izdato: 11.04.2019 godine u 10:04h



NAČELNICA

Za

Dušanka Vujisić

Duška Vujisić



Primijeno 08.04.2019 a.d. Predato
Broj 320
U Podgorici, dana 08.04.2019 god.

**CRNA GORA
PORESKA UPRAVA
CENTRALNI REGISTAR PRIVREDNIH SUBJEKATA**

Broj: 4 - 0003602 / 032

U Podgorici, dana 04.04.2019.godine

Poreska uprava - Centralni registar privrednih subjekata u Podgorici, na osnovu člana 83 i 86 Zakona o privrednim društvima ("Sl.list RCG", br.6/02 i "Sl.list", br.17/07 ... 40/11), rješavajući po prijavi za registraciju promjene akcionarskog društva CMC AD PODGORICA, broj 279393 podnijetoj dana 01.04.2019. u 12:00:22, preko

Ime i prezime: LJILJANA BRATIĆ

JMBG ili br.pasoša: 2405959176504

Adresa: DALMATINSKA BR.180 PODGORICA CRNA GORA

donosi

RJEŠENJE

Registruje se promjena podataka za privredni subjekat CMC AD PODGORICA - registarski broj 4 - 0003602, PIB 02015927 , i to:

Naziv:

Briše se: CMC AD PODGORICA

Registruje se - upisuje se: ČELEBIĆ INVEST AD PODGORICA

Skraćeni naziv:

Briše se: CMC

Registruje se - upisuje se: ČELEBIĆ INVEST

Statut:

Briše se: Statut od 16.10.2017.

Registruje se - upisuje se: Statut od 29.03.2019.

Adresa uprave - sjedišta:

Briše se: UL. STUDENTSKA BR. 16 PODGORICA

Registruje se - upisuje se: OKTOIH BR.2 PODGORICA

Adresa za prijem službene pošte:

Briše se: UL. STUDENTSKA BR. 16 PODGORICA

Registruje se - upisuje se: OKTOIH BR.2 PODGORICA

Pretežna djelatnost:

Briše se: 4690 Nespecijalizovana trgovina na veliko

Registruje se - upisuje se: 6810 Kupovina i prodaja vlastitih nekretnina

Kontakt:

Registruje se - upisuje se: Telefon: +38268809205

Izvršni direktor:

Briše se:

BRANKA BOROVIĆ
JMBG/BR.PASOŠA: 2908953215224

Registruje se - upisuje se:

MIA RADUNOVIĆ KILIBARDA
JMBG/BR. PASOŠA: 2706990215011 CRNA GORA
Adresa: BRATSTVA I JEDINSTVA BR. 6/7 PODGORICA CRNA GORA
Ovlašćenja u prometu: Neograničeno
Ovlašćen da djeluje: Pojedinačno

Obrazloženje

Podnosilac je dana 01.04.2019 u 12:00:22 podnio prijavu za registraciju promjene akcionarskog društva ČELEBIĆ INVEST. Rješavajući po predmetnoj prijavi, obzirom da su ispunjeni Zakonom propisani uslovi, odlučeno je kao u dispozitivu rješenja. Visina naplaćene naknade za registraciju propisana je članom 87 Zakona o privrednim društvima (Sl.list RCG br.6/02 i Sl.list br.17/07 ... 40/11).



Sam. savjetnik I
Srđan Pavlović

Pravna pouka:

Protiv ovog rješenja može se izjaviti žalba Ministarstvu finansija CG u roku od 15 dana od dana prijema Rješenja. Žalba se predaje preko ovog organa i taksira administrativnom taksom u iznosu od 8, 00 EUR, shodno Tarifnom broju 5 Taksene tarife za administrativne takse. Taksa se upućuje u korist računa 832-3161017-60- Administrativna taksa.



CRNA GORA
UPRAVA ZA NEKRETNINE

17600000395



101-956-38074/2019

UPRAVA ZA NEKRETNINE

PODRUČNA JEDINICA
PODGORICA

Broj: 101-956-38074/2019

Datum: 18.07.2019.

KO: PODGORICA I

Na osnovu člana 173 Zakona o državnom premjeru i katastru nepokretnosti ("Sl. list RCG" br. 29/07, "Sl. list CG" br. 73/10, 032/11, 040/11, 043/15, 037/17 i 17/18), postupajući po zahtjevu BIGOVIĆ MARKO, , za potrebe izdaje se

LIST NEPOKRETNOSTI 4346 - IZVOD

Podaci o parcelama									
Broj	Podbroj	Broj zgrade	Plan Skica	Datum upisa	Potes ili ulica i kućni broj	Način korišćenja Osnov sticanja	Bon. klasa	Površina m ²	Prihod
1503	70		12 3	05/06/2019	KRUŠEVAC	Gradjevinska parcela PRAVNI PROPIS		921	0.00
1503	74		12 3	05/06/2019	KRUŠEVAC	Zemljište uz privrednu zgradu PRAVNI PROPIS		4	0.00
Ukupno								925	0.00

Podaci o vlasniku ili nosiocu			
Matični broj - ID broj	Naziv nosioca prava - adresa i mjesto	Prava	Obim prava
000002014092	RADOJE DAKIĆ AD PODGORICA CETINJSKI PUT BB Podgorica	Korišćenje	1/1

Podaci o teretima i ograničenjima							
Broj	Podbroj	Broj zgrade	PD	Redni broj	Način korišćenja	Datum upisa Vrijeme upisa	Opis prava
1503	70			1	Gradjevinska parcela	05/06/2019 14:53	Zabilježba rješenja o izvršenju I.BR. 1706/100D 17.03.2010 POVJERIOC BAŠOVIĆ ILIJA IZNOS 11.337.00 E
1503	70			2	Gradjevinska parcela	05/06/2019 14:54	Zabilježba rješenja o izvršenju I.BR. 7221/10 OD 13.12.2010 U KORIST POPOVIĆ ĐORĐIJA
1503	70			3	Gradjevinska parcela	05/06/2019 14:54	Zabilježba rješenja o izvršenju I.BR. 3540/11 OD 13.06.2011 POVJ.LASICA LJILJANA I DRUGIH /186 POVJERILACA/
1503	70			4	Gradjevinska parcela	05/06/2019 14:55	Zabilježba rješenja o izvršenju I.BR.5452/13 OD 18.10.2013G RADI OBEZBJEDJIVANJA NAMIRENJA NOVČ.POTR.IZVRŠNIH POVJERILACA MIKETIĆ VELIMIR,KNEŽEVIĆ RADOMIR,I DRUGI I IZVRŠNOG DUŽNIKA AD RADOJE DAKIĆ
1503	70			5	Gradjevinska parcela	05/06/2019 14:55	Zabilježba rješenja o izyvršenju ZABILJ.REŠ. O IZVRŠENJU OSNOVNOG SUDA I.BR. 238/10 OD 20.01.2010+3279/10 OD 17.09.2010 + 1550/10 OD 10.03.2010 G +9457/10 OD 15.02.2010 G + 3419/10 26.05.2010 G+3418/10 OD 27.05.10
1503	70			6	Gradjevinska parcela	05/06/2019 14:55	Zabilježba rješenja o izyvršenju ZABILJ.REŠ. O IZVRŠENJU OSNOVNOG SUDA I.BR. 550/10 OD 30.03.2010 +3437/10 OD 27.05.2010 + I.BR. 8440/09 OD 24.12.2009





CRNA GORA
UPRAVA ZA NEKRETNINE

Podaci o teretima i ograničenjima							
Broj	Podbroj	Broj zgrade	PD	Redni broj	Način korišćenja	Datum upisa Vrijeme upisa	Opis prava
1503	70			7	Gradjevinska parcela	05/06/2019 14:56	Zabilježba rješenja o izvršenju ZABILJ.REŠ. O IZVRŠENJU OSNOVNOG SUDA I.BR. 783/11 OD 08.02.2011 G+I.BR.875/06 OD 17.05. 2010 G+I.BR.6461/11 OD 21.10.2011 G+ I.BR.3541/11 OD 13.06.2011
1503	70			8	Gradjevinska parcela	05/06/2019 14:56	Zabilježba postupka ZABILJ.REŠ. O IZVRŠENJU OSNOVNOG SUDA I.BR 5380/11 OD 28.01.2012
1503	70			9	Gradjevinska parcela	05/06/2019 14:57	UKNJIZBA - ZALOŽNOG PRAVA PO OSNOVU RJE ŠENJA OSNOVNOG SUDA U PODGORICI I.BR.1955/12 OD 05.06.2012 G-DUŽNIK RADOJE DAKIĆ
1503	70			10	Gradjevinska parcela	05/06/2019 14:57	ZABILJ.PREDLOGA ZA ODRED.PRIVREMENE NJERE I.BR. 1538/12 OD 18.06.2012 PREDLAGAČ BOLJEVIĆ JOVAN PROTIV R.DAKIĆA
1503	70			11	Gradjevinska parcela	05/06/2019 14:57	Zabilježba izvršivosti potraživanja ZAB.ZABR.RASPOL.NEPOKREĆ.U KORIST POVJ. GLAVNOG GRAD DUŽ RADOJE DAKIĆ DUG 1.066.745.03E RJEŠ.I.BR.1181/06 OD 29.07.2013GOD.
1503	70			12	Gradjevinska parcela	05/06/2019 14:58	Zabilježba rješenja o izvršenju ZABILJ.REŠ.O IZVRŠ.OS.SUDA I.BR.6973/13 OD 03.12.2013 G
1503	70			13	Gradjevinska parcela	05/06/2019 15:0	Hipoteka U KORIST ŽIVALJEVIĆ MIODRAGA I DR RADI NAMIR DUGA 1.095.379.74E +118.011.00E NA OSN RJEŠ.OSN.S I.BR.7549/13 OD 27.12.2013 G+ZAB. OPTEREĆ.I OTUĐEN IZDAVANJA U ZAKUP ILI NA BILO KOJI DR.NAČIN
1503	70			14	Gradjevinska parcela	05/06/2019 15:1	ZABILJ.PREDLOGA ZA ODRED.PRIVREMENE NJERE I.BR. 1538/12 OD 18.06.2012 PREDLAGAČ BOLJEVIĆ JOVAN PROTIV R.DAKIĆA
1503	70			15	Gradjevinska parcela	05/06/2019 15:4	Zabilježba rješenja o izvršenju ZABILJ.REŠ.O IZVRŠ.OS.SUDA I.BR.6973/13 OD 03.12.2013 G
1503	70			16	Gradjevinska parcela	05/06/2019 15:5	Zabilježba izvršivosti potraživanja ZAB.ZABR.RASPOL.NEPOKREĆ.U KORIST POVJ. GLAVNOG GRAD DUŽ RADOJE DAKIĆ DUG 1.066.745.03E RJEŠ.I.BR.1181/06 OD 29.07.2013GOD.
1503	70			17	Gradjevinska parcela	05/06/2019 15:5	Hipoteka U KORIST ŽIVALJEVIĆ MIODRAGA I DR RADI NAMIR DUGA 1.095.379.74E +118.011.00E NA OSN RJEŠ.OSN.S I.BR.7549/13 OD 27.12.2013 G+ZAB. OPTEREĆ.I OTUĐEN IZDAVANJA U ZAKUP ILI NA BILO KOJI DR.NAČIN
1503	70			18	Gradjevinska parcela	05/06/2019 15:6	Zabilježba rješenja o izvršenju ZABILJ.REŠ.O IZVRŠENJU OSNOVNOG SUDA I.BR. 980/14 OD 19.02.2014
1503	70			19	Gradjevinska parcela	05/06/2019 15:7	Zabilježba izvršivosti potraživanja TERET(BR.10219)ZABILJEZBA REŠ.O IZVRŠENJU OS. SUDA I.BR.1133/06 OD 04.05.2006.-U KORIST MAJIĆ SLAVICE I DRUGIH(NA DIJELU 14460m2) DUŽNIK RADOJE DAKIĆ-DUG 303.000.00 E





CRNA GORA
UPRAVA ZA NEKRETNINE

Podaci o teretima i ograničenjima							
Broj	Podbroj	Broj zgrade	PD	Redni broj	Način korišćenja	Datum upisa Vrijeme upisa	Opis prava
1503	70			20	Gradjevinska parcela	05/06/2019 15:7	Zabilježba rješenja o izvršenju ZABILJ.REŠ.O IZVRŠENJU I.BR.2241/09 OD 15.07.2009 U KORIST MIJANOVIĆ BORISLAVA
1503	70			21	Gradjevinska parcela	05/06/2019 15:8	Zabilježba rješenja o izvršenju ZABILJ.REŠ.O IZVRŠENJU I.BR.4472/09 OD 04.08.2009 U KORIST MILUTINOVIĆ LJILJANE
1503	70			22	Gradjevinska parcela	05/06/2019 15:8	Hipoteka ZALOŽNO PRAVO -HIPOTEKA - RJEŠENJE O IZVRŠENJU OSNOVNOG SUDA U PODGORICI I.BR.7148/11 OD 30.11.2011 G- IZVRŠNI DUŽNIK RADOJE DAKIĆ
1503	70			23	Gradjevinska parcela	05/06/2019 15:8	Zabilježba rješenja o izvršenju ZABILJ.REŠ. O IZVRŠENJU OSNOVNOG SUDA I. BR 3542/11 OD 13.06.2011
1503	70			24	Gradjevinska parcela	05/06/2019 15:9	Zabilježba rješenja o izvršenju TERET(BR.9920)ZABILJ.REŠ.O IZVRŠENJU OS.SUDA I. BR.1101/06 OD 27.04.2006.G-POVJERI.KNEZEVIĆ RADO MIR I DRUGI-DUŽNIK RADOJE DAKIĆ
1503	70			25	Gradjevinska parcela	05/06/2019 15:9	Zabilježba rješenja o izvršenju I.BR. 1706/10OD 17.03.2010 POVJERIOC BAŠOVIĆ ILIJA IZNOS 11.337.00 E
1503	70			26	Gradjevinska parcela	05/06/2019 15:10	Zabilježba rješenja o izvršenju ZABILJ.RJEŠ.O IZVRŠ. I.BR.2102/15 OD 30.06.2015 J.I SINIŠE MUGOŠE
1503	70			27	Gradjevinska parcela	05/06/2019 15:11	Zabilježba rješenja o izvršenju I.BR.95/15 OD 24.04.2015.RADI NAPLATE POTRAŽIVANJA PREDLAĞAČA ADROVIĆ ZIFA IPROTIV RADOJE DAKIĆ AD
1503	70			28	Gradjevinska parcela	05/06/2019 15:12	ZABILJEŽBA DOPUNSKOG RJEŠENJA O IZVRŠENJU I.BR. 3750-1/15 - 18.09.2015.G. -
1503	70			29	Gradjevinska parcela	05/06/2019 15:13	Zabilježba rješenja o izvršenju I.BR. 1707/10OD 17.03.2010 POVJERIOC LAZOVIĆ MILAN IZNOS 25.271.00 E
1503	70			30	Gradjevinska parcela	05/06/2019 15:15	Zabilježba rješenja o izvršenju I.BR 4292/09 OD 22.07.2009.U PRAVNOJ STVARI IZVRŠNOG POVJERIOCA SAVOVIĆ RADISAV I IZVRŠNOG DUŽNIKA A.D. RADOJE DAKIĆ.
1503	70			31	Gradjevinska parcela	05/06/2019 15:16	Zabilježba rješenja o izvršenju I.BR 4294/09 OD 22.07.2009.U PRAVNOJ STVARI IZVRŠNOG IVANOVIĆ MIJORADA I IZVRŠNOG DUŽNIKA A.D. RADOJE DAKIĆ.
1503	70			32	Gradjevinska parcela	05/06/2019 15:17	Zabilježba rješenja o izvršenju I.BR 1456/10 OD 10.03.2010.U PRAVNOJ STVARI IZVRŠNOG POVJERIOCA VUJOVIĆ NIKOLE I IZVRŠNOG DUŽNIKA A.D. RADOJE DAKIĆ.



CRNA GORA
UPRAVA ZA NEKRETNINE

Podaci o teretima i ograničenjima							
Broj	Podbroj	Broj zgrade	PD	Redni broj	Način korišćenja	Datum upisa Vrijeme upisa	Opis prava
1503	70			33	Gradjevinska parcela	05/06/2019 15:18	Zabilježba rješenja o izvršenju I.BR. 4097/11 OD 23.06.2011. U PRAVNOJ STVARI IZVRŠNOG POVJERIOCA ĐUROVIĆ BOŽIDARA I IZVRŠNOG DUŽNIKA A.D. RADOJE DAKIĆ.
1503	70			34	Gradjevinska parcela	05/06/2019 15:18	Zabilježba rješenja o izvršenju I.BR. 812/13 OD 01.10.2013.U PRAVNOJ STVARI IZVR ŠNOG POVJERICA GLAVNI GRAD PODGORICA I IZVRŠNOG DUŽNIKA A.D. RADOJE DAKIĆ.
1503	70			35	Gradjevinska parcela	05/06/2019 15:19	Zabilježba rješenja o izvršenju I.BR. 1463/11 OD 10.03.2011. U PRAVNOJ STVARI IZVR ŠNOG POVJERICA ASANOVIĆ VESELJINKE I IZVR ŠNOG DUŽNIKA A.D. RADOJE DAKIĆ.
1503	70			36	Gradjevinska parcela	05/06/2019 15:19	Zabilježba rješenja o izvršenju I.BR. 2806/08 OD 13.09.2008. U PRAVNOJ STVARI IZVR ŠNOG POVJERICA VASILJEVIĆ BRANKA I IZVR ŠNOG DUŽNIKA A.D. RADOJE DAKIĆ.
1503	70			37	Gradjevinska parcela	05/06/2019 15:20	Zabilježba rješenja o izvršenju I.BR. 1007/15 OD 11.09.2015. U PRAVNOJ STVARI IZVR ŠNOG POVJERICA ZEČEVIĆ MJRKA I IZVRŠNOG DUŽNIKA A.D. RADOJE DAKIĆ.
1503	70			38	Gradjevinska parcela	05/06/2019 15:20	Zabilježba rješenja o izvršenju I.BR. 3092/10 OD 17.05.2010.U PRAVNOJ STVARI IZVR ŠNOG POVJERIOCA MILATOVIĆ DRAGOMIRA I IZVR ŠNOG DUŽNIKA A.D. RADOJE DAKIĆ.
1503	70			39	Gradjevinska parcela	05/06/2019 15:20	Zabilježba rješenja o izvršenju I.BR. 945/10 OD 05.03.2010.U PRAVNOJ STVARI IZVR ŠNOG POVJERIOCA MARVUČIĆ PETAR I IZVRŠNOG DUŽNIKA A.D. RADOJE DAKIĆ.
1503	70			40	Gradjevinska parcela	05/06/2019 15:22	Zabilježba rješenja o izvršenju ZALOŽNO PRAVO PO OSNOVU RJEŠENJA OSNOVNOG SUDA U PODGORICI I.BR.1/15 OD 16.01.2015G
1503	70			41	Gradjevinska parcela	05/06/2019 15:22	Zabilježba izvršivosti potraživanja TERET ZABILJEŽBA RJEŠENJE O IZVRŠENJU OSNOVNOG SUDA I.BR.944/10 OD 16.2.2010 NA IME NAKNADE ZBOG MANJE ISPLACENJE ZARADE U KORIST LOPIČIĆ MILODARKA DUŽNIK RADOJE DAKIĆ AD
1503	70			42	Gradjevinska parcela	05/06/2019 15:23	Zabilježba rješenja o izvršenju ZABILJ.REŠ.O IZVRŠENJU I.BR.3544/11 OD 06.06.2011
1503	70			43	Gradjevinska parcela	05/06/2019 15:24	Zabilježba izvršivosti potraživanja ZABILJ.REŠ. O IZVRŠENJU I BR. 692/10 OD 10.02. 2010 OSNOVNI SUD
1503	70			44	Gradjevinska parcela	05/06/2019 15:25	Zabilježba rješenja o izvršenju ZABILJ.REŠ. O IZVRŠENJU I.BR.2608/10 OD 19.04. 2010 POVJERIOCI MIRANOVIĆ NEDJELJKO
1503	70			45	Gradjevinska parcela	05/06/2019 15:25	Zabilježba rješenja o izvršenju ZABILJ.REŠ. O IZVRŠENJU I.BR.2942/10 OD 17.05.2010 -U KORIST KOSTIĆ KATICE,STOJANOVSKI VESNE I KOSTIĆ IGORA





CRNA GORA
UPRAVA ZA NEKRETNINE

Podaci o teretima i ograničenjima							
Broj	Podbroj	Broj zgrade	PD	Redni broj	Način korišćenja	Datum upisa Vrijeme upisa	Opis prava
1503	70			46	Gradjevinska parcela	05/06/2019 15:26	Zabilježba rješenja o izvršenju ZABILJ.REŠ. O IZVRŠENJU OSNOVNOG SUDA I.BR. 3020/10 OD 01.06.2010 G-U KORIST VUJOŠEVIĆ RUŽICE,BOLJEVIĆ OLGE,VUKMIROVIĆ NADE, RADULOVIĆ JELENE I POPOVIĆ OLGE
1503	70			47	Gradjevinska parcela	05/06/2019 15:27	Zabilježba rješenja o izvršenju ZABILJ.REŠ. O IZVRŠENJU PRIVREDNOG SUDA I. BR.11285/10 OD 28.01.2011 G-KOJIM SE ODREĐUJE POPIS,PROCJENA I PRODAJA NEPOKRETNOSTI U KORIST GRADEVINSKO CRNA GORA
1503	70			48	Gradjevinska parcela	05/06/2019 15:27	Zabilježba rješenja o izvršenju ZABILJ.REŠ. O IZVRŠENJU OSNOVNOG SUDA I. BR. 6177/11 OD 30.09.2011 G-DUG 15.721.243.32 E- IZVRŠNI DUŽNIK RADOJE DAKIĆ-IZVRŠNI POVJERIOC DRŽAVA CRNA GORA
1503	70			49	Gradjevinska parcela	05/06/2019 15:28	Zabilježba rješenja o izvršenju ZABILJ.REŠ. O IZVRŠENJU OSNOVNOG SUDA I. BR. 4249/10 OD 25.06.2010 DUG 1.204.73 E IZVRŠNI DUŽNIK RADOJE DAKIĆ-IZVRŠNI POVJERIOC VUKČEVIĆ MLADEN
1503	70			50	Gradjevinska parcela	05/06/2019 15:28	Zabilježba rješenja o izvršenju ZABILJ.REŠ. O IZVRŠENJU OSNOVNOG SUDA I. BR. 3218/10 OD 17.05.2010
1503	70			51	Gradjevinska parcela	05/06/2019 15:29	Zabilježba rješenja o izvršenju ZABILJ.REŠ. O IZVRŠENJU OSNOVNOG SUDA I. BR. 875/06 OD 17.01.2010
1503	70			52	Gradjevinska parcela	05/06/2019 15:30	Zabilježba rješenja o izvršenju ZABILJ.REŠ. O IZVRŠENJU OSNOVNOG SUDA I. BR. 3589/11 OD 06.06.2011
1503	70			53	Gradjevinska parcela	05/06/2019 15:30	Zabilježba rješenja o izvršenju I.BR. 2103/15 OD 30.06.2015POVJ.,LEKOVIĆ VELIMIR
1503	70			54	Gradjevinska parcela	05/06/2019 15:31	Zabilježba rješenja o izvršenju ZABILJ.RJEŠ.O IZVRŠ. I.BR 3897/15 OD 30.10.2015G
1503	70			55	Gradjevinska parcela	05/06/2019 15:33	Zabilježba rješenja o izvršenju ZABILJEŽBA RJEŠENJA O IZVRŠENJU JAVNOG IZVRŠITELJA BOSKOVIĆ ALEKSANDRA I.BR. 3750/2015 - 31.07.2015.G. U PRAVNOJ STVARI IZVRŠNIH POVJERIOČA ČUPIĆ ČEDOMIRA, ĐUROVIĆ BAJA, TOMOVIĆ ŽARKA I DRUGIH, PROTIV IZVRŠNOG DUŽNIKA RADOJE DAKIĆ AD PODGORICA
1503	70			56	Gradjevinska parcela	05/06/2019 15:33	Zabilježba postupka TERET ZABILJEŽBA RJEŠENJA OSNOVNOG SUDA I. BR.34/2010 OD 28.1.2010 KOJIM SE ODRADJUJE IZVRŠENJE DUŽNIK RADOJE DAKIĆ POVJERILAC STAMATOVIĆ MILOŠ
1503	70			57	Gradjevinska parcela	05/06/2019 15:34	Zabilježba rješenja o izvršenju ZABILJEŽBA REŠ.O IZVRŠENJU OS.SUDA I.BR. 2798/10 OD 22.04.2010 G-IZVRŠNI POVJERIOCI VEŠKOVIĆ SLOBODAN I ĐERKOVIĆ NIKOLA- IZVRŠNI DUŽNIK RADOJE DAKIĆ
1503	70			58	Gradjevinska parcela	05/06/2019 15:34	Zabilježba rješenja o izvršenju ZABILJEŽBA REŠENJA O IZVRŠENJU OSNOVNOG SUDA I.BR.972/13 OD 22.01.2014 G-IZVRŠNI DUŽNIK RADOJE DAKIĆ





CRNA GORA
UPRAVA ZA NEKRETNINE

Podaci o teretima i ograničenjima							
Broj	Podbroj	Broj zgrade	PD	Redni broj	Način korišćenja	Datum upisa Vrijeme upisa	Opis prava
1503	70			59	Gradjevinska parcela	05/06/2019 15:35	Zabilježba rješenja o izvršenju TERET(BR.9921)ZABILJ.REŠ.O IZVRŠENJU OS.SUDA I. BR.875/06 OD 17.04.2006.G-U KORIST MUGOŠA DRAGANA I DRUGIH -DUZNIK RADOJE DAKIĆ (U OBIMU 30.000 m2)
1503	70			60	Gradjevinska parcela	05/06/2019 15:35	Zabilježba rješenja o izvršenju TERET(BR.10234)ZABILJ.REŠ.O IZVRŠENJU I.BR. 1285/06 OD 12.05.2006.G-U KORIST KNEZEVIĆ RADOMIRA I DRUGIH-DUZNIK RADOJE DAKIĆ
1503	70			61	Gradjevinska parcela	05/06/2019 15:40	Pravo zaloga HIPOTEKA- U KORIST IZVRŠNIH POVJERI. BULA TOVIĆ RAJKA i dr. radi obezbj.izvrš.potraZ, u izno su od 2.753.852,40E, sa ZABRANOM otnD.opterećenja -od strane izvr.duZn.ili treC.lica na rjeŠ. I.br.980/14 od 19.02.2014. -Osnovnog suda -izvr.duZ. RADOJE DAKIĆ
1503	70			62	Gradjevinska parcela	05/06/2019 15:40	Zabilježba izvršivosti potraživanja TERET(BR.12892)ZABILJEZBA RESTITUCIJE U KORIST BULATOVIĆ PETKA
1503	70			63	Gradjevinska parcela	05/06/2019 15:41	Zabilježba rješenja o izvršenju TERET*BR.13892*ZABILJ.REŠ.O IZVRŠENJU OS.SUDA U PODGORICI I.BR.1133/06 OD 12.03.2007 G-NA DIO KAT.PAR.ZEMLJ.UZ.PRIVREDNU ZGRADU U POVR. OD 14460 m2-POVJ.DEDIĆ ILIJA I DRUGI
1503	70			64	Gradjevinska parcela	05/06/2019 15:41	Zabilježba rješenja o izvršenju TERET*BR.13938*ZABILJEZBA REŠ.O IZVRŠENJU OS. SUDA I.BR.11331/06 OD 26.03.2007 G-PO PREDLOGU POVJERILACA MIROTIĆ SNEZANE I DRUGIH DUG 41.334.00 E
1503	70			65	Gradjevinska parcela	05/06/2019 15:42	Zabilježba rješenja o izvršenju TERET*BR.14861*ZABILJEZBA REŠENJA O IZVRŠENJU OS.SUDA I.BR.1885/07 OD 01.06.2007 G-U DIJELU 14460m2-DUG 20.700.00 E-POVJERIOCI MRDAK SLAVICA -DUG 20.700.00 E
1503	70			66	Gradjevinska parcela	05/06/2019 15:42	Zabilježba rješenja o izvršenju TERET*BR.15536*ZABILJ.REŠ.O IZVRŠENJU I.BR. 771/07 OD 12.10.2007.G-U KORIST IZVRŠNOG POVJERIOCA MARAŠ MILORADA
1503	70			67	Gradjevinska parcela	05/06/2019 15:43	Zabilježba rješenja o izvršenju TERETBR.18280*ZABILJ.REŠ.O IZVRŠENJU OS.SUDA I.BR.1211/08 OD 26.03.2008 G-U KORIST VUKČEVIĆ MLADENA
1503	70			68	Gradjevinska parcela	05/06/2019 15:43	Zabilježba rješenja o izvršenju TERET*BR.19595*ZABILJ.REŠENJA I IZVRŠENJUOS. SUDA I.BR.1357/08 OD 27.06.2008 G-IZVRŠNI POVJERIOCI MIROTIĆ SNEZANA I DRUGI-DUG 91.122.00 E
1503	70			69	Gradjevinska parcela	05/06/2019 15:44	Zabilježba rješenja o izvršenju TERET*BR.20912*ZABILJ.REŠ.O IZVRŠENJU OS.SUDA I.BR.4713/08 OD 27.02.2009-IZVRŠNI POVJERIOCI ŽIVALJEVIĆ IGOR-DUG 13.133.00 E
1503	70			70	Gradjevinska parcela	05/06/2019 15:44	Zabilježba izvršivosti potraživanja TERET*BR.15129*ZABILJ.ZAKLJUČKA O OBEZBEĐENJU PORESKOG POTRAŽIVANJA BR.03/11-5-13114/2 OD 19.07.2007 G-U KORIST CRNE GORE
1503	70			71	Gradjevinska parcela	05/06/2019 15:45	Zabilježba rješenja o izvršenju TERET ZABILJEZBA RJEŠENJA OSNOVNOG SUDA I. BR. 6690/09 OD 13.11.2009 KOJIM SE ODREĐUJE PRIVREMENA MJERA ZABRANA OTUDJE. I OPTEREĆENJA PREDLAGAČA BOLJEVIĆ JOVANA





CRNA GORA
UPRAVA ZA NEKRETNINE

Podaci o teretima i ograničenjima							
Broj	Podbroj	Broj zgrade	PD	Redni broj	Način korišćenja	Datum upisa Vrijeme upisa	Opis prava
1503	70			72	Gradjevinska parcela	05/06/2019 15:45	Pravo zaloge NA OSNOVU RJEŠENJA O IZVRŠENJU OSNOVNOG SUDA I.BR.3228/14 OD 29.12.2014.RADI OBEZBJEĐENJA NAMIRENJA POTRAŽIVANJA GLAVNOG DUGA U IZNOŠU OD 7.784.182.00E DO KONACNE ISPLATE IZVRŠNIH POVJERILACA BABIĆ JELENE, BIGOVIĆ RADOVOJA I DR. I IZVRŠNOG DUŽNIKA AD RADOJE DAKIĆ
1503	70			73	Gradjevinska parcela	05/06/2019 15:46	ZABILJEŽBA RJEŠENJA PRIVREDNOG SUDA CRNE GORE ST.BR.490/16 OD 19.12.2016.KOJIM JE OTVOREN STEČAJNI POSTUPAK NAD STEČAJNIM DUŽNIKOM RADOJE DAKIĆ DOO.
1503	70			74	Gradjevinska parcela	05/06/2019 15:46	Zabilježba rješenja o izvršenju ZABILJ.REŠ. O IZVRŠ. JI BOŠKOVIĆ ALEKSANDRA I.BR. 1142/16 OD 22.03.2016G POVJERIOČ MALOVIĆ BOŽIDAR , DUŽNIK AD RADOJE DAKIĆ
1503	70			75	Gradjevinska parcela	05/06/2019 15:47	ZABILJEŽBA SPORA PO TUŽBI PODNEŠENA PRIVREDNOM SUDU CRNE GORE DANA 23.01.2018 GODINE RADI UTVRĐENJA IZLUČNOG PRAVA , TUŽILAC CELEBIĆ DOO TUŽENI RADOJE DAKIĆ.U POVRŠINI OD 922 M2.
1503	74			1	Zemljište uz privrednu zgradu	05/06/2019 14:53	Zabilježba rješenja o izvršenju I.BR. 1706/10OD 17.03.2010 POVJERIOČ BAŠOVIĆ ILIJA IZNOS 11.337.00 E
1503	74			2	Zemljište uz privrednu zgradu	05/06/2019 14:54	Zabilježba rješenja o izvršenju I.BR. 7221/10 OD 13.12.2010 U KORIST POPOVIĆ ĐORĐIJA
1503	74			3	Zemljište uz privrednu zgradu	05/06/2019 14:54	Zabilježba rješenja o izvršenju I.BR. 3540/11 OD 13.06.2011 POVJ.LASICA LJILJANA I DRUGIH /186 POVJERILACA/
1503	74			4	Zemljište uz privrednu zgradu	05/06/2019 14:55	Zabilježba rješenja o izvršenju I.BR.5452/13 OD 18.10.2013G RADI OBEZBJEDJIVANJA NAMIRENJA NOVČ.POTR.IZVRŠNIH POVJERILACA MIKETIĆ VELIMIR,KNEŽEVIĆ RADOMIR,I DRUGI I IZVRŠNOG DUŽNIKA AD RADOJE DAKIĆ
1503	74			5	Zemljište uz privrednu zgradu	05/06/2019 14:55	Zabilježba rješenja o izvršenju ZABILJ.REŠ. O IZVRŠENJU OSNOVNOG SUDA I.BR. 238/10 OD 20.01.2010+3279/10 OD 17.09.2010 + 1550/10 OD 10.03.2010 G +9457/10 OD 15.02.2010 G + 3419/10 26.05.2010 G+3418/10 OD 27.05.10
1503	74			6	Zemljište uz privrednu zgradu	05/06/2019 14:55	Zabilježba rješenja o izvršenju ZABILJ.REŠ. O IZVRŠENJU OSNOVNOG SUDA I.BR. 550/10 OD 30.03.2010 +3437/10 OD 27.05.2010 + I.BR. 8440/09 OD 24.12.2009
1503	74			7	Zemljište uz privrednu zgradu	05/06/2019 14:56	Zabilježba rješenja o izvršenju ZABILJ.REŠ. O IZVRŠENJU OSNOVNOG SUDA I.BR. 783/11 OD 08.02.2011 G+I.BR.875/06 OD 17.05. 2010 G+I.BR.6461/11 OD 21.10.2011 G+ I.BR.3541/11 OD 13.06.2011
1503	74			8	Zemljište uz privrednu zgradu	05/06/2019 14:56	Zabilježba postupka ZABILJ.REŠ. O IZVRŠENJU OSNOVNOG SUDA I.BR 5380/11 OD 28.01.2012





CRNA GORA
UPRAVA ZA NEKRETNINE

Podaci o teretima i ograničenjima							
Broj	Podbroj	Broj zgrade	PD	Redni broj	Način korišćenja	Datum upisa Vrijeme upisa	Opis prava
1503	74			9	Zemljište uz privrednu zgradu	05/06/2019 14:57	UKNJIŽBA - ZALOŽNOG PRAVA PO OSNOVU RJEŠENJA OSNOVNOG SUDA U PODGORICI, I.BR.1955/12 OD 05.06.2012 G-DUŽNIK RADOJE DAKIĆ
1503	74			10	Zemljište uz privrednu zgradu	05/06/2019 14:57	ZABILJ.PREDLOGA ZA ODREĐ.PRIVREMENE NJERE I.BR. 1538/12 OD 18.06.2012 PREDLAGAČ BOLJEVIĆ JOVAN PROTIV R.DAKIĆA
1503	74			11	Zemljište uz privrednu zgradu	05/06/2019 14:57	Zabilježba izvršivosti potraživanja ZAB.ZABR.RASPOL.NEPOKRÉT.U KORIST POVJ. GLAVNOG GRAD DUŽ RADOJE DAKIĆ DUG 1.066.745.03E RJEŠ.I.BR.1181/06 OD 29.07.2013GOD.
1503	74			12	Zemljište uz privrednu zgradu	05/06/2019 14:58	Zabilježba rješenja o izvršenju ZABILJ.REŠ.O IZVRŠ.OS.SUDA I.BR.6973/13 OD 03.12.2013 G
1503	74			13	Zemljište uz privrednu zgradu	05/06/2019 15:0	Hipoteka U KORIST ŽIVALJEVIĆ MIODRAGA I DR RADI NAMIR DUGA 1.095.379.74E +118.011.00E NA OSN RJEŠ.OSN.S I.BR.7549/13 OD 27.12.2013 G+ZAB. OPTEREĆ.I OTUĐEN IZDAVANJA U ZAKUP ILI NA BILO KOJI DR.NAČIN
1503	74			14	Zemljište uz privrednu zgradu	05/06/2019 15:1	ZABILJ.PREDLOGA ZA ODREĐ.PRIVREMENE NJERE I.BR. 1538/12 OD 18.06.2012 PREDLAGAČ BOLJEVIĆ JOVAN PROTIV R.DAKIĆA
1503	74			15	Zemljište uz privrednu zgradu	05/06/2019 15:4	Zabilježba rješenja o izvršenju ZABILJ.REŠ.O IZVRŠ.OS.SUDA I.BR.6973/13 OD 03.12.2013 G
1503	74			16	Zemljište uz privrednu zgradu	05/06/2019 15:5	Zabilježba izvršivosti potraživanja ZAB.ZABR.RASPOL.NEPOKRÉT.U KORIST POVJ. GLAVNOG GRAD DUŽ RADOJE DAKIĆ DUG 1.066.745.03E RJEŠ.I.BR.1181/06 OD 29.07.2013GOD.
1503	74			17	Zemljište uz privrednu zgradu	05/06/2019 15:5	Hipoteka U KORIST ŽIVALJEVIĆ MIODRAGA I DR RADI NAMIR DUGA 1.095.379.74E +118.011.00E NA OSN RJEŠ.OSN.S I.BR.7549/13 OD 27.12.2013 G+ZAB. OPTEREĆ.I OTUĐEN IZDAVANJA U ZAKUP ILI NA BILO KOJI DR.NAČIN
1503	74			18	Zemljište uz privrednu zgradu	05/06/2019 15:6	Zabilježba rješenja o izvršenju ZABILJ.REŠ.O IZVRŠENJU OSNOVNOG SUDA I.BR. 980/14 OD 19.02.2014
1503	74			19	Zemljište uz privrednu zgradu	05/06/2019 15:7	Zabilježba izvršivosti potraživanja TERET(BR.10219)ZABILJEZBA REŠ.O IZVRŠENJU OS. SUDA I.BR.1133/06 OD 04.05.2006.-U KORIST MAJIC SLAVICE I DRUGIH(NA DIJELU 14460m2) DUŽNIK RADOJE DAKIĆ-DUG 303.000.00 E
1503	74			20	Zemljište uz privrednu zgradu	05/06/2019 15:7	Zabilježba rješenja o izvršenju ZABILJ.REŠ.O IZVRŠENJU I.BR.2241/09 OD 15.07.2009 U KORIST MIJANOVIĆ BORISLAVA
1503	74			21	Zemljište uz privrednu zgradu	05/06/2019 15:8	Zabilježba rješenja o izvršenju ZABILJ.REŠ.O IZVRŠENJU I.BR.4472/09 OD 04.08.2009 U KORIST MILUTINOVIC LJILJANE



CRNA GORA
UPRAVA ZA NEKRETNINE

Podaci o teretima i ograničenjima							
Broj	Podbroj	Broj zgrade	PD	Redni broj	Način korišćenja	Datum upisa Vrijeme upisa	Opis prava
1503	74			22	Zemljište uz privrednu zgradu	05/06/2019 15:8	Hipoteka ZALOŽNO PRAVO -HIPOTEKA - RJEŠENJE O IZVRŠENJU OSNOVNOG SUĐA U PODGORICI I.BR.7148/11 OD 30.11.2011 G- IZVRŠNI DUŽNIK RADOJE DAKIĆ
1503	74			23	Zemljište uz privrednu zgradu	05/06/2019 15:8	Zabilježba rješenja o izvršenju ZABILJ.REŠ. O IZVRŠENJU OSNOVNOG SUDA I. BR 3542/11 OD 13.06.2011
1503	74			24	Zemljište uz privrednu zgradu	05/06/2019 15:9	Zabilježba rješenja o izvršenju TERET(BR.9920)ZABILJ.REŠ.O IZVRŠENJU OS.SUDA I. BR.1101/06 OD 27.04.2006.G-POVJERI.KNEZEVIĆ RADO MIR I DRUGI-DUŽNIK RADOJE DAKIĆ
1503	74			25	Zemljište uz privrednu zgradu	05/06/2019 15:9	Zabilježba rješenja o izvršenju I.BR. 1706/10OD 17.03.2010 POVJERIOC BAŠOVIĆ ILIJA IZNOS 11.337.00 E
1503	74			26	Zemljište uz privrednu zgradu	05/06/2019 15:10	Zabilježba rješenja o izvršenju ZABILJ.RJEŠ.O IZVRŠ. I.BR.2102/15 OD 30.06.2015G J.I SINIŠE MUGOŠE
1503	74			27	Zemljište uz privrednu zgradu	05/06/2019 15:11	Zabilježba rješenja o izvršenju I.BR.95/15 OD 24.04.2015.RADI NAPLATE POTRAŽIVANJA PREDLAGAČA ADROVIĆ ZIFA IPROTIV RADOJE DAKIĆ AD
1503	74			28	Zemljište uz privrednu zgradu	05/06/2019 15:12	ZABILJEŽBA DOPUNSKOG RJEŠENJA O IZVRŠENJU I.BR. 3750-1/15 - 18.09.2015.G. -
1503	74			29	Zemljište uz privrednu zgradu	05/06/2019 15:13	Zabilježba rješenja o izvršenju I.BR. 1707/10OD 17.03.2010 POVJERIOC LAZOVIĆ MILAN IZNOS 25.271.00 E
1503	74			30	Zemljište uz privrednu zgradu	05/06/2019 15:15	Zabilježba rješenja o izvršenju I.BR 4292/09 OD 22.07.2009.U PRAVNOJ STVARI IZVRŠNOG POVJERIOCA SAVOVIĆ RADISAV I IZVRŠNOG DUŽNIKA A.D. RADOJE DAKIĆ.
1503	74			31	Zemljište uz privrednu zgradu	05/06/2019 15:16	Zabilježba rješenja o izvršenju I.BR 4294/09 OD 22.07.2009.U PRAVNOJ STVARI IZVRŠNOG IVANOVIĆ MJORADA I IZVRŠNOG DUŽNIKA A.D. RADOJE DAKIĆ.
1503	74			32	Zemljište uz privrednu zgradu	05/06/2019 15:17	Zabilježba rješenja o izvršenju I.BR 1456/10 OD 10.03.2010.U PRAVNOJ STVARI IZVRŠNOG POVJERIOCA VUJOVIĆ NIKOLE I IZVRŠNOG DUŽNIKA A.D. RADOJE DAKIĆ.
1503	74			33	Zemljište uz privrednu zgradu	05/06/2019 15:18	Zabilježba rješenja o izvršenju I.BR. 4097/11 OD 23.06.2011. U PRAVNOJ STVARI IZVRŠNOG POVJERIOCA ĐUROVIĆ BOŽIDARA I IZVRŠNOG DUŽNIKA A.D. RADOJE DAKIĆ.
1503	74			34	Zemljište uz privrednu zgradu	05/06/2019 15:18	Zabilježba rješenja o izvršenju I.BR 812/13 OD 01.10.2013.U PRAVNOJ STVARI IZVRŠNOG POVJERIOCA GLAVNI GRAD PODGORICA I IZVRŠNOG DUŽNIKA A.D. RADOJE DAKIĆ.





CRNA GORA
UPRAVA ZA NEKRETNINE

Podaci o teretima i ograničenjima							
Broj	Podbroj	Broj zgrade	PD	Redni broj	Način korišćenja	Datum upisa Vrijeme upisa	Opis prava
1503	74			35	Zemljište uz privrednu zgradu	05/06/2019 15:19	Zabilježba rješenja o izvršenju I.BR 1463/11 OD 10.03.2011. U PRAVNOJ STVARI IZVR ŠNOG POVJERICA ASANOVIĆ VESELINKE I IZVR ŠNOG DUŽNIKA A.D. RADOJE DAKIĆ.
1503	74			36	Zemljište uz privrednu zgradu	05/06/2019 15:19	Zabilježba rješenja o izvršenju I.BR 2806/08 OD 13.09.2008. U PRAVNOJ STVARI IZVR ŠNOG POVJERICA VASILJEVIĆ BRANKA I IZVR ŠNOG DUŽNIKA A.D. RADOJE DAKIĆ.
1503	74			37	Zemljište uz privrednu zgradu	05/06/2019 15:20	Zabilježba rješenja o izvršenju I.BR 1007/15 OD 11.09.2015. U PRAVNOJ STVARI IZVR ŠNOG POVJERICA ZEČEVIĆ MIRKA I IZVRŠNOG DUŽNIKA A.D. RADOJE DAKIĆ.
1503	74			38	Zemljište uz privrednu zgradu	05/06/2019 15:20	Zabilježba rješenja o izvršenju I.BR 3092/10 OD 17.05.2010.U PRAVNOJ STVARI IZVR ŠNOG POVJERIOCA MILATOVIĆ DRAGOMIRA I IZVR ŠNOG DUŽNIKA A.D. RADOJE DAKIĆ.
1503	74			39	Zemljište uz privrednu zgradu	05/06/2019 15:20	Zabilježba rješenja o izvršenju I.BR 945/10 OD 05.03.2010.U PRAVNOJ STVARI IZVR ŠNOG POVJERIOCA MARVUČIĆ PETAR I IZVRŠNOG DUŽNIKA A.D. RADOJE DAKIĆ.
1503	74			40	Zemljište uz privrednu zgradu	05/06/2019 15:22	Zabilježba rješenja o izvršenju ZALOŽNO PRAVO PO OSNOVU RJEŠENJA OSNOVNOG SUDA U PODGORICI I.BR.1/15 OD 16.01.2015G
1503	74			41	Zemljište uz privrednu zgradu	05/06/2019 15:22	Zabilježba izvršivosti potraživanja TERET ZABILJEŽBA RJEŠENJE O IZVRŠENJU OSNOVNOG SUDA I.BR.944/10 OD 16.2.2010 NA IME NAKNADE ZBOG MANJE ISPLACENJE ZARADE U KORIST LOPIČIĆ MILODARKA DUŽNIK RADOJE DAKIĆ AD
1503	74			42	Zemljište uz privrednu zgradu	05/06/2019 15:23	Zabilježba rješenja o izvršenju ZABILJ.REŠ.O IZVRŠENJU I.BR3544/11 OD 06.06.2011
1503	74			43	Zemljište uz privrednu zgradu	05/06/2019 15:24	Zabilježba izvršivosti potraživanja ZABILJ.REŠ. O IZVRŠENJU I BR. 692/10 OD 10.02. 2010 OSNOVNI SUD
1503	74			44	Zemljište uz privrednu zgradu	05/06/2019 15:25	Zabilježba rješenja o izvršenju ZABILJ.REŠ. O IZVRŠENJU I.BR.2608/10 OD 19.04. 2010 POVJERIOCI MIRANOVIĆ NEDJELJKO
1503	74			45	Zemljište uz privrednu zgradu	05/06/2019 15:25	Zabilježba rješenja o izvršenju ZABILJ.REŠ. O IZVRŠENJU I.BR.2942/10 OD 17.05.2010 -U KORIST KOSTIĆ KATICE,STOJANOVSKI VESNE I KOSTIĆ IGORA
1503	74			46	Zemljište uz privrednu zgradu	05/06/2019 15:26	Zabilježba rješenja o izvršenju ZABILJ.REŠ. O IZVRŠENJU OSNOVNOG SUDA I.BR. 3020/10 OD 01.06.2010 G-U KORIST VUJOŠEVIĆ RUŽICE,BOLJEVIĆ OLGE,VUKMIROVIĆ NADE, RADULOVIĆ JELENE I POPOVIĆ OLGE
1503	74			47	Zemljište uz privrednu zgradu	05/06/2019 15:27	Zabilježba rješenja o izvršenju ZABILJ.REŠ. O IZVRŠENJU PRIVREDNOG SUDA I. BR.11285/10 OD 28.01.2011 G-KOJIM SE ODREĐUJE POPIS,PROCJENA I PRODAJA NEPOKRETNOSTI U KORIST GRAĐEVINSKO CRNA GORA



CRNA GORA
UPRAVA ZA NEKRETNINE

Podaci o teretima i ograničenjima							
Broj	Podbroj	Broj zgrade	PD	Redni broj	Način korišćenja	Datum upisa Vrijeme upisa	Opis prava
1503	74			48	Zemljište uz privrednu zgradu	05/06/2019 15:27	Zabilježba rješenja o izvršenju ZABILJ.REŠ. O IZVRŠENJU OSNOVNOG SUDA I. BR. 6177/11 OD 30.09.2011 G-DUG 15.721.243.32 E- IZVRŠNI DUŽNIK RADOJE DAKIĆ-IZVRŠNI POVJERIOČ DRŽAVA CRNA GORA
1503	74			49	Zemljište uz privrednu zgradu	05/06/2019 15:28	Zabilježba rješenja o izvršenju ZABILJ.REŠ. O IZVRŠENJU OSNOVNOG SUDA I. BR. 4249/10 OD 25.06.2010 DUG 1.204,73 E IZVRŠNI DUŽNIK RADOJE DAKIĆ-IZVRŠNI POVJERIOČ VUKČEVIĆ MLADEN
1503	74			50	Zemljište uz privrednu zgradu	05/06/2019 15:28	Zabilježba rješenja o izvršenju ZABILJ.REŠ. O IZVRŠENJU OSNOVNOG SUDA I. BR. 3218/10 OD 17.05.2010
1503	74			51	Zemljište uz privrednu zgradu	05/06/2019 15:29	Zabilježba rješenja o izvršenju ZABILJ.REŠ. O IZVRŠENJU OSNOVNOG SUDA I. BR. 875/06 OD 17.01.2010
1503	74			52	Zemljište uz privrednu zgradu	05/06/2019 15:30	Zabilježba rješenja o izvršenju ZABILJ.REŠ. O IZVRŠENJU OSNOVNOG SUDA I. BR. 3589/11 OD 06.06.2011
1503	74			53	Zemljište uz privrednu zgradu	05/06/2019 15:30	Zabilježba rješenja o izvršenju I.BR. 2103/15 OD 30..06.2015POVJ.,LEKKOVIĆ VELIMIR
1503	74			54	Zemljište uz privrednu zgradu	05/06/2019 15:31	Zabilježba rješenja o izvršenju ZABILJ.RJEŠ.O IZVRŠ. I.BR 3897/15 OD 30.10.2015G
1503	74			55	Zemljište uz privrednu zgradu	05/06/2019 15:33	Zabilježba rješenja o izvršenju ZABILJEŽBA RJEŠENJA O IZVRŠENJU JAVNOG IZVRŠITELJA BOŠKOVIĆ ALEKSANDRA I.BR. 3750/2015 - 31.07.2015.G. U PRAVNOJ STVARI IZVRŠNIH POVJERIOČA ČUPIĆ ČEDOMIRA, ĐUROVIĆ BAJA, TOMOVIĆ ŽARKA I DRUGIH, PROTIV IZVRŠNOG DUŽNIKA RADOJE DAKIĆ AD PODGORICA
1503	74			56	Zemljište uz privrednu zgradu	05/06/2019 15:33	Zabilježba postupka TERET ZABILJEŽBA RJEŠENJA OSNOVNOG SUDA I. BR.34/2010 OD 28.1.2010 KOJIM SE ODRADIJE IZVRŠENJE DUŽNIK RADOJE DAKIĆ POVJERILAC STAMATOVIĆ MILOŠ
1503	74			57	Zemljište uz privrednu zgradu	05/06/2019 15:34	Zabilježba rješenja o izvršenju ZABILJEŽBA REŠ.O IZVRŠENJU OS.SUDA I.BR. 2798/10, OD 22.04.2010 G-IZVRŠNI POVJERIOCI VEŠKOVIĆ SLOBODAN I ĐERKOVIĆ NIKOLA- IZVRŠNI DUŽNIK RADOJE DAKIĆ
1503	74			58	Zemljište uz privrednu zgradu	05/06/2019 15:34	Zabilježba rješenja o izvršenju ZABILJEŽBA REŠENJA O IZVRŠENJU OSNOVNOG SUDA I.BR.972/13 OD 22.01.2014 G-IZVRŠNI DUŽNIK RADOJE DAKIĆ
1503	74			59	Zemljište uz privrednu zgradu	05/06/2019 15:35	Zabilježba rješenja o izvršenju TERET(BR.9921)ZABILJ.REŠ.O IZVRŠENJU OS.SUDA I. BR.875/06 OD 17.04.2006.G-U KORIST MUGOŠA DRAGANA I DRUGIH -DUŽNIK RADOJE DAKIĆ (U OBIMU 30.000 m2)
1503	74			60	Zemljište uz privrednu zgradu	05/06/2019 15:35	Zabilježba rješenja o izvršenju TERET(BR.10234)ZABILJ.REŠ.O IZVRŠENJU I.BR. 1285/06 OD 12.05.2006.G-U KORIST KNEŽEVIĆ RADOMIRA I DRUGIH-DUŽNIK RADOJE DAKIĆ





CRNA GORA
UPRAVA ZA NEKRETNINE

Podaci o teretima i ograničenjima							
Broj	Podbroj	Broj zgrade	PD	Redni broj	Način korišćenja	Datum upisa Vrijeme upisa	Opis prava
1503	74			61	Zemljište uz privrednu zgradu	05/06/2019 15:40	Pravo zaloga HIPOTEKA- U KORIST IZVRŠNIH POVJERI. BULA TOVIĆ RAJKA i dr. radi obezbj.izvrš.potraž., u izno su od 2.753.852,40E, sa ZABRANOM otuđ.opterećenja -od strane izvr.dužn.ili treć.lica na rješ. I.br.980/14 od 19.02.2014. -Osnovnog suda -izvr.duž. RADOJE DAKIĆ
1503	74			62	Zemljište uz privrednu zgradu	05/06/2019 15:40	Zabilježba izvršivosti potraživanja TERET(BR.12892)ZABILJEZBA RESTITUCIJE U KORIST BULATOVIĆ PETKA
1503	74			63	Zemljište uz privrednu zgradu	05/06/2019 15:41	Zabilježba rješenja o izvršenju TERET*BR.13892*ZABILJ.REŠ.O IZVRŠENJU OS.SUDA U PODGORICI I.BR.1133/06 OD 12.03.2007 G-NA DIO KAT.PAR.ZEMLJ.UZ.PRIVREDNU ZGRADU U POVR. OD 14460 m2-POVJ.DEDIĆ ILIJA I DRUGI
1503	74			64	Zemljište uz privrednu zgradu	05/06/2019 15:41	Zabilježba rješenja o izvršenju TERET*BR.13938*ZABILJEZBA REŠ.O IZVRŠENJU OS.SUDA I.BR.11331/06 OD 26.03.2007 G-PO PREDLOGU POVJERILACA MIROTIĆ SNEZANE I DRUGIH DUG 41.334.00 E
1503	74			65	Zemljište uz privrednu zgradu	05/06/2019 15:42	Zabilježba rješenja o izvršenju TERET*BR.14861*ZABILJEZBA REŠENJA O IZVRŠENJU OS.SUDA I.BR.1885/07 OD 01.06.2007 G-U DIJELU 14460m2-DUG 20.700.00 E-POVJERIOC MRDAK SLAVICA -DUG 20.700.00 E
1503	74			66	Zemljište uz privrednu zgradu	05/06/2019 15:42	Zabilježba rješenja o izvršenju TERET*BR.15536*ZABILJ.REŠ.O IZVRŠENJU I.BR. 771/07 OD 12.10.2007 G-U KORIST IZVRŠNOG POVJERIOCA MARAŠ MILORADA
1503	74			67	Zemljište uz privrednu zgradu	05/06/2019 15:43	Zabilježba rješenja o izvršenju TERET*BR.18280*ZABILJ.REŠ.O IZVRŠENJU OS.SUDA I.BR.1211/08 OD 26.03.2008 G-U KORIST VUKČEVIĆ MLADENA
1503	74			68	Zemljište uz privrednu zgradu	05/06/2019 15:43	Zabilježba rješenja o izvršenju TERET*BR.19595*ZABILJ.REŠENJA I IZVRŠENJU OS.SUDA I.BR.1357/08 OD 27.06.2008 G-IZVRŠNI POVJERIOC MIROTIĆ SNEŽANA I DRUGI-DUG 91.122.00 E
1503	74			69	Zemljište uz privrednu zgradu	05/06/2019 15:44	Zabilježba rješenja o izvršenju TERET*BR.20912*ZABILJ.REŠ.O IZVRŠENJU OS.SUDA I.BR.4713/08 OD 27.02.2009-IZVRŠNI POVJERIOC ŽIVALJEVIĆ IGOR-DUG 13.133.00 E
1503	74			70	Zemljište uz privrednu zgradu	05/06/2019 15:44	Zabilježba izvršivosti potraživanja TERET*BR.15129*ZABILJ.ZAKLJUČKA O OBEZBEĐENJU PORESKOG POTRAŽIVANJA BR.03/11-5-13114/2 OD 19.07.2007 G-U KORIST CRNE GORE
1503	74			71	Zemljište uz privrednu zgradu	05/06/2019 15:45	Zabilježba rješenja o izvršenju TERET ZABILJEZBA RJEŠENJA OSNOVNOG SUDA I. BR. 6690/09 OD 13.11.2009 KOJIM SE ODREĐUJE PRIVREMENA MJERA ZABRANA OTUDJE. I OPTEREĆENJA PREDLAGAČA BOLJEVIĆ JOVANA
1503	74			72	Zemljište uz privrednu zgradu	05/06/2019 15:45	Pravo zaloga NA OSNOVU RJEŠENJA O IZVRŠENJU OSNOVNOG SUDA I.BR.3228/14 OD 29.12.2014.RADI OBEZBEĐENJA NAMIRENJA POTRAŽIVANJA GLAVNOG DUGA U IZNOŠU OD 7.784.182.00E DO KONAČNE ISPLATE IZVRŠNIH POVJERILACA BABIĆ JELENE, BIGOVIĆ RADIVOJA I DR. I IZVRŠNOG DUŽNIKA AD RADOJE DAKIĆ



CRNA GORA
UPRAVA ZA NEKRETNINE

Podaci o teretima i ograničenjima							
Broj	Podbroj	Broj zgrade	PD	Redni broj	Način korišćenja	Datum upisa Vrijeme upisa	Opis prava
1503	74			73	Zemljište uz privrednu zgradu	05/06/2019 15:46	ZABILJEŽBA RJEŠENJA PRIVREDNOG SUDA CRNE GORE ST.BR.490/16 OD 19.12.2016.KOJIM JE OTVOREN STEČAJNI POSTUPAK NAD STEČAJNIM DUŽNIKOM RADOJE DAKIĆ DOO.
1503	74			74	Zemljište uz privrednu zgradu	05/06/2019 15:46	Zabilježba rješenja o izvršenju ZABILJEŽBA O IZVRŠ. J.I BOŠKOVIĆ ALEKSANDRA I.BR. 1142/16 OD 22.03.2016G POVJERIO MALOVIĆ BOŽIDAR , DUŽNIK AD RADOJE DAKIĆ
1503	74			75	Zemljište uz privrednu zgradu	05/06/2019 15:47	ZABILJEŽBA SPORA PO TUŽBI PODNEŠENA PRIVREDNOM SUDU CRNE GORE DANA 23.01.2018 GODINE RADI UTVRDJENJA IZLUČNOG PRAVA TUŽILAC ČELEBIĆ DOO TUŽENI RADOJE DAKIĆ.U POVRŠINI OD 922 M2.

Taksa naplaćena na osnovu Tarifnog broja 1, Zakona o administrativnim taksama ("Sl.list CG, br. 18/19) u iznosu od 2 eura. Naknada za korišćenje podataka premjera, katastra nepokretnosti i usluga, naplaćena na osnovu člana 174 Zakona o državnom premjeru i katastru nepokretnosti ("Sl. list RCG" br. 29/07, "Sl. list CG" br. 73/10, 032/11, 040/11, 043/15, 037/17 i 17/18) u iznosu od 3 eura.

Načelnik

Marko Bulatović, dipl. prav





UPRAVA ZA NEKRETNINE

CRNA GORA
UPRAVA ZA NEKRETNINE

PODRUČNA JEDINICA
PODGORICA

Broj: 101-956-38073/2019
Datum: 18.07.2019.
KO: PODGORICA I

Na osnovu člana 173 Zakona o državnom premjeru i katastru nepokretnosti ("Sl. list RCG" br. 29/07, "Sl. list CG" br. 73/10, 032/11, 040/11, 043/15, 037/17 i 17/18), postupajući po zahtjevu BIGOVIĆ MARKO, , za potrebe izdaje se

LIST NEPOKRETNOSTI 4426 - IZVOD

Podaci o parcelama									
Broj	Podbroj	Broj zgrade	Plan Skica	Datum upisa	Potes ili ulica i kućni broj	Način korišćenja Osnov sticanja	Bon. klasa	Površina m ²	Prihod
1510	5			05/06/2019	KRUŠEVAC	Gradjevinska parcela ODLUKA DRŽAVNOG ORGANA		460	0.00
Ukupno								460	0.00

Podaci o vlasniku ili nosiocu				
Matični broj - ID broj	Naziv nosioca prava - adresa i mjesto		Prava	Obim prava
0000002015927	CMC AD PODGORICA STUDENSKA BR.16 Podgorica		Svojina	1/1

Ne postoje tereti i ograničenja.

Taksa naplaćena na osnovu Tarifnog broja 1, Zakona o administrativnim taksama ("Sl.list CG, br. 18/19) u iznosu od 2 eura. Naknada za korišćenje podataka premjera, katastra nepokretnosti i usluga, naplaćena na osnovu člana 174 Zakona o državnom premjeru i katastru nepokretnosti ("Sl. list RCG" br. 29/07, "Sl. list CG" br. 73/10, 032/11, 040/11, 043/15, 037/17 i 17/18) u iznosu od 3 eura.

Načelnik

Marko Bulatović, dipl.prav





UPRAVA ZA NEKRETNINE

CRNA GORA
UPRAVA ZA NEKRETNINE

PODRUČNA JEDINICA
PODGORICA

Broj: 101-956-38069/2019
Datum: 18.07.2019.
KO: PODGORICA I

Na osnovu člana 173 Zakona o državnom premjeru i katastru nepokretnosti ("Sl. list RCG" br. 29/07, "Sl. list CG" br. 73/10, 032/11, 040/11, 043/15, 037/17 i 17/18), postupajući po zahtjevu BIGOVIĆ MARKO, , za potrebe izdaje se

LIST NEPOKRETNOSTI 4473 - IZVOD

Podaci o parcelama									
Broj	Podbroj	Broj zgrade	Plan Skica	Datum upisa	Potes ili ulica i kućni broj	Način korišćenja Osnov sticanja	Bon. klasa	Površina m ²	Prihod
1503	76		12 3	05/06/2019	KRUŠEVAC	Gradjevinska parcela PRAVNI PROPIS		397	0.00
Ukupno								397	0.00

Podaci o vlasniku ili nosiocu				
Matični broj - ID broj	Naziv nosioca prava - adresa i mjesto		Prava	Obim prava
0000002073048	ČELEBIĆ DOO PODGORICA OKTOIH 2 Podgorica		Svojina	1/1

Ne postoje tereti i ograničenja.

Taksa naplaćena na osnovu Tarifnog broja 1, Zakona o administrativnim taksama ("Sl.list CG, br. 18/19) u iznosu od 2 eura. Naknada za korišćenje podataka premjera, katastra nepokretnosti i usluga, naplaćena na osnovu člana 174 Zakona o državnom premjeru i katastru nepokretnosti ("Sl. list RCG" br. 29/07, "Sl. list CG" br. 73/10, 032/11, 040/11, 043/15, 037/17 i 17/18) u iznosu od 3 eura.



Načelnik

Marko Bulatović, dipl.prav





CRNA GORA
UPRAVA ZA NEKRETNINE

UPRAVA ZA NEKRETNINE

PODRUČNA JEDINICA
PODGORICA

Broj: 101-956-38068/2019

Datum: 18.07.2019.

KO: PODGORICA I

Na osnovu člana 173 Zakona o državnom premjeru i katastru nepokretnosti ("Sl. list RCG" br. 29/07, "Sl. list CG" br. 73/10, 032/11, 040/11, 043/15, 037/17 i 17/18), postupajući po zahtjevu BIGOVIĆ MARKO, , za potrebe izdaje se

LIST NEPOKRETNOSTI 4558 - PREPIS

Podaci o parcelama									
Broj	Podbroj	Broj zgrade	Plan Skica	Datum upisa	Potes ili ulica i kućni broj	Način korišćenja Osnov sticanja	Bon. klasa	Površina m ²	Prihod
1510	12	2	12 3	20/06/2019	KRUŠEVAC	Poslovne zgrade u privredi PRAVNI PROPIS		320	0.00
Ukupno								320	0.00

Podaci o vlasniku ili nosiocu			
Matični broj - ID broj	Naziv nosioca prava - adresa i mjesto	Prava	Obim prava
0000002014092	RADOJE DAKIĆ AD PODGORICA CETINJSKI PUT BB Podgorica	Korišćenje	1/1

Podaci o objektima i posebnim djelovima						
Broj	Podbroj	Broj zgrade	Način korišćenja Osnov sticanja Sobnost	PD Godina izgradnje	Spratnost/ Sprat Površina	Prava Vlasnik ili nosilac prava Adresa, Mjesto
1510	12	2	Poslovne zgrade u privredi GRADENJE	0	P 320	Svojina RADOJE DAKIĆ AD PODGORICA CETINJSKI PUT BB Podgorica 1/1 0000002014092

Podaci o teretima i ograničenjima							
Broj	Podbroj	Broj zgrade	PD	Redni broj	Način korišćenja	Datum upisa Vrijeme upisa	Opis prava
1510	12	2		3	Poslovne zgrade u privredi	05/06/2019 14:28	ZABILJEŽBA OSNOVNOG SUDA U PODGORICI I.BR 875/06 OD 07.05.2017 GODINE. PO SONOVU KOJE SE NALAŽE IZVRŠNOM DUŽNIKU AD RADOJE DAKIĆ DA IZVRŠI UKLANJANJE OBJEKATA SA KAT. PARCELE BR 1503/1. 1510/1 SA OBJEKTA BR 2. I ISTE PREDU KUPCU ČELEBIĆ DOO. URB. PARCELA BR. 3-10 POVRŠ 1241M2 SHODNO CLANU V ZAKLJUČKA KAO I ZABILJEŽBA ZAKLJUČKA OSNOVNOG SUDA U PODGORICI I.BR 975/06 OD 20.05.2015 GODINE KOJI SE NALAŽE UPRAVI ZA NEKRETNINE ZABILJEŽBU RJEŠENJA I UPIS PRAVA SVOJINE NA PREDMETNIM NEPOKRETNOSTIMA NA KUPCA DOO ČELEBIĆ URB. PRAC 3-10 POVRŠINE 1241M2 I ZABILJEŽBA ŽALBE ČELEBIĆ DOO NA RJEŠENJE PRIVREDNOG SUDA U PODGORICI ST.BR. 490/16 OD 30.06.2017 GODINE O ODBACIVANJU PRIGOVORA DOO ČELEBIĆ NA ODLUKU STEČAJNOG UPRAVNIKA, KOJIM JE ODBIJEN ZAHTJEV ZA IZLUCENJE NEPOKRETNOSTI IZ STRČAJNE MASE STEČAJNOG DUŽNIKA PREDATE APELACIONOM SUDU CG OD 10.07.2017 GODINE.





CRNA GORA
UPRAVA ZA NEKRETNINE

Podaci o teretima i ograničenjima							
Broj	Podbroj	Broj zgrade	PD	Redni broj	Način korišćenja	Datum upisa Vrijeme upisa	Opis prava
1510	12	2		3	Poslovne zgrade u privredi	05/06/2019 14:28	ZABILJEŽBA OSNOVNOG SUDA U PODGORICI L.BR. 875/06 OD 07.05.2017. GODINE. PO SONOVU KOJE SE NALAŽE IZVRŠNOM DUŽNIKU AD RADOJE DAKIĆ DA IZVRŠI UKLANJANJE OBJEKATA SA KAT. PARCELE BR. 1503/1, 1510/1 SA OBJEKTA BR. 2. I ISTE PREDU KUPCU CELEBIĆ DOO, URB. PARCELA BR. 3-10 POVRŠ. 1241M2 SHODNO ČLANU V ZAKLJUČKA KAO I ZABILJEŽBA ZAKLJUČKA OSNOVNOG SUDA U PODGORICI L.BR. 975/06 OD 20.05.2015. GODINE KOJI SE NALAŽE UPRAVI ZA NEKRETNINE ZABILJEŽBU RJEŠENJA I UPIS PRAVA SVOJINE NA PREDMETNIM NEPOKRETNOSTIMA NA KUPCA DOO CELEBIĆ URB. PRAC 3-10 POVRŠINE 1241M2 I ZABILJEŽBA ŽALBE CELEBIĆ DOO NA RJEŠENJE PRIVREDNOG SUDA U PODGORICI ST.BR. 490/16 OD 30.06.2017. GODINE O ODBACIVANJU PRIGOVORA DOO CELEBIĆ NA ODLUKU STEČAJNOG UPRAVNIKA, KOJIM JE ODBIJEN ZAHTEV ZA IZLUČENJE NEPOKRETNOSTI IZ STRČAJNE MASE STEČAJNOG DUŽNIKA PREDATE APELACIONOM SUDU CG OD 10.07.2017. GODINE.
1510	12	2		7	Poslovne zgrade u privredi	05/06/2019 14:31	ZABILJEŽBA SPORA PO TUŽBI PODNEŠENA PRIVREDNOM SUDU CRNE GORE DANA 23.01.2018. GODINE RADI UTVRĐENJA IZLUČNOG PRAVA TUŽILAC CELEBIĆ DOO TUŽENI RADOJE DAKIĆ. U POVRŠINI OD 319 M2.
1510	12	2		7	Poslovne zgrade u privredi	05/06/2019 14:31	ZABILJEŽBA SPORA PO TUŽBI PODNEŠENA PRIVREDNOM SUDU CRNE GORE DANA 23.01.2018. GODINE RADI UTVRĐENJA IZLUČNOG PRAVA TUŽILAC CELEBIĆ DOO TUŽENI RADOJE DAKIĆ. U POVRŠINI OD 319 M2.

Taksa naplaćena na osnovu Tarifnog broja 1, Zakona o administrativnim taksama ("Sl.list CG, br. 18/19) u iznosu od 2 eura. Naknada za korišćenje podataka premjera, katastra nepokretnosti i usluga, naplaćena na osnovu člana 174 Zakona o državnom premjeru i katastru nepokretnosti ("Sl. list RCG" br. 29/07, "Sl. list CG" br. 73/10, 032/11, 040/11, 043/15, 037/17 i 17/18) u iznosu od 3 eura.

Načelnik
Marko Bulatović
Marko Bulatović, dipl.prav





UPRAVA ZA NEKRETNINE

CRNA GORA
UPRAVA ZA NEKRETNINE

PODRUČNA JEDINICA
PODGORICA

Broj: 101-956-38067/2019
Datum: 18.07.2019.
KO: PODGORICA I

Na osnovu člana 173 Zakona o državnom premjeru i katastru nepokretnosti ("Sl. list RCG" br. 29/07, "Sl. list CG" br. 73/10, 032/11, 040/11, 043/15, 037/17 i 17/18), postupajući po zahtjevu BIGOVIĆ MARKO, , za potrebe izdaje se

LIST NEPOKRETNOSTI 4565 - IZVOD

Podaci o parcelama									
Broj	Podbroj	Broj zgrade	Plan Skica	Datum upisa	Potes ili ulica i kućni broj	Način korišćenja Osnov sticanja	Bon. klasa	Površina m ²	Prihod
1503	77			05/06/2019	KRUŠEVAC	Gradjevinska parcela PRAVNI PROPIS		37	0.00
Ukupno								37	0.00

Podaci o vlasniku ili nosiocu			
Matični broj - ID broj	Naziv nosioca prava - adresa i mjesto	Prava	Obim prava
6176133128592	ZAJEDNIČKA SVOJINA ETAŽNIH VLASNIK VOJVODE MAŠA ĐUROVIĆA LAMELA 3/2 Podgorica	Svojina	1/1

Ne postoje tereti i ograničenja.

Taksa naplaćena na osnovu Tarifnog broja 1, Zakona o administrativnim taksama ("Sl. list CG, br. 18/19) u iznosu od 2 eura. Naknada za korišćenje podataka premjera, katastra nepokretnosti i usluga, naplaćena na osnovu člana 174 Zakona o državnom premjeru i katastru nepokretnosti ("Sl. list RCG" br. 29/07, "Sl. list CG" br. 73/10, 032/11, 040/11, 043/15, 037/17 i 17/18) u iznosu od 3 eura.



Načelnik

Marko Bulatović, dipl. prav





UPRAVA ZA NEKRETNINE

CRNA GORA
UPRAVA ZA NEKRETNINE

PODRUČNA JEDINICA
PODGORICA

Broj: 101-956-38072/2019
Datum: 18.07.2019.
KO: PODGORICA I

Na osnovu člana 173 Zakona o državnom premjeru i katastru nepokretnosti ("Sl. list RCG" br. 29/07, "Sl. list CG" br. 73/10, 032/11, 040/11, 043/15, 037/17 i 17/18), postupajući po zahtjevu BIGOVIĆ MARKO, , za potrebe izdaje se

LIST NEPOKRETNOSTI 4582 - IZVOD

Podaci o parcelama									
Broj	Podbroj	Broj zgrade	Plan Skica	Datum upisa	Potes ili ulica i kućni broj	Način korišćenja Osnov sticanja	Bon. klasa	Površina m ²	Prihod
1510	4		12 3	05/06/2019	KRUŠEVAC	Gradjevinska parcela ODLUKA DRŽAVNOG ORGANA		168	0.00
1510	6		12 3	05/06/2019	KRUŠEVAC	Gradjevinska parcela ODLUKA DRŽAVNOG ORGANA		170	0.00
Ukupno								338	0.00

Podaci o vlasniku ili nosiocu				
Matični broj - ID broj	Naziv nosioca prava - adresa i mjesto		Prava	Obim prava
6176113120605	GLAVNI GRAD - PODGORICA NJEGOŠEVA 13 Podgorica		Susvojina	32/505
0000002015927	CMC AD PODGORICA STUDENTSKA BR.16 Podgorica		Susvojina	473/505

Ne postoje tereti i ograničenja.

Taksa naplaćena na osnovu Tarifnog broja 1, Zakona o administrativnim taksama ("Sl.list CG, br. 18/19) u iznosu od 2 eura. Naknada za korišćenje podataka premjera, katastra nepokretnosti i usluga, naplaćena na osnovu člana 174 Zakona o državnom premjeru i katastru nepokretnosti ("Sl. list RCG" br. 29/07, "Sl. list CG" br. 73/10, 032/11, 040/11, 043/15, 037/17 i 17/18) u iznosu od 3 eura.



Načelnik

Marko Bulatović, dipl.prav



CRNA GORA
UPRAVA ZA NEKRETNINE

SPISAK PODNIJETIH ZAHTJEVA NA NEPOKRETNOSTIMA					
Br. parcele podbroj	Zgrada	Predmet	Datum i vrijeme	Podnosilac	Sadržina
	PD				
1510/4		101-2-954-9892/1-2016	16.09.2016 10:36	CMC	O KUPOPRODAJI PG I LN 4428 PARC 1510/4
1510/4		101-2-953-7390/1-2019	30.05.2019 13:36	AD RADOJE DAKIĆ	ZA DIOBU PARC 1503/1 ... TG 1 LN
1510/4		101-2-954-8485/1-2019	19.06.2019 12:23	DIREKCIJA ZA IMOVINU	ZA UKNJIŽBU KO PG I LN 4582
1510/6		101-2-954-8485/1-2019	19.06.2019 12:23	DIREKCIJA ZA IMOVINU	ZA UKNJIŽBU KO PG I LN 4582





UPRAVA ZA NEKRETNINE

CRNA GORA
UPRAVA ZA NEKRETNINE

PODRUČNA JEDINICA
PODGORICA

Broj: 101-956-38070/2019
Datum: 18.07.2019.
KO: PODGORICA I

Na osnovu člana 173 Zakona o državnom premjeru i katastru nepokretnosti ("Sl. list RCG" br. 29/07, "Sl. list CG" br. 73/10, 032/11, 040/11, 043/15, 037/17 i 17/18), postupajući po zahtjevu BIGOVIĆ MARKO, , za potrebe izdaje se

LIST NEPOKRETNOSTI 4836 - IZVOD

Podaci o parcelama									
Broj	Podbroj	Broj zgrade	Plan Skica	Datum upisa	Potes ili ulica i kućni broj	Način korišćenja Osnov sticanja	Bon. klasa	Površina m ²	Prihod
1382	5		13 5	05/06/2019	KRUŠEVAC	Gradjevinska parcela ODLUKA DRŽAVNOG ORGANA		1	0.00
Ukupno								1	0.00

Podaci o vlasniku ili nosiocu			
Matični broj - ID broj	Naziv nosioca prava - adresa i mjesto	Prava	Obim prava
6176133126361	CRNA GORA -SUBJ.RASPOL.GLAVNI GRAD Podgorica	Svojina	1/1

Ne postoje tereti i ograničenja.

Taksa naplaćena na osnovu Tarifnog broja 1, Zakona o administrativnim taksama ("Sl.list CG, br. 18/19) u iznosu od 2 eura. Naknada za korišćenje podataka premjera, katastra nepokretnosti i usluga, naplaćena na osnovu člana 174 Zakona o državnom premjeru i katastru nepokretnosti ("Sl. list RCG" br. 29/07, "Sl. list CG" br. 73/10, 032/11, 040/11, 043/15, 037/17 i 17/18) u iznosu od 3 eura.

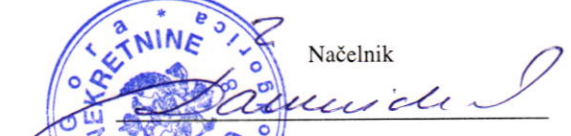
Načelnik

Marko Bulatović, dipl.prav



**UPRAVA ZA NEKRETNINE****CRNA GORA
UPRAVA ZA NEKRETNINE****PODRUČNA JEDINICA
PODGORICA**

Broj: 101-956-38063/2019
 Datum: 18.07.2019.
 KO: PODGORICA I

Na osnovu člana 173 Zakona o državnom premjeru i katastru nepokretnosti ("Sl. list RCG" br. 29/07, "Sl. list CG" br. 73/10, 032/11, 040/11, 043/15, 037/17 i 17/18), postupajući po zahtjevu BIGOVIĆ MARKO, , za potrebe izdaje se

LIST NEPOKRETNOSTI 4858 - IZVOD

Podaci o parcelama									
Broj	Podbroj	Broj zgrade	Plan Skica	Datum upisa	Potes ili ulica i kućni broj	Način korišćenja Osnov sticanja	Bon. klasa	Površina m ²	Prilog
1503	71		12 3	25/06/2019	KRUŠEVAC	Gradjevinska parcela KUPOVINA		218	0.00
1510	10	2	12 3	25/06/2019	KRUŠEVAC	Poslovne zgrade u privredi KUPOVINA		150	0.00
1510	11	2	12 3	25/06/2019	KRUŠEVAC	Poslovne zgrade u privredi KUPOVINA		138	0.00
Ukupno								506	0.00

Podaci o vlasniku ili nosiocu			
Matični broj - ID broj	Naziv nosioca prava - adresa i mjesto	Prava	Obim prava
0000002073048	ČELEBIĆ DOO PODGORICA OKTOIH 2 Podgorica	Korišćenje	1/1

Podaci o objektima i posebnim djelovima						
Broj	Podbroj	Broj zgrade	Način korišćenja Osnov sticanja Sobnost	PD Godina izgradnje	Spratnost/ Sprat Površina	Prava Vlasnik ili nosilac prava Adresa, Mjesto
1510	11	2	Poslovne zgrade u privredi GRADENJE	0	P 138	Svojina RADOJE DAKIĆ AD PODGORICA CETINJSKI PUT BB Podgorica 1/1 0000002014092

Podaci o teretima i ograničenjima							
Broj	Podbroj	Broj zgrade	PD	Redni broj	Način korišćenja	Datum upisa Vrijeme upisa	Opis prava
1503	71			1	Gradjevinska parcela	05/06/2019 14:53	Zabilježba rješenja o izvršenju I.BR. 1706/10 OD 17.03.2010 POVJERIOC BAŠOVIĆ ILIJA IZNOS 11.337.00 E
1503	71			2	Gradjevinska parcela	05/06/2019 14:54	Zabilježba rješenja o izvršenju I.BR. 7221/10 OD 13.12.2010 U KORIST POPOVIĆ DORĐIJA
1503	71			3	Gradjevinska parcela	05/06/2019 14:54	Zabilježba rješenja o izvršenju I.BR. 3540/11 OD 13.06.2011 POVJ.LASICA LJILJANA I DRUGIH /186 POVJERILACA/
1503	71			4	Gradjevinska parcela	05/06/2019 14:55	Zabilježba rješenja o izvršenju I.BR. 5452/13 OD 18.10.2013G RADI OBEZBJEDJIVANJA NAMIRENJA NOVČ.POTR.IZVRŠNIH POVJERILACA MIKETIĆ VELIMIR.KNEŽEVIĆ RADOMIR,I DRUGI I IZVRŠNOG DUŽNIKA AD RADOJE DAKIĆ





CRNA GORA
UPRAVA ZA NEKRETNINE

Podaci o teretima i ograničenjima							
Broj	Podbroj	Broj zgrade	PD	Redni broj	Način korišćenja	Datum upisa Vrijeme upisa	Opis prava
1503	71			5	Gradjevinska parcela	05/06/2019 14:55	Zabilježba rješenja o izvršenju ZABILJ.REŠ. O IZVRŠENJU OSNOVNOG SUDA I.BR. 238/10 OD 20.01.2010+3279/10 OD 17.09.2010 + 1550/10 OD 10.03.2010 G +9457/10 OD 15.02.2010 G + 3419/10 26.05.2010 G+3418/10 OD 27.05.10
1503	71			6	Gradjevinska parcela	05/06/2019 14:55	Zabilježba rješenja o izvršenju ZABILJ.REŠ. O IZVRŠENJU OSNOVNOG SUDA I.BR. 550/10 OD 30.03.2010 +3437/10 OD 27.05.2010 + I.BR. 8440/09 OD 24.12.2009
1503	71			7	Gradjevinska parcela	05/06/2019 14:56	Zabilježba rješenja o izvršenju ZABILJ.REŠ. O IZVRŠENJU OSNOVNOG SUDA I.BR. 783/11 OD 08.02.2011 G+I.BR.875/06 OD 17.05. 2010 G+I.BR.6461/11 OD 21.10.2011 G+ I.BR.3541/11 OD 13.06.2011
1503	71			8	Gradjevinska parcela	05/06/2019 14:56	Zabilježba postupka ZABILJ.REŠ. O IZVRŠENJU OSNOVNOG SUDA I.BR 5380/11 OD 28.01.2012
1503	71			9	Gradjevinska parcela	05/06/2019 14:57	UKNJIŽBA - ZALOŽNOG PRAVA PO OSNOVU RJE ŠENJA OSNOVNOG SUDA U PODGORICI, I.BR.1955/12 OD 05.06.2012 G-DUŽNIK RADOJE DAKIĆ
1503	71			10	Gradjevinska parcela	05/06/2019 14:57	ZABILJ.PREDLOGA ZA ODREĐ.PRIVREMENE NJERE I.BR. 1538/12 OD 18.06.2012 PREDLAGAČ BOLJEVIĆ JOVAN PROTIV R.DAKIĆA
1503	71			11	Gradjevinska parcela	05/06/2019 14:57	Zabilježba izvršivosti potraživanja ZAB.ZABR.RASPOL.NĚPOKRĚT.U KORIST POVJ. GLAVNOG GRAD DUŽ RADOJE DAKIĆ DUG 1.066.745.03E RJEŠ.I.BR.1181/06 OD 29.07.2013GOD.
1503	71			12	Gradjevinska parcela	05/06/2019 14:58	Zabilježba rješenja o izvršenju ZABILJ.REŠ.O IZVRŠ.OS.SUDA I.BR.6973/13 OD 03.12.2013 G
1503	71			13	Gradjevinska parcela	05/06/2019 15:0	Hipoteka U KORIST ŽIVALJEVIĆ MIODRAGA I DR RADI NAMIR DUGA 1.095.379.74E +118.011.00E NA OSN RJEŠ.OSN.S I.BR.7549/13 OD 27.12.2013 G+ZAB. OPTEREĆ.I OTUĐEN IZDAVANJA U ZAKUP ILI NA BILO KOJI DR.NAČIN
1503	71			14	Gradjevinska parcela	05/06/2019 15:1	ZABILJ.PREDLOGA ZA ODREĐ.PRIVREMENE NJERE I.BR. 1538/12 OD 18.06.2012 PREDLAGAČ BOLJEVIĆ JOVAN PROTIV R.DAKIĆA
1503	71			15	Gradjevinska parcela	05/06/2019 15:4	Zabilježba rješenja o izvršenju ZABILJ.REŠ.O IZVRŠ.OS.SUDA I.BR.6973/13 OD 03.12.2013 G
1503	71			16	Gradjevinska parcela	05/06/2019 15:5	Zabilježba izvršivosti potraživanja ZAB.ZABR.RASPOL.NĚPOKRĚT.U KORIST POVJ. GLAVNOG GRAD DUŽ RADOJE DAKIĆ DUG 1.066.745.03E RJEŠ.I.BR.1181/06 OD 29.07.2013GOD.
1503	71			17	Gradjevinska parcela	05/06/2019 15:5	Hipoteka U KORIST ŽIVALJEVIĆ MIODRAGA I DR RADI NAMIR DUGA 1.095.379.74E +118.011.00E NA OSN RJEŠ.OSN.S I.BR.7549/13 OD 27.12.2013 G+ZAB. OPTEREĆ.I OTUĐEN IZDAVANJA U ZAKUP ILI NA BILO KOJI DR.NAČIN





CRNA GORA
UPRAVA ZA NEKRETNINE

Podaci o teretima i ograničenjima							
Broj	Podbroj	Broj zgrade	PD	Redni broj	Način korišćenja	Datum upisa Vrijeme upisa	Opis prava
1503	71			18	Gradjevinska parcela	05/06/2019 15:6	Zabilježba rješenja o izvršenju ZABILJ.REŠ.O IZVRŠENJU OSNOVNOG SUDA I.BR. 980/14 OD 19.02.2014
1503	71			19	Gradjevinska parcela	05/06/2019 15:7	Zabilježba izvršivosti potraživanja TERET(BR.10219)ZABILJEZBA REŠ.O IZVRŠENJU OS. SUDA I.BR.1133/06 OD 04.05.2006.-U KORIST MAJIC SLAVICE I DRUGIH(NA DIJELU 14460m2) DUZNIK RADOJE DAKIĆ-DUG 303.000.00 E
1503	71			20	Gradjevinska parcela	05/06/2019 15:7	Zabilježba rješenja o izvršenju ZABILJ.REŠ.O IZVRŠENJU I.BR.2241/09 OD 15.07.2009 U KORIST MIJANOVIĆ BORISLAVA
1503	71			21	Gradjevinska parcela	05/06/2019 15:8	Zabilježba rješenja o izvršenju ZABILJ.REŠ.O IZVRŠENJU I.BR.4472/09 OD 04.08.2009 U KORIST MILUTINOVIĆ LJILJANE
1503	71			22	Gradjevinska parcela	05/06/2019 15:8	Hipoteka ZALOŽNO PRAVO -HIPOTEKA - RJEŠENJE O IZVR. ŠENJU OSNOVNOG SUĐA U PODGORICI I.BR.7148/11 OD 30.11.2011 G- IZVRŠNI DUZNIK RADOJE DAKIĆ
1503	71			23	Gradjevinska parcela	05/06/2019 15:8	Zabilježba rješenja o izvršenju ZABILJ.REŠ. O IZVRŠENJU OSNOVNOG SUDA I. BR 3542/11 OD 13.06.2011
1503	71			24	Gradjevinska parcela	05/06/2019 15:9	Zabilježba rješenja o izvršenju TERET(BR.9920)ZABILJ.REŠ.O IZVRŠENJU OS.SUDA I. BR.1101/06 OD 27.04.2006.G-POVJERI.KNEZEVIĆ RADO MIR I DRUGI-DUZNIK RADOJE DAKIĆ
1503	71			25	Gradjevinska parcela	05/06/2019 15:9	Zabilježba rješenja o izvršenju I.BR. 1706/10OD 17.03.2010 POVJERIOC BAŠOVIĆ ILJA IZNOS 11.337.00 E
1503	71			26	Gradjevinska parcela	05/06/2019 15:10	Zabilježba rješenja o izvršenju ZABILJ.RJEŠ.O IZVRŠ. I.BR.2102/15 OD 30.06.2015G J.I SINIŠE MUGOŠE
1503	71			27	Gradjevinska parcela	05/06/2019 15:11	Zabilježba rješenja o izvršenju I.BR.95/15 OD 24.04.2015.RADJ NAPLATE POTRAŽIVANJA PREDLAĞAČA ADROVIĆ ZIFA IPROTIV RADOJE DAKIĆ AD
1503	71			28	Gradjevinska parcela	05/06/2019 15:12	ZABILJEZBA DOPUNSKOG RJEŠENJA O IZVRŠENJU I.BR. 3750-1/15 - 18.09.2015.G. -
1503	71			29	Gradjevinska parcela	05/06/2019 15:13	Zabilježba rješenja o izvršenju I.BR. 1707/10OD 17.03.2010 POVJERIOC LAZOVIĆ MILAN IZNOS 25.271.00 E
1503	71			30	Gradjevinska parcela	05/06/2019 15:15	Zabilježba rješenja o izvršenju I.BR. 4292/09 OD 22.07.2009.U PRAVNOJ STVARI IZVR ŠNOG POVJERIOCA SAVOVIĆ RADISAV I IZVRŠNOG DUZNIKA A.D. RADOJE DAKIĆ.





CRNA GORA
UPRAVA ZA NEKRETNINE

Podaci o teretima i ograničenjima							
Broj	Podbroj	Broj zgrade	PD	Redni broj	Način korišćenja	Datum upisa Vrijeme upisa	Opis prava
1503	71			31	Gradjevinska parcela	05/06/2019 15:16	Zabilježba rješenja o izvršenju I.BR. 4294/09 OD 22.07.2009.U PRAVNOJ STVARI IZVRŠNOG IVANOVIĆ MİLORADA I IZVRŠNOG DUŽNIKA A.D. RADOJE DAKIĆ.
1503	71			32	Gradjevinska parcela	05/06/2019 15:17	Zabilježba rješenja o izvršenju I.BR. 1456/10 OD 10.03.2010.U PRAVNOJ STVARI IZVRŠNOG POVJERIOCA VUJOVIĆ NIKOLE I IZVRŠNOG DUŽNIKA A.D. RADOJE DAKIĆ.
1503	71			33	Gradjevinska parcela	05/06/2019 15:18	Zabilježba rješenja o izvršenju I.BR. 4097/11 OD 23.06.2011. U PRAVNOJ STVARI IZVRŠNOG POVJERIOCA ĐUROVIĆ BOŽIDARA I IZVRŠNOG DUŽNIKA A.D. RADOJE DAKIĆ.
1503	71			34	Gradjevinska parcela	05/06/2019 15:18	Zabilježba rješenja o izvršenju I.BR. 812/13 OD 01.10.2013.U PRAVNOJ STVARI IZVRŠNOG POVJERIOCA GLAVNI GRAD PODGORICA I IZVRŠNOG DUŽNIKA A.D. RADOJE DAKIĆ.
1503	71			35	Gradjevinska parcela	05/06/2019 15:19	Zabilježba rješenja o izvršenju I.BR. 1463/11 OD 10.03.2011. U PRAVNOJ STVARI IZVRŠNOG POVJERIOCA AŠANOVIĆ VESELINKE I IZVRŠNOG DUŽNIKA A.D. RADOJE DAKIĆ.
1503	71			36	Gradjevinska parcela	05/06/2019 15:19	Zabilježba rješenja o izvršenju I.BR. 2806/08 OD 13.09.2008. U PRAVNOJ STVARI IZVRŠNOG POVJERIOCA VASILJEVIĆ BRANKA I IZVRŠNOG DUŽNIKA A.D. RADOJE DAKIĆ.
1503	71			37	Gradjevinska parcela	05/06/2019 15:20	Zabilježba rješenja o izvršenju I.BR. 1007/15 OD 11.09.2015. U PRAVNOJ STVARI IZVRŠNOG POVJERIOCA ZEČEVIĆ MIRKA I IZVRŠNOG DUŽNIKA A.D. RADOJE DAKIĆ.
1503	71			38	Gradjevinska parcela	05/06/2019 15:20	Zabilježba rješenja o izvršenju I.BR. 3092/10 OD 17.05.2010.U PRAVNOJ STVARI IZVRŠNOG POVJERIOCA MILATOVIĆ DRAGOMIRA I IZVRŠNOG DUŽNIKA A.D. RADOJE DAKIĆ.
1503	71			39	Gradjevinska parcela	05/06/2019 15:20	Zabilježba rješenja o izvršenju I.BR. 945/10 OD 05.03.2010.U PRAVNOJ STVARI IZVRŠNOG POVJERIOCA MARUČIĆ PETAR I IZVRŠNOG DUŽNIKA A.D. RADOJE DAKIĆ.
1503	71			40	Gradjevinska parcela	05/06/2019 15:22	Zabilježba rješenja o izvršenju ZALOŽNO PRAVO PO OSNOVU RJEŠENJA OSNOVNOG SUDA U PODGORICI I.BR.1/15 OD 16.01.2015G
1503	71			41	Gradjevinska parcela	05/06/2019 15:22	Zabilježba izvršivosti potraživanja TERET ZABILJEŽBA RJEŠENJE O IZVRŠENJU OSNOVNOG SUDA I.BR.944/10 OD 16.2.2010 NA IME NAKNADE ZBOG MANJE ISPLACENJE ZARADE U KORIST LOPIĆ MILODARKA DUŽNIK RADOJE DAKIĆ AD
1503	71			42	Gradjevinska parcela	05/06/2019 15:23	Zabilježba rješenja o izvršenju ZABILJ.REŠ.O IZVRŠENJU I.BR.3544/11 OD 06.06.2011
1503	71			43	Gradjevinska parcela	05/06/2019 15:24	Zabilježba izvršivosti potraživanja ZABILJ.REŠ. O IZVRŠENJU I BR. 692/10 OD 10.02. 2010 OSNOVNI SUD





CRNA GORA
UPRAVA ZA NEKRETNINE

Podaci o teretima i ograničenjima							
Broj	Podbroj	Broj zgrade	PD	Redni broj	Način korišćenja	Datum upisa Vrijeme upisa	Opis prava
1503	71			44	Gradjevinska parcela	05/06/2019 15:25	Zabilježba rješenja o izvršenju ZABILJ.REŠ. O IZVRŠENJU I.BR.2608/10 OD 19.04. 2010 POVJERIOC MIRANOVIĆ NEDJELJKO
1503	71			45	Gradjevinska parcela	05/06/2019 15:25	Zabilježba rješenja o izvršenju ZABILJ.REŠ. O IZVRŠENJU I.BR.2942/10 OD 17.05.2010 -U KORIST KOSTIĆ KATICE,STOJANOVSKI VESNE I KOSTIĆ IGORA
1503	71			46	Gradjevinska parcela	05/06/2019 15:26	Zabilježba rješenja o izvršenju ZABILJ.REŠ. O IZVRŠENJU OSNOVNOG SUDA I.BR. 3020/10 OD 01.06.2010 G-U KORIST VUJOŠEVIĆ RUŽICE,BOLJEVIĆ OLGE,VUKMIROVIĆ NADE, RADULOVIĆ JELENE I POPOVIĆ OLGE
1503	71			47	Gradjevinska parcela	05/06/2019 15:27	Zabilježba rješenja o izvršenju ZABILJ.REŠ. O IZVRŠENJU PRIVREDNOG SUDA I. BR.11285/10 OD 28.01.2011 G-KOJIM SE ODREĐUJE POPIS,PROCIJENA I PRODAJA NEPOKRETNOSTI U KORIST GRAĐEVINSKO CRNA GORA
1503	71			48	Gradjevinska parcela	05/06/2019 15:27	Zabilježba rješenja o izvršenju ZABILJ.REŠ. O IZVRŠENJU OSNOVNOG SUDA I. BR. 6177/11 OD 30.09.2011 G-DUG 15.721.243.32 E- IZVRŠNI DUŽNIK RADOJE DAKIĆ-IZVRŠNI POVJERIOC DRŽAVA CRNA GORA
1503	71			49	Gradjevinska parcela	05/06/2019 15:28	Zabilježba rješenja o izvršenju ZABILJ.REŠ. O IZVRŠENJU OSNOVNOG SUDA I. BR. 4249/10 OD 25.06.2010 DUG 1.204.73 E IZVRŠNI DUŽNIK RADOJE DAKIĆ-IZVRŠNI POVJERIOC VUKČEVIĆ MLADEN
1503	71			50	Gradjevinska parcela	05/06/2019 15:28	Zabilježba rješenja o izvršenju ZABILJ.REŠ. O IZVRŠENJU OSNOVNOG SUDA I. BR. 3218/10 OD 17.05.2010
1503	71			51	Gradjevinska parcela	05/06/2019 15:29	Zabilježba rješenja o izvršenju ZABILJ.REŠ. O IZVRŠENJU OSNOVNOG SUDA I. BR. 875/06 OD 17.01.2010
1503	71			52	Gradjevinska parcela	05/06/2019 15:30	Zabilježba rješenja o izvršenju ZABILJ.REŠ. O IZVRŠENJU OSNOVNOG SUDA I. BR. 3589/11 OD 06.06.2011
1503	71			53	Gradjevinska parcela	05/06/2019 15:30	Zabilježba rješenja o izvršenju I.BR. 2103/15 OD 30..06.2015POVJ.,LEKOVIĆ VELIMIR
1503	71			54	Gradjevinska parcela	05/06/2019 15:31	Zabilježba rješenja o izvršenju ZABILJ.RJEŠ.O IZVRŠ. I.BR 3897/15 OD 30.10.2015G
1503	71			55	Gradjevinska parcela	05/06/2019 15:33	Zabilježba rješenja o izvršenju ZABILJEŽBA RJEŠENJA O IZVRŠENJU JAVNOG IZVRŠITELJA BOŠKOVIĆ ALEKSANDRA I.BR. 3750/2015 - 31.07.2015.G. U PRAVNOJ STVARI IZVRŠNIH POVJERIOČA ČUPIĆ ČEDOMIRA, ĐUROVIĆ BAJA, TOMOVIĆ ŽARKA I DRUGIH, PROTIV IZVRŠNOG DUŽNIKA RADOJE DAKIĆ AD PODGORICA
1503	71			56	Gradjevinska parcela	05/06/2019 15:33	Zabilježba postupka TERET ZABILJEŽBA RJEŠENJA OSNOVNOG SUDA I. BR.34/2010 OD 28.1.2010 KOJIM SE ODRADJUJE IZVRŠENJE DUŽNIK RADOJE DAKIĆ POVJERILAC STAMATOVIĆ MILOŠ





CRNA GORA
UPRAVA ZA NEKRETNINE

Podaci o teretima i ograničenjima							
Broj	Podbroj	Broj zgrade	PD	Redni broj	Način korišćenja	Datum upisa Vrijeme upisa	Opis prava
1503	71			57	Gradjevinska parcela	05/06/2019 15:34	Zabilježba rješenja o izvršenju ZABILJEŽBA REŠ.O IZVRŠENJU OS.SUDA I.BR. 2798/10 OD 22.04.2010 G-IZVRŠNI POVJERIOCI VE ŠKOVIĆ SLOBODAN I ĐERKOVIC NIKOLA- IZVRŠNI DUŽNIK RADOJE DAKIĆ
1503	71			58	Gradjevinska parcela	05/06/2019 15:34	Zabilježba rješenja o izvršenju ZABILJEŽBA REŠENJA O IZVRŠENJU OSNOVNOG SUDA I.BR.972/13 OD 22.01.2014 G-IZVRŠNI DUŽNIK RADOJE DAKIĆ
1503	71			59	Gradjevinska parcela	05/06/2019 15:35	Zabilježba rješenja o izvršenju TERET(BR.9921)ZABILJ.REŠ.O IZVRŠENJU OS.SUDA I. BR.875/06 OD 17.04.2006.G-U KORIST MUGOŠA DRAGANA I DRUGIH -DUŽNIK RADOJE DAKIĆ (U OBIMU 30.000 m2)
1503	71			60	Gradjevinska parcela	05/06/2019 15:35	Zabilježba rješenja o izvršenju TERET(BR.10234)ZABILJ.REŠ.O IZVRŠENJU I.BR. 1285/06 OD 12.05.2006.G-U KORIST KNEZEVIĆ RADOMIRA I DRUGIH-DUŽNIK RADOJE DAKIĆ
1503	71			61	Gradjevinska parcela	05/06/2019 15:40	Pravo zaloga HIPOTEKA- U KORIST IZVRŠNIH POVJERI. BULA TOVIĆ RAJKA i dr. radi obezbj.izvrš.potraž, u izno su od 2.753.852,40E, sa ZABRANOM otuđ.opterećenja -od strane izvr.dužn.ili treć.lica na rješ. I.br.980/14 od 19.02.2014. -Osnovnog suda -izvr.duž. RADOJE DAKIĆ
1503	71			62	Gradjevinska parcela	05/06/2019 15:40	Zabilježba izvršivosti potraživanja TERET(BR.12892)ZABILJEŽBA RESTITUCIJE U KORIST BULATOVIĆ PETKA
1503	71			63	Gradjevinska parcela	05/06/2019 15:41	Zabilježba rješenja o izvršenju TERET*BR.13892*ZABILJ.REŠ.O IZVRŠENJU OS.SUDA U PODGORICI I.BR.1133/06 OD 12.03.2007 G-NA DIO KAT.PAR.ZEMLJ.UZ.PRIVREDNU ZGRADU U POVR. OD 14460 m2-POVJ.DEDIC ILIJA I DRUGI
1503	71			64	Gradjevinska parcela	05/06/2019 15:41	Zabilježba rješenja o izvršenju TERET*BR.13938*ZABILJEŽBA REŠ.O IZVRŠENJU OS. SUDA I.BR.11331/06 OD 26.03.2007 G-PO PREDLOGU POVJERILACA MIROTIĆ SNEŽANE I DRUGIH DUG 41.334.00 E
1503	71			65	Gradjevinska parcela	05/06/2019 15:42	Zabilježba rješenja o izvršenju TERET*BR.14861*ZABILJEŽBA REŠENJA O IZVR ŠENJU OS.SUDA I.BR.1885/07 OD 01.06.2007 G-U DIJELU 14460m2-DUG 20.700.00 E-POVJERIOC MRDAK SLAVICA -DUG 20.700.00 E
1503	71			66	Gradjevinska parcela	05/06/2019 15:42	Zabilježba rješenja o izvršenju TERET*BR.15536*ZABILJ.REŠ.O IZVRŠENJU I.BR. 771/07 OD 12.10.2007 G-U KORIST IZVRŠNOG POVJERIOCA MARAŠ MILORADA
1503	71			67	Gradjevinska parcela	05/06/2019 15:43	Zabilježba rješenja o izvršenju TERETBR.18280*ZABILJ.REŠ.O IZVRŠENJU OS.SUDA I.BR.1211/08 OD 26.03.2008 G-U KORIST VUKČEVIĆ MLADENA
1503	71			68	Gradjevinska parcela	05/06/2019 15:43	Zabilježba rješenja o izvršenju TERET*BR.19595*ZABILJ.REŠENJA I IZVRŠENJUOS. SUDA I.BR.1357/08 OD 27.06.2008 G-IZVRŠNI POVJERIOC MIROTIĆ SNEŽANA I DRUGI-DUG 91.122.00 E
1503	71			69	Gradjevinska parcela	05/06/2019 15:44	Zabilježba rješenja o izvršenju TERET*BR.20912*ZABILJ.REŠ.O IZVRŠENJU OS.SUDA I.BR.4713/08 OD 27.02.2009-IZVRŠNI POVJERIOC ŽIVALJEVIĆ IGOR-DUG 13.133.00 E





CRNA GORA
UPRAVA ZA NEKRETNINE

Podaci o teretima i ograničenjima							
Broj	Podbroj	Broj zgrade	PD	Redni broj	Način korišćenja	Datum upisa Vrijeme upisa	Opis prava
1503	71			70	Gradjevinska parcela	05/06/2019 15:44	Zabilježba izvršivosti potraživanja TERET*BR.15129*ZABILJ.ZAKLJUČKA O OBEZBEDENJU PORESKOG POTRAŽIVANJA BR.03/11-5-13114/2 OD 19.07.2007 G-U KORIST CRNE GORE
1503	71			71	Gradjevinska parcela	05/06/2019 15:45	Zabilježba rješenja o izvršenju TERET ZABILJEŽBA RJEŠENJA OSNOVNOG SUDA I. BR. 6690/09 OD 13.11.2009 KOJIM SE ODREĐUJE PRIVREMENA MJERA ZABRANA OTUDJE. I OPTERECENJA PREDLAGAČA BOLJEVIĆ JOVANA
1503	71			72	Gradjevinska parcela	05/06/2019 15:45	Pravo zafoga NA OSNOVU RJEŠENJA O IZVRŠENJU OSNOVNOG SUDA I.BR.3228/14 OD 29.12.2014.RADI OBEZBJEDENJA NAMIRENJA POTRAŽIVANJA GLAVNOG DUGA U IZNOŠU OD 7.784.182.00E DO KONACNE ISPLATE IZVRŠNIH POVJERILAČA BABIĆ JELENE, BIGOVIĆ RADOVOJA I DR. I IZVRŠNOG DUŽNIKA AD RADOJE DAKIĆ
1503	71			73	Gradjevinska parcela	05/06/2019 15:46	ZABILJEŽBA RJEŠENJA PRIVREDNOG SUDA CRNE GORE ST.BR.490/16 OD 19.12.2016.KOJIM JE OTVOREN STEČAJNI POSTUPAK NAD STEČAJNIM DUŽNIKOM RADOJE DAKIĆ DOO.
1503	71			74	Gradjevinska parcela	05/06/2019 15:46	Zabilježba rješenja o izvršenju ZABILJ.RJEŠ.O IZVRŠ. J.I BOŠKOVIĆ ALEKSANDRA I.BR. 1142/16 OD 22.03.2016G POVJERIOČ MALOVIĆ BOŽIDAR , DUŽNIK AD RADOJE DAKIĆ
1503	71			75	Gradjevinska parcela	05/06/2019 15:47	ZABILJEŽBA SPORA PO TUŽBI PODNEŠENA PRIVREDNOM SUDU CRNE GORE DANA 23.01.2018 GODINE RADI UTVRĐENJA IZLUČNOG PRAVA, TUŽILAC ČELEBIĆ DOO TUŽENI RADOJE DAKIĆ.U POVRŠINI OD 922 M2.
1510	10	2		3	Poslovne zgrade u privredi	21/12/2017 13:33	ZABILJEŽBA OSNOVNOG SUDA U PODGORICI I.BR 875/06 OD 07.05.2017 GODINE. PO SONOVU KOJE SE NALAŽE IZVRŠNOM DUŽNIKU AD RADOJE DAKIĆ DA IZVRŠI UKLANJANJE OBJEKATA SA KAT. PARCELE BR 1503/1. 1510/1 SA OBJEKTA BR 2. I ISTE PRED A KUPCU ČELEBIĆ DOO, URB. PARCELA BR. 3-10 POVRŠ 1241M2 SHODNO ČLANU V ZAKLJUČKA KAO I ZABILJEŽBA ZAKLJUČKA OSNOVNOG SUDA U PODGORICI I.BR 975/06 OD 20.05.2015 GODINE KOJI SE NALAŽE UPRAVI ZA NEKRETNINE ZABILJEŽBU RJEŠENJA I UPIS PRAVA SVOJINE NA PREDMETNIM NEPOKRETNOSTIMA NA KUPCA DOO ČELEBIĆ URB. PRAC 3-10 POVRŠINE 1241M2 I ZABILJEŽBA ŽALBE ČELEBIĆ DOO NA RJEŠENJE PRIVREDNOG SUDA U PODGORICI ST.BR. 490/16 OD 30.06.2017 GODINE O ODBACIVANJU PRIGOVORA DOO ČELEBIĆ NA ODLUKU STEČAJNOG UPRAVNIKA, KOJIM JE ODBIJEN ZAHTEV ZA IZLUČENJE NEPOKRETNOSTI IZ STRČAJNE MASE STEČAJNOG DUŽNIKA PREDATE APELACIONOM SUDU CG OD 10.07.2017 GODINE.
1510	10	2		4	Poslovne zgrade u privredi	12/03/2018 13:55	ZABILJEŽBA SPORA PO TUŽBI PODNEŠENA PRIVREDNOM SUDU CRNE GORE DANA 23.01.2018 GODINE RADI UTVRĐENJA IZLUČNOG PRAVA, TUŽILAC ČELEBIĆ DOO TUŽENI RADOJE DAKIĆ. U POVRŠINI OD 319 M2.
1510	11	2		3	Poslovne zgrade u privredi	05/06/2019 14:28	ZABILJEŽBA OSNOVNOG SUDA U PODGORICI I.BR 875/06 OD 07.05.2017 GODINE. PO SONOVU KOJE SE NALAŽE IZVRŠNOM DUŽNIKU AD RADOJE DAKIĆ DA IZVRŠI UKLANJANJE OBJEKATA SA KAT. PARCELE BR 1503/1. 1510/1 SA OBJEKTA BR 2. I ISTE PRED A KUPCU ČELEBIĆ DOO, URB. PARCELA BR. 3-10 POVRŠ 1241M2 SHODNO ČLANU V ZAKLJUČKA KAO I ZABILJEŽBA ZAKLJUČKA OSNOVNOG SUDA U PODGORICI I.BR 975/06 OD 20.05.2015 GODINE KOJI SE NALAŽE UPRAVI ZA NEKRETNINE ZABILJEŽBU RJEŠENJA I UPIS PRAVA SVOJINE NA PREDMETNIM NEPOKRETNOSTIMA NA KUPCA DOO ČELEBIĆ URB. PRAC 3-10 POVRŠINE 1241M2 I ZABILJEŽBA ŽALBE ČELEBIĆ DOO NA RJEŠENJE PRIVREDNOG SUDA U PODGORICI ST.BR. 490/16 OD 30.06.2017 GODINE O ODBACIVANJU PRIGOVORA DOO ČELEBIĆ NA ODLUKU STEČAJNOG UPRAVNIKA, KOJIM JE ODBIJEN





CRNA GORA
UPRAVA ZA NEKRETNINE

Podaci o teretima i ograničenjima

Broj	Podbroj	Broj zgrade	PD	Redni broj	Način korišćenja	Datum upisa Vrijeme upisa	Opis prava
------	---------	-------------	----	------------	------------------	------------------------------	------------

ZAHTEJEV ZA IZLUČENJE NEPOKRETNOSTI IZ STRCAJNE MASE STEČAJNOG DUŽNIKA PREDATE APELACIONOM SUDU CG OD 10.07.2017 GODINE.

1510	11	2		3	Poslovne zgrade u privredi	05/06/2019 14:28	ZABILJEŽBA OSNOVNOG SUDA U PODGORICI I.BR 875/06. OD 07.05.2017 GODINE. PO SONOVU KOJE SE NALAŽE IZVRŠNOM DUŽNIKU AD RADOJE DAKIĆ DA IZVRŠI UKLANJANJE OBJEKATA SA KAT. PARCELE BR 1503/1, 1510/1 SA OBJEKTA BR 2. I ISTE PEDA KUPCU ČELEBIĆ DOO, URB. PARCELA BR. 3-10 POVRŠ 1241M2 SHODNO ČLANU V ZAKLJUČKA KAO I ZABILJEŽBA ZAKLJUČKA OSNOVNOG SUDA U PODGORICI I.BR 975/06 OD 20.05.2015 GODINE KOJI SE NALAŽE UPRAVI ZA NEKRETNINE ZABILJEŽBU RJEŠENJA I UPIS PRAVA SVOJINE NA PREDMETNIM NEPOKRETNOSTIMA NA KUPCA DOO ČELEBIĆ URB. PRAC 3-10 POVRŠINE 1241M2 I ZABILJEŽBA ŽALBE ČELEBIĆ DOO NA RJEŠENJE PRIVREDNOG SUDA U PODGORICI ST.BR. 490/16 OD 30.06.2017 GODINE O ODBACIVANJU PRIGOVORA DOO ČELEBIĆ NA ODLUKU STEČAJNOG UPRAVNIKA, KOJIM JE ODBIJEN ZAHTEJEV ZA IZLUČENJE NEPOKRETNOSTI IZ STRCAJNE MASE STEČAJNOG DUŽNIKA PREDATE APELACIONOM SUDU CG OD 10.07.2017 GODINE.
1510	11	2		7	Poslovne zgrade u privredi	05/06/2019 14:31	ZABILJEŽBA SPORA PO TUŽBI PODNEŠENA PRIVREDNOM SUDU CRNE GORE DANA 23.01.2018 GODINE RADI UTVRĐENJA IZLUČNOG PRAVA TUŽILAC ČELEBIĆ DOO TUŽENI RADOJE DAKIĆ. U POVRŠINI OD 319 M2.
1510	11	2		7	Poslovne zgrade u privredi	05/06/2019 14:31	ZABILJEŽBA SPORA PO TUŽBI PODNEŠENA PRIVREDNOM SUDU CRNE GORE DANA 23.01.2018 GODINE RADI UTVRĐENJA IZLUČNOG PRAVA TUŽILAC ČELEBIĆ DOO TUŽENI RADOJE DAKIĆ. U POVRŠINI OD 319 M2.

Taksa naplaćena na osnovu Tarifnog broja 1, Zakona o administrativnim taksama ("Sl.list CG, br. 18/19) u iznosu od 2 eura. Naknada za korišćenje podataka premjera, katastra nepokretnosti i usluga, naplaćena na osnovu člana 174 Zakona o državnom premjeru i katastru nepokretnosti ("Sl. list RCG" br. 29/07, "Sl. list CG" br. 73/10, 032/11, 040/11, 043/15, 037/17 i 17/18) u iznosu od 3 eura.



Načelnik

Marko Bulatović, dipl.prav





CRNA GORA
UPRAVA ZA NEKRETNINE

SPISAK PODNIJETIH ZAHTJEVA NA NEPOKRETNOSTIMA					
Br. parcele podbroj	Zgrada	Predmet	Datum i vrijeme	Podnosilac	Sadržina
	PD				
1503/71		101-2-954-9301/1-2019	05.07.2019 10:03	ČELEBIĆ PODGORICA	ZA UKNJIŽBU KORIŠĆENJE SVOJINA KO PG 1 LN 4858 PARC 1503/71/72/73/75 1510/1/10/11
1503/71		101-2-954-9615/1-2019	12.07.2019 08:55	ČELEBIĆ	ZA BRISANJE TERETA KO PG 1 LN 4346 PARC 1503/71/7273/75 LN 4558 PARC 1510/1/10/11
1503/71		101-2-954-9018/1-2019	01.07.2019 10:42	PRIVREDNI SUD	ZA BRISANJE TERETA SA LN 4346 4558 TG 1 PARC 1503/711503/72 1503/73 1503/75 1510/1 1510/10 1510/11
1510/10	2	101-2-954-9615/1-2019	12.07.2019 08:55	ČELEBIĆ	ZA BRISANJE TERETA KO PG 1 LN 4346 PARC 1503/71/7273/75 LN 4558 PARC 1510/1/10/11
1510/10	2	101-2-954-9301/1-2019	05.07.2019 10:03	ČELEBIĆ PODGORICA	ZA UKNJIŽBU KORIŠĆENJE SVOJINA KO PG 1 LN 4858 PARC 1503/71/72/73/75 1510/1/10/11
1510/10	2	101-2-954-9018/1-2019	01.07.2019 10:42	PRIVREDNI SUD	ZA BRISANJE TERETA SA LN 4346 4558 TG 1 PARC 1503/711503/72 1503/73 1503/75 1510/1 1510/10 1510/11
1510/11	2	101-2-954-9615/1-2019	12.07.2019 08:55	ČELEBIĆ	ZA BRISANJE TERETA KO PG 1 LN 4346 PARC 1503/71/7273/75 LN 4558 PARC 1510/1/10/11
1510/11	2	101-2-954-9301/1-2019	05.07.2019 10:03	ČELEBIĆ PODGORICA	ZA UKNJIŽBU KORIŠĆENJE SVOJINA KO PG 1 LN 4858 PARC 1503/71/72/73/75 1510/1/10/11
1510/11	2	101-2-954-9018/1-2019	01.07.2019 10:42	PRIVREDNI SUD	ZA BRISANJE TERETA SA LN 4346 4558 TG 1 PARC 1503/711503/72 1503/73 1503/75 1510/1 1510/10 1510/11



Skica vlasništva na UP3-9 i UP3-10

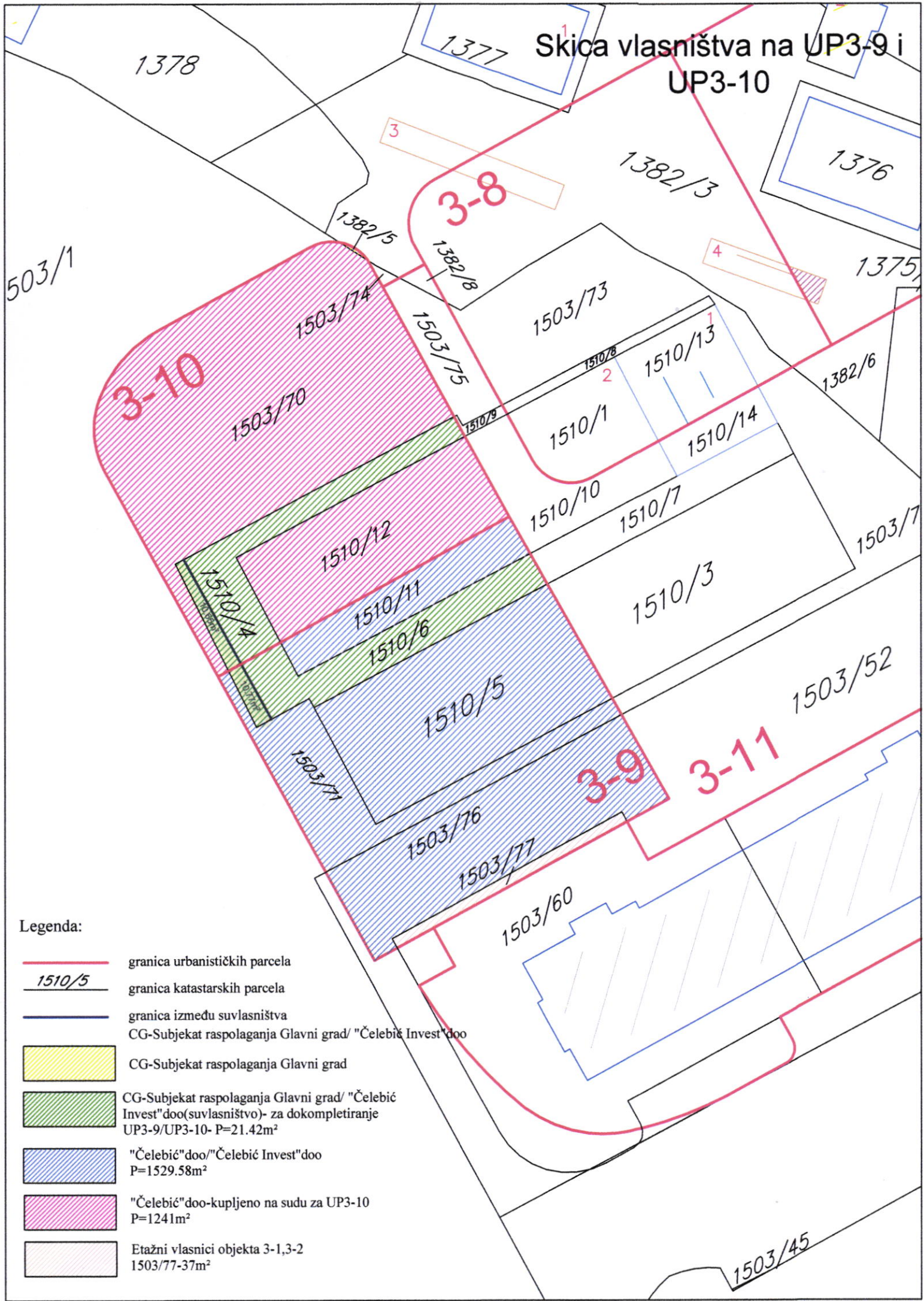

Legenda:

- granica urbanističkih parcela
- 1510/5 granica katastarskih parcela
- granica između suvlasništva
- CG-Subjektat raspolaganja Glavni grad
- CG-Subjektat raspolaganja Glavni grad/ "Čelebić Invest" doo (suvlasništvo)- za dokonpletriranje UP3-9/UP3-10- P=21.42m²
- "Čelebić" doo/ "Čelebić Invest" doo P=1529.58m²
- "Čelebić" doo-kupljeno na sudu za UP3-10 P=1241m²
- Etažni vlasnici objekta 3-1,3-2 1503/77-37m²

CRNA GORA

Osnovni sud u Podgorici

I.br.875/06

Podgorica, 24.03.2015. godine

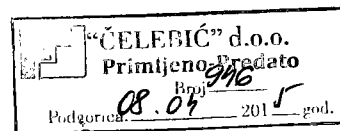

OSNOVNI SUD U PODGORICI, kao izvršni, po sudiji Danilu Jegdiću, u pravnoj stvari izvršnih povjerilaca MUGOŠA J.DRAGANA, RADOVIĆ RAJKA, PETANOVIĆ BUDIMIRA, RAIČKOVIĆ NIKOLE, MIRANOVIĆ RADOVANA, DJUKANOVIĆ BLAGOTE, LEKOVIĆ ŽELJKA, TIODOROVIĆ DRAGOLJUBA, SEKULIĆ BRANISLAVA, RADUNOVIĆ DRAGANA, MALOVIĆ ZORANA, MATAN PERICE, ŠČEPANOVIĆ VESELINA, DEDIĆ MIODRAGA, POPOVIĆ SLOBODANA, BOŠKOVIĆ VUKALICE, VUJOVIĆ DJORDJIJE, KOVAČEVIĆ BRANKA, DJUKANOVIĆ SLOBODANA, DJURIŠIĆ JOVANA, MUGOŠA ANDRIJE, MARTINOVIĆ DRAGICE, JOVIČEVIĆ ZORKE, LOPIČIĆ VOJINA, MIROTIĆ MILENKA, BEGOVIĆ RADISAVA, DJURIČIĆ ZORANA, VASOVIĆ MOMČILA, RADULOVIĆ ČASLAVA, MARTINOVIĆ RAJKA, ROGANOVIĆ SLAVKA, JOVIČEVIĆ ŽARKA, JOVANOVIĆ MILOSAVA, DJUKANOVIĆ BORISLAVA, PUPOVIĆ VLADA, BOLJEVIĆ MILANA, GARDAŠEVIĆ VOJISLAVA, ORAHOVAC MILANA, BEŠOVIĆ VUKIČA, ALIJAJ LJULJAŠA, TURKOVIĆ SLAVKA, VELIMIROVIĆ BOGOLJUBA, BOJANIĆ VJERE, GOGIĆ RADENKE, VUJAČIĆ BOSILJKE, ZLATIČANIN BISERKE, VUČETIĆ NADICE, ŠUKOVIĆ RADE, ŠUKOVIĆ BRANISLAVA, MARKOVIĆ MILISAVA, ASANOVIĆ DRAGANA, FILIPOVIĆ RADOMIRA, DJUROVIĆ MIODRAGA, GILIĆ ŠUČA, PALJUŠEVIĆ VATE, MIRANOVIĆ DJORDJIJE, KAPETANOVIĆ IKE, JELIĆ MILIJE, VLAHOVIĆ SLOBODANA, VUKADINOVIĆ ČEDOMIRA, PRELEVIĆ OLGE, DJURIKOVIĆ VELJKA, PETRIČEVIĆ BUDIMIRA, MARKOVIĆ VUKICE, DJIKANOVIĆ SVETUZARA, STOŽINIĆ TATJANE, MILIĆ VERE, JABLAN ZORKE, BULATOVIĆ JELKE, ČETKOVIĆ ANKE, KRAČKOVIĆ MILUTINA, VAVIĆ MILICE, RADUNOVIĆ RADUNA, JANKOVIĆ DJORDJINE, VUKMIROVIĆ SVETUZARA, ŠARANOVIĆ NADE, ČETKOVIĆ VESELINKE, DAKOVIĆ DESANKE, RADULOVIĆ RADMILE, MARTINOVIĆ SAVKE, MARKOVIĆ DRAGANA, JANKOVIĆ SVETUZARA, MUGOŠA MILENE, VUKČEVIĆ RAJKA, DEDIVANOVIĆ DOKE, NENADOVIĆ DRAGANA, JAUKOVIĆ BRANISLAVA, MARKOVIĆ LJILJANE, VUJOŠEVIĆ DANICE, GLOBAREVIĆ STANKE, VUKČEVIĆ MIODRAGA, RAŽNATOVIĆ BOŽIDARA, BOŠKOVIĆ MILENE, MIJANOVIĆ DRAGANA, BARANIN MILANA, DAKIČNOVICE, RADEVIĆ MILOVANA, DJUKIĆ MILIVOJA, DEDIĆ SLAVICE, BULATOVIĆ OBRADA, ČELEBIĆ VIDE, STANISAVIĆ BRANISLAVA, MILOŠEVIĆ SLAVKA, KRGOVIĆ NIKICE, BADNJAR MOMČILA, BEGENAJ RIVE, MOJAŠEVIĆ LJILJANE, MARAŠ G. ALEKSANDRA, KALEZIĆ KATICE, MESIĆ ŽELJKE, IVANOVIĆ GORANA, KNEŽEVIĆ SLOBODANA, MARTINOVIĆ MILJANA, MILAČIĆ RANKA, SEKULOVIĆ ZLATKA, IVANOVIĆ MLADENA, VUKSANOVIĆ DRAGUTINA, BOŠKOVIĆ BOŠKA, BUŠKOVIĆ DARKA, ČUPIĆ ČEDOMIRA, DURUTOVIĆ OLGE, KAVARIĆ VESELINKE, LOPIČIĆ NADE, BRALETIĆ ZAGORKE, LADJIĆ RADMILE, MARAŠ VUKAŠINA, MILONJIĆ MIRJANE, MILUTINOVIĆ DARINKE, MIROTIĆ RADOVANA, STANOJEVIĆ MILORADA, ČETKOVIĆ VELIBORA, LEPOSAVIĆ RADOVANA, MARKOVIĆ VELIMIRA, PERKOVIĆ PETRA, RAIČEVIĆ DRAGANA, TERZIĆ ŠPIRA, ULIČEVIĆ DANILA, ŽIVKOVIĆ RADOMIRA, VUKIČEVIĆ LJEPOSAVE, VLAHOVIĆ MIRKA, VUKČEVIĆ ZORANA, ŽUGIĆ UGLJEŠE, BURZANOVIĆ ZORANA, VUKČEVIĆ SLOBODANA, POPOVIĆ SLAVICE, VUJOVIĆ RADMILE, PAVIČEVIĆ BRANKE, DJUROVIĆ BOSE, STANKOVIĆ VESELINA, VUKČEVIĆ DRAGANA, SIMOVIĆ MILIJANE, RADOVIĆ KONSTATINA, BOLJEVIĆ OLGE, BRAJOVIĆ SLOBODANKE, JEREMIĆ VUKICE, KNEŽEVIĆ B. RADOMIRA, ČELEBIĆ SRDJE, DEDIĆ DUŠANKE, MARAŠ VESNE, TIODOROVIĆ BRANISLAVA, STOJANOVIĆ LJUBINKE, BULATOVIĆ DRAGOLJUBA, ČUPIĆ VJERE, BEKAN VESNE, JOVIČIĆ ZORANA, ZDRAVELSKI ZLATKA, ZOGOVIĆ RANKA, PEJOVIĆ BOŽIDARA, PEPIĆ DŽEVADA, NOVAKOVIĆ VUKAŠINA, MIRANOVIĆ DRAGOLJUBA, STIJEPOVIĆ ZDENKE, MIROVIĆ HRISTINE, VUKOVIĆ ŽELJKA, KAŽIĆ GOJKA, MARKOVIĆ NOVAKA, ISIĆ ESMINE, VUKČEVIĆ ZARIJE, BURZAN ZORANA, BULATOVIĆ DRAGANA, VUJOVIĆ MIODRAGA, KALUDJEROVIĆ BRANKA, PETROVIĆ VELJKA, BOŠKOVIĆ VUKOJICE, BEŠOVIĆ BOŠKA, VULETIĆ RANKA, VUKČEVIĆ NIKOLE, VUKČEVIĆ MILIVOJA, VUKOVIĆ DRAGOLJUBA, VUKČEVIĆ PERA, GRABEŽ ZLATKA, DJEKOVIĆ DJOKA, JUNIKU DŽEMALJA, KOSTIĆ ŽARKA, KOJIĆ ISMETA, MARAŠ TADOMIRA, MARKOVIĆ NOVELJE, MAROVIĆ VLADA, MUGOŠA V DRAGANA, OMERIĆIĆ RUŽDA, PIPER RADOJKA, RADUNOVIĆ DRAGIŠE, RADINOVIĆ RADOVANA, RADINOVIĆ VESKA, RADUSINOVIĆ MLADENA, RUTOVIĆ RADENKA, SOFTIĆ FAIKA, VUKČEVIĆ JOVANA, JOVOVIĆ DUŠANA, LADJIĆ BRANKA, LEKOVIĆ BRANKA, MARKUŠ STANKA, RADOVIĆ RATKA, DRAGIŠIĆ MARKA, DŽAFEROVIĆ SLOBODANA, BULATOVIĆ NADE, DELEVIĆ MILA i VUKČEVIĆ VESELINA, MRDAK SLAVICE, KRAČKOVIĆ BORISLAVA, VLAHOVIĆ BOŽIDARA, RAKOČEVIĆ DESANKE, ČIROVIĆ ANKE, BULATOVIĆ NADE, DODEROVIĆ ZORANA, RADONJIĆ STANKE, MUGOŠA ŽELJKE, MILAČIĆ ŽELJKA, VUKČEVIĆ CVETKA, VUJAČIĆ ZDENKE, JANJIĆ ZORICE, ADROVIĆ SVETLANE, DRAGAŠ MILUTINA, RAKOČEVIĆ RANKA, KRVAVAC LUKE, MINIĆ SRETKA, NIKOLIĆ BOBANA, BJELANOVIĆ MARJANA, DAMJANOVIĆ MILENKA, GLOBAREVIĆ RANKA, KAŽIĆ SLOBODANA, MITROVIĆ SLOBODANA, VUJOVIĆ DRAGANA, MIROTIĆ DJORDJIJE, RADUNOVIĆ MILOŠA, BANOVIĆ ZORE, VLAHOVIĆ MILIJANE, VOJINOVIĆ STANE, MIŠEVIĆ BOŽA, SOŠIĆ DRAGOSLAVA, RADINOVIĆ ŽARKA, KNEŽEVIĆ GOJKA, PANTOVIĆ DRAGANA, ŠLJIVANČANIN VOJISLAVA, KONJEVIĆ MILIČA, DJOROVIĆ DMITRA, ŠABOTIĆ ČEMALA, JUSIĆ IZEDINA, VUKOVIĆ CVEJA, BULATOVIĆ MARKA, BULATOVIĆ DUŠANA, MUHOVIĆ RAMA, DJURETIĆ SPASOJA, PEJOVIĆ DIMITRIJE, GAGOVIĆ JOVANA, LABOVIĆ MILOVANA, GAZIVODA IVANA, BOŽOVIĆ SENKE, IVANOVIĆ MILJANA, MOJAŠEVIĆ VASA, MUHOVIĆ SMAJLA, BOŽOVIĆ VUČETE, PLANIĆ DRAGANA, VLAHOVIĆ RAJKA, BRNOVIĆ GOJKA, GLOBAREVIĆ MIHAILA, ŠABANOVIĆ ISMETA, RADUSINOVIĆ BRANKA, BEGOVIĆ SLOBODANA, STANKOVIĆ PETRA, ČETKOVIĆ MILENKA, BULATOVIĆ MILJANA, KANDIĆ ZLATKA, MIJATOVIĆ LJUBIŠE, BUJIŠIĆ GOJKA, MOJAŠEVIĆ ZLATIMIRA, PERKOVIĆ NIKOLE, ŠIŠOVIĆ BRANKA, GARDAŠEVIĆ GORANA, VUKOVIĆ VESELINA, KALUDJEROVIĆ GOJKA, RAIČEVIĆ RAJKA, RABRENOVIĆ RADOSAVA, IKOVIĆ RAJKA, ŽUJOVIĆ BRANKA, IVANOVIĆ MILISAVA, JANKOVIĆ SLAVKA, KONJEVIĆ MILOVANA, PEKOVIĆ MIJATA, ŠČEKIĆ MILANA, JANJIĆ ZORANA, BOŠKOVIĆ RATKA, BULATOVIĆ PAVLA, KOJOVIĆ VIDOJA, NOVIČEVIĆ DOBRAŠINA, MUGOŠA VESNE i KRVAVAC MARJANE, MAJIĆ SLAVICE, BAŠANOVIĆ NATAŠE, RADINOVIĆ OLIVERE, FILIPOVIĆ OLIVERE, ŽIŽIĆ VESNE, PEROVIĆ JOVANKE, STANIŠIĆ RADENKA, MILAČIĆ SLAVE, POPOVIĆ RADMILE, PEJANOVIĆ MILISAVA, RADINOVIĆ ZVONIMIRA, DABOVIĆ DRAGOMIRA, DMITRIĆ ZORANA, VLAHOVIĆ SLOBODANA, VLAHOVIĆ MILOICE, KNEŽEVIĆ DANA, RADOŠEVIĆ SLAVKA, JOVANOVIĆ NIKOLE, DAŠIĆ RANKA, BULATOVIĆ RAJA, JOVANOVIĆ DAVORA, DABANOVIĆ DRAGANA, VUKOVIĆ ZORANA, DOBROVIĆ BOŠKA, RAČIĆ MARINKA, BULATOVIĆ VELJKA, BULATOVIĆ RADOMANA, IVANOVIĆ RAJKA, ASANOVIĆ MARKA, RAKOČEVIĆ NOVAKA, RADOVIĆ RADOVANA, OGNJENOVIĆ SENADA, RADOŠEVIĆ ZLATKA, TOMOVIĆ BOŽIDARA, STANIŠIĆ ŽELJKA, LALOVIĆ RADIVOJA, RAIČKOVIĆ MILOVANA, SEKULIĆ MILIVOJA, PETROVIĆ VUKA, STOJANOVIĆ MILORADA, JOLOVIĆ VUKA, VUKČEVIĆ DRAGANA, ZEJAKGORČILA, PAVIČEVIĆ RANKA, PEROVIĆ BOGIČA, KALEZIĆ VELJKA, DEDIĆ MILANA, RAIČKOVIĆ DESANKE i GARDAŠEVIĆ ZORANA, KNEŽEVIĆ RADOMIRA, LEKOVIĆ VELIMIRA, RADOVIĆ SNEŽANE, JOVIČEVIĆ SUZANE, STANKOVIĆ MIRSADE, MEĐEDOVIĆ MERSIDE, OROVIĆ SLOBODANA, PAVIČEVIĆ VOJISLAVA,

IVANOVIĆ MILOŠA, MILIĆ MILORADA, MARIĆ PETRA, ASANOVIĆ STOJANA, DJURKOVIĆ SLOBODANA, KARADŽIĆ BOŠKA, SKROBANOVIĆ ČEDA, VULJEVIĆ ILIJE, DJEKIĆ SRETEANA, MIŠKOVIĆ DEJANA, KOLOROVIĆ ZORANA, VUKAŠINOVIĆ SLOBODANA, VUKČEVIĆ ŠPIRA, LAKOVIĆ RAJKA, MIROTIĆ MARKA, PERUNOVIĆ RAJKA, PEJATOVIĆ DRAGICE, RASPOPOVIĆ MILOŠA, KALEZIĆ SPASOJA, BAŠOVIĆ MIOMIRKE, RAKČEVIĆ SLAVKA, MARKOVIĆ BOŽIDARA, MIROTIĆ MILKE, VUKSANOVIĆ VESELINA, STOJANOVIĆ DARKA, PETRIČEVIĆ MILORADA, DJURIŠIĆ MIODRAGA, TUZOVIĆ NIJAZIMA, MUGOŠA SLAVICE, GOGIĆ MILENKA, KEROVIĆ IZEDINA, POPOVIĆ B. MILANA, CMILJANIĆ ŽELJKA, KRSMANOVIĆ VOJINA, ŽIVKOVIĆ MILOŠA, MALEZIĆ MITATA, KARUŽIĆ DRAGANA, DJURDJIĆ DRAGANA, BOŽOVIĆ NENADA, ISIĆ ŠEFKETA, BOŠKOVIĆ SLOBODANA, SKOKO ADEMA, RADUSINOVIĆ RATKA, JOVIČEVIĆ NIKOLE, BOJANIĆ PETRA, PEROVIĆ MILUTINA, PETRIČEVIĆ BRANKA, PAVIČEVIĆ VESNE, ADŽIĆ RANKA, TOŠIĆ SRETEANA, KRVAVAC BUDIMIRKE, STRUNJAŠ BLAGOJA, ŠUNDIĆ RADOJKA, NOVAKOVIĆ RADMILE, RADULOVIĆ VELIKE, ČETKOVIĆ PETKA, MIRANOVIĆ MILEVE, MARKOVIĆ BRANISLAVA, MRDAK SLAVKA, RADULOVIĆ BORISLAVA, ŠUKOVIĆ ŽELJKA, KONATAR MILOJA, RADULOVIĆ RADIVOJA, DJOKOVIĆ BAJRAMA, RADUNOVIĆ RADMILE, STIJEPOVIĆ MILORADA, LUKAČEVIĆ SLOBODANKE, RADONJIĆ MILANA, BRAJOVIĆ SLAVKA, SLAVKOVIĆ NENADA, GRUM ZDENKE, VUKČEVIĆ MIODRAGA, JAHIĆ FETAHA, MARAŠEVIĆ BRANKE, RUBEŽIĆ IVANA, TOMOVIĆ RADOVANA, PEJOVIĆ MIŠKA, POPOVIĆ MILANA, FILIPOVIĆ MILANA, RADUNOVIĆ DRAGANA, ČETKOVIĆ DRAGOLJUBA, RADUNOVIĆ RADOŠLAVA, ANDJUŠIĆ BAJA, ŠANOVIĆ CVETKA, STANOVIĆ STANKA, MILIĆ VUKAŠINA, PEJOVIĆ SLOBODANA, KALEZIĆ VESELINA, VUČINIĆ ŽIVOJINA, DAMJANOVIĆ BOŽIDARA, PEROVIĆ GOJKA, STIJEPOVIĆ MARKA, BOŠKOVIĆ MILOJA, LJUMOVIĆ SLOBODANA, UJKAJ ĐELJOŠA, BRNOVIĆ MILENKA, GLOBAREVIĆ RADIVOJA, PAPAJ ROKA, STANIŠIĆ MILENKA, RADUSINOVIĆ MILIVOJA, VUKČEVIĆ MILADINA, PEROVIĆ BUDIMIRA, RADOVIĆ RADOVANA, VUČEVIĆ DEJANA, PAVIČEVIĆ DARKA, RADULOVIĆ VELJKA, ZLATIČANIN MILANA, DJIKANOVIĆ ČEDOMIRA, MURATOVIĆ BENA, MIRANOVIĆ MILOŠA, RADEVIĆ DARKA, VUJAČIĆ SVETOZARA, JANKOVIĆ MILORADA, VULETIĆ VESELINA, VUKOVIĆ ZORICE, IVANČEVIĆ RAJKA, KLIKOVAC DRAGUTINA, DJURIŠIĆ RADOVANA, RACKOVIĆ JELKE, MARKOVIĆ BOGDANA, MIJUŠKOVIĆ BOŽIDARA, MIRANOVIĆ GOJKA, DEMIROVIĆ SAFETA, DEDIĆ NIKICE, JANKOVIĆ PETRA, ČELEBIĆ DRAGANA, JOVIČEVIĆ BRANKA, KOVAČEVIĆ DANILA, BOLJEVIĆ VASILJE, DEDIĆ ZORANA, STOKUČA MARIJE, MILOŠEVIĆ NOVICE, PEROVIĆ RADOVANA, RADULOVIĆ ILIJE, ČEKOVIĆ VESELINA, SAVIĆ RAJKA, ČADJENOVIĆ BRANISLAVA, MITROVIĆ VASILJE, MARTIĆ VUKA, VUKMIROVIĆ BRANKA, ZARUBICA TOMISLAVA, SAIČIĆ ZDRAVKA, RADOVIĆ RATKA, MLADENOVIĆ NENADA, JOKSIMOVIĆ LJUBISAVA, VUKČEVIĆ SRETEANA, KALEZIĆ MILOVANA, SINIŠTAJ VUKSANA, ŠKATARIĆ MIRKA, KNEŽEVIĆ ZORANA, RADOVIĆ JELE, VUČEVIĆ LUKE, PEJOVIĆ DIMITRIJA, RADULOVIĆ MLADENA, RADUNOVIĆ SLAVKA, STOJANOVIĆ BRANISLAVA, PAVIČEVIĆ MILOVANA, SOKIĆ NOVAKA, MILOŠEVIĆ ZORICE, GAVRILOVIĆ RAJKA, TURUSKOVIĆ SAFETINA, SAVIČEVIĆ SLOBODANKE, KOSKA SNEŽANE, MIKETIĆ VELIMIRA, MITROVIĆ RATKA, ŠČEPOVIĆ MILKE, PEJOVIĆ KREMENKE, VELIMIROVIĆ DUŠICE, ČABARKAPA ANKE, VULEVIĆ ŽARKA, VUJOVIĆ VUKOTE, NOVOVIĆ JOVANA, STANOVIĆ BORISLAVA, BRAJKOVIĆ MILOVANA, JANKOVIĆ MILUTINA, LASIĆA LJILJANE, RADULOVIĆ MILOVANA, KAVAJA VERE, KRKOVIĆ VILIBORA, VUJAČIĆ VASILJE, KULIĆ BOŽIDARA, BRNOVIĆ BOGDANA, ŠČEPANOVIĆ BRANKA, DEDIĆ MILORADA, MIROVIĆ VOJISLAVA, JANKOVIĆ DUBRAVKE, ARAPAJ NUA, SRBLJANOVIĆ SRBA, DAMJANOVIĆ ZORANA, VATIĆ JASMINE, RADOVIĆ OBRADA, KOJIĆ ŠUČA, PETROVIĆ RANKA, MAJIĆ MOMČILA, PEPIĆ ZAIMA, BRKOVIĆ MILANA, KAŽIĆ MIODRAGA, MILIĆ MILANA, LJUCOVIĆ DJONA, BOGOJEVIĆ DRAGANA, DROBNJAK ZORANA, GENERALOVIĆ DUŠANA, DJEČEVIĆ ALAHA, PEJOVIĆ RADOMIRA, JOVIČEVIĆ SAVA, STANOVIĆ DANILO, DEDIĆ MILORADA, LAČEVIĆ SELMANA, KOVAČEVIĆ BORA, RAŠOVIĆ NENADA, LJULJANOVIĆ BAJRAMA, NIKOČEVIĆ MUŠOIZA, PEPIĆ ALIJE, DREŽEVIĆ ISAJE, ČOVIĆ BUDIMIRA, BORIČIĆ KRSTA, TOMIĆ DUŠANA, SINIŠTOVIĆ ZORANA, VLAHOVIĆ GOJKA, PEJOVIĆ VLADETE, MARKUŠ SLOBODANA, MIJATOVIĆ RADOMIRA, DJURIŠIĆ PAVLA, DJUKANOVIĆ SLAVKA, VUJAČIĆ BORISLAVA, BOLJEVIĆ SLOBODANA, RADULOVIĆ P. RADOMIRA, LAMBULIĆ ŽARKA, JANKOVIĆ RANKA, JELIĆ J. MILISAVA, PERIĆ STANKE, TERZIĆ ZORANA, ASANOVIĆ MIOMIRA, STAMATOVIĆ BOŽIDARA, MIJAJLOVIĆ SLAVKA, IVANOVIĆ MILORADA, BULATOVIĆ DRAGOMIRA, KALUDJEROVIĆ MIODRAGA, VUJAČIĆ SLAVKA, SEKULIĆ NOVAKA, MILETIĆ NEDJA, RAJKOVIĆ BORISLAVA, SUTAJ JUSUFA, MUHOVIĆ RIZA, RAKOČEVIĆ DARKA, LAMBULIĆ ZORANA, MILOŠEVIĆ RADOMIRA, BURIĆ PERIŠE, PALJAJ PRENA, MOZER SLAVKA, AGOVIĆ ŠERIFA, KOVAČEVIĆ ZORKE, ČEKOVIĆ STOJKE, MARAŠ TANJE, LJUMOVIĆ VESNE, EFOVIĆ FAIDA, DRAŠKOVIĆ BRANISLAVA, DIZDAREVIĆ FAHIDA, ARAMBAŠIĆ VESELINA, CAMAJ LJUCE, DJURIČKOVIĆ RADULA, RADULOVIĆ MIRKA, LEKIĆ VUKA, BRNOVIĆ ILIJE, NIKČEVIĆ MILENKA, BOŠKOVIĆ DUŠANA, VUJOVIĆ PETRA, RADOVANOVIĆ NOVICE, GOJČAJ MARKA, MIROTIĆ MIODRAGA, PERIĆ NIKOLE, PEJOVIĆ MIODRAGA, KOLJENOVIĆ SENADA, KLIKOVAC NOVICE, GARDAŠEVIĆ MILISAVA, ČETKOVIĆ GORANA, ADEMOVIĆ SELME, BOGOJEVIĆ DRAGOSLAVA, DJURANOVIĆ DRAGUTINA, VOJINOVIĆ VELIMIRA, UJKIĆ PRELJE, BOGOJEVIĆ OGNJENA, TOSKIĆ HAIRA, LUKAČEVIĆ OBRENA, KALEZIĆ RADOJA, LJUCOVIĆ KOLJE, NIKOVIĆ MEHMEDA, VIDAKOVIĆ ZDRAVKA, VIDAKOVIĆ VLADIMIRA, TOŠIĆ MILORADA, RADINOVIĆ DESANKE, MIROTIĆ RANKA, MILOŠEVIĆ RADOŠLAVA, PETROVIĆ MLADENA, BUKILIĆ BOSILJKE, POTPARA MILETE, MARKOVIĆ DRAGOMIRA, JANKOVIĆ SLOBODANA, GROZDANIĆ RADONJE, MILIĆ MIOMIRA, JANKOVIĆ RADENKA, VUKSANOVIĆ MILORADA, VUKČEVIĆ MILANA, KALEZIĆ SVETOZARA, MUGOŠA BOŠKA, DJUROVIĆ VELIMIRA, PEJANOVIĆ SNEŽANE, BLAŽEVIĆ STJEPANA, DŽANKIĆ NIKOLE, SKROBANOVIĆ NIKOLE, KAVARIĆ MILORADA, VUKČEVIĆ MILORADA, VUKOSLAVOVIĆ ZORICA, NOVIČEVIĆ IFETE, KASALICA VERE, MARAŠ MIRJANE, DEDIĆ RADOJICE, PURIĆ GORANA, KALEZIĆ DEJANA, BULATOVIĆ MIROSLAVE, STOJANOVIĆ MILORADA, RAIČEVIĆ BORA, KOLJČEVIĆ PALJOKE, BULATOVIĆ MIOMIRA, ŽIVKOVIĆ LJUBICE, RADIČEVIĆ SLAVKA, STAMATOVIĆ LJILJANE, MILOŠEVIĆ VESELINA, ČUPIĆ RADENKA, DEDIĆ DRAGICE, DJUROVIĆ BOŽIDARA, LJUMOVIĆ RADOŠLAVA, PEJOVIĆ OLGE, ASANOVIĆ VESELINKE, MILIĆ DRAGANA, ARNTOVIĆ MILETE, DOBRAŠINOVIĆ DARKA, DJUKIĆ BRANKE, JANKOVIĆ DUBRAVKE, DROBNJAK VLADA, KARANFILOVIĆ MIRE, DREŠEVIĆ TOMA, RAMOVIĆ FUADA, MILIČEVIĆ MIOMIRA, ČELEBIĆ SLAVKA, BEČIĆ ŽARKA, DJUKIĆ LJILJANE, PUPOVIĆ RADISAVA, SAVELJIĆ MILOŠA, RAKČEVIĆ MIHAILA, STOŽINIĆ MILANA, ABRAMOVIĆ BOŽIDARA, VUJANOVIĆ DESANKE, VUJANOVIĆ PREDRAGA, GRUBOVIĆ RADOŠLAVA, JABLAN PAVLA, MAKSIMOVIĆ JOŠA, DEDIĆ ILIJE, SEKULOVIĆ SLOBODANA, IVEZIĆ DJONA, RADUNOVIĆ VELJKA, BRAJOVIĆ ŽARKA, RADENOVIĆ RADOVANA, ASANOVIĆ VESKA, MARKOVIĆ MILANA, MARKOVIĆ DRAGOSLAVA, DABANOVIĆ ZVEZDANA, PEJOVIĆ MARKA, MILAŠEVIĆ RADOVANA, DŽOGAZOVIĆ MOMČILA, VUČINIĆ VELJKA, ŽIVALJEVIĆ MIODRAGA, STOŽINIĆ KOSTE, TOMOVIĆ ŽARKA, DJURAPČEVIĆ OLIVERE, MIROTIĆ SNEŽANE, SREDANOVIĆ MILUTINA, GLOBAREVIĆ RADOMIRA, LEKOVIĆ BLAGOŠA, MILOVIĆ VERE, BOŽIDARA ĐUROVIĆA, VESELINKE ASANOVIĆ, DARKA DOBRAŠINOVIĆA, DRAGICE DEDIĆ, RADOŠLAVA LJUMOVIĆA, LJILJANE STAMATOVIĆ, OLGE PEJOVIĆ, RADENKA ČUPIĆA, VESELINA MILOŠEVIĆA, MIOMIRA BULATOVIĆA, RADOJICE DEDIĆA, LJUBICE ŽIVKOVIĆ, VERE KAVAJA, LJILJANA STAMATOVIĆ, VESELIN MILOŠEVIĆ, OLGA PEJOVIĆ, RADENKO ČUPIĆ, VESELINKA ASANOVIĆ, BOŽIDAR ĐUROVIĆ,

zastupani po punomoćniku Veselinu Raspopoviću, advokat iz Danilovgrada, BABIĆ JELENE, BIGOVIĆ RADIVOJA, BOLJEVIĆ GORANA, VIDIĆ SENKE, VUKČEVIĆ MILANA, VUKČEVIĆ SLOBODANA, VUKOVIĆ RAJKA, VUKOVIĆ SLAVKA, DEDIĆ ILIJE, ZINDOVIĆ MILOJICE, KARANIĆ PETRA, KLIKOVAČ MARIJE, KOVAČEVIĆ MILANA, LAKOVIĆ RADMILE, LEKOVIĆ NATAŠE, MUSTAGRUDIĆ EMIRA, PETROVIĆ MILIJA, POPIVODA ZORANA, RADINOVIĆ VELIMIRA, RAKČEVIĆ VESNE, STOŽINIĆ RADMILE, TOMOVIĆ MIHAILA, KANDIĆ VUKICE, BEČANOVIĆ MILORADA, BRNOVIĆ MILIVOJA, BULATOVIĆ MILJANA, VUKČEVIĆ ŽELJKA, GOVEDARICA STANKA, JANKOVIĆ RADISAVA, KEKOVIĆ ZORANA, LALEVIĆ DUŠANKE, RADULOVIĆ SAVA, TODIĆ OMER, ŠUNDIĆ PETRA, PETROVIĆ ŽARKA, BULATOVIĆ ZORANA, BOLJEVIĆ NEVENKE, MILOŠEVIĆ NATAŠE, ŠČEKIĆ BOŽIDARA, MIJAJOVIĆ GORANKE, BABIĆ MILORADA, DEDIĆ MILIJA, BUKILIĆ DRAŠKA, IVANOVIĆ TOMISLAVA, ŠČEKIĆ ZORANA, NENADIĆ BRANISLAVA, VUKMIROVIĆ RADMILE, BULATOVIĆ VASILJKE, JANKOVIĆ ZORANA, ŠČEKIĆ TOMISLAVA, ČOSOVIĆ FERIDA, ŽARKOVIĆ RADOMIRA, NOVAKOVIĆ STANKE, REŠETAR VESELINA, LJAJČAJ STEFANA, JEVRIC PETRA, MARUNOVIĆ MIRKA, POPOVIĆ ANDJELKA, KRSTOVIĆ BLAGA, VULJAJ FRANA, KLISIĆ ZORANA, SMOLOVIĆ ZLATANE, BULATOVIĆ DUŠKA, BOLJEVIĆ RAJKA, BAJIĆ MILORADA, VUKOSLAVOVIĆ BLAGOTE, DJURIŠIĆ VUKOTE, RADONJIĆ NOVAKA, POPOVIĆ VELIZARA, JOVIČEVIĆ BORISA, POPOVIĆ ZORANA, RADULOVIĆ GORANA, FILIPOVIĆ GORANA, RADIČKOVIĆ SLAVKA, MUGOŠA DJORDJIJE, DJUROVIĆ BAJA, RADOVIĆ BORISA, MUHOVIĆ JUSUFA, LUTOVAČ RADOVANA, VUKOVIĆ VERE, MEDOJEVIĆ JADRAN, BEČANOVIĆ MOMIRA, NIKOLIĆ MILADINA, RADEVIĆ DEJANA, RADOVIĆ VESELINA, DJURIČKOVIĆ DRAKA, PETROVIĆ NEDJELJKA, VUKČEVIĆ RANKA, BOJANOVIĆ VIDA, JEVRIC DANIJELE, KALEZIĆ LIDIJE, ŽIVALJEVIĆ DUŠICE, GRUJIĆ NADE, KRALJEVIĆ DRAGA, GOLUBOVIĆ VUKOMIRA, BULATOVIĆ TOMISLAVA, KALUDJEROVIĆ ŽELJKA, DEJANOVIĆ PREDRAGA, OTAŠEVIĆ SLAVKA, GAČEVIĆ VESELINA, RADULOVIĆ MILANA, FILIPOVIĆ ČEDOMIRA, ŠUKOVIĆ STANUŠE, STANIĆ VUKIČA, LJUMOVIĆ ŽELJKA, VUKSANOVIĆ LJUBIŠE, PEJOVIĆ RADO SLAVA, MAROVIĆ BOŽIDARA, RADONJIĆ RATKA, TATAR BOŽIDARA, BALIĆ HALIMA, SAVOVIĆ ŽARKA, KALUDJEROVIĆ GOJKA, BURZANOVIĆ MILORADA, BRNOVIĆ ZARIJE, POPOVIĆ IVANA, MARAŠ MILENKA, ELEZOVIĆ GANA, RADINOVIĆ ČEDOMIRA, ZINDOVIĆ ZORKE, GAZDIĆ DIKA, SAVIČIĆ SAVA, SAVOVIĆ DRAGANA, REŠETAR MILENKA, VUJOVIĆ ŽIVKA, PETROVIĆ ŽARKA, BOŽOVIĆ VLADIMIRA, RADINOVIĆ NENADA, JOKIĆ MOMČILA, KUKOVIĆ RADISAVA, RAIČEVIĆ SLOBODANA, GARDAŠEVIĆ MILENKA, BURZANOVIĆ DRAGANA, ŠOFRANAC VLADA, TRAJKOVIĆ VERE, KAPETANOVIĆ MOMIRA, STOJANOVIĆ SLAVKA, RUTOVIĆ NOVA, NIKOLIĆ NATAŠA, BULATOVIĆ DUŠKA, JOLIĆ DARKA, KAŽIĆ VESELINA, PEJOVIĆ GORANA, JELIĆ DRAGIČA, JOKSOVIĆ MILORADA, BULATOVIĆ DRAGOMIRA, GARDAŠEVIĆ RANKA, RADULOVIĆ NOVAKA, MARKOVIĆ VUČETE, VUKIČEVIĆ VIDA, BULATOVIĆ RADOMANA, LEKOVIĆ JAKŠE, MILOŠEVIĆ ALEKSANDRA, JOVANOVIĆ MILENKA, ŠČEKIĆ VUKAŠINA, TOMOVIĆ DANILA, VUKAŠINOVIĆ MILOŠA, RADINOVIĆ SPASOJA, VLAHOVIĆ BOŽIDARA, RADULOVIĆ ZDRAVKA, MARKOVIĆ DRAGOSLAVA, RADINOVIĆ VESELINA, DECEVIĆ RIZA, DŽANKIĆ MILICA, GOJČEVIĆ NIKOLE, JOVANOVIĆ BRANKE, KOVAČEVIĆ MILOJKE, LAMBULIĆ RADMILE, LUTOVAČ JOVANKE, MALOVIĆ BOŽIDARA, MAŠKOVIĆ DUŠANKE, MIČKOVIĆ MOMČILA, MIROTIĆ SRETTANA, MUGOŠA NEDJELJKA, PETROVIĆ ZAGORKE, VUKAČEVIĆ MILIJANE, PEROVIĆ SLAVKE, GILIĆ VESNA, RADOVIĆ ZDRAVKA, SEKULIĆ SONJE, ČETKOVIĆ NADE, JOVANOVIĆ STANUŠE, ZEČEVIĆ SLAVKE, DJEKIĆ VANJE, STOJANOVIĆ NELE, KOJIĆ DRAGANA, MUGOŠA MILANA, BOŠKOVIĆ DRAGOMIRA, BULATOVIĆ RAJKA, RAKOČEVIĆ MIHAILA, PERIŠIĆ GRUJICE, MEDENICA SLAVKA, VUJADINOVIĆ RADOŠA, POPOVIĆ VELIŠE, CANOVIĆ HAFIZA, BULATOVIĆ VLADISLAVA, MAŠKOVIĆ JUGOSLAVA, GARDAŠEVIĆ MIRKA, DURKOVIĆ DJORDJIJA, LAKIČEVIĆ MILADINA, GLOBAREVIĆ VESELINA, RABRENOVIĆ MILOVANA, AŠANIN MILORADA, DJOKIĆ NIKOLE, VLAHOVIĆ RADOJA, ŠČEPANOVIĆ MILOVANA, HUREMOVIĆ NEZIRA, KRUNIĆ MILINKA, MRDAK DUŠANA, NEDOVIĆ STEVANA, RADULOVIĆ MILOŠA, RADULOVIĆ SLOBODANA, OSTOJIĆ MARKA, IVANOVIĆ RAJKA, GLOBAREVIĆ KRSTA, DEDIĆ GORANA, RAMOVIĆ ESADA, MILUTINOVIĆ LJILJANA, MARTIĆ MILOSAVE, DJOKIĆ BRAHIMA, PAJOVIĆ NOVA, KALEZIĆ RAJKA, VUJOVIĆ MIHAILA, KALEZIĆ DRAGOLJUBA, BUKILIĆ NIKOLE, GLAVATOVIĆ ŽELMIRA, VUKČEVIĆ RACKA, JELIĆ NOVELJE, RADONJIĆ DRAGANA, ŠČEKIĆ VESKA, MILJKOVIĆ MILJANA, MARTINOVIĆ BOŠKA, SEKULIĆ MILORADA, ŠABOTIĆ HAMIDA, ČOLEVIĆ SVETLANE, MINIĆ DRAGUTINA, VUKOSLAVOVIĆ TIHOMIRA, GOGIĆ MILANA, BOLJEVIĆ DEJANA, VLAHOVIĆ RADONJE, VUČINIĆ RAJKA, ŠČEPANOVIĆ VESELINA, CAMOVIĆ MIJOMIRA, RADUNOVIĆ MIODRAGA, PETKOVIĆ ZDRAVKA, ASANOVIĆ LJUBIŠE, ASANOVIĆ VESELINA, DRAGOJEVIĆ DRAGOLJUBA, OSMANAGIĆ MUSTAFE, ŠABELJIĆ DEJANA, VUKMIROVIĆ LJUBOMIRA, OTAŠEVIĆ VELIMIRA, STOŽINIĆ MILORADA, KLJAJEVIĆ VUKOSAVA, RADONJIĆ MILOŠA, BULATOVIĆ VESELINA, JOVANOVIĆ DRAGOLJUBA, FILIPOVIĆ DRAGANA, LEKIĆ MIODRAGA, RADULOVIĆ VESELINA, KOVAČEVIĆ MILOŠA, ZEČEVIĆ DRAGOMIRA, BOŽOVIĆ SLAVKA, DARMANOVIĆ RANKA, BRAJOVIĆ ANDRIJE, KALUDJEROVIĆ ZORANA, KAPETANOVIĆ VELIMIRA, PAJOVIĆ BRANKA, MUGOŠA ŽARKA, ADROVIĆ ZIFRA, NIKOLIĆ BLAGOTE, LJIKAJ RAHMANA, STOJANOVIĆ MILOVANA, POPIVODA VERE, BAJRAMOVIĆ ISMETA, ČETKOVIĆ VASKA, JOVANOVIĆ JOVA, BOŠKOVIĆ RADISAVA, VUJOVIĆ SLAVKA, RAKČEVIĆ SENKE, RAKČEVIĆ MOMČILA, PERIĆ NATALIJE, VLAHOVIĆ RANKA, KOVAČEVIĆ MILORADA, MILIĆ ČEDOMIRA, MARKOVIĆ BORISLAVA, POPIVODA GORDANE, KOJOVIĆ ČEDA, LAKIČEVIĆ DRAGIŠE, MILIĆ RADOVANA, DROBNJAK SAVA, ŠČEKIĆ RADOVANA, TERZIĆ LJUBA, BULATOVIĆ NATAŠE, RAŠOVIĆ BOŽIDARA, PUPOVIĆ ZORICE, JOVANOVIĆ VIDOSAVE, VUJISIĆ BRANISLAVA, MIROTIĆ VESELINA, DABANOVIĆ NOVA, LOPIČIĆ NIKOLE, KULIĆ MILKE, KOMNENIĆ MILANA, MIRANOVIĆ MARTE, TALJANOVIĆ RUŽDIJE, MITROVIĆ BRANISLAVA, DJOKIĆ DJERDJA, JOVANOVIĆ MILOŠA, BRNOVIĆ VIDOSAVE, DJURIŠIĆ MILIČA, BOŽOVIĆ VESNE, BABIĆ MOMČILA, VUJOVIĆ VOJISLAVA, VUKADINOVIĆ VESELINA, HADŽIMUHOVIĆ ELMEDINA, VUKČEVIĆ SVETOZARA, HAKŠABANOVIĆ HALILA, PIROVIĆ FAIDA, BAJJOVIĆ TANJE, BEŠOVIĆ SVETOZARA, KLIKOVAČ VESELINA, ČUPIĆ MILADINA, PEJOVIĆ MILANA, SEKULIĆ DRAGANA, VUKSANOVIĆ DANILA, MARAŠ SVETISLAVA, ŠOŠKIĆ NIKOLE, LJUDJUROVIĆ ANTONA, POPOVIĆ DJURA, DJOKOVIĆ DŽEMALJA, DJOKOVIĆ ISLJAMA, KONJEVIĆ RADOŠAVA, RAIČEVIĆ MILOŠA, VUKAŠEVIĆ ZORANA, BJELOGRLIĆ MILOŠA, IVEZAJ LJUCE, RADIČKOVIĆ TRAJKA, PEJATOVIĆ ZORANA, RADULOVIĆ VASILIJA, MARAŠ ŽIVKA, RAKČEVIĆ BRANKA, VUKČEVIĆ SLAVKA, SEKULOVIĆ VELIZARA, DOBRAŠINOVIĆ RADIVOJA, BORIČIĆ LJUBOMIRA, ASANOVIĆ SAFETA i VUKOVIĆ RADOVANA, BALAŽ KATARINE, zastupanih po punomoćnicima dr. Radomiru Preleviću i Draganu Preleviću, advokatima iz Podgorice, VRANEŠ LJILJANA, SERHATIĆ ŠEMSUDINA, DUJOVIĆ ZORANA, VUKOVIĆ VELIZARA, BEŠOVIĆ DRAGOMIRA, JOVANOVIĆ BOŽIDARA, CANOVIĆ DŽAFERA, VULETIĆ MIODRAGA, LJUCOVIĆ LJUBOMIRA, TOMOVIĆ VUKADINA, MILIĆ MILANA, ČETKOVIĆ SLOBODANA, LJULJĐUROVIĆ VASA, VUJOVIĆ MIODRAGA, RADETIĆ BRANISLAVA, PAJOVIĆ DRAGOSLAVA, VUKOVIĆ RADOVANA, SORAT ĐORĐIJA, BULATOVIĆ RAJKA, KOSTIĆ VESELINA, PEJOVIĆ DRAGOLJUBA, STAMATOVIĆ MAŠANA, RAŠOVIĆ RAJKA, RABRENOVIĆ DRAGANA, JOVOVIĆ VELJKA, VESELIN MARTINOVIĆ, ZDRAVKO ČAĐENOVIĆ, DRAGOLJUB VUKČEVIĆ, CVETKO MARAŠ, VELJKO RADUNOVIĆ, MILAN MARKOVIĆ, IBRAHIM TUZOVIĆ, GORAN RADONJIĆ, ĐON IVEZIĆ, RAJKO RADULOVIĆ, TANJA BOLJEVIĆ, MILKA MEDIĆ, MIODRAG PRELEVIĆ, ZORAN VUČUROVIĆ, MARKO PEJOVIĆ, MIODRAG ŠČEPANOVIĆ, BORIS

MIRKOVIĆ, ĐURETA BOŽOVIĆ, MILIJA PETROVIĆ, GORAN BOLJEVIĆ, RADMILA LAKOVIĆ, SLOBODAN KRIVAČEVIĆ, LILIJ PEŠIĆ, MILENKO RADULOVIĆ, SIMUN MATKOVIĆ, ILINKA MILIĆA, SLAVICE BULATOVIĆ, DRAGANA JANINOVIĆ, SANJE LEKOVIĆ, NATAŠE DRAGOJEVIĆ, MOMČILA DŽOGAZOVIĆA, ZORKE KUKULIČIĆ, MILJANA KLJAJIĆA, ŽARKA MADŽAROVIĆA, LAZARA ŠOČA, ŽARKA REŠETARA, ŽIKICE GARČEVIĆA, DUŠKA BUŠKULIĆA, MOMČILA RADOJEVIĆA, SLOBODAN SEKULOVIĆ, BRANKO BOGOJEVIĆ, ŽERKO DESPOTOVIĆ, RADOVA ŠČEKIĆ, BOŠKO POPOVIĆ, GRBA SPASOJE, MILORAD ĐURIŠIĆ, VLADIMIR PEJOVIĆ, BRANKO JOVANOVIĆ, JOVAN LORIS, VESNA LJUCOVIĆ, SLOBODAN ČETKOVIĆ, LJILJANA VRANEŠ, SEHATLIĆ ŠEMSUDINA, ZORANA DUJOVIĆA, VELIZARA VUKOVIĆA, DRAGOMIRA BEŠOVIĆA, BOŽIDARA JOVANOVIĆA, DŽAFERA CANOVIĆA, VESELINA ŠIŠEVIĆA, MIODRAGA VELTIĆA, LJUBOMIRA LJUCOVIĆA, VUKADINA TOMOVIĆA, MILANA MILIĆA, ZORANA IVANOVIĆA, JOVANA LORISA, RADOVANA RADEVIĆA, JAGOŠA OBRADOVIĆA, SORAT ĐORĐIJE, ŠIKMANOVIĆ PETAR, NOVAK LEKOVIĆ, JADRANKA RAKOČEVIĆ, MIODRAG SEKULOVIĆ, MILORAD JOVANOVIĆ, ŽARKO KLJAJEVIĆ, VASILJE MARKOVIĆ, RADOŠAVA RAIČEVIĆA, ŠUHRETE KRIŠANOVIĆA, BRANKA GLOBAREVIĆA, RADOVANA BOLJEVIĆA, VOJISLAVA MUGOŠE, BORA MAKOČEVIĆA, RAJKA VLAHOVIĆA, BORISU PETRIČEVIĆU, BLAGOJU MRVALJEVIĆU, LIDIJI VIDAKOVIĆ, PAVLU MUGOŠI, OLGJI VUJISIĆ, RADOVANU AVRAMOVIĆU, SAVU JELIĆU, DEJANU FEJZOVSKI, SLAVICE ŠUNDIĆ, MIHAILA POLEKSIĆA, JAGOŠA OBRADOVIĆA, ZORANA IVANOVIĆA, RADOVAN RADEVIĆ, MARKO RADOVIĆ, TOMO ĐURAVČEVIĆ, IVAN RADULOVIĆ, BRANISLAV ZLATIČANIN, MARTA IVANOVIĆ, RADAN STANIŠIĆ, RANKO ĐURIŠIĆ, DRAGAN VUJOVIĆ, ČEDOMIR VUJOVIĆ, SLOBODAN PEROVIĆ, BAJRAM KOČIĆ, RANKO RAŠOVIĆ, ŽANKA ZEČEVIĆ, TANJA RAČIĆ, DRAGAN STAMATOVIĆ, GORAN KALEZIĆ, ŽELJKO ĐUKANOVIĆ, VIDAKA ĐURIŠIĆA, DANILA NIKOLIĆA, MEHMEDA ABDOVIĆA, DANILA MILIĆA, STOJANKA MIŠKOVIĆ, BILJANE MIŠOVIĆ, NIKOLE ĐURIŠIĆA, RADOVANA MILAŠEVIĆA, VLADIMIRA ČAĐENOVIĆA, RADOVANA DRAGOVIĆA, VESELINA ASANOVIĆA, TADIJA BULATOVIĆ, MILORAD VUKČEVIĆ, MILKA LEKOVIĆ, MILUTIN BOLJEVIĆ, TOMISLAV DRAGOVIĆ, DRAGICA PERIŠIĆ, MARTA IVANOVIĆ, VJERA VUJAČIĆ svi zastupani po punomoćniku Branislavu Čupiću, advokatu iz Podgorice, ŠIŠEVIĆ VESELINA, iz Podgorice, koga zastupaju punomoćnici Branislav Čupić i Jelena Bročić Nikić, advokati iz Podgorice, MARAŠ MILORADA, RADOMIR VUKAŠOJEVIĆ, ŽARKA VUKADINOVIĆA, TOMISLAVA ŠIŠEVIĆA, VESELINA ĐUROVIĆA, VELIMIRA PAJOVIĆA, LJUBICA LOPIČIĆ, zastupani po punomoćniku Advokatskoj kancelariji "Strugar-Vukićević", Podgorica, VUKOVIĆ MLADENA, LEKOVIĆ JOVA, MIHAILOVIĆ ŽARKA, IGORA ŽIVALJEVIĆA, MILODARKA LOPIČIĆ, MOMČILO DOJČINOVIĆ, DRAGICA BULATOVIĆ, ALEKSA ŠANOVIĆ, VESELIN PERKOVIĆ, MILAN LAZOVIĆ, JOVO LEKOVIĆ, RAJKO JANKOVIĆ, DRAGOMIR MILATOVIĆ, MILIJANA IVANOVIĆ, MLADENA VUKČEVIĆA, NOVICA ŠLJIVANČANIN, DRAGUTINA POPOVIĆA, SLAVOMIRA DROBČA, VIDOSAVE VUJISIĆ, OGNJENA VUJISIĆA, PREDRAGA VUJISIĆA, ANKE DROBNJAK, RADISAVA SAVOVIĆA, MILORADA IVANOVIĆA, DRAGOMIRA MILATOVIĆA, MARINE VULIKIĆ, RUŽICE VUJOŠEVIĆ, OLGE BOLJEVIĆ, NADE VUKMIROVIĆ, JELENE RADULOVIĆ, OLGE POPOVIĆ, DRAGOMIRA MILATOVIĆA, NEDELJKA MIRANOVIĆA, MIODRAGA ZEČEVIĆA, STANA RAŽNATOVIĆ, DRAGAN VUJOVIĆ, BLAŽIJE KOSTIĆ, PEJKA RADULOVIĆA, MLADENA VUKČEVIĆA, ILIJA BAŠOVIĆ, TOMISLAVA VUKADINOVIĆA, ZORAN JEGDIĆ, RADONJA MILIĆ, MILOŠ STAMATOVIĆ, PETAR MARVUČIĆ, MILORAD IVANOVIĆ, SLAVKO MILIĆ, MEDO ABDIĆ, zastupani po punomoćniku Vladu Bjekoviću advokatu iz Podgorice, RADOŠA VUJADINOVIĆA, VESELJKA KLJAJIĆA, MILUTINA ĐUKANOVIĆA, JELENE BABIĆ, SENKE VIDIĆ, MILAN VUKČEVIĆ, RAJKO VUKČEVIĆ, SLACVKO VUKOVIĆ, ILIJA DEDIĆ, MILOJICA ZINDOVIĆ, PETAR KARANIKIĆ, EMIR MUSTAGRUDIĆ, VELIMIR RADINOVIĆ, VESNA RAKČEVIĆ, MIHAILO TOMOVIĆ, RADMILA STOŽINIĆ, ACO ŠUŠKAVČEVIĆ, MARINKO IVANOVIĆ, MILUTIN ĐORĐEVIĆ, MILENKO NOVAKOVIĆ, BRANISLAV BOROVIĆ, MILOŠ IVANOVIĆ, SLAVKO CEKOVIĆ, ZORAN ČOVIĆ, BEČKO ĐOKIĆ, BAJRAM TUZOVIĆ, ZORAN MIRANOVIĆ, MARKO IVANOVIĆ, VESELINKA JUŠKOVIĆ, NENAD RADINOVIĆ, ĐORĐIJE RADONJIĆ, DRAGAN BULATOVIĆ, RADOMIR IVANOVIĆ, RADENKO BOŠKOVIĆ, MILORAD BOGOJEVIĆ, NEVENA VUJAČIĆ, PERO GRUJIĆ, MIRKO BULATOVIĆ, ŽELJKO NOVIČEVIĆ, BILJANA MITROVIĆ, MILAN ŠALETIĆ, STOJANKA MAKOČEVIĆ, VUKICA KANDIĆ, GORAN BUBANJA, MIRJANA VUKOVIĆ, ILIJA KNEŽEVIĆ, VESELIN VUKSANOVIĆ, SAVO USKOKOVIĆ, ZORICA VUJOŠEVIĆ, RADIVOJA JOVANOVIĆA, MILORADA MIRANOVIĆA, RADOMIRA JOVANOVIĆA, DANILA MIKULIĆA, RADOVANA MILOŠEVIĆA, ZEFA DEDIVANOVIĆA, VASILJKA BOLJEVIĆA, GOJKA PAJOVIĆA, VELIBORA POLEKSIĆA, MIRKA STOJANOVIĆA, GOLUBA GOLUBOVIĆA, MIODRAG RADUNOVIĆ, VERA MIJATOVIĆ, ZORANA ĐUKANOVIĆA, ISAHA RASTODERA, IZETA ŠABOVIĆA, MIODRAGA DUMOVIĆA, VOJKE GOLUBOVIĆ, MARIJANA LUKOVCA, SLAVICE GRGUROVIĆ, ZORANA PEJOVIĆA, KOSE KAŽIĆ, MILANA MARAŠA, DŽEVADA DELJANINA, MIODRAGA ŽIVALJEVIĆA, ZVEZDANA DABANOVIĆA, RAJKA KNEŽEVIĆA, GORDANE BAJIĆ, MIODRAGA MARKOVIĆA, PREDRAGA RADULOVIĆA, RADOMIRA PAJOVIĆA, PREDRAGA VULETIĆA, ŽELJKA ILIĆA, ISMETA ŠABANADŽOVIĆA, ĐONA PALJAJA, SRĐANA NIKČEVIĆA, RADOVANA JOVANOVIĆA, DANILA TOMIĆA, MOMA STIJEPOVIĆA, SELMANA LAČEVIĆA, LJUBOMIR RAJOVIĆ, BOSI MARKOVIĆ, SLOBODANKA RANDOVIĆ, MILORAD MIRANOVIĆ, LIDIJA VIDAKOVIĆ, RAŠKO RADEVIĆ, MILANA ASANOVIĆA, ŠPIRO KLIKOVAC, NOVAK RADULOVIĆ, SADO RAMOVIĆ, MILKA POPOVIĆ, MILAN RADINOVIĆ, MIODRAG ČUPIĆ, svi zastupani po punomoćniku Ljubomiru Markoviću advokatu iz Podgorice, AČIMIĆ DMITAR, ADŽIJUSUFOVIĆ AJRUDIN, SPASOJE ALEKSIĆ, AMBRADŽIJA BUDIMIR, ANBELIĆ MILOVAN, ANĐUŠIĆ MIODRAG, ARANITOVIĆ VOJO, BABOVIĆ RADMILA, BACKOVIĆ VELJKO, BAKOČEVIĆ VESELIN, BANOVIĆ RATKOA, BANOVIĆ VASO, BERIŠIĆ MARAŠ, BOBIČIĆ ZDRAVKO, BOGDANOVIĆ BLAGOTA, BOGDANOVIĆ VOJIN, BOJANIĆ SANJA, BOJIĆ DARINKA, BOJIĆ DARKO, BOJIĆ MILISAV, BOJOVIĆ LJUBO, BOLJEVIĆ PERO, BOLJEVIĆ VESELIN, BOLJEVIĆ VLATKO, BORIČIĆ MIRO, BOŠKOVIĆ MILOVAN, BOŽOVIĆ RADE, BRAJKOVIĆ SLAVKO, BRAJOVIĆ BOSILJKA, BRAJOVIĆ ŽARKO, BRAUNOVIĆ MILUTIN, BRNOVIĆ PETAR, BULATOVIĆ ŽARKO, BULATOVIĆ ZORAN, BURIĆ MILORAD, BURIĆ RADOJKA, ČAĐENOVIĆ DRAGOLJUB, ČAĐENOVIĆ RADISAV, ČAĐENOVIĆ VLADIMIR, ČAKOVIĆ RADIVOJE, CEKIĆ BRANKO, ČETKOVIĆ DRAGAN, ČETKOVIĆ VELJKO, ČOLEVIĆ BUDIMIR, ČOVIĆ VIDAK, ČUKIĆ VELIMIR, ČUKOVIĆ MILAN, ČULAFIĆ VITOMIR, DABANOVIĆ GOJKO, DABANOVIĆ PERICA, DABETIĆ KOMNEN, DAJOVIĆ OBREN, DAMJANOVIĆ DRAGOMIR, DEDIĆ ILIJA, DELETIĆ NOVAK, ĐEŠEVIĆ MURAT, ĐILAS VASO, ĐOKIĆ ZORAN, ĐOKMARKOVIĆ MARIJA, ĐOKMARKOVIĆ ZEF, DOLJEVIĆ ĐERĐA, ĐONAJ DODA, ĐUKANOVIĆ DRAGUTIN, ĐUKANOVIĆ MARINKO, ĐUKANOVIĆ ŽELJKO, ĐURAŠEVIĆ ĐERĐA, ĐURETIĆ DANILO, ĐURIČANIN RADE, ĐURIČIĆ MARKO, ĐURIŠIĆ MILORAD, ĐURIŠIĆ OLGA, ĐUROVIĆ MILENTIJE, DRAGOJEVIĆ BOŽIDAR, DRAGOJEVIĆ GOJKO, DRAGOVIĆ RADOVAN, DUJOVIĆ DRAGAN, DULOVIĆ MIODRAG, DUROVIĆ VIDOJE, EFOVIĆ HUSNIJA, FATIĆ ALEKXSANDRA, FEMIĆ RISTO, FILIPOVIĆ MIRKO, GARGOVIĆ REMZIJA, GAZIVODA RADMILA, GAZIVODA NOVAK, GAZIVODA VLADIMIR, GLOBAREVIĆ BOSILJKA, GLOBAREVIĆ MITAR, GRBAVAC MIRKO, GRUBIŠA ŽARKO, ISMAILJUSUFI NURI, IVEZIĆ ČEDOMIR, JAKIĆ ZDRAVKO, JANKOVIĆ LJUBOMIR, JANKOVIĆ MILUTIN, JANKOVIĆ RADOVAN, JANKOVIĆ ZORKA, JARAMAZ BRANKO, JASOVIĆ RADMILA, JOCOVIĆ MILISAV, JOKIĆ DRAGOMIR, JOKIĆ IGOR, JOSIPOVIĆ ŽIVORAD, JOVANOVIĆ ALEKSANDAR, JOVANOVIĆ BOŽO, JOVANOVIĆ DRAGOLJUB, JOVANOVIĆ MILIĆA, JOVANOVIĆ SLOBODAN, JOVIČEVIĆ DRAGAN, JOVOVIĆ BOSILJKA,

KALEZIĆ RATKO, KALEZIĆ SLAVKO, KALUĐEROVIĆ ĐURĐINA, KAMALJEVIĆ ALEKSANDAR, KEKOVIĆ DOSTA, KLIKOVAČ GORAN, KLJAJEVIĆ MILORATKA, KLJAJEVIĆ VOJISLAV, KNEŽEVIĆ DRAGAN, KNEŽEVIĆ-BOJIĆ MILEVA, KNEŽEVIĆ RATKO, KNEŽEVIĆ UROŠ, KOČALO ZORAN, KOJIĆ RADOVAN, KORAĆ MILISAV, KRAČKOVIĆ SAVETA, KRUNIĆ ANKA, KRUNIĆ STEVO, KUKULIČIĆ MIROSLAV, LAKIČEVIĆ VESELIN, LAKOVIĆ RADOMIR, LAZAREVIĆ JOVAN, LAZAREVIĆ PERKO, LAZAREVIĆ VESNA, LAZOVIĆ DIMITRIJE, LAZOVIĆ IVAN, LEKIĆ JANKO, LEKIĆ VOJISLAV, LEKIĆ ŽELJKO, LEKIĆ LJUBOMIR, LIDZEK ŽELJKO, LJUCOVIĆ KOLJA, LJULJANOVIĆ ISLJAM, LJULJURAJ RADMILA, LJUMOVIĆ NOVO, LOPIČIĆ MARKO, LUBURA GORICA, LUKIĆ DIMITRIJE, LUKOVAC MILODARKA, MADŽAREVIĆ MIODRAG, MADŽAREVIĆ NOVICA, MAJIĆ DRAGOLJUB, MANDIĆ BOSILJKA, MARAŠ PETAR, MARAŠ SLAVKO, MARAČ V. MILAN, MARAŠ VELIMIER, MARJANOVIĆ SAVA, MARKOVIĆ RADOJICA, MARKOVIĆ RUŽA, MARKOVIĆ SADRIJA, MAROVIĆ BORISLAV, MARTINOVIĆ MIRKO, MARTINOVIĆ VESELIN, MEDVIDOVIĆ STIPE, MICANOVIĆ SAVO, MIČKOVIĆ SENKA, MIJANOVIĆ DRAGICA, MIJOVIĆ IVAN, MIKIĆ RADOMIR, MIKIĆ-SEKULIĆ MILEVA, MILAČIĆ MILETA, MILIĆ-NIKOČEVIĆ DRAGA, MILIĆ RADENKO, MILONJIĆ MILADIN, MILOŠEVIĆ TRIPKO, MILOŠEVIĆ NADA, MILOŠEVIĆ RADOJICA, MINIĆ BRANKO, MIRANOVIĆ ZORAN, MIROTIĆ MOMČILO, MIŠUROVIĆ MILANKA, MITROVIĆ KRSTO, MITROVIĆ RANKO, MRDAK DRAGOLJUB, MRVALJEVIĆ BLAGOJE, MRVALJEVIĆ VESELIN, MUČALICA RADOŠAV, MUGOŠA DUŽAN, MUGOŠA MILORAD, MUGOŠA OLGA, MUGOŠA VASILJE, MUGOŠA VASILJKA, MUHAMEDOVIĆ FADILJ, NENADOVIĆ ĐORĐIJE, NIKOČEVIĆ SVETOZAR, NIKOLIĆ LJUBOMIRKA, NIKOLIĆ MILICA, NUCULOVIĆ ROKO, OBRADOVIĆ RADOŠ, OGNJENOVIĆ BRANISLAV, OPAČINA JAGOŠ, OTAŠEVIĆ VASILJE, PAJOVIĆ RADONJA, PAJOVIĆ BOSA, PAJOVIĆ VELIMIR, PALJEVIĆ VELIZAR, PAVIČEVIĆ SRETEN, PAVIČEVIĆ VESNA, PAVLIČEVIĆ JOVAN, PAVLOVIĆ MIRKO, PECOVIĆ JUSUF, PEJOVIĆ MILISAV, PEJOVIĆ MIODRAG, PEJOVIĆ MIOMIR, PELEVIĆ MANOJLO, PERIŠIĆ NOVO, PEROVIĆ ALEKSANDAR, PEROVIĆ CVETKO, PEROVIĆ RADISAV, PETRIĆ DRAGOMIR, PETRIČEVIĆ DRAGOLJUB, PETROVIĆ RANKO, PRANIĆ BAJRAM, POPOVIĆ BORISLAV, POPOVIĆ A. MIODRAG, POPOVIĆ BRANKO, POPOVIĆ D. MIODRAG, POPOVIĆ DRAGIŠA, POPOVIĆ MILEVA, POPOVIĆ MIRKO, POPOVIĆ NATAŠA, POPOVIĆ RADOVAN, RACKOVIĆ VESELIN, RADEVIĆ BOŽIDAR, RADEVIĆ N. BOŽIDAR, RADINOVIĆ MOMČILO, RADINOVIĆ NENAD, RADINOVIĆ V. RAJKO, RADINOVIĆ MILAN, RADOJEVIĆ STANICA, RADONJIĆ BORISLAV, RADONJIĆ ŽARKO, RADPŠEVIĆ GORDANA, RADOVIĆ DUŠAN, RADOVIĆ MIHAILO, RADOVIĆ MIOMIR, RADOVIĆ SLAVKA, RADOVIĆ V. MILENKO, RADOVIĆ VIDOSAVA, RADULOVIĆ LJ. RAJKO, RADULOVIĆ RANKO, RADULOVIĆ TOMISLAV, RADULOVIĆ VASILJKA, RADULOVIĆ VUKAŠIN, RADULOVIĆ VUKOTA, RADUSINOVIĆ DRAGAN, RADUSINOVIĆ LJILJANA, RADUSINOVIĆ NADA, RADUSINOVIĆ VIDAČ, RAIČEVIĆ RADOVAN, RAIČEVIĆ STANKA, RAJOVIĆ ACO, RAJOVIĆ VASA, RAKOČEVIĆ DRAGAN, RAKOČEVIĆ DUŠAN, RAKOČEVIĆ GOJKO, RAKOČEVIĆ MILEVA, RAKOŠEVIĆ TOMO, RAMOVIĆ IZEDIN, RAŠOVIĆ ANKA, RAŠOVIĆ TIHOMIR, RAŠOVIĆ V. RAJKO, RAZIĆ BUDIMIR, RAŽNATOVIĆ JULKA, ROGANOVIĆ ŽELJKO, RONDOVIĆ MILIVOJE, RUDAN VLADIMIR, SAHA DELI, SAVIČEVIĆ TOMISLAV, ŠČEKIĆ DRAGUTIN, ŠČEKIĆ JOVAN, ŠČEKIĆ RADOJKO, ŠČEPANOVIĆ VELIMIR, ŠČEPANOVIĆ ŽARKO, ŠINDOLIĆ RADOMIR, ŠKARA SRECKO, ŠKATARIĆ BORISLAV, SMOLOVIĆ MILETA, SMOLOVIĆ PETRONIJE, STAMATOVIĆ VESELIN, STOJANOVIĆ VLADIMIR, STOŽINIĆ JAKŠA, STOŽINIĆ KOSTA, STRUGAR BUDIMIR, SUBAVČEV MIHAILO, ŠUNDIĆ VLASTIMIR, TASIĆ ZORAN, TMUŠIĆ VLADIMIR, TOMAŠEVIĆ SLOBODAN, TOMOVIĆ VELIZAR, TURKOVIĆ MARKO, TUROVIĆ ČEDOMIR, VASIĆ BRATISLAV, VELIMIROVIĆ LJUBICA, VELJOVIĆ VINKA, VEŠOVIĆ BOGIĆ, VIDIĆ SAVO, VLAHOVIĆ ČEDO, VLAHOVIĆ NOVICA, VOJVODIĆ NEBOJŠA, VUČETIĆ DRAGICA, VUČETIĆ NADA, VUČINIĆ VELJKO, VUČKOVIĆ DRAGAN, VUČKOVIĆ VERA, VUČKOVIĆ ŽARKO, VUČUROVIĆ ZORAN, VUJAČIĆ ĐORĐIJE, VUJISIĆ NIKOLA, VUKOVIĆ SPASOJE, VUJOTIĆ RAJKO, VUJOVIĆ DRAGAN, VUKADINOVIĆ BORISLAV, VUKADINOVIĆ SLOBODAN, VUKAŠEVIĆ SILVANA, VUKAŠINOVIĆ ŽELJKO, VUKČEVIĆ DRAGAN, VUKČEVIĆ IVO, VUKČEVIĆ LJEPOŠAVA, VUKČEVIĆ MILENKO, VUKČEVIĆ PETAR, VUKČEVIĆ VOJISLAV, VUKČEVIĆ ŽARKO, VUKOVIĆ PETAR, VUKOSLAVOVIĆ MILADIN, VUKOVIĆ KOMNEN, VUKOVIĆ MILAN, VUKOVIĆ MILOŠ, VUKOVIĆ MIRKO, VUKOVIĆ RADOMAN, VUKSANOVIĆ RAJKO, VULEVIĆ MILORAD, VULEVIĆ RADOVAN, VULJEVIĆ PETAR, ZARUBICA MIRAS, ŽIVALJEVIĆ RANKO, ŽIVKOVIĆ PREDRAG, ŽIVKOVIĆ RADIVOJE, ZLATIČANIN SVETOZAR svi zastupani po punomoćniku Milanu Sekuloviću advokatu iz Podgorice, MIKETIĆ VLADIMIRA, RADOMIRA KNEŽEVIĆA, RADOVIĆ SNEŽANE, MILORADA BEČANOVIĆA, JOVIČEVIĆ SUZANE, STANKOVIĆ MIRSADA, RADINOVIĆ DESANKE, MILOŠEVIĆ ZORICE, GAVRILOVIĆ RAJKA, DROBNJAK VLADA, KARANFILOVIĆ MIRA, ŽIVKOVIĆ LJUBICE, KOSKA SNEŽANE, DEDIĆ RADOJICE, PAVIČEVIĆ VESNE, ADŽIĆ RAJKA, TOŠIĆ SRETENA, KRVAVAC BUDIMIRKE, STRUNJAŠ BLAGOJA, RADULOVIĆ MILOVANA, NOVAKOVIĆ RADMILE, MARAŠ MIRJANE, RADULOVIĆ VELIKE, JANKOVIĆ DUBRAVKE, ĐUKIĆ BRANKE, PETRIČEVIĆ BRANKA, ASANOVIĆ VESELINKE, JOVIČEVIĆ NIKOLE, SKOKO ADEMA, PERUNOVIĆ RAJKA, SAVIĆ RAJKA, RADUNOVIĆ SLAVKA, RADULOVIĆ ILIJE, ČABANOVIĆ BRANISLAVA, MITROVIĆ VASILJKA, MARTIĆA VUKA, VUKIMIROVIĆ BRANKA, ZARUBICA TOMISLAVA, SAJČIĆ ZDRAVKA, STOJANOVIĆ BRANISLAVA, RADOVIĆ RATKA, MLADENOVIĆ NENADA, JOKSIMOVIĆ LJUBISAVA, VUKČEVIĆ SRETENA, KALEZIĆ MILOVANA, ŠKATARIĆ MIRKA, KNEŽEVIĆ ZORANA, RADOVIĆ JELE, RAIČEVIĆ BODISLAVA, PEJOVIĆ DIMITRIJA, ARANITOVIĆ MILETE, PAVIČEVIĆ MILOVANA, VIDAČKOVIĆ VLADIMIRA, VIDAČKOVIĆ ZDRAVKA, MIJALJOVIĆ SLAVKA, GENERALOVIĆ DUŠANA, ĐEČEVIĆ ABLAHA, PEJOVIĆ RADOMIRA, STANOVIĆ DANILA, RAŠOVIĆ NENADA, LJULJANOVIĆ BAJRAMA, NIKOČEVIĆ MUŠA, PEPIĆ ALIJE, PEJOVIĆ VLADETE, BULATOVIĆ DRAGOMIRA, MILETIĆ NEĐA, SUTAJ JUSUFA, MUHOVIĆ RIZA, BURIĆ PERIŠE, PALJAJ PRENA, MOZER SLAVKA, AGOVIĆ ŠERIFA, ASANOVIĆ MIOMIRA, BOGOJEVIĆ OGNJENA, TOKSIĆ NAZIRA, LUKAČEVIĆ OBRENA, NIKOVIĆ MEHMEDA, SEKULIĆ NOVAKA, VOJINOVIĆ VELIMIRA, ŠUNDIĆ PETRA, BRNOVIĆ MILIVOJA, JANKOVIĆ RADISAVA, VUKČEVIĆ ŽELJKA, TOŠIĆ MILORADA, KOVAČEVIĆ BORA, DREŠEVIĆ TOMA, ČOVIĆ BUDIMIRA, BORIČIĆ KRSTA, MARKUŠ SLOBODANA, MIJATOVIĆ RADOMIRA, VUJAČIĆ SLAVKA, RAKOČEVIĆ DARKA, ŠČEPOVIĆ MILKA, PEJOVIĆ KREMENKA, JANKOVIĆ MILUTINA, STANOVIĆ BORISLAVA, VULEVIĆ ŽARKO, BRAJKOVIĆ MILOVANA, RADOVANOVIĆ NOVICE, VUJOVIĆ PETRA, VUJOVIĆ VUKOTE, ČABARKAPA ANKE, CERVOVIĆ STOJKA, LJUMOVIĆ VESNE, EFOVIĆ VAIDE, DRAŠKOVIĆ BRANISLAVA, DIZDAREVIĆ VAHIDA, CAMAJ LJUCE, ĐURIČKOVIĆ RADULA, RADULOVIĆ MIRKA, LEKIĆ VUKA, BRNOVIĆ ILIJE, NIKOČEVIĆ MILENKA, BOŠKOVIĆ DUŠANA, KALEZIĆ SPASOJA, PEJATOVIĆ DRAGICE, BAŠOVIĆ MIOMIRKE, PETRIČEVIĆ MILORADA, VUKSANOVIĆ VESELINA, STOJANOVIĆ DARKA, RAKOČEVIĆ SLAVKA, MIORTIĆ MILKE, RASPOOVIĆ MILOŠA, ARAPAJ NUA, VUJAČIĆ VASILJKA, BRNOVIĆ BOGDANA, ŠČEPANOVIĆ BRANKA, DEDIĆ MILORADA, POPOVIĆ MILANA, MIRANOVIĆ MILOŠA, ZLATIČANIN MILANA, DAMJANOVIĆ BOŽIDARA, PEROVIĆ GOJKA, STIJEPOVIĆ MARKA, BOŠKOVIĆ MILOJA, GLOBAREVIĆ ARDIVOJA, UJKAJ ĐELJOŠA, TOMOVIĆ RADOVANA, MURATOVIĆ BENA, PEJOVIĆ MIŠKA, FILIPOVIĆ MILANA, BRNOVIĆ MILENKA, BULATOVIĆ MIOMIRA, RADUNOVIĆ RADOŠAVA, BULATOVIĆ MIROSLAVA, VUKČEVIĆ MILADINA, RADUSINOVIĆ MILIVOJA, PAPAJ ROKA, STANIŠIĆ MILENKA, RADIČEVIĆ SLAVKA, ŠANOVIĆ CVETKA, ĐIKANOVIĆ ČEDOMIRA, KOLJČIĆ PALJOKE, PEROVIĆ BUDIMIRA, JELIĆ MILOŠAVA, VUKČEVIĆ DEJANA, RADOVIĆ OBRADA, STAMATOVIĆ BOŽIDARA, PETROVIĆ RANKA, RADULOVIĆ VELJKA, RADULOVIĆ RADOMIRA, RAMOVIĆ

FUADA, DAMJANOVIĆ ZORANA, VATIĆ JASMINE, RADEVIĆ DARLA, KOJIŠ ŠUĆA, MAJIĆ MOMČILA, KAŽIĆ MIODRAGA, MILIĆ MILANA, MILIĆ VUKAŠINA, STANOVIĆ STANKA, BOGOJEVIĆ DRAGANA, DROBNJAK ZORANA, JANKOVIĆ RADENKA, TERZIĆ ZORANA, PAVIĆEVIĆ DARKA, ĐURIŠIĆ MIODRAGA, TUZOVIĆ NIJAZIMA, MUGOŠA SLAVICE, ŽIVKOVIĆ MILOŠA, BUKILIĆ BOSILJKE, GOGIĆ MILENKA, KEROVIĆ IZEDINA, POPOVIĆ MILANA, CMILJANIĆ ŽELJKA, KRSMANOVIĆ VOJINA, KARUŽIĆ DRAGANA, ĐURDIĆ DRAGANA, BOŽOVIĆ NENADA, MARKOVIĆ DRAGOMRA, MILIĆEVIĆ MOMIRA, JANKOVIĆ RANKA, VUKSANOVIĆ MILORADA, VUKČEVIĆ MILANA, MUGOŠA BOŠKA, PAVIĆEVIĆ VOJISLAVA, MILIĆ MILORADA, IVANOVIĆ MILOŠA, MIROTIĆ MARKA, ASANOVIĆ STOJANA, VULEVIĆ ILIJE, ĐURKOVIĆ SLOBODANA, KARADŽIĆ BOŠKA, KOLORGIĆ ZORANA, ĐEKIĆ SRETENA, MIŠKOVIĆ DEJANA, VUKAŠINOVIĆ SLOBODANA, SKROBANOVIĆ ČEDOMIRA, MILOŠEVIĆ RADOSLAVA, MIROTIĆ RANKA, LAKOVIĆ RAJKA, PETROVIĆ MLADENA, VUKČEVIĆ ŠPIRA, AMLEZIĆ MITATA, POTPARA VELIMIRA, KALEZIĆ SVETOZARA, VUJAČIĆ SVETOZARA, JANKOVIĆ MILORADA, VULETIĆ VESELINA, IVANČEVIĆ RAJKA, VUKOVIĆ ZORICE, RACKOVIĆ JEJKE, MIRANOVIĆ GOJKA, MIRANOVIĆ BOGDANA, MIJUŠKOVIĆ BOŽIDARA, DEDIĆ NIKICE, ČELEBIĆ DRAGANA, JANKOVIĆ PETRA, JOVIĆEVIĆ BRANKA, DEDIĆ ZORANA, KOVAČEVIĆ DANILA, KAVARIĆ MILORADA, PEJANOVIĆ SNEŽANE, ĐUROVIĆ VELIMIRA, PERIĆ STANKE, KOVAČEVIĆ MILANA, RUBEŽIĆ IVANA, VUKČEVIĆ MIODRAGA, MILOŠEVIĆ VESELINA, MARAŠEVIĆ BRANKA, STAMATOVIĆ LJILJANE, DOBRAŠINOVIĆ DARKA, DEDIĆ DRAGICE, LJUMOVIĆ RADOSLAVA, BRAJOVIĆ SLAVKA, SLAVKOVIĆ NENADA, ĐUROVIĆ BOŽIDARA, JAHIĆ FETAHA, ČUPIĆ RADENKA, PEJOVIĆ OLGE, KRKOTIĆ VELIBORA, ČGAČEVIĆ SELME, LUKAČEVIĆ SLOBODANKE, ČETKOVIĆ PETKA, MIRANOVIĆ MILEVE, MRDAK SLAVKA, RADULOVIĆ BORISLAVA, MARKOVIĆ BRANISLAVA, KONATAR MILOJA, ŠUKOVIĆ ŽELJKA, RADULOVIĆ RADIVOJA, UJKIĆ PRELJA, ĐOKOVIĆ BAJRAMA, MIROTIĆ MIODRAGA, PETRIĆ NIKOLE, PEJOVIĆ MIODRAGA, KOLJENOVIĆ SENADA, KLIKOVAČ NOVICE, GARDAŠEVIĆ MILISAVA, ČETKOVIĆ GORANA, BOGOJEVIĆ DRAGOSLAVA, ĐURANOVIĆ DRAGUTINA, KOVAČEVIĆ ZORICE, koje zastupa punomoćnik Nikola Bulatović advokat iz Podgorice, VUKČEVIĆ VLADIMIRA, iz Podgorice, zastupanog po punomoćniku Jeleni Bročić Nikić, advokatu iz Podgorice, VASILJEVIĆ BRANKE, iz Podgorice, zastupane po punomoćniku Vukadinu Čadjenoviću, advokatu iz Podgorice, PERO PETRIĆEVIĆ kojeg zastupa punomoćnik Predrag Šofranac advokat iz Podgorice, RADENKA MILIĆA kojeg zastupa punomoćnik Novica Milošević advokat iz Podgorice, DRAGIŠE ROSANDIĆA, DARKO NERAC koje zastupa punomoćnik Radonja Prelević advokat iz Podgorice, MILOŠ RADONJIĆ zastupan po punomoćniku Milenku Raspopoviću advokatu iz Podgorice, GORANKE MIJAJLOVIĆ, LJILJANE MILUTINOVIĆ zastupane po punomoćniku Ljiljani Pavićević advokatu iz Podgorice, BORISLAVA MIJANOVIĆA zastupanog po punomoćniku Nenadu Pavličiću advokatu iz Podgorice, NIKOLA VUJOVIĆ zastupan po punomoćniku Zorici Drašković advokatu iz Podgorice, PETAR BRNOVIĆ zastupan po punomoćniku Čedu Dobroviću advokatu iz Podgorice, MIRKO ZEČEVIĆ, BAJO ĐUROVIĆ koje zastupa Služba pravne pomoći iz Podgorice, MIĆANOVIĆ SAVO zastupan po punomoćniku Branislavki Mićanović iz Podgorice, ul. Igmanska br.5, MILIVOJA MUGOŠE iz Podgorice, ul. Bulevar Svetog Petra Cetinjskog br.67, VUKOVIĆ RATKA iz Podgorice, ĐORĐIJE POPOVIĆ iz Podgorice, ul. Milana Kuća br.21, Glavnog grada Podgorice kojeg zastupa Direkcija za imovinu Glavnog grada Podgorice, Države Crne Gore koju zastupa zakonski zastupnik Zaštitnik imovinsko-pravnih interesa CG iz Podgorice, protiv izvršnog dužnika "RADOJE DAKIĆ", AD Podgorica, radi prodaje nekretnina koje su predmet izvršenja, van ročišta, dana 24.03.2015. godine, donio je

Z A K L J U Č A K

I Kupcu „Čelebić“ DOO iz Podgorice *odjeljuje se* nepokretnosti iz lista nepokretnosti br.4558 KO Podgorica I-kat. parcela br.1510/1, zgrada br.1, poslovna zgrada u privredi, spratnosti P, površine 954 m² s tim da se kupcu dodjeljuje 754 m² predmetne nepokretnosti.

Nalaže se kupcu „Čelebić“ DOO iz Podgorice da u roku od 30 dana od dana održavanja ročišta od 24.03.2015. godine uplati preostali iznos kupoprodajne cijene koji iznosi **27.492,80 €**, pod prijetnjom pravnih posljedica propuštanja.

II Kupcu „Okov“ DOO iz Podgorice *odjeljuje se* nepokretnost-urbanistička parcela br.21, površine 20153 m².

Nalaže se kupcu „Okov“ DOO iz Podgorice da u roku od 30 dana od dana održavanja ročišta od 24.03.2015. godine uplati preostali iznos kupoprodajne cijene koji iznosi **1.370.404,00 €**, pod prijetnjom pravnih posljedica propuštanja.

III Kupcu „Voli trade“ DOO iz Podgorice *odjeljuje se* nepokretnost-urbanistička parcela br.6, površine 2679 m².

Nalaže se kupcu „Voli trade“ DOO iz Podgorice da u roku od 30 dana od dana održavanja ročišta od 24.03.2015. godine uplati preostali iznos kupoprodajne cijene koji iznosi **182.115,00 €**, pod prijetnjom pravnih posljedica propuštanja.

IV Kupcu „Voli trade“ DOO iz Podgorice *odjeljuje se* nepokretnost-urbanistička parcela br.7, površine 351 m².

Nalaže se kupcu „Voli trade“ DOO iz Podgorice da u roku od 30 dana od dana održavanja ročišta od 24.03.2015. godine uplati preostali iznos kupoprodajne cijene koji iznosi **24.000,00 €**, pod prijetnjom pravnih posljedica propuštanja.

V Kupcu „Voli trade“ DOO iz Podgorice *odjeljuje se* nepokretnost-urbanistička parcela br.8, površine 335 m².

Nalaže se kupcu „Voli trade“ DOO iz Podgorice da u roku od 30 dana od dana održavanja ročišta od 24.03.2015. godine uplati preostali iznos kupoprodajne cijene koji iznosi **22.700,00 €**, pod prijetnjom pravnih posljedica propuštanja.

VI Kupcu „Čelebić“ DOO iz Podgorice *odjeljuje se* nepokretnost-urbanistička parcela br.3-10, površine 920 m².

Nalaže se kupcu „Čelebić“ DOO iz Podgorice da u roku od 30 dana od dana održavanja ročišta od 24.03.2015. godine uplati preostali iznos kupoprodajne cijene koji iznosi **62.560,00 €**, pod prijetnjom pravnih posljedica propuštanja.

O b r a z l o ž e n j e

Dana 24.03.2015. godine, održano je dvanaesto ročište za prodaju nepokretnosti izvršnog dužnika bliže naznačenim u zaključku I.br.875/06 od 04.03.2015. godine, objavljenom u dnevnom listu „Vijesti“ tačnije izdanju od 05.03.2015. godine.

Na naznačeno ročište u svojstvu ponuđača pristupili su: Goran Darmanović kao ovlašćeni predstavnik privrednog društva „Čelebić“ DOO iz Podgorice, Gojko Bajović kao ovlašćeni predstavnik privrednog društva „Okov“ DOO iz Podgorice i Miloš Komnenić advokat iz Podgorice u svojstvu punomoćnika privrednog društva „Voli trade“ DOO iz Podgorice.

Na naznačenom ročištu privredno društvo „Čelebić“ DOO iz Podgorice istaklo je ponudu za kupovinu 754 m² nepokretnosti iz lista nepokretnosti br.4558 KO Podgorica I-kat. parcela br.1510/1, zgrada br.1, poslovna zgrada u privredi, spratnosti P, površine 954 m², za kupoprodajnu cijenu od 34.365,00 € što predstavlja polovinu utvrđene vrijednosti. Budući da je to bila jedina i najveća ponuda za predmetnu nepokretnost to je saglasno odredbi čl.178 Zakona o izvršenju i obezbijedenju (Sl. list CG br.36/11), u daljem tekstu kratica ZIO, predmetna nepokretnost dodijeljena naznačenom privrednom društvu kao kupcu i donijet zaključak iz izreke. Prije iznošenja ponude kupac je dostavio nalog za uplatu na iznos od 6.873,20 € od 23.03.2015. godine kao dokaz o izvršenoj uplati jemstva u vrijednosti jedne desetine utvrđene vrijednosti kako to propisuje odredva čl.175 st.1 i 2 ZIO. S obzirom na visinu kupoprodajne cijene i iznosa uplaćenog jemstva kupac je obavezan da na ime preostalog iznosa kupoprodajne cijene uplati iznos od 27.492,80 €.

Na naznačenom ročištu privredno društvo „Okov“ DOO iz Podgorice istaklo je ponudu za kupovinu nepokretnosti-urbanističke parcele br.21, površine 20153 m², za kupoprodajnu cijenu od 1.713.005,00 € što predstavlja polovinu utvrđene vrijednosti. Budući da je to bila jedina i najveća ponuda za predmetnu nepokretnost to je saglasno odredbi čl.178 ZIO-a predmetna nepokretnost dodijeljena naznačenom privrednom društvu kao kupcu i donijet zaključak iz izreke. Prije iznošenja ponude kupac je dostavio naloge za uplatu na iznose od 55.000,00 €, 120.000,00 € i 167.601,00 € od 23.03.2015. godine kao dokaz o izvršenoj uplati jemstva u vrijednosti jedne desetine utvrđene vrijednosti kako to propisuje odredva čl.175 st.1 i 2 ZIO. S obzirom na visinu kupoprodajne cijene i iznosa uplaćenog jemstva kupac je obavezan da na ime preostalog iznosa kupoprodajne cijene uplati iznos od 1.370.404,00 €.

Na naznačenom ročištu privredno društvo „Voli trade“ DOO iz Podgorice istaklo je ponudu za kupovinu nepokretnosti-urbanističke parcele br.6, površine 2679 m², za kupoprodajnu cijenu od 227.715,00 € što predstavlja polovinu utvrđene vrijednosti. Budući da je to bila jedina i najveća ponuda za predmetnu nepokretnost to je saglasno odredbi čl.178 ZIO-a predmetna nepokretnost dodijeljena naznačenom privrednom društvu kao kupcu i donijet zaključak iz izreke. Prije iznošenja ponude kupac je dostavio nalog za uplatu na iznos od 45.600,00 od 23.03.2015. godine kao dokaz o izvršenoj uplati jemstva u vrijednosti jedne desetine utvrđene vrijednosti kako to propisuje odredva čl.175 st.1 i 2 ZIO. S obzirom na visinu kupoprodajne cijene i iznosa uplaćenog jemstva kupac je obavezan da na ime preostalog iznosa kupoprodajne cijene uplati iznos od 182.115,00 €.

Na naznačenom ročištu privredno društvo „Voli trade“ DOO iz Podgorice istaklo je ponudu za kupovinu nepokretnosti-urbanističke parcele br.7, površine 351 m², za kupoprodajnu cijenu od 30.000,00 € što predstavlja više od polovine utvrđene vrijednosti. Budući da je to bila jedina i najveća ponuda za predmetnu nepokretnost to je saglasno odredbi čl.178 ZIO-a predmetna nepokretnost dodijeljena naznačenom privrednom društvu kao kupcu i donijet zaključak iz izreke. Prije iznošenja ponude kupac je dostavio nalog za uplatu na iznos od 6.000,00 od 23.03.2015. godine kao dokaz o izvršenoj uplati jemstva u vrijednosti jedne desetine utvrđene vrijednosti kako to propisuje odredva čl.175 st.1 i 2 ZIO. S obzirom na visinu kupoprodajne cijene i iznosa uplaćenog jemstva kupac je obavezan da na ime preostalog iznosa kupoprodajne cijene uplati iznos od 24.000,00 €.

Na naznačenom ročištu privredno društvo „Voli trade“ DOO iz Podgorice istaklo je ponudu za kupovinu nepokretnosti-urbanističke parcele br.8, površine 335 m², za kupoprodajnu cijenu od 28.500,00 € što predstavlja više od polovine utvrđene vrijednosti. Budući da je to bila jedina i najveća ponuda za predmetnu nepokretnost to je saglasno odredbi čl.178 ZIO-a predmetna nepokretnost dodijeljena naznačenom privrednom društvu kao kupcu i donijet zaključak iz izreke. Prije iznošenja ponude kupac je dostavio nalog za uplatu na iznos od 5.800,00 od 23.03.2015. godine kao dokaz o izvršenoj uplati jemstva u vrijednosti jedne desetine utvrđene vrijednosti kako to propisuje odredva čl.175 st.1 i 2 ZIO. S obzirom na visinu kupoprodajne cijene i iznosa uplaćenog jemstva kupac je obavezan da na ime preostalog iznosa kupoprodajne cijene uplati iznos od 22.700,00 €.

Na naznačenom ročištu privredno društvo „Čelebić“ DOO iz Podgorice istaklo je ponudu za kupovinu nepokretnosti-urbanističke parcele br.3-10, površine 920 m², za kupoprodajnu cijenu od 78.200,00 € što predstavlja više od polovine utvrđene vrijednosti. Budući da je to bila jedina i najveća ponuda za predmetnu nepokretnost to je saglasno odredbi čl.178 ZIO-a predmetna nepokretnost dodijeljena naznačenom privrednom društvu kao kupcu i donijet zaključak iz izreke. Prije iznošenja ponude kupac je dostavio nalog za uplatu na iznos od 15.640,00 od 23.03.2015. godine kao dokaz o izvršenoj uplati jemstva u vrijednosti jedne desetine utvrđene vrijednosti kako to propisuje odredva čl.175 st.1 i 2 ZIO. S obzirom na visinu kupoprodajne cijene i iznosa uplaćenog jemstva kupac je obavezan da na ime preostalog iznosa kupoprodajne cijene uplati iznos od 62.560,00 €.

OSNOVNI SUD U PODGORICI

Dana 24.03.2015. godine.

Sudija
Danilo Jeganac

PRAVNA POUKA: Protiv ovog zaključka nije dozvoljen prigovor saglasno odredbi čl.8 st.2 ZIO-a.

CRNA GORA

Osnovni sud u Podgorici

I.br.875/06

Podgorica, 20.05.2015. godine

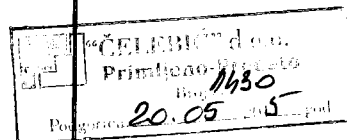

OSNOVNI SUD U PODGORICI, kao izvršni, po sudiji Danilu Jegdiću, u pravnoj stvari izvršnih povjerilaca MUGOŠA J.DRAGANA, RADOVIĆ RAJKA, PETANOVIĆ BUDIMIRA, RAIČKOVIĆ NIKOLE, MIRANOVIĆ RADOVANA, DJUKANOVIĆ BLAGOTE, LEKOVIĆ ŽELJKA, TIODOROVIĆ DRAGOLJUBA, SEKULIĆ BRANISLAVA, RADUNOVIĆ DRAGANA, MALOVIĆ ZORANA, MATAN PERICE, ŠČEPANOVIĆ VESELINA, DEDIĆ MIODRAGA, POPOVIĆ SLOBODANA, BOŠKOVIĆ VUKALICE, VUJOVIĆ DJORDJIJE, KOVAČEVIĆ BRANKA, DJUKANOVIĆ SLOBODANA, DJURIŠIĆ JOVANA, MUGOŠA ANDRIJE, MARTINOVIĆ DRAGICE, JOVIČEVIĆ ZORKE, LOPIČIĆ VOJINA, MIROTIĆ MILENKA, BEGOVIĆ RADISAVA, DJURIČIĆ ZORANA, VASOVIĆ MOMČILA, RADULOVIĆ ČASLAVA, MARTINOVIĆ RAJKA, ROGANOVIĆ SLAVKA, JOVIČEVIĆ ŽARKA, JOVANOVIĆ MILOSAVA, DJUKANOVIĆ BORISLAVA, PUPOVIĆ VLADA, BOLJEVIĆ MILANA, GARDAŠEVIĆ VOJISLAVA, ORAHOVAC MILANA, BEŠOVIĆ VUKIČA, ALIJAJ LJULJAŠA, TURKOVIĆ SLAVKA, VELIMIROVIĆ BOGOLJUBA, BOJANIĆ VJERE, GOGIĆ RADENKE, VUJAČIĆ BOSILJKE, ZLATIČANIN BISERKE, VUČETIĆ NADICE, ŠUKOVIĆ RADE, ŠUKOVIĆ BRANISLAVA, MARKOVIĆ MILISAVA, ASANOVIĆ DRAGANA, FILIPOVIĆ RADOMIRA, DJUROVIĆ MIODRAGA, GILIĆ ŠUČA, PALJUŠEVIĆ VATE, MIRANOVIĆ DJORDJIJE, KAPETANOVIĆ IKE, JELIĆ MILIJE, VLAHOVIĆ SLOBODANA, VUKADINOVIĆ ČEDOMIRA, PRELEVIĆ OLGE, DJURIČKOVIĆ VELJKA, PETRIČEVIĆ BUDIMIRA, MARKOVIĆ VUKICE, DJIKANOVIĆ SVETOZARA, STOŽINIĆ TATJANE, MILIĆ VERE, JABLAN ZORKE, BULATOVIĆ JELKE, ČETKOVIĆ ANKE, KRAČKOVIĆ MILUTINA, VAVIĆ MILICE, RADUNOVIĆ RADUNA, JANKOVIĆ DJORDJINE, VUKMIROVIĆ SVETOZARA, ŠARANOVIĆ NADE, ČETKOVIĆ VESELINKE, DAKOVIĆ DESANKE, RADULOVIĆ RADMILE, MARTINOVIĆ SAVKE, MARKOVIĆ DRAGANA, JANKOVIĆ SVETOZARA, MUGOŠA MILENE, VUKČEVIĆ RAJKA, DEDIVANOVIĆ DOKE, NENADOVIĆ DRAGANA, JAUKOVIĆ BRANISLAVA, MARKOVIĆ LJILJANE, VUJOŠEVIĆ DANICE, GLOBAREVIĆ STANKE, VUKČEVIĆ MIODRAGA, RAŽNATOVIĆ BOŽIDARA, BOŠKOVIĆ MILENE, MIJANOVIĆ DRAGANA, BARANIN MILANA, DAKIĆNOVICE, RADEVIĆ MILOVANA, DJUKIĆ MILIVOJA, DEDIĆ SLAVICE, BULATOVIĆ OBRADA, ČELEBIĆ VIDE, STANISAVIĆ BRANISLAVA, MILOŠEVIĆ SLAVKA, KRGOVIĆ NIKICE, BADNJAR MOMČILA, BEGENAJ RIVE, MOJAŠEVIĆ LJILJANE, MARAŠ G. ALEKSANDRA, KALEZIĆ KATICE, MESIĆ ŽELJKE, IVANOVIĆ GORANA, KNEŽEVIĆ SLOBODANA, MARTINOVIĆ MILJANA, MILAČIĆ RANKA, SEKULOVIĆ ZLATKA, IVANOVIĆ MLADENA, VUKSANOVIĆ DRAGUTINA, BOŠKOVIĆ BOŠKA, BUŠKOVIĆ DARKA, ČUPIĆ ČEDOMIRA, DURUTOVIĆ OLGE, KAVARIĆ VESELINKE, LOPIČIĆ NADE, BRALETIĆ ZAGORKE, LADJIĆ RADMILE, MARAŠ VUKAŠINA, MILONJIĆ MIRJANE, MILUTINOVIĆ DARINKE, MIROTIĆ RADOVANA, STANOJEVIĆ MILORADA, ČETKOVIĆ VELIBORA, LEPOSAVIĆ RADOVANA, MARKOVIĆ VELIMIRA, PERKOVIĆ PETRA, RAIČEVIĆ DRAGANA, TERZIĆ ŠPIRA, ULIČEVIĆ DANILA, ŽIVKOVIĆ RADOMIRA, VUKIČEVIĆ LJEPOSAVE, VLAHOVIĆ MIRKA, VUKČEVIĆ ZORANA, ŽUGIĆ UGLJEŠE, BURZANOVIĆ ZORANA, VUKČEVIĆ SLOBODANA, POPOVIĆ SLAVICE, VUJOVIĆ RADMILE, PAVIČEVIĆ BRANKE, DJUROVIĆ BOSE, STANKOVIĆ VESELINA, VUKČEVIĆ DRAGANA, SIMOVIĆ MILIJANE, RADOVIĆ KONSTATINA, BOLJEVIĆ OLGE, BRAJOVIĆ SLOBODANKE, JEREMIĆ VUKICE, KNEŽEVIĆ B. RADOMIRA, ČELEBIĆ SRDJE, DEDIĆ DUŠANKE, MARAŠ VESNE, TIODOROVIĆ BRANISLAVA, STOJANOVIĆ LJUBINKE, BULATOVIĆ DRAGOLJUBA, ČUPIĆ VJERE, BEKAN VESNE, JOVIČIĆ ZORANA, ZDRAVEVSKI ZLATKA, ZOGOVIĆ RANKA, PEJOVIĆ BOŽIDARA, PEPIĆ DŽEVADA, NOVAKOVIĆ VUKAŠINA, MIRANOVIĆ DRAGOLJUBA, STIJEPOVIĆ ZDENKE, MIROVIĆ HRISTINE, VUKOVIĆ ŽELJKA, KAŽIĆ GOJKA, MARKOVIĆ NOVAKA, ISIĆ ESMINE, VUKČEVIĆ ZARIJE, BURZAN ZORANA, BULATOVIĆ DRAGANA, VUJOVIĆ MIODRAGA, KALUDJEROVIĆ BRANKA, PETROVIĆ VELJKA, BOŠKOVIĆ VUKOJICE, BEŠOVIĆ BOŠKA, VULETIĆ RANKA, VUKČEVIĆ NIKOLE, VUKČEVIĆ MILIVOJA, VUKOVIĆ DRAGOLJUBA, VUKČEVIĆ PERA, GRABEŽ ZLATKA, DJEKOVIĆ DJOKA, JUNIĆ DŽEMALJA, KOSTIĆ ŽARKA, KOJIĆ ISMETA, MARAŠ TADOMIRA, MARKOVIĆ NOVELJE, MAROVIĆ VLADA, MUGOŠA V. DRAGANA, OMERIČIĆ RUŽDA, PIPER RADOJKA, RADUNOVIĆ DRAGIŠE, RADINOVIĆ RADOVANA, RADINOVIĆ VESKA, RADUSINOVIĆ MLADENA, RUTOVIĆ RADENKA, SOFTIĆ FAIKA, VUKČEVIĆ JOVANA, JOVOVIĆ DUŠANA, LADJIĆ BRANKA, LEKOVIĆ BRANKA, MARKUŠ STANKA, RADOVIĆ RATKA, DRAGIŠIĆ MARKA, DŽAFEROVIĆ SLOBODANA, BULATOVIĆ NADE, DELEVIĆ MILA, VUKČEVIĆ VESELINA, MRDAK SLAVICE, KRAČKOVIĆ BORISLAVA, VLAHOVIĆ BOŽIDARA, RAKOČEVIĆ DESANKE, ČIROVIĆ ANKE, BULATOVIĆ NADE, DODEROVIĆ ZORANA, RADONJIĆ STANKE, MUGOŠA ŽELJKE, MILAČIĆ ŽELJKA, VUKČEVIĆ CVETKA, VUJAČIĆ ZDENKE, JANJIĆ ZORICE, ADROVIĆ SVETLANE, DRAGAŠ MILUTINA, RAKOČEVIĆ RANKA, KRVAČAC LUKE, MINIĆ SRETKA, NIKOLIĆ BOBANA, BJELANOVIĆ MARJANA, DAMJANOVIĆ MILENKA, GLOBAREVIĆ RANKA, KAŽIĆ SLOBODANA, MITROVIĆ SLOBODANA, VUJOVIĆ DRAGANA, MIROTIĆ DJORDJIJE, RADUNOVIĆ MILOŠA, BANOVIĆ ZORE, VLAHOVIĆ MILIJANE, VOJINOVIĆ STANE, MIŠEVIĆ BOŽA, SOŠIĆ DRAGOSLAVA, RADINOVIĆ ŽARKA, KNEŽEVIĆ GOJKA, PANTOVIĆ DRAGANA, ŠLJIVANČANIN VOJISLAVA, KONJEVIĆ MILIČA, DJOROVIĆ DMITRA, ŠABOTIĆ ČEMALA, JUSIĆ IZEDINA, VUKOVIĆ CVEJA, BULATOVIĆ MARKA, BULATOVIĆ DUŠANA, MUHOVIĆ RAMA, DJURETIĆ SPASOJA, PEJOVIĆ DIMITRIJE, GAGOVIĆ JOVANA, LABOVIĆ MILOVANA, GAZIVODA IVANA, BOŽOVIĆ SENKE, IVANOVIĆ MILJANA, MOJAŠEVIĆ VASA, MUHOVIĆ SMAJLA, BOŽOVIĆ VUČETE, PLANIĆ DRAGANA, VLAHOVIĆ RAJKA, BRNOVIĆ GOJKA, GLOBAREVIĆ MIHAILA, ŠABANOVIĆ ISMETA, RADUSINOVIĆ BRANKA, BEGOVIĆ SLOBODANA, STANKOVIĆ PETRA, ČETKOVIĆ MILENKA, BULATOVIĆ MILJANA, KANDIĆ ZLATKA, MIJATOVIĆ LJUBIŠE, BUJIŠIĆ GOJKA, MOJAŠEVIĆ ZLATIMIRA, PERKOVIĆ NIKOLE, ŠIŠOVIĆ BRANKA, GARDAŠEVIĆ GORANA, VUKOVIĆ VESELINA, KALUDJEROVIĆ GOJKA, RAIČEVIĆ RAJKA, RABRENOVIĆ RADOSAVA, IKOVIĆ RAJKA, ŽUJOVIĆ BRANKA, IVANOVIĆ MILISAVA, JANKOVIĆ SLAVKA, KONJEVIĆ MILOVANA, PEKOVIĆ MIJATA, ŠČEKIĆ MILANA, JANJIĆ ZORANA, BOŠKOVIĆ RATKA, BULATOVIĆ PAVLA, KOJOVIĆ VIDOJA, NOVIČEVIĆ DOBRAŠINA, MUGOŠA VESNE, I. KRVAČAC MARJANE, MAJIĆ SLAVICE, BAŠANOVIĆ NATAŠE, RADINOVIĆ OLIVERE, FILIPOVIĆ OLIVERE, ŽIŽIĆ VESNE, PEROVIĆ JOVANE, STANIŠIĆ RADENKA, MILAČIĆ SLAVE, POPOVIĆ RADMILE, PEJANOVIĆ MILISAVA, RADINOVIĆ ZVONIMIRA, DABOVIĆ DRAGOMIRA, DMITRIĆ ZORANA, VLAHOVIĆ SLOBODANA, VLAHOVIĆ MILOICE, KNEŽEVIĆ DANA, RADOŠEVIĆ SLAVKA, JOVANOVIĆ NIKOLE, DAŠIĆ RANKA, BULATOVIĆ RAJA, JOVANOVIĆ DAVORA, DABANOVIĆ DRAGANA, VUKOVIĆ ZORANA, DOBROVIĆ BOŠKA, RAČIĆ MARINKA, BULATOVIĆ VELJKA, BULATOVIĆ RADOMANA, IVANOVIĆ RAJKA, ASANOVIĆ MARKA, RAKOČEVIĆ NOVAKA, RADOVIĆ RADOVANA, OGNJENOVIĆ NENADA, RADOŠEVIĆ ZLATKA, TOMOVIĆ BOŽIDARA, STANIŠIĆ ŽELJKA, LALOVIĆ RADIVOJA, RAIČKOVIĆ MILOVANA, SEKULIĆ MILIVOJA, PETROVIĆ VUKA, STOJANOVIĆ MILORADA, JOLOVIĆ VUKA, VUKČEVIĆ DRAGANA, ZEJAKGORČILA, PAVIČEVIĆ RANKA, PEROVIĆ BOGIČA, KALEZIĆ VELJKA, DEDIĆ MILANA, RAIČKOVIĆ DESANKE, GARDAŠEVIĆ ZORANA, KNEŽEVIĆ RADOMIRA, LEKOVIĆ VELIMIRA, RADOVIĆ SNEŽANE, JOVIČEVIĆ SUZANE, STANKOVIĆ MIRSADE, MEDEDOVIĆ MERSIDE, OROVIĆ SLOBODANA, PAVIČEVIĆ VOJISLAVA,

IVANOVIĆ MILOŠA, MILIĆ MILORADA, MARIĆ PETRA, ASANOVIĆ STOJANA, DJURKOVIĆ SLOBODANA, KARADŽIĆ BOŠKA, SKROBANOVIĆ ČEDA, VULJEVIĆ ILIJE, DJEKIĆ SRETENA, MIŠKOVIĆ DEJANA, KOLOROVIĆ ZORANA, VUKAŠINOVIĆ SLOBODANA, VUKČEVIĆ ŠPIRA, LAKOVIĆ RAJKA, MIROTIĆ MARKA, PERUNOVIĆ RAJKA, PEJATOVIĆ DRAGICE, RASPOPOVIĆ MILOŠA, KALEZIĆ SPASOJA, BAŠOVIĆ MIOMIRKE, RAKČEVIĆ SLAVKA, MARKOVIĆ BOŽIDARA, MIROTIĆ MILKE, VUKSANOVIĆ VESELINA, STOJANOVIĆ DARKA, PETRIČEVIĆ MILORADA, DJURIŠIĆ MIODRAGA, TUŽOVIĆ NIJAZIMA, MUGOŠA SLAVICE, GOGIĆ MILENKA, KEROVIĆ IZEDINA, POPOVIĆ B. MILANA, CMILJANIĆ ŽELJKA, KRSMANOVIĆ VOJINA, ŽIVKOVIĆ MILOŠA, MALEŽIĆ MITATA, KARUŽIĆ DRAGANA, DJURDJIĆ DRAGANA, BOŽOVIĆ NENADA, ISIĆ ŠEFKETA, BOŠKOVIĆ SLOBODANA, SKOKO ADEMA, RADUSINOVIĆ RATKA, JOVIČEVIĆ NIKOLE, BOJANIĆ PETRA, PEROVIĆ MILUTINA, PETRIČEVIĆ BRANKA, PAVIČEVIĆ VESNE, ADŽIĆ RANKA, TOŠIĆ SRETENA, KRVAČAC BUDIMIRKE, STRUNJAŠ BLAGOJA, ŠUNDIĆ RADOJKA, NOVAKOVIĆ RADMILE, RADULOVIĆ VELIKE, ČETKOVIĆ PETKA, MIRANOVIĆ MILEVE, MARKOVIĆ BRANISLAVA, MRDAK SLAVKA, RADULOVIĆ BORISLAVA, ŠUKOVIĆ ŽELJKA, KONATAR MILOJA, RADULOVIĆ RADIVOJA, DJOKOVIĆ BAJRAMA, RADUNOVIĆ RADMILE, STIJEPOVIĆ MILORADA, LUKAČEVIĆ SLOBODANKE, RADONJIĆ MILANA, BRAJOVIĆ SLAVKA, SLAVKOVIĆ NENADA, GRUM ZDENKE, VUKČEVIĆ MIODRAGA, JAHIĆ FETAHA, MARAŠEVIĆ BRANKE, RUBEŽIĆ IVANA, TOMOVIĆ RADOVANA, PEJOVIĆ MIŠKA, POPOVIĆ MILANA, FILIPOVIĆ MILANA, RADUNOVIĆ DRAGANA, ČETKOVIĆ DRAGOLJUBA, RADUNOVIĆ RADO SLAVA, ANDJUŠIĆ BAJA, ŠANOVIĆ CVETKA, STANOVIĆ STANKA, MILIĆ VUKAŠINA, PEJOVIĆ SLOBODANA, KALEZIĆ VESELINA, VUČINIĆ ŽIVOJINA, DAMJANOVIĆ BOŽIDARA, PEROVIĆ GOJKA, STIJEPOVIĆ MARKA, BOŠKOVIĆ MILOJA, LJUMOVIĆ SLOBODANA, UJKAJ ĐELJOŠA, BRNOVIĆ MILENKA, GLOBAREVIĆ RADIVOJA, PAPAJ ROKA, STANIŠIĆ MILENKA, RADUSINOVIĆ MILIVOJA, VUKČEVIĆ MILADINA, PEROVIĆ BUDIMIRA, RADOVIĆ RADOVANA, VUČEVIĆ DEJANA, PAVIČEVIĆ DARKA, RADULOVIĆ VELJKA, ZLATIČANIN MILANA, DJIKANOVIĆ ČEDOMIRA, MURATOVIĆ BENA, MIRANOVIĆ MILOŠA, RADEVIĆ DARKA, VUJAČIĆ SVETOZARA, JANKOVIĆ MILORADA, VULETIĆ VESELINA, VUKOVIĆ ZORICE, IVANČEVIĆ RAJKA, KLIKOVAC DRAGUTINA, DJURIŠIĆ RADOVANA, RACKOVIĆ JELKE, MARKOVIĆ BOGDANA, MIJUŠKOVIĆ BOŽIDARA, MIRANOVIĆ GOJKA, DEMIROVIĆ SAFETA, DEDIĆ NIKICE, JANKOVIĆ PETRA, ČELEBIĆ DRAGANA, JOVIČEVIĆ BRANKA, KOVAČEVIĆ DANILA, BOLJEVIĆ VASILJE, DEDIĆ ZORANA, STOKUČA MARIJE, MILOŠEVIĆ NOVICE, PEROVIĆ RADOVANA, RADULOVIĆ ILIJE, CEKOVIĆ VESELINA, SAVIĆ RAJKA, ČADJENOVIĆ BRANISLAVA, MITROVIĆ VASILJE, MARTIĆ VUKA, VUKMIROVIĆ BRANKA, ZARUBICA TOMISLAVA, SAIČIĆ ZDRAVKA, RADOVIĆ RATKA, MLADENOVIĆ NENADA, JOKSIMOVIĆ LJUBISAVA, VUKČEVIĆ SRETENA, KALEZIĆ MILOVANA, SINIŠTAJ VUKSANA, ŠKATARIĆ MIRKA, KNEŽEVIĆ ZORANA, RADOVIĆ JELE, VUČEVIĆ LUKE, PEJOVIĆ DIMITRIJA, RADULOVIĆ MLADENA, RADUNOVIĆ SLAVKA, STOJANOVIĆ BRANISLAVA, PAVIČEVIĆ MILOVANA, SOKIĆ NOVAKA, MILOŠEVIĆ ZORICE, GAVRILOVIĆ RAJKA, TURUSKOVIĆ SAFETINA, SAVIČEVIĆ SLOBODANKE, KOSKA SNEŽANE, MIKETIĆ VELIMIRA, MITROVIĆ RATKA, ŠCEPOVIĆ MILKE, PEJOVIĆ KREMENKE, VELIMIROVIĆ DUŠICE, ČABARKAPA ANKE, VULEVIĆ ŽARKA, VUJOVIĆ VUKOTE, NOVNOVIĆ JOVANA, STANOVIĆ BORISLAVA, BRAJKOVIĆ MILOVANA, JANKOVIĆ MILUTINA, LASICA LJILJANE, RADULOVIĆ MILOVANA, KAVAJA VERE, KRKOTIĆ VELIBORA, VUJAČIĆ VASILJE, KULIĆ BOŽIDARA, BRNOVIĆ BOGDANA, ŠČEPANOVIĆ BRANKA, DEDIĆ MILORADA, MIROVIĆ VOJISLAVA, JANKOVIĆ DUBRAVKE, APAPAJ NUA, SRBLJANOVIĆ SRBA, DAMJANOVIĆ ZORANA, VATIĆ JASMINE, RADOVIĆ OBRADA, KOJIĆ ŠUČA, PETROVIĆ RANKA, MAJIĆ MOMČILA, PEPIĆ ZAIMA, BRKOVIĆ MILANA, KAŽIĆ MIODRAGA, MILIĆ MILANA, LJUCOVIĆ DJONA, BOGOJEVIĆ DRAGANA, DROBNJAK ZORANA, GENERALOVIĆ DUŠANA, DJEČEVIĆ ALAHA, PEJOVIĆ RADOMIRA, JOVIČEVIĆ SAVA, STANOVIĆ DANILO, DEDIĆ MILORADA, LAČEVIĆ SELMANA, KOVAČEVIĆ BORA, RAŠOVIĆ NENADA, LJULJANOVIĆ BAJRAMA, NIKOČEVIĆ MUŠOIZA, PEPIĆ ALIJE, DREŽEVIĆ ISAJE, ČOVIĆ BUDIMIRA, BORIČIĆ KRSTA, TOMIĆ DUŠANA, SINIŠTOVIĆ ZORANA, VLAHOVIĆ GOJKA, PEJOVIĆ VLADETE, MARKUŠ SLOBODANA, MIJATOVIĆ RADOMIRA, DJURIŠIĆ PAVLA, DJUKANOVIĆ SLAVKA, VUJAČIĆ BORISLAVA, BOLJEVIĆ SLOBODANA, RADULOVIĆ P. RADOMIRA, LAMBULIĆ ŽARKA, JANKOVIĆ RANKA, JELIĆ J. MILISAVA, PERIĆ STANKE, TERZIĆ ZORANA, ASANOVIĆ MIOMIRA, STAMATOVIĆ BOŽIDARA, MIJAJLOVIĆ SLAVKA, IVANOVIĆ MILORADA, BULATOVIĆ DRAGOMIRA, KALUDJEROVIĆ MIODRAGA, VUJAČIĆ SLAVKA, SEKULIĆ NOVAKA, MILETIĆ NEDJA, RAJKOVIĆ BORISLAVA, SUTAJ JUSUFA, MUHOVIĆ RIZA, RAKOČEVIĆ DARKA, LAMBULIĆ ZORANA, MILOŠEVIĆ RADOMIRA, BURIĆ PERIŠE, PALJAJ PRENA, MOZER SLAVKA, AGOVIĆ ŠERIFA, KOVAČEVIĆ ZORKE, CEKOVIĆ STOJKE, MARAŠ TANJE, LJUMOVIĆ VESNE, EFOVIĆ FAIDA, DRAŠKOVIĆ BRANISLAVA, DIZDAREVIĆ FAHIDA, ARAMBAŠIĆ VESELINA, CAMAJ LJUCE, DJURIČKOVIĆ RADULA, RADULOVIĆ MIRKA, LEKIĆ VUKA, BRNOVIĆ ILIJE, NIKČEVIĆ MILENKA, BOŠKOVIĆ DUŠANA, VUJOVIĆ PETRA, RADOVANOVIĆ NOVICA, GOJČAJ MARKA, MIROTIĆ MIODRAGA, PERIĆ NIKOLE, PEJOVIĆ MIODRAGA, KOLJENOVIĆ SENADA, KLIKOVAC NOVICE, GARDAŠEVIĆ MILISAVA, ČETKOVIĆ GORANA, ADEMOVIĆ SELME, BOGOJEVIĆ DRAGOSLAVA, DJURANOVIĆ DRAGUTINA, VOJINOVIC VELIMIRA, UJKIĆ PRELJE, BOGOJEVIĆ OGNJENA, TOSKIĆ HAIRA, LUKAČEVIĆ OBRENA, KALEZIĆ RADOJA, LJUCOVIĆ KOLJE, NIKOVIĆ MEHMEDA, VIDA KOVIĆ ZDRAVKA, VIDA KOVIĆ VLADIMIRA, TOŠIĆ MILORADA, RADINOVIĆ DESANKE, MIROTIĆ RANKA, MILOŠEVIĆ RADO SLAVA, PETROVIĆ MLADENA, BUKILIĆ BOSILJKE, POTPARA MILETE, MARKOVIĆ DRAGOMIRA, JANKOVIĆ SLOBODANA, GROZDANIĆ RADONJE, MILIĆ MIOMIRA, JANKOVIĆ RADENKA, VUKSANOVIĆ MILORADA, VUKČEVIĆ MILANA, KALEZIĆ SVETOZARA, MUGOŠA BOŠKA, DJUROVIĆ VELIMIRA, PEJANOVIĆ SNEŽANE, BLAŽEVIĆ STJEPANA, DŽANKIĆ NIKOLE, SKROBANOVIĆ NIKOLE, KAVARIĆ MILORADA, VUKČEVIĆ MILORADA, VUKOSLAVOVIĆ ZORICA, NOVIČEVIĆ IFETE, KASALICA VERE, MARAŠ MIRJANE, DEDIĆ RADOJICE, PURIĆ GORANA, KALEZIĆ DEJANA, BULATOVIĆ MIROSLAVE, STOJANOVIĆ MILORADA, RAIČEVIĆ BORA, KOLJČEVIĆ PALJOKE, BULATOVIĆ MIOMIRA, ŽIVKOVIĆ LJUBICE, RADIČEVIĆ SLAVKA, STAMATOVIĆ LJILJANE, MILOŠEVIĆ VESELINA, ČUPIĆ RADENKA, DEDIĆ DRAGICE, DJUROVIĆ BOŽIDARA, LJUMOVIĆ RADO SLAVA, PEJOVIĆ OLGE, ASANOVIĆ VESELINKE, MILIĆ DRAGANA, ARNITOVIĆ MILETE, DOBRAŠINOVIĆ DARKA, DJUKIĆ BRANKE, JANKOVIĆ DUBRAVKE, DROBNJAK VLADA, KARANFILOVIĆ MIRE, DREŠEVIĆ TOMA, RAMOVIĆ FUADA, MILIČEVIĆ MIOMIRA, ČELEBIĆ SLAVKA, BEČIĆ ŽARKA, DJUKIĆ LJILJANE, PUPOVIĆ RADISAVA, SAVELJIĆ MILOŠA, RAKČEVIĆ MIHAILA, STOŽINIĆ MILANA, ABRAMOVIĆ BOŽIDARA, VUJANOVIĆ DESANKE, VUJANOVIĆ PREDRAGA, GRUBOVIĆ RADO SLAVA, JABLAN PAVLA i MAKSIMOVIĆ JOŠA, DEDIĆ ILIJE, SEKULOVIĆ SLOBODANA, IVEZIĆ DJONA, RADUNOVIĆ VELJKA, BRAJOVIĆ ŽARKA, RADENOVIĆ RADOVANA, ASANOVIĆ VESKA, MARKOVIĆ MILANA, MARKOVIĆ DRAGOSLAVA, DABANOVIĆ ZVEZDANA, PEJOVIĆ MARKA, MILAŠEVIĆ RADOVANA, DŽOGAZOVIĆ MOMČILA, VUČINIĆ VELJKA, ŽIVALJEVIĆ MIODRAGA, STOŽINIĆ KOSTE, TOMOVIĆ ŽARKA, DJURARČEVIĆ OLIVERE, MIROTIĆ SNEŽANE, SREDANOVIĆ MILUTINA, GLOBAREVIĆ RADOMIRA, LEKOVIĆ BLAGOŠA i MILOVIĆ VERE, BOŽIDARA ĐUROVIĆA, VESELINKE ASANOVIĆ, DARKA DOBRAŠINOVIĆA, DRAGICE DEDIĆ, RADO SLAVA LJUMOVIĆA, LJILJANE STAMATOVIĆ, OLGE PEJOVIĆ, RADENKA ČUPIĆA, VESELINA MILOŠEVIĆA, MIOMIRA BULATOVIĆA, RADOJICE DEDIĆA, LJUBICE ŽIVKOVIĆ, VERE KAVAJA, LJILJANA STAMATOVIĆ, VESELIN MILOŠEVIĆ, OLGA PEJOVIĆ, RADENKO ČUPIĆ, VESELINKA ASANOVIĆ, BOŽIDAR ĐUROVIĆ,

zastupani po punomoćniku Veselinu Raspopoviću, advokat iz Danilovgrada, BABIĆ JELENE, BIGOVIĆ RADIVOJA, BOLJEVIĆ GORANA, VIDIĆ SENKE, VUKČEVIĆ MILANA, VUKČEVIĆ SLOBODANA, VUKOVIĆ RAJKA, VUKOVIĆ SLAVKA, DEDIĆ ILIJE, ZINDOVIĆ MILOJICE, KARANIKIĆ PETRA, KLIKOVAC MARIJE, KOVAČEVIĆ MILANA, LAKOVIĆ RADMILE, LEKOVIĆ NATAŠE, MUSTAGRUDIĆ EMIRA, PETROVIĆ MILIJA, POPIVODA ZORANA, RADINOVIĆ VELIMIRA, RAKČEVIĆ VESNE, STOŽINIĆ RADMILE, TOMOVIĆ MIHAILA, KANDIĆ VUKICE, BEČANOVIĆ MILORADA, BRNOVIĆ MILIVOJA, BULATOVIĆ MILJANA, VUKČEVIĆ ŽELJKA, GOVEDARICA STANKA, JANKOVIĆ RADISAVA, KEKOVIĆ ZORANA, LALEVIĆ DUŠANKE, RADULOVIĆ SAVA, TODIĆ OMER, ŠUNDIĆ PETRA, PETROVIĆ ŽARKA, BULATOVIĆ ZORANA, BOLJEVIĆ NEVENKE, MILOŠEVIĆ NATAŠE, ŠČEKIĆ BOŽIDARA, MIJAJLOVIĆ GORANKE, BABIĆ MILORADA, DEDIĆ MILIJA, BUKILIĆ DRAŠKA, IVANOVIĆ TOMISLAVA, ŠČEKIĆ ZORANA, NENADIĆ BRANISLAVA, VUKMIROVIĆ RADMILE, BULATOVIĆ VASILJKE, JANKOVIĆ ZORANA, ŠČEKIĆ TOMISLAVA, ČOSOVIĆ FERIDA, ŽARKOVIĆ RADOMIRA, NOVAKOVIĆ STANKE, REŠETAR VESELINA, LJAJČAJ STEFANA, JEVRIĆ PETRA, MARUNOVIĆ MIRKA, POPOVIĆ ANDJELKA, KRSTOVIĆ BLAGA, VULJAJ FRANA, KLISIĆ ZORANA, SMOLOVIĆ ZLATANE, BULATOVIĆ DUŠKA, BOLJEVIĆ RAJKA, BAJIĆ MILORADA, VUKOSLAVOVIĆ BLAGOTE, DJURIŠIĆ VUKOTE, RADONJIĆ NOVAKA, POPOVIĆ VELIZARA, JOVIĆEVIĆ BORISA, POPOVIĆ ZORANA, RADULOVIĆ GORANA, FILIPOVIĆ GORANA, RADIČKOVIĆ SLAVKA, MUGOŠA DJORDJIJE, DJUROVIĆ BAJA, RADOVIĆ BORISA, MUHOVIĆ JUSUFA, LUTOVAC RADOVANA, VUKOVIĆ VERE, MEDOJEVIĆ JADRANKE, BEČANOVIĆ MOMIRA, NIKOLIĆ MILADINA, RADEVIĆ DEJANA, RADOVIĆ VESELINA, DJURIČKOVIĆ DRAKA, PETROVIĆ NEDJELJKA, VUKČEVIĆ RANKA, BOJANOVIĆ VIDA, JEVRIĆ DANJELE, KALEZIĆ LIDIJE, ŽIVALJEVIĆ DUŠICE, GRUJIĆ NADE, KRALJEVIĆ DRAGA, GOLUBOVIĆ VUKOMIRA, BULATOVIĆ TOMISLAVA, KALUDJEROVIĆ ŽELJKA, DEJANOVIĆ PREDRAGA, OTAŠEVIĆ SLAVKA, GAČEVIĆ VESELINA, RADULOVIĆ MILANA, FILIPOVIĆ ČEDOMIRA, ŠUKOVIĆ STANUŠE, STANIĆ VUKIĆA, LJUMOVIĆ ŽELJKA, VUKSANOVIĆ LJUBIŠE, PEJOVIĆ RADO SLAVA, MAROVIĆ BOŽIDARA, RADONJIĆ RATKA, TATAR BOŽIDARA, BALIĆ HALIMA, SAVOVIĆ ŽARKA, KALUDJEROVIĆ GOJKA, BURZANOVIĆ MILORADA, BRNOVIĆ ZARIJE, POPOVIĆ IVANA, MARAŠ MILENKA, ELEZOVIĆ GANA, RADINOVIĆ ČEDOMIRA, ZINDOVIĆ ZORKE, GAZDIĆ DIKA, SAVIČIĆ SAVA, SAVOVIĆ DRAGANA, REŠETAR MILENKA, VUJOVIĆ ŽIVKA, PETROVIĆ ŽARKA, BOŽOVIĆ VLADIMIRA, RADINOVIĆ NENADA, JOKIĆ MOMČILA, KUKOVIĆ RADISLAVA, RAIČEVIĆ SLOBODANA, GARDAŠEVIĆ MILENKA, BURZANOVIĆ DRAGANA, ŠOFRANAC VLADA, TRAJKOVIĆ VERE, KAPETANOVIĆ MOMIRA, STOJANOVIĆ SLAVKA, RUTOVIĆ NOVA, NIKOLIĆ NATAŠA, BULATOVIĆ DUŠKA, JOLIĆ DARKA, KAŽIĆ VESELINA, PEJOVIĆ GORANA, JELIĆ DRAGIĆA, JOKSOVIĆ MILORADA, BULATOVIĆ DRAGOMIRA, GARDAŠEVIĆ RANKA, RADULOVIĆ NOVAKA, MARKOVIĆ VUČETE, VUKIČEVIĆ VIDA, BULATOVIĆ RADOMANA, LEKOVIĆ JAKŠE, MILOŠEVIĆ ALEKSANDRA, JOVANOVIĆ MILENKA, ŠČEKIĆ VUKAŠINA, TOMOVIĆ DANILA, VUKAŠINOVIĆ MILOŠA, RADINOVIĆ SPASOJA, VLAHOVIĆ BOŽIDARA, RADULOVIĆ ZDRAVKA, MARKOVIĆ DRAGOSLAVA, RADINOVIĆ VESELINA, DECEVIĆ RIZA, DŽANKIĆ MILICA, GOJČEVIĆ NIKOLE, JOVANOVIĆ BRANKE, KOVAČEVIĆ MILOJKE, LAMBULIĆ RADMILE, LUTOVAC JOVANKE, MALOVIĆ BOŽIDARA, MAŠKOVIĆ DUŠANKE, MIČKOVIĆ MOMČILA, MIROTIĆ SRETEVA, MUGOŠA NEDJELJKA, PETROVIĆ ZAGORKE, VUKČEVIĆ MILIJANE, PEROVIĆ SLAVKE, GILIĆ VESNA, RADOVIĆ ZDRAVKA, SEKULIĆ SONJE, ČETKOVIĆ NADE, JOVANOVIĆ STANUŠE, ZEČEVIĆ SLAVKE, DJEKIĆ VANJE, STOJANOVIĆ NELE, KOJIĆ DRAGANA, MUGOŠA MILANA, BOŠKOVIĆ DRAGOMIRA, BULATOVIĆ RAJKA, RAKOČEVIĆ MIHAILA, PERIŠIĆ GRUJICE, MEDENICA SLAVKA, VUJADINOVIĆ RADOŠA, POPOVIĆ VELIŠE, CANOVIĆ HAFIZA, BULATOVIĆ VLADISLAVA, MAŠKOVIĆ JUGOSLAVA, GARDAŠEVIĆ MIRKA, DURKOVIĆ DJORDJIJA, LAKIČEVIĆ MILADINA, GLOBAREVIĆ VESELINA, RABRENOVIĆ MILOVANA, AŠANIN MILORADA, DJOKIĆ NIKOLE, VLAHOVIĆ RADOJA, ŠČEPANOVIĆ MILOVANA, HUREMOVIĆ NEZIRA, KRUNIĆ MILINKA, MRDAK DUŠANA, NEDOVIĆ STEVANA, RADULOVIĆ MILOŠA, RADULOVIĆ SLOBODANA, OSTOJIĆ MARKA, IVANOVIĆ RAJKA, GLOBAREVIĆ KRSTA, DEDIĆ GORANA, RAMOVIĆ ESADA, MILUTINOVIĆ LJILJANE, MARTIĆ MILOSAVE, DJOKIĆ BRAHIMA, PAJOVIĆ NOVA, KALEZIĆ RAJKA, VUJOVIĆ MIHAILA, KALEZIĆ DRAGOLJUBA, BUKILIĆ NIKOLE, GLAVATOVIĆ ŽELIMIRA, VUKČEVIĆ RACKA, JELIĆ NOVELJE, RADONJIĆ DRAGANA, ŠČEKIĆ VESKA, MILJKOVIĆ MILJANA, MARTINOVIĆ BOŠKA, SEKULIĆ MILORADA, ŠABOTIĆ HAMIDA, ČOLEVIĆ SVETLANE, MINIĆ DRAGUTINA, VUKOSLAVOVIĆ TIHOMIRA, GOGIĆ MILANA, BOLJEVIĆ DEJANA, VLAHOVIĆ RADONJE, VUČINIĆ RAJKA, ŠČEPANOVIĆ VESELINA, CAMOVIĆ MIJOMIRA, RADUNOVIĆ MIODRAGA, PETKOVIĆ ZDRAVKA, ASANOVIĆ LJUBIŠE, ASANOVIĆ VESELINA, DRAGOJEVIĆ DRAGOLJUBA, OSMANAGIĆ MUSTAFE, ŠABELJIĆ DEJANA, VUKMIROVIĆ LJUBOMIRA, OTAŠEVIĆ VELIMIRA, STOŽINIĆ MILORADA, KLJAJEVIĆ VUKOSAVA, RADONJIĆ MILOŠA, BULATOVIĆ VESELINA, JOVANOVIĆ DRAGOLJUBA, FILIPOVIĆ DRAGANA, LEKIĆ MIODRAGA, RADULOVIĆ VESELINA, KOVAČEVIĆ MILOŠA, ZEČEVIĆ DRAGOMIRA, BOŽOVIĆ SLAVKA, DARMANOVIĆ RANKA, BRAJOVIĆ ANDRIJE, KALUDJEROVIĆ ZORANA, KAPETANOVIĆ VELIMIRA, PAJOVIĆ BRANKA, MUGOŠA ŽARKA, ADROVIĆ ZIFRA, NIKOLIĆ BLAGOTE, LJIKAJ RAHMANA, STOJANOVIĆ MILOVANA, POPIVODA VERE, BAJRAMOVIĆ ISMETA, ČETKOVIĆ VASKA, JOVANOVIĆ JOVA, BOŠKOVIĆ RADISAVA, VUJOVIĆ SLAVKA, RAKČEVIĆ SENKE, RAKČEVIĆ MOMČILA, PERIĆ NATALIJE, VLAHOVIĆ RANKA, KOVAČEVIĆ MILORADA, MILIĆ ČEDOMIRA, MARKOVIĆ BORISLAVA, POPIVODA GORDANE, KOJOVIĆ ČEDA, LAKIČEVIĆ DRAGIŠE, MILIĆ RADOVANA, DROBNJAK SAVA, ŠČEKIĆ RADOVANA, TERZIĆ LJUBA, BULATOVIĆ NATAŠE, RAŠOVIĆ BOŽIDARA, PUPOVIĆ ZORICE, JOVANOVIĆ VIDOSAVE, VUJISIĆ BRANISLAVA, MIROTIĆ VESELINA, DABANOVIĆ NOVA, LOPIČIĆ NIKOLE, KULIĆ MILKE, KOMNENIĆ MILANA, MIRANOVIĆ MARTE, TALJANOVIĆ RUŽDIJE, MITROVIĆ BRANISLAVA, DJOKIĆ DJERDJA, JOVANOVIĆ MILOŠA, BRNOVIĆ VIDOSAVE, DJURIŠIĆ MILIĆA, BOŽOVIĆ VESNE, BABIĆ MOMČILA, VUJOVIĆ VOJISLAVA, VUKADINOVIĆ VESELINA, HADŽIMUHOVIĆ ELMEDINA, VUKČEVIĆ SVETOZARA, HAKŠABANOVIĆ HALILA, PIROVIĆ FAIDA, BAJOVIĆ TANJE, BEŠOVIĆ SVETOZARA, KLIKOVAC VESELINA, ČUPIĆ MILADINA, PEJOVIĆ MILANA, SEKULIĆ DRAGANA, VUKSANOVIĆ DANILA, MARAŠ SVETISLAVA, ŠOŠKIĆ NIKOLE, LJUDJUROVIĆ ANTONA, POPOVIĆ DJURA, DJOKOVIĆ DŽEMALJA, DJOKOVIĆ ISLJAMA, KONJEVIĆ RADOŠAVA, RAIČEVIĆ MILOŠA, VUKAŠEVIĆ ZORANA, BJELOGRLIĆ MILOŠA, IVEZAJ LJUCE, RADIČKOVIĆ TRAJKA, PEJATOVIĆ ZORANA, RADULOVIĆ VASILJA, MARAŠ ŽIVKA, RAKČEVIĆ BRANKA, VUKČEVIĆ SLAVKA, SEKULOVIĆ VELIZARA, DOBRAŠINOVIĆ RADIVOJA, BORIČIĆ LJUBOMIRA, ASANOVIĆ SAFETA i VUKOVIĆ RADOVANA, BALAŽ KATARINE, zastupanih po punomoćnicima dr. Radomiru Preleviću i Draganu Preleviću, advokatima iz Podgorice, VRANEŠ LJILJANA, SERHATIĆ ŠEMSUDINA, DUJOVIĆ ZORANA, VUKOVIĆ VELIZARA, BEŠOVIĆ DRAGOMIRA, JOVANOVIĆ BOŽIDARA, CANOVIĆ DŽAFERA, VULETIĆ MIODRAGA, LJUCOVIĆ LJUBOMIRA, TOMOVIĆ VUKADINA, MILIĆ MILANA, ČETKOVIĆ SLOBODANA, LJUDJUROVIĆ VASA, VAJOVIĆ MIODRAGA, RADETIĆ BRANISLAVA, PAJOVIĆ DRAGOLJUBA, STAMATOVIĆ MAŠANA, RAŠOVIĆ RAJKA, RABRENOVIĆ DRAGANA, JOVOVIĆ VELJKA, VESELIN MARTINOVIĆ, ZDRAVKO ČAĐENOVIĆ, DRAGOLJUB VUKČEVIĆ, CVETKO MARAŠ, VELJKO RADUNOVIĆ, MILAN MARKOVIĆ, IBRAHIM TUZOVIĆ, GORAN RADONJIĆ, ĐON IVEZIĆ, RAJKO RADULOVIĆ, TANJA BOLJEVIĆ, MILKA MEDIĆ, MIODRAG PRELEVIĆ, ZORAN VUČUROVIĆ, MARKO PEJOVIĆ, MIODRAG ŠČEPANOVIĆ, BORIS

MIRKOVIĆ, ĐURETA BOŽOVIĆ, MILIJA PETROVIĆ, GORAN BOLJEVIĆ, RADMILA LAKOVIĆ, SLOBODAN KRIVAČEVIĆ, LILIJ PEŠIĆ, MILENKO RADULOVIĆ, SIMUN MATKOVIĆ, ILINKA MILIĆA, SLAVICE BULATOVIĆ, DRAGANA JANINOVIĆ, SANJE LEKOVIĆ, NATAŠE DRAGOJEVIĆ, MOMČILA DŽOGAZOVIĆA, ZORKE KUKULIĆIĆ, MILJANA KLJAJIĆA, ŽARKA MADŽAROVICA, LAZARA ŠOĆA, ŽARKA REŠETARA, ŽIKICE GARČEVIĆA, DUŠKA BUŠKULIĆA, MOMČILA RADOJEVIĆA, SLOBODAN SEKULOVIĆ, BRANKO BOGOJEVIĆ, ŽERKO DESPOTOVIĆ, RADOVA ŠČEKIĆ, BOŠKO POPOVIĆ, GRBA SPASOJE, MILORAD ĐURIŠIĆ, VLADIMIR PEJOVIĆ, BRANKO JOVANOVIĆ, JOVAN LORIS, VESNA LJUCOVIĆ, SLOBODAN ČETKOVIĆ, LJILJANA VRANEŠ, SEHATLIĆ ŠEMSUDINA, ZORANA DUJOVIĆA, VELIZARA VUKOVIĆA, DRAGOMIRA BEŠOVIĆA, BOŽIDARA JOVANOVIĆA, DŽAFERA ČANOVIĆA, VESELINA ŠIŠEVIĆA, MIODRAGA VELTIĆA, LJUBOMIRA LJUCOVIĆA, VUKADINA TOMOVIĆA, MILANA MILIĆA, ZORANA IVANOVIĆA, JOVANA LORISA, RADOVANA RADEVIĆA, JAGOŠA OBRADOVIĆA, SORAT ĐORĐIJE, ŠIKMANOVIĆ PETAR, NOVAK LEKOVIĆ, JADRANKA RAKOČEVIĆ, MIODRAG SEKULOVIĆ, MILORAD JOVANOVIĆ, ŽARKO KLJAJEVIĆ, VASILJE MARKOVIĆ, RADOSAVA RAIČEVIĆA, ŠUHRETE KRIŠANOVIĆA, BRANKA GLOBAREVIĆA, RADOVANA BOLJEVIĆA, VOJISLAVA MUGOŠE, BORA MAKOČEVIĆA, RAJKA VLAHOVIĆA, BORISU PETRIČEVIĆU, BLAGOJU MRVALJEVIĆU, LIDIJI VIDAKOVIĆ, PAVLU MUGOŠI, OLGJI VUJISIĆ, RADOVANU AVRAMOVIĆU, SAVU JELIĆU, DEJANU FEJZOVSKI, SLAVICE ŠUNDIĆ, MIHAILA POLEKSIĆA, JAGOŠA OBRADOVIĆA, ZORANA IVANOVIĆA, RADOVAN RADEVIĆ, MARKO RADOVIĆ, TOMO ĐURAVČEVIĆ, IVAN RADULOVIĆ, BRANISLAV ZLATIČANIN, MARTA IVANOVIĆ, RADAN STANIŠIĆ, RANKO ĐURIŠIĆ, DRAGAN VUJOVIĆ, ČEDOMIR VUJOVIĆ, SLOBODAN PEROVIĆ, BAJRAM KOČIĆ, RANKO RAŠOVIĆ, ŽANKA ZEČEVIĆ, TANJA RAČIĆ, DRAGAN STAMATOVIĆ, GORAN KALEZIĆ, ŽELJKO ĐUKANOVIĆ, VIDAKA ĐURIŠIĆA, DANILA NIKOLIĆA, MEHMEDA ABDOVIĆA, DANILA MILIĆA, STOJANKE MIŠKOVIĆ, BILJANE MIŠOVIĆ, NIKOLE ĐURIŠIĆA, RADOVANA MILAŠEVIĆA, VLADIMIRA ČAĐENOVIĆA, RADOVANA DRAGOVIĆA, VESELINA ASANOVIĆA, TADIJA BULATOVIĆ, MILORAD VUKČEVIĆ, MILKA LEKOVIĆ, MILUTIN BOLJEVIĆ, TOMISLAV DRAGOVIĆ, DRAGICA PERIŠIĆ, MARTA IVANOVIĆ, VJERA VUJACIĆ svi zastupani po punomoćniku Branislavu Čupiću, advokatu iz Podgorice, ŠIŠEVIĆ VESELINA, iz Podgorice, koga zastupaju punomoćnici Branislav Čupić i Jelena Bročić Nikić, advokati iz Podgorice, MARAŠ MILORADA, RADOMIR VUKASOJEVIĆ, ŽARKA VUKADINOVIĆA, TOMISLAVA ŠIŠEVIĆA, VESELINA ĐUROVIĆA, VELIMIRA PAJOVIĆA, LJUBICA LOPIČIĆ, zastupani po punomoćniku Advokatskoj kancelariji "Strugar-Vukičević", Podgorica, VUKČEVIĆ MLADENA, LEKOVIĆ JOVA, MIHAILOVIĆ ŽARKA, IGORA ŽIVALJEVIĆA, MILODARKA LOPIČIĆ, MOMČILO DOJČINOVIĆ, DRAGICA BULATOVIĆ, ALEKSA ŠANOVIĆ, VESELIN PERKOVIĆ, MILAN LAZOVIĆ, JOVO LEKOVIĆ, RAJKO JANKOVIĆ, DRAGOMIR MILATOVIĆ, MILIJANA IVANOVIĆ, MLADENA VUKČEVIĆA, NOVICA ŠLJIVANČANIN, DRAGUTINA POPOVIĆA, SLAVOMIRA DROBCA, VIDOSAVE VUJISIĆ, OGNJENA VUJISIĆA, PREDRAGA VUJISIĆA, ANKE DROBNJAK, RADISAVA SAVOVIĆA, MILORADA IVANOVIĆA, DRAGOMIRA MILATOVIĆA, MARINE VULKIĆ, RUŽICE VUJOŠEVIĆ, OLGE BOLJEVIĆ, NADE VUKMIROVIĆ, JELENE RADULOVIĆ, OLGE POPOVIĆ, DRAGOMIRA MILATOVIĆA, NEDELJKA MIRANOVIĆA, MIODRAGA ZEČEVIĆA, STANA RAŽNATOVIĆ, DRAGAN VUJOVIĆ, BLAŽIJE KOSTIĆ, PEJKA RADULOVIĆA, MLADENA VUKČEVIĆA, ILIJA BAŠOVIĆ, TOMISLAVA VUKADINOVIĆA, ZORAN JEGDIĆ, RADONJA MILIĆ, MILOŠ STAMATOVIĆ, PETAR MARVUČIĆ, MILORAD IVANOVIĆ, SLAVKO MILIĆ, MEDO ABDIĆ, zastupani po punomoćniku Vladu Bjekoviću advokatu iz Podgorice, RADOŠA VUJADINOVIĆA, VESELJKA KLJAJIĆA, MILUTINA ĐUKANOVIĆA, JELENE BABIĆ, SENKE VIDIĆ, MILAN VUKČEVIĆ, RAJKO VUKČEVIĆ, SLACVKO VUKOVIĆ, ILIJA DEDIĆ, MILOJICA ZINDOVIĆ, PETAR KARANIKIĆ, EMIR MUSTAGRUDIĆ, VELIMIR RADINOVIĆ, VESNA RAKČEVIĆ, MIHAILO TOMOVIĆ, RADMILA STOŽINIĆ, ACO ŠUŠKAVČEVIĆ, MARINKO IVANOVIĆ, MILUTIN ĐORĐEVIĆ, MILENKO NOVAKOVIĆ, BRANISLAV BOROVIĆ, MILOŠ IVANOVIĆ, SLAVKO CEKOVIĆ, ZORAN ČOVIĆ, BEČKO ĐOKIĆ, BAJRAM TUZOVIĆ, ZORAN MIRANOVIĆ, MARKO IVANOVIĆ, VESELINKA JUŠKOVIĆ, NENAD RADINOVIĆ, ĐORĐIJE RADONJIĆ, DRAGAN BULATOVIĆ, RADOMIR IVANOVIĆ, RADENKO BOŠKOVIĆ, MILORAD BOGOJEVIĆ, NEVENA VUJACIĆ, PERO GRUJIĆ, MIRKO BULATOVIĆ, ŽELJKO NOVIČEVIĆ, BILJANA MITROVIĆ, MILAN ŠALETIĆ, STOJANKA MAKOČEVIĆ, VUKICA KANDIĆ, GORAN BUBANJA, MIRJANA VUKOVIĆ, ILIJA KNEŽEVIĆ, VESELIN VUKSANOVIĆ, SAVO USKOKOVIĆ, ZORICA VUJOŠEVIĆ, RADIVOJA JOVANOVIĆA, MILORADA MIRANOVIĆA, RADOMIRA JOVANOVIĆA, DANILA MIKOLIĆA, RADOVANA MILOŠEVIĆA, ZEFA DEDIVANOVIĆA, VASILIJA BOLJEVIĆA, GOJKA PAJOVIĆA, VELIBORA POLEKSIĆA, MIRKA STOJANOVIĆA, GOLUBA GOLUBOVIĆA, MIODRAG RADUNOVIĆ, VERA MIJATOVIĆ, ZORANA ĐUKANOVIĆA, ISAHA RASTODERA, IZETA ŠABOVIĆA, MIODRAGA DUMOVIĆA, VOJKE GOLUBOVIĆ, MARIJANA LUKOVCA, SLAVICE GRGUROVIĆ, ZORANA PEJOVIĆA, KOSE KAŽIĆ, MILANA MARAŠA, DŽEVADA DELJANINA, MIODRAGA ŽIVALJEVIĆA, ZVEZDANA DABANOVIĆA, RAJKA KNEŽEVIĆA, GORDANE BAJIĆ, MIODRAGA MARKOVIĆA, PREDRAGA RADULOVIĆA, RADOMIRA PAJOVIĆA, PREDRAGA VULETIĆA, ŽELJKA ILIĆA, ISMETA ŠABANADŽOVIĆA, BONA PALJAJA, SRĐANA NIKIČEVIĆA, RADOVANA JOVANOVIĆA, DANILA TOMIĆA, MOMA STIJEPOVIĆA, SELMANA LAČEVIĆA, LJUBOMIR RAJOVIĆ, BOSI MARKOVIĆ, SLOBODANKA RONDONIĆ, MILORAD MIRANOVIĆ, LIDIJA VIDAKOVIĆ, RAŠKO RADEVIĆ, MILANA ASANOVIĆA, ŠPIRO KLIKOVAC, NOVAK RADULOVIĆ, SADO RAMOVIĆ, MILKA POPOVIĆ, MILAN RADINOVIĆ, MIODRAG ČUPIĆ, svi zastupani po punomoćniku Ljubomiru Markoviću advokatu iz Podgorice, AČIMIĆ DMITAR, ADŽIJUSUFOVIĆ AJRUDIN, SPASOJE ALEKSIĆ, AMBRADŽIJA BUDIMIR, ANĐELIĆ MILOVAN, ANĐUŠIĆ MIODRAG, ARANITOVIĆ VOJO, BABOVIĆ RADMILA, BACKOVIĆ VELJKO, BAKOČEVIĆ VESELIN, BANOVIĆ RATKOA, BANOVIĆ VASO, BERIŠIĆ MARAŠ, BOBIČIĆ ZDRAVKO, BOGDANOVIĆ BLAGOTA, BOGDANOVIĆ VOJIN, BOJANIĆ SANJA, BOJIĆ DARINKA, BOJIĆ DARKO, BOJIĆ MILISAV, BOJOVIĆ LJUBO, BOLJEVIĆ PERO, BOLJEVIĆ VESELIN, BOLJEVIĆ VLATKO, BORIČIĆ MIRO, BOŠKOVIĆ MILOVAN, BOŽOVIĆ RADE, BRAJKOVIĆ SLAVKO, BRAJOVIĆ BOSILJKA, BRAJOVIĆ ŽARKO, BRAUNOVIĆ MILUTIN, BRNOVIĆ PETAR, BULATOVIĆ ŽARKO, BULATOVIĆ ZORAN, BURIĆ MILORAD, BURIĆ RADOJKA, ČAĐENOVIĆ DRAGOLJUB, ČAĐENOVIĆ RADISAV, ČAĐENOVIĆ VLADIMIR, ČAKOVIĆ RADIVOJE, CEKIĆ BRANKO, ČETKOVIĆ DRAGAN, ČETKOVIĆ VELJKO, ČOLEVIĆ BUDIMIR, ČOVIĆ VIDAK, ČUKIĆ VELIMIR, ČUKOVIĆ MILAN, ČULAFIĆ VITOMIR, DABANOVIĆ GOJKO, DABANOVIĆ PERICA, DABETIĆ KOMNEN, DAJOVIĆ OBREN, DAMJANOVIĆ DRAGOMIR, DEDIĆ ILIJA, DELETIĆ NOVAK, ĐEŠEVIĆ MURAT, ĐILAS VASO, ĐOKIĆ ZORAN, ĐOKMARKOVIĆ MARIJA, ĐOKMARKOVIĆ ZEF, DOLJEVIĆ ĐERĐA, ĐONAJ DODA, ĐUKANOVIĆ DRAGUTIN, ĐUKANOVIĆ MARINKO, ĐUKANOVIĆ ŽELJKO, ĐURAŠEVIĆ ĐERĐA, ĐURETIĆ DANILO, ĐURIČANIN RADE, ĐURIČIĆ MARKO, ĐURIŠIĆ MILORAD, ĐURIŠIĆ OLGA, ĐUROVIĆ MILENTIJE, DRAGOJEVIĆ BOŽIDAR, DRAGOJEVIĆ GOJKA, DRAGOVIĆ RADOVAN, DUJOVIĆ DRAGAN, DULOVIĆ MIODRAG, DUROVIĆ VIDOJE, EFOVIĆ HUSNIJA, FATIĆ ALEKSAANDRA, FEMIĆ RISTO, FILIPOVIĆ MIRKO, GARGOVIĆ REMZIJA, GAZIVODA RADMILA, GAZIVODA NOVAK, GAZIVODA VLADIMIR, GLOBAREVIĆ BOSILJKA, GLOBAREVIĆ MITAR, GRBAVAC MIRKO, GRUBIŠA ŽARKO, ISMAILJUSUFI NURI, IVEZIĆ ČEDOMIR, JAKIĆ ZDRAVKO, JANKOVIĆ LJUBOMIR, JANKOVIĆ MILUTIN, JANKOVIĆ RADOVAN, JANKOVIĆ ZORKA, JARAMAZ BRANKO, JASOVIĆ RADMILA, JOCOVIĆ MILISAV, JOKIĆ DRAGOMIR, JOKIĆ IGOR, JOSIPOVIĆ ŽIVORAD, JOVANOVIĆ ALEKSANDAR, JOVANOVIĆ BOŽO, JOVANOVIĆ DRAGOLJUB, JOVANOVIĆ MILICA, JOVANOVIĆ SLOBODAN, JOVIČEVIĆ DRAGAN, JOVOVIĆ BOSILJKA,

KALEZIĆ RATKO, KALEZIĆ SLAVKO, KALUĐEROVIĆ ĐURĐINA, KAMALJEVIĆ ALEKSANDAR, KEKOVIĆ DOSTA, KLIKOVAC GORAN, KLJAJEVIĆ MILORATKA, KLJAJEVIĆ VOJISLAV, KNEŽEVIĆ DRAGAN, KNEŽEVIĆ-BOJIĆ MILEVA, KNEŽEVIĆ RATKO, KNEŽEVIĆ UROŠ, KOČALO ZORAN, KOJIĆ RADOVAN, KORAĆ MILISAV, KRAČKOVIĆ SAVETA, KRUNIĆ ANKA, KRUNIĆ STEVO, KUKULIČIĆ MIROSLAV, LAKIČEVIĆ VESELIN, LAKOVIĆ RADOMIR, LAZAREVIĆ JOVAN, LAZAREVIĆ PERKO, LAZAREVIĆ VESNA, LAZOVIĆ DIMITRIJE, LAZOVIĆ IVAN, LEKIĆ JANKO, LEKIĆ VOJISLAVA, LEKIĆ ŽELJKO, LEKIĆ LJUBOMIR, LIDZEK ŽELJKO, LJUCOVIĆ KOLJA, LJULJANOVIĆ ISLJAM, LJULJURAJ RADMILA, LJUMOVIĆ NOVO, LOPIČIĆ MARKO, LUBURA GORICA, LUKIĆ DIMITRIJE, LUKOVAC MILODARKA, MADŽAREVIĆ MIODRAG, MADŽAREVIĆ NOVICA, MAJIĆ DRAGOLJUB, MANDIĆ BOSILJKA, MARAŠ PETAR, MARAŠ SLAVKO, MARAČ V. MILAN, MARAŠ VELIMIER, MARJANOVIĆ SAVA, MARKOVIĆ RADOJICA, MARKOVIĆ RUŽA, MARKOVIĆ SADRIJA, MAROVIĆ BORISLAV, MARTINOVIĆ MIRKO, MARTINOVIĆ VESELIN, MEDVIDOVIĆ STIPE, MICANOVIĆ SAVO, MIČKOVIĆ SENKA, MIJANOVIĆ DRAGICA, MIJOVIĆ IVAN, MIKIĆ RADOMIR, MIKIĆ-SEKULIĆ MILEVA, MILAČIĆ MILETA, MILIĆ-NIKOČEVIĆ DRAGA, MILIĆ RADENKO, MILONJIĆ MILADIN, MILOŠEVIĆ TRIPKO, MILOŠEVIĆ NADA, MILOŠEVIĆ RADOJICA, MINIĆ BRANKO, MIRANOVIĆ ZORAN, MIROVIĆ MOMČILO, MIŠUROVIĆ MILANKA, MITROVIĆ KRSTO, MITROVIĆ RANKO, MRDAK DRAGOLJUB, MRVALJEVIĆ BLAGOJE, MRVALJEVIĆ VESELIN, MUČALICA RADOSAV, MUGOŠA DUŽAN, MUGOŠA MILORAD, MUGOŠA OLGA, MUGOŠA VASILJE, MUGOŠA VASILJKA, MUHAMEDOVIĆ FADILJ, NENADOVIĆ ĐORĐIJE, NIKOČEVIĆ SVETOZAR, NIKOLIĆ LJUBOMIRKA, NIKOLIĆ MILICA, NUCULOVIĆ ROKO, OBRADOVIĆ RADOŠ, OGNJENOVIĆ BRANISLAV, OPAČINA JAGOŠ, OTAŠEVIĆ VASILJE, PAJOVIĆ RADONJA, PAJOVIĆ BOSA, PAJOVIĆ VELIMIR, PALJEVIĆ VELIZAR, PAVIČEVIĆ SREten, PAVIČEVIĆ VESNA, PAVLIČEVIĆ JOVAN, PAVLOVIĆ MIRKO, PEKOVIĆ JUSUF, PEJOVIĆ MILISAV, PEJOVIĆ MIODRAG, PEJOVIĆ MIOMIR, PELEVIĆ MANOJLO, PERIŠIĆ NOVO, PEROVIĆ ALEKSANDAR, PEROVIĆ CVETKO, PEROVIĆ RADISAV, PETRIĆ DRAGOMIR, PETRIČEVIĆ DRAGOLJUB, PETROVIĆ RANKO, PRANIĆ BAJRAM, POPOVIĆ BORISLAV, POPOVIĆ A. MIODRAG, POPOVIĆ BRANKO, POPOVIĆ D. MIODRAG, POPOVIĆ DRAGIŠA, POPOVIĆ MILEVA, POPOVIĆ MIRKO, POPOVIĆ NATAŠA, POPOVIĆ RADOVAN, RACKOVIĆ VESELIN, RADEVIĆ BOŽIDAR, RADEVIĆ N. BOŽIDAR, RADINOVIĆ MOMČILO, RADINOVIĆ NENAD, RADINOVIĆ V. RAJKO, RADINOVIĆ MILAN, RADOJEVIĆ STANICA, RADONJIĆ BORISLAV, RADONJIĆ ŽARKO, RADPŠEVIĆ GORDANA, RADOVIĆ DUŠAN, RADOVIĆ MIHAILO, RADOVIĆ MIOMIR, RADOVIĆ SLAVKA, RADOVIĆ V. MILENKO, RADOVIĆ VIDOSA, RADULOVIĆ LJ. RAJKO, RADULOVIĆ RANKO, RADUSINOVIĆ TOMISLAV, RADULOVIĆ VASILJKA, RADULOVIĆ VUKAŠIN, RADULOVIĆ VUKOTA, RADUSINOVIĆ DRAGAN, RADUSINOVIĆ LJILJANA, RADUSINOVIĆ NADA, RADUSINOVIĆ VIDAk, RAIČEVIĆ RADOVAN, RAIČEVIĆ STANKA, RAJOVIĆ ACO, RAJOVIĆ VASA, RAKOČEVIĆ DRAGAN, RAKOČEVIĆ DUŠAN, RAKOČEVIĆ GOJKA, RAKOČEVIĆ MILEVA, RAKOŠEVIĆ TOMO, RAMOVIĆ IZEDIN, RAŠOVIĆ ANKA, RAŠOVIĆ TIHOMIR, RAŠOVIĆ V. RAJKO, RAZIĆ BUDIMIR, RAŽNATOVIĆ JULKA, ROGANOVIĆ ŽELJKO, RONDOVIĆ MILIVOJE, RUDAN VLADIMIR, SAHA DELI, SAVIČEVIĆ TOMISLAV, ŠČEKIĆ DRAGUTIN, ŠČEKIĆ JOVAN, ŠČEKIĆ RADOJKO, ŠČEPANOVIĆ VELIMIR, ŠČEPANOVIĆ ŽARKO, ŠINDOLIĆ RADOMIR, ŠKARA SREČKO, ŠKATARIĆ BORISLAV, SMOLOVIĆ MILETA, SMOLOVIĆ PETRONIJE, STAMATOVIĆ VESELIN, STOJANOVIĆ VLADIMIR, STOŽINIĆ JAKŠA, STOŽINIĆ KOSTA, STRUGAR BUDIMIR, SUBAVČEV MIHAILO, ŠUNDIĆ VLASTIMIR, TASIĆ ZORAN, TMUŠIĆ VLADIMIR, TOMAŠEVIĆ SLOBODAN, TOMOVIĆ VELIZAR, TURKOVIĆ MARKO, TUROVIĆ ČEDOMIR, VASIĆ BRATISLAV, VELIMIROVIĆ LJUBICA, VELJOVIĆ VINKA, VEŠOVIĆ BOGIĆ, VIDIĆ SAVO, VLAHOVIĆ ČEDO, VLAHOVIĆ NOVICA, VOJVODIĆ NEBOJŠA, VUČETIĆ DRAGICA, VUČETIĆ NADA, VUČINIĆ VELJKO, VUČKOVIĆ DRAGAN, VUČKOVIĆ VERA, VUČKOVIĆ ŽARKO, VUČUROVIĆ ZORAN, VUJAČIĆ ĐORĐIJE, VUJISIĆ NIKOLA, VUJKOVIĆ SPASOJE, VUJOTIĆ RAJKO, VUJOVIĆ DRAGAN, VUKADINOVIĆ BORISLAV, VUKADINOVIĆ SLOBODAN, VUKAŠEVIĆ SILVANA, VUKAŠINOVIĆ ŽELJKO, VUKČEVIĆ DRAGAN, VUKČEVIĆ IVO, VUKČEVIĆ LJEPOSAVA, VUKČEVIĆ MILENKO, VUKČEVIĆ PETAR, VUKČEVIĆ VOJISLAV, VUKČEVIĆ ŽARKO, VUKČEVIĆ PETAR, VUKOSLAVOVIĆ MILADIN, VUKOVIĆ KOMNEN, VUKOVIĆ MILAN, VUKOVIĆ MILOŠ, VUKOVIĆ MIRKO, VUKOVIĆ RADOMAN, VUKSANOVIĆ RAJKO, VULEVIĆ MILORAD, VULEVIĆ RADOVAN, VULJEVIĆ PETAR, ZARUBICA MIRAŠ, ŽIVALJEVIĆ RANKO, ŽIVKOVIĆ PREDRAG, ŽIVKOVIĆ RADOVOJE, ZLATIČANIN SVETOZAR svi zastupani po punomoćniku Milanu Sekuloviću advokatu iz Podgorice, MIKETIĆ VLADIMIRA, RADOMIRA KNEŽEVIĆA, RADOVIĆ SNEŽANE, MILORADA BEČANOVIĆA, JOVIČEVIĆ SUZANE, STANKOVIĆ MIRSADA, RADINOVIĆ DESANKE, MILOŠEVIĆ ZORICE, GAVRILOVIĆ RAJKA, DROBNJAK VLADA, KARANFILOVIĆ MIRA, ŽIVKOVIĆ LJUBICE, KOSKA SNEŽANE, DEDIĆ RADOJICE, PAVIČEVIĆ VESNE, ADŽIĆ RAJKA, TOŠIĆ SREtenA, KRVAVAC BUDIMIRKE, STRUNJAŠ BLAGOJA, RADULOVIĆ MILOVANA, NOVAKOVIĆ RADMILE, MARAŠ MIRJANE, RADULOVIĆ VELIKE, JANKOVIĆ DUBRAVKE, ĐUKIĆ BRANKE, PETRIČEVIĆ BRANKA, ASANOVIĆ VESELINKE, JOVIČEVIĆ NIKOLE, SKOKO ADEMA, PERUNOVIĆ RAJKA, SAVIĆ RAJKA, RADUNOVIĆ SLAVKA, RADULOVIĆ ILIJE, ČADANOVIĆ BRANISLAVA, MITROVIĆ VASILIJA, MARTIĆA VUKA, VUKIMIROVIĆ BRANKA, ZARUBICA TOMISLAVA, SAJČIĆ ZDRAVKA, STOJANOVIĆ BRANISLAVA, RADOVIĆ RATKA, MLADENOVIĆ NENADA, JOKSIMOVIĆ LJUBISAVA, VUKČEVIĆ SREtenA, KALEZIĆ MILOVANA, ŠKATARIĆ MIRKA, KNEŽEVIĆ ZORANA, RADOVIĆE JELE, RAIČEVIĆ BODISLAVA, PEJOVIĆ DIMITRIJA, ARANITOVIĆ MILETE, PAVIČEVIĆ MILOVANA, VIDAkOVIĆ VLADIMIRA, VIDAkOVIĆ ZDRAVKA, MIJAJLOVIĆ SLAVKA, GENERALOVIĆ DUŠANA, ĐEČEVIĆ ABLAHA, PEJOVIĆ RADOMIRA, STANOVIĆ DANILA, RAŠOVIĆ NENADA, LJULJANOVIĆ BAJRAMA, NIKOČEVIĆ MUŠA, PEPIĆ ALIJE, PEJOVIĆ VLADETE, BULATOVIĆ DRAGOMIRA, MILETIĆ NEĐA, SUTAJ JUSUFA, MUHOVIĆ RIZA, BURIĆ PERIŠE, PALJAJ PRENA, MOZER SLAVKA, AGOVIĆ ŠERIĆA, ASANOVIĆ MIOMIRA, BOGOJEVIĆ OGNJENA, TOKSIĆ NAZIRA, LUKAČEVIĆ OBRENA, NIKOVIĆ MEHMEDA, SEKULIĆ NOVAKA, VOJINOVIĆ VELIMIRA, ŠUNDIĆ PETRA, BRNOVIĆ MILIVOJA, JANKOVIĆ RADISA, VUKČEVIĆ ŽELJKA, TOŠIĆ MILORADA, KOVAČEVIĆ BORA, DREŠEVIĆ TOMA, ČOVIĆ BUDIMIRA, BORIČIĆ KRSTA, MARKUŠ SLOBODANA, MIJATOVIĆ RADOMIRA, VUJAČIĆ SLAVKA, RAKOČEVIĆ DARKA, ŠČEPOVIĆ MILKA, PEJOVIĆ KREMENKA, JANKOVIĆ MILUTINA, STANOVIĆ BORISLAVA, VULEVIĆ ŽARKA, BRAJKOVIĆ MILOVANA, RADOVANOVIĆ NOVICE, VUJOVIĆ PETRA, VUJOVIĆ VUKOTE, ČABARKAPA ANKE, CEROVIĆ STOJKA, LJUMOVIĆ VESNE, EFOVIĆ VAIDE, DRAŠKOVIĆ BRANISLAVA, DIZDAREVIĆ VAHIDA, CAMAJ LJUĆE, ĐURIČKOVIĆ RADULA, RADULOVIĆ MIRKA, LEKIĆ VUKA, BRNOVIĆ ILIJE, NIKOČEVIĆ MILENKA, BOŠKOVIĆ DUŠANA, KALEZIĆ SPASOJA, PEJATOVIĆ DRAGICE, BAŠOVIĆ MIOMIRKE, PETRIČEVIĆ MILORADA, VUKSANOVIĆ VESELINA, STOJANOVIĆ DARKA, RAKOČEVIĆ SLAVKA, MIORTIĆ MILKE, RASPOOVIĆ MILOŠA, ARAPAJ NUA, VUJAČIĆ VASILIJA, BRNOVIĆ BOGDANA, ŠČEPANOVIĆ BRANKA, DEDIĆ MILORADA, POPOVIĆ MILANA, MIRANOVIĆ MILOŠA, ZLATIČANIN MILANA, DAMJANOVIĆ BOŽIDARA, PEROVIĆ GOJKA, STIJEPOVIĆ MARKA, BOŠKOVIĆ MILOVA, GLOBAREVIĆ ARIDVOJA, UJKAJ ĐELJOŠA, TOMOVIĆ RADOVANA, MURATOVIĆ BENA, PEJOVIĆ MIŠKA, FILIPOVIĆ MILANA, BRNOVIĆ MILENKA, BULATOVIĆ MIOMIRA, RADUNOVIĆ RADOSAVA, BULATOVIĆ MIROSLAVA, VUKČEVIĆ MILADINA, RADUSINOVIĆ MILIVOJA, PAPAJ ROKA, STANIŠIĆ MILENKA, RADIČEVIĆ SLAVKA, ŠANOVIĆ CVETKA, ĐIKANOVIĆ ČEDOMIRA, KOLJČIĆ PALJOKE, PEROVIĆ BUDIMIRA, JELIĆ MILOSAVA, VUKČEVIĆ DEJANA, RADOVIĆ OBRADA, STAMATOVIĆ BOŽIDARA, PETROVIĆ RANKA, RADULOVIĆ VELJKA, RADULOVIĆ RADOMIRA, RAMOVIĆ

FUADA, DAMJANOVIĆ ZORANA, VATIĆ JASMINE, RADEVIĆ DARLA, KOJIŠ ŠUĆA, MAJIĆ MOMČILA, KAŽIĆ MIODRAGA, MILIĆ MILANA, MILIĆ VUKAŠINA, STANOVIĆ STANKA, BOGOJEVIĆ DRAGANA, DROBNJAK ZORANA, JANKOVIĆ RADENKA, TERZIĆ ZORANA, PAVIČEVIĆ DARKA, ĐURIŠIĆ MIODRAGA, TUZOVIĆ NIJAZIMA, MUGOŠA SLAVICE, ŽIVKOVIĆ MILOŠA, BUKILIĆ BOSILJKE, GOGIĆ MILENKA, KEROVIĆ IZEDINA, POPOVIĆ MILANA, CMILJANIĆ ŽELJKA, KRSMANOVIĆ VOJINA, KARUŽIĆ DRAGANA, ĐURĐIĆ DRAGANA, BOŽOVIĆ NENADA, MARKOVIĆ DRAGOMRA, MILIČEVIĆ MOMIRA, JANKOVIĆ RANKA, VUKSANOVIĆ MILORADA, VUKČEVIĆ MILANA, MUGOŠA BOŠKA, PAVIČEVIĆ VOJISLAVA, MILIĆ MILORADA, IVANOVIĆ MILOŠA, MIROTIĆ MARKA, ASANOVIĆ STOJANA, VULEVIĆ ILIJE, ĐURKOVIĆ SLOBODANA, KARADŽIĆ BOŠKA, KOLORGIĆ ZORANA, ĐEKIĆ SRETEŃA, MIŠKOVIĆ DEJANA, VUKAŠINOVIĆ SLOBODANA, SKROBANOVIĆ ČEDOMIRA, MILOŠEVIĆ RADOSLAVA, MIROTIĆ RANKA, LAKOVIĆ RAJKA, PETROVIĆ MLADENA, VUKČEVIĆ ŠPIRA, AMLEZIĆ MITATA, POTPARA VELIMIRA, KALEZIĆ SVETOZARA, VUJAČIĆ SVETOZARA, JANKOVIĆ MILORADA, VULETIĆ VESELINA, IVANČEVIĆ RAJKA, VUKOVIĆ ZORICE, RACKOVIĆ JELKE, MIRANOVIĆ GOJKA, MIRANOVIĆ BOGDANA, MIJUŠKOVIĆ BOŽIDARA, DEDIĆ NIKICE, ČELEBIĆ DRAGANA, JANKOVIĆ PETRA, JOVIČEVIĆ BRANKA, DEDIĆ ZORANA, KOVAČEVIĆ DANILA, KAVARIĆ MILORADA, PEJANOVIĆ SNEŽANE, ĐUROVIĆ VELIMIRA, PERIĆ STANKE, KOVAČEVIĆ MILANA, RUBEŽIĆ IVANA, VUKČEVIĆ MIODRAGA, MILOŠEVIĆ VESELINA, MARAŠEVIĆ BRANKA, STAMATOVIĆ LJILJANE, DOBRAŠINOVIĆ DARKA, DEDIĆ DRAGICE, LJUMOVIĆ RADOSLAVA, BRAJOVIĆ SLAVKA, SLAVKOVIĆ NENADA, ĐUROVIĆ BOŽIDARA, JAHIĆ FETAHA, ČUPIĆ RADENKA, PEJOVIĆ OLGE, KRKOTIĆ VELIBORA, ČGAČEVIĆ SELME, LUKAČEVIĆ SLOBODANKE, ČETKOVIĆ PETKA, MIRANOVIĆ MILEVE, MRDAK SLAVKA, RADULOVIĆ BORISLABA, MARKOVIĆ BRANISLAVA, KONATAR MILOJA, ŠUKOVIĆ ŽELJKA, RADULOVIĆ RADIVOJA, UJKIĆ PRELJA, ĐOKOVIĆ BAJRAMA, MIROTIĆ MIODRAGA, PETRIĆ NIKOLE, PEJOVIĆ MIODRAGA, KOLJENOVIĆ SENADA, KLIKOVAČ NOVICE, GARDAŠEVIĆ MILISAVA, ČETKOVIĆ GORANA, BOGOJEVIĆ DRAGOSLAVA, ĐURANOVIĆ DRAGUTINA, KOVAČEVIĆ ZORICE, koje zastupa punomoćnik Nikola Bulatović advokat iz Podgorice, VUKČEVIĆ VLADIMIRA, iz Podgorice, zastupanog po punomoćniku Jeleni Bročić Nikić, advokatu iz Podgorice, VASILJEVIĆ BRANKE, iz Podgorice, zastupane po punomoćniku Vukadinu Čadjenoviću, advokatu iz Podgorice, PERO PETRIČEVIĆ kojeg zastupa punomoćnik Predrag Šofranac advokat iz Podgorice, RADENKA MILIĆA kojeg zastupa punomoćnik Novica Milošević advokat iz Podgorice, DRAGIŠE ROSANDIĆA, DARKO NERAC koje zastupa punomoćnik Radonja Prelević advokat iz Podgorice, MILOŠ RADONJIĆ zastupan po punomoćniku Milenku Raspopoviću advokatu iz Podgorice, GORANKE MIJAJLOVIĆ, LJILJANE MILUTINOVIĆ zastupane po punomoćniku Ljiljani Pavičević advokatu iz Podgorice, BORISLABA MIJANOVIĆA zastupanog po punomoćniku Nenadu Pavličiću advokatu iz Podgorice, NIKOLA VUJOVIĆ zastupan po punomoćniku Zorici Drašković advokatu iz Podgorice, PETAR BRNOVIĆ zastupan po punomoćniku Čedu Dobroviću advokatu iz Podgorice, MIRKO ZEČEVIĆ, BAJO ĐUROVIĆ koje zastupa Služba pravne pomoći iz Podgorice, MIĆANOVIĆ SAVO zastupan po punomoćniku Branislavki Mićanović iz Podgorice, ul. Igmanska br.5, MILIVOJA MUGOŠE iz Podgorice, ul. Bulevar Svetog Petra Cetinjskog br.67, VUKOVIĆ RATKA iz Podgorice, ĐORĐIJE POPOVIĆ iz Podgorice, ul. Milana Kuća br.21, Glavnog grada Podgorice kojeg zastupa Direkcija za imovinu Glavnog grada Podgorice, Države Crne Gore koju zastupa zakonski zastupnik Zaštitnik imovinsko-pravnih interesa CG iz Podgorice, protiv izvršnog dužnika "RADOJE DAKIĆ", AD Podgorica, radi prodaje nekretnina koje su predmet izvršenja, van ročišta, dana 20.05.2015. godine, donio je

Z A K L J U Č A K

I Nalaže se Upravi za nekretnine CG-PJ Podgorica da izvrši brisanje tereta-zabilježbe rješenja o izvršenju ovoga suda i da izvrši upis prava svojine na predmetnim nepokretnostima kupcima sa sledećih nepokretnosti:

1. Nepokretnost-urbanističke parcele br.21, površine 20130 m²-dio kat. parcele br.1519/1 površine 16103 m² (zemljište uz privrednu zgradu površine 6775 m²; zemljište ispod dijela objekta br.1 površine 5505 m²; zemljište ispod dijela objekta br.2 površine 2438 m² i zemljište ispod objekta br.3 površine 1385 m²); dio kat. parcele br.1504/1 površine 1441 m²; neplodno zemljište kao dio kat. parcele br.1506 površine 339 m²; zemljište uz privrednu zgradu, dio kat. parcele br.1503/16 površine 409 m²; zemljište uz privrednu zgradu, dio kat. parcele br.1520/1 površine 1611 m²; zemljište uz privrednu zgradu, kat. parcela br.1503/17 površine 132 m²; zemljište uz privrednu zgradu, kat. parcela br.1505/3, površine 71 m²; zemljište uz privrednu zgradu, kat. parcela br.1519/7 površine 24 m², zemljište ispod pomoćnog objekta sve iz lista nepokretnosti br.184 KO Podgorica I a sve shodno nalazu i mišljenju sudskog vještaka geodetske struke Novelje Femića od 15.04.2015. godine sa kordinatama, kupca "Okov" DOO iz Podgorice.

2. Nepokretnosti-urbanističke parcele br.6, površine 2679 m², kupac "Voli trade" DOO iz Podgorice.

3. Nepokretnosti-urbanističke parcele br.7, površine 351 m², kupac "Voli trade" DOO iz Podgorice.

4. Nepokretnosti-urbanističke parcele br.8, površine 335 m², kupac "Voli trade" DOO iz Podgorice.

5. Nepokretnosti-urbanističke parcele br.3-10, površine 1.241 m², kupac "Čelebić" DOO iz Podgorice a sve shodno nalazu i mišljenju sudskog vještaka geodetske struke Novelje Femića od 15.04.2015. godine sa kordinatama.

O b r a z l o ž e n j e

Na dvanaestom ročištu za prodaju usmenim javnim nadmetanjem nepokretnosti izvršnog dužnika koje je održano 23.03.2015. godine, privredno društvo „Okov“ DOO iz Podgorice kupilo je nepokretnosti izvršnog dužnika bliže naznačenu stavom prvim izreke za kupoprodajnu cijenu od 1.713.005,00 € tačnije za polovinu njene utvrđene tržišne vrijednosti. Prije javnog nadmetanja kupac je dostavio sudu kreditne naloge na iznose: od 55.000,00 € od 23.03.2015. godine, 120.000,00 € od 23.03.2015. godine i 167.601,00 € od 23.03.2015. godine kao dokaz da je izvršena uplata jemstva u visini jedne desetine utvrđene tržišne vrijednosti predmetne nepokretnosti uz obavezu da ostatak kupoprodajne cijene u iznosu od 1.370.404,00 € uplati u roku od 30 dana od dana održavanja naznačenog ročišta. Podneskom od 14.04.2015. godine, kupac je obavijestio sud da je izvršio uplatu preostalog dijela kupoprodajne cijene u iznosu od 1.370.404,00 €, dana 09.04.2015. godine, u prilog svojih navoda dostavljajući izvod sa svoga računa br.83 od 09.04.2015. godine koji se vodi kod „Societe generale Montenegro“ AD iz Podgorice.

Na dvanaestom ročištu za prodaju usmenim javnim nadmetanjem nepokretnosti izvršnog dužnika koje je održano 23.03.2015. godine, privredno društvo „Voli trade“ DOO iz Podgorice kupilo je nepokretnosti izvršnog dužnika bliže naznačenu stavom trećim izreke za kupoprodajnu cijenu od 227.715,00 €. Prije javnog nadmetanja kupac je dostavio sudu kreditni nalog na iznos od 45.600,00 € od 23.03.2015. godine kao dokaz da je izvršena uplata jemstva u visini jedne desetine utvrđene tržišne vrijednosti predmetne nepokretnosti uz obavezu da ostatak kupoprodajne cijene u iznosu od 182.115,00 € uplati u roku od 30 dana od dana održavanja naznačenog ročišta. Podneskom od 27.04.2015. godine, kupac je obavijestio sud da je izvršio uplatu preostalog dijela kupoprodajne cijene u iznosu od 182.115,00 €, dana 23.04.2015. godine, u prilog svojih navoda dostavljajući kreditni nalog „Erste bank“ AD iz Podgorice na naznačeni iznos.

Na dvanaestom ročištu za prodaju usmenim javnim nadmetanjem nepokretnosti izvršnog dužnika koje je održano 23.03.2015. godine, privredno društvo „Voli trade“ DOO iz Podgorice kupilo je nepokretnosti izvršnog dužnika bliže naznačenu stavom trećim izreke za kupoprodajnu cijenu od 30.000,00 €. Prije javnog nadmetanja kupac je dostavio sudu kreditni nalog na iznos od 6.000,00 € od 23.03.2015. godine kao dokaz da je izvršena uplata jemstva u visini jedne desetine utvrđene tržišne vrijednosti predmetne nepokretnosti uz obavezu da ostatak kupoprodajne cijene u iznosu od 24.000,00 € uplati u roku od 30 dana od dana održavanja naznačenog ročišta. Podneskom od 27.04.2015. godine, kupac je obavijestio sud da je izvršio uplatu preostalog dijela kupoprodajne cijene u iznosu od 24.000,00 €, dana 23.04.2015. godine, u prilog svojih navoda dostavljajući kreditni nalog „Erste bank“ AD iz Podgorice na naznačeni iznos.

Na dvanaestom ročištu za prodaju usmenim javnim nadmetanjem nepokretnosti izvršnog dužnika koje je održano 23.03.2015. godine, privredno društvo „Voli trade“ DOO iz Podgorice kupilo je nepokretnosti izvršnog dužnika bliže naznačenu stavom četvrtim izreke za kupoprodajnu cijenu od 28.500,00 €. Prije javnog nadmetanja kupac je dostavio sudu kreditni nalog na iznos od 5.800,00 € od 23.03.2015. godine kao dokaz da je izvršena uplata jemstva u visini jedne desetine utvrđene tržišne vrijednosti predmetne nepokretnosti uz obavezu da ostatak kupoprodajne cijene u iznosu od 22.700,00 € uplati u roku od 30 dana od dana održavanja naznačenog ročišta. Podneskom od 27.04.2015. godine, kupac je obavijestio sud da je izvršio uplatu preostalog dijela kupoprodajne cijene u iznosu od 22.700,00 €, dana 23.04.2015. godine, u prilog svojih navoda dostavljajući kreditni nalog „Erste bank“ AD iz Podgorice na naznačeni iznos.

Na dvanaestom ročištu za prodaju usmenim javnim nadmetanjem nepokretnosti izvršnog dužnika koje je održano 23.03.2015. godine, privredno društvo „Čelebić“ DOO iz Podgorice kupilo je nepokretnosti izvršnog dužnika bliže naznačenu stavom petim izreke za kupoprodajnu cijenu od 78.200,00 € tačnije za polovinu njene utvrđene tržišne vrijednosti. Prije javnog nadmetanja kupac je dostavio sudu kreditni nalog na iznos od 15.640,00 € od 23.03.2015. godine kao dokaz da je izvršena uplata jemstva u visini jedne desetine utvrđene tržišne vrijednosti predmetne nepokretnosti uz obavezu da ostatak kupoprodajne cijene u iznosu od 62.560,00 € uplati u roku od 30 dana od dana održavanja naznačenog ročišta. Nakon prodaje, vještačenjem po sudskom vještaku geodetske struke Novelji Femiću od 15.04.2015. godine, utvrđeno da površina predmetne

nepokretnosti koja je u svojini izvršnog dužnika iznosi 1.241 m². Podneskom od 24.04.2015. godine, kupac je obavijestio sud da je izvršio uplatu preostalog dijela kupoprodajne cijene u prilog svojih navoda dostavljajući izvod sa svoga računa kod „Erste bank“ AD iz Podgorice od 22.04.2015. godine na iznose od: 60.367,00 €, 27.115,00 € i kreditni nalog na iznos od 2.363,00 € od 23.03.2015. godine „Crnogorske komercijalne banke“ AD iz Podgorice.

Budući da su kupci u cjelosti izvršili uplate cjelokupnog iznosa kupoprodajnih cijena u ostavljenom roku to je temeljom odredbi čl.181, 182 i 183 ZIO-a donijet zaključak iz izreke.

OSNOVNI SUD U PODGORICI

Dana 20.05.2015. godine.



PRAVNA POUKA: Protiv ovog zaključka nije dozvoljen prigovor saglasno odredbi čl.8 st.2 ZIO-a.

SKICA LICA MJESTA

R=1:500

I.br.875/06

Opština: Podgorica
 Kat.opšt: Podgorica I
 K. parc:1503/1, 1503/60, 1503/52,
 1510/3, 1510/4, 1510/1, 1382
 Urb. parc: 3-9 i 3-10



URBANISTIČKA PARCELA 3-10

- 01 6601887.39 4700349.92
- 02 6601888.57 4700350.57
- 03 6601894.52 4700353.84
- 04 6601920.70 4700368.23
- 16 6601915.66 4700377.42
- 17 6601914.41 4700379.69
- 18 6601906.27 4700394.52
- 19 6601904.56 4700397.56
- 20 6601904.48 4700397.70
- 21 6601904.07 4700398.19
- 22 6601903.59 4700398.63
- 23 6601903.08 4700398.99
- 24 6601902.50 4700399.30
- 25 6601901.89 4700399.53
- 26 6601901.26 4700399.68
- 27 6601901.24 4700399.68
- 28 6601900.63 4700399.74
- 29 6601899.96 4700399.72
- 30 6601899.32 4700399.62
- 31 6601898.69 4700399.43
- 32 6601897.80 4700399.01
- 33 6601881.53 4700390.10
- 34 6601880.55 4700389.57
- 35 6601879.51 4700388.92
- 36 6601877.74 4700387.52
- 37 6601876.27 4700385.99
- 38 6601875.65 4700385.20
- 39 6601874.63 4700383.56
- 40 6601873.84 4700381.83
- 41 6601873.57 4700380.99
- 42 6601873.37 4700380.14
- 43 6601873.25 4700379.29
- 44 6601873.20 4700378.37
- 45 6601873.22 4700377.52
- 46 6601873.32 4700376.66
- 47 6601873.50 4700375.79
- 48 6601873.75 4700374.94
- 49 6601874.06 4700374.15
- 50 6601874.46 4700373.35
- 51 6601887.38 4700349.91

LEGENDA:

- Granica urb. parcele
- Granica kat. parcele
- Objekat

URBANISTIČKA PARCELA 3-9

- 01 6601887.39 4700349.92
- 02 6601888.57 4700350.57
- 03 6601894.52 4700353.84
- 04 6601920.70 4700368.23
- 05 6601923.11 4700363.98
- 06 6601925.09 4700360.49
- 07 6601932.51 4700347.38
- 08 6601933.58 4700345.51
- 09 6601939.02 4700335.90
- 10 6601934.21 4700333.27
- 11 6601921.04 4700326.04
- 12 6601912.05 4700321.13
- 13 6601907.86 4700318.83
- 14 6601905.25 4700317.40
- 15 6601899.69 4700327.52

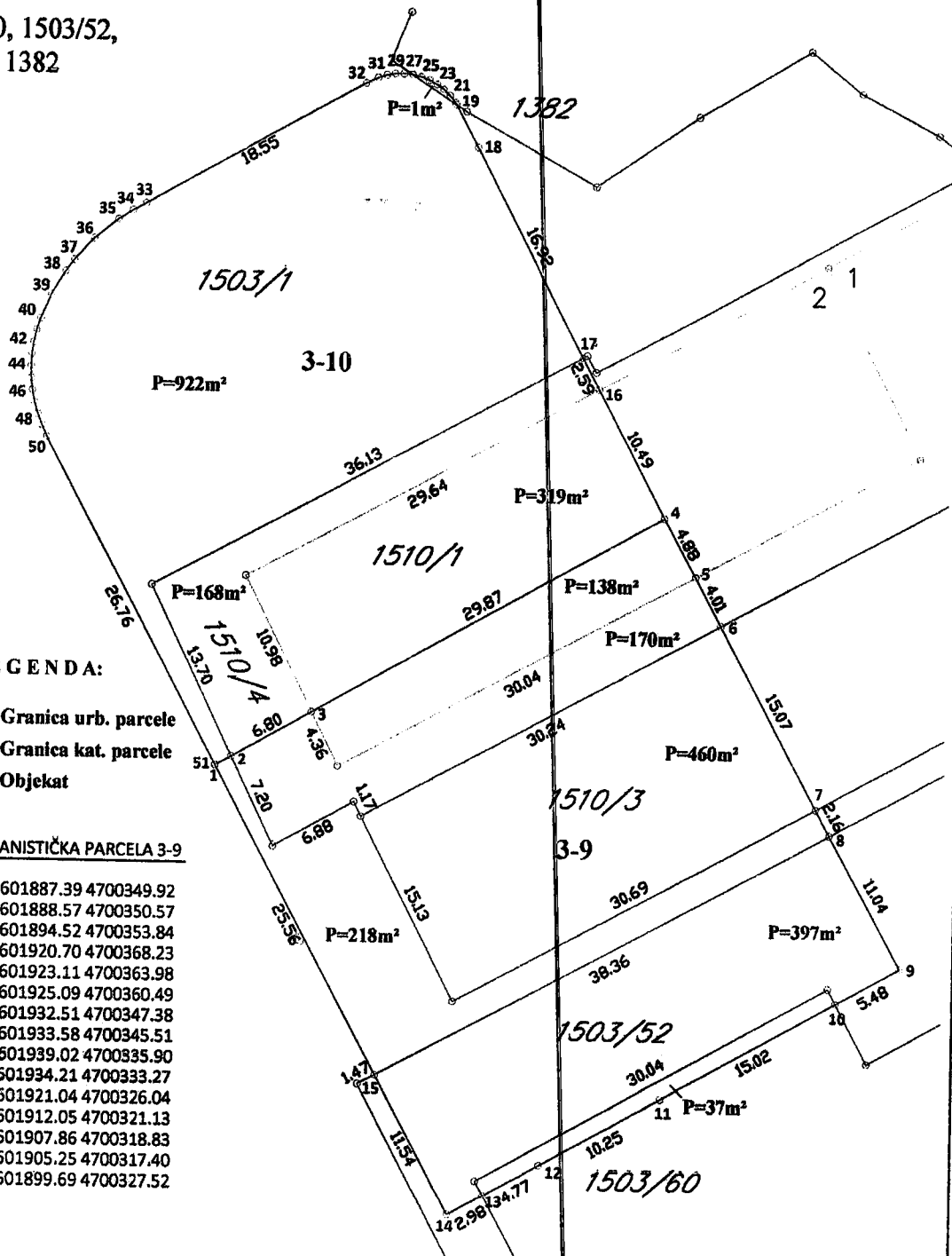

Urbanistička parcela 3-10, DUP "Radoje Dakić - izmjene i dopune", ukupne površine P=1410m² koju čine dijelovi katastarskih parcela :

- 1503/1, pov. P=922m², LN 4346 KO PG I, zemlj. uz privrednu zgradu, korišćenje RADOJE DAKIĆ
- 1510/4, pov. P=168m², LN 4582 KO PG I, zemlj. uz privrednu zgradu, sukorišćenje "CMC" AD 473/505 i Glavni grad - Podgorica 32/505
- 1510/1, pov. P=319m², LN 4558 KO PG I, zemlj. ispod posl. zgrade u privredi, sukorišćenje Janković Nebojša 200/954 i RADOJE DAKIĆ 754/954
- 1382, pov. P=1m², LN 974 KO PG I, njiva 3. klase, svojina JU Univerzitet Crne Gore.

Urbanistička parcela 3-9, DUP "Radoje Dakić - izmjene i dopune", ukupne površine P=1420m² koju čine dijelovi katastarskih parcela :

- 1503/1, pov. P=218m², LN 4346 KO PG I, zemljište uz privrednu zgradu, korišćenje RADOJE DAKIĆ
- 1510/4, pov. P=170m², LN 4582 KO PG I, zemljište uz privrednu zgradu, sukorišćenje "CMC" AD 473/505 i Glavni grad - Podgorica 32/505
- 1510/1, pov. P=138m², LN 4558 KO PG I, zemlj. ispod posl. zgrade u privredi, sukorišćenje Janković Nebojša 200/954 i RADOJE DAKIĆ 754/954
- 1510/3, pov. P=460m², LN 4426 KO PG I, zemljište ispod poslovne zgrade u privredi, korišćenje "CMC" AD
- 1503/52, pov. P=397m², LN 4473 KO PG I, zemljište uz privrednu zgradu, korišćenje "Čelebić Real Estate"
- 1503/60, pov. P=37m², LN 4565 KO PG I, zemljište uz stambeno poslovnu zgradu, zajednička svojina elaznih vlasnika.



Sudski vještak:
 Novelia Femić. inž. geod

OSNOVNI SUD U PODGORICI, kao izvršni, po sudiji Danilu Jegdiću, u pravnoj stvari izvršnih povjerilaca MUGOŠA J.DRAGANA, RADOVIĆ RAJKA, PETANOVIĆ BUDIMIRA, RAIČKOVIĆ NIKOLE, MIRANOVIĆ RADOVANA, DJUKANOVIĆ BLAGOTE, LEKOVIĆ ŽELJKA, TIODOROVIĆ DRAGOLJUBA, SEKULIĆ BRANISLAVA, RADUNOVIĆ DRAGANA, MALOVIĆ ZORANA, MATAN PERICE, ŠČEPANOVIĆ VESELINA, DEDIĆ MIODRAGA, POPOVIĆ SLOBODANA, BOŠKOVIĆ VUKALICE, VUJOVIĆ DJORDJIJE, KOVAČEVIĆ BRANKA, DJUKANOVIĆ SLOBODANA, DJURIŠIĆ JOVANA, MUGOŠA ANDRIJE, MARTINOVIĆ DRAGICE, JOVIČEVIĆ ZORKE, LOPIČIĆ VOJINA, MIROTIĆ MILENKA, BEGOVIĆ RADISAVA, DJURIČIĆ ZORANA, VASOVIĆ MOMČILA, RADULOVIĆ ČASLAVA, MARTINOVIĆ RAJKA, ROGANOVIĆ SLAVKA, JOVIČEVIĆ ŽARKA, JOVANOVIĆ MILOSAVA, DJUKANOVIĆ BORISLAVA, PUPOVIĆ VLADA, BOLJEVIĆ MILANA, GARDAŠEVIĆ VOJISLAVA, ORAHOVAC MILANA, BEŠOVIĆ VUKIČA, ALIJAJ LJULJAŠA, TURKOVIĆ SLAVKA, VELIMIROVIĆ BOGOLJUBA, BOJANIĆ VJERE, GOGIĆ RADENKE, VUJAČIĆ BOSILJKE, ZLATIČANIN BISERKE, VUČETIĆ NADICE, ŠUKOVIĆ RADE, ŠUKOVIĆ BRANISLAVA, MARKOVIĆ MILISAVA, ASANOVIĆ DRAGANA, FILIPOVIĆ RADOMIRA, DJUROVIĆ MIODRAGA, GILIĆ ŠUČA, PALJUŠEVIĆ VATE, MIRANOVIĆ DJORDJIJE, KAPETANOVIĆ IKE, JELIĆ MILIJE, VLAHOVIĆ SLOBODANA, VUKADINOVIĆ ČEDOMIRA, PRELEVIĆ OLGE, DJURIČKOVIĆ VELJKA, PETRIČEVIĆ BUDIMIRA, MARKOVIĆ VUKICE, DJIKANOVIĆ SVETOZARA, STOŽINIĆ TATJANE, MILIĆ VERE, JABLAN ZORKE, BULATOVIĆ JELKE, ČETKOVIĆ ANKE, KRAČKOVIĆ MILUTINA, VAVIĆ MILICE, RADUNOVIĆ RADUNA, JANKOVIĆ DJORDJINE, VUKMIROVIĆ SVETOZARA, ŠARANOVIĆ NADE, ČETKOVIĆ VESELINKE, DAKOVIĆ DESANKE, RADULOVIĆ RADMILE, MARTINOVIĆ SAVKE, MARKOVIĆ DRAGANA, JANKOVIĆ SVETOZARA, MUGOŠA MILENE, VUKČEVIĆ RAJKA, DEDIVANOVIĆ DOKE, NENADOVIĆ DRAGANA, JAUKOVIĆ BRANISLAVA, MARKOVIĆ LJILJANE, VUJOŠEVIĆ DANICE, GLOBAREVIĆ STANKE, VUKČEVIĆ MIODRAGA, RAŽNATOVIĆ BOŽIDARA, BOŠKOVIĆ MILENE, MIJANOVIĆ DRAGANA, BARANIN MILANA, DAKIĆNOVICE, RADEVIĆ MILOVANA, DJUKIĆ MILIVOJA, DEDIĆ SLAVICE, BULATOVIĆ OBRADA, ČELEBIĆ VIDE, STANISAVIĆ BRANISLAVA, MILOŠEVIĆ SLAVKA, KRGOVIĆ NIKICE, BADNJAR MOMČILA, BEGENAJ RIVE, MOJAŠEVIĆ LJILJANE, MARAŠ G. ALEKSANDRA, KALEZIĆ KATICE, MESIĆ ŽELJKE, IVANOVIĆ GORANA, KNEŽEVIĆ SLOBODANA, MARTINOVIĆ MILJANA, MILAČIĆ RANKA, SEKULOVIĆ ZLATKA, IVANOVIĆ MLADENA, VUKSANOVIĆ DRAGUTINA, NAŠKOVIĆ BOŠKA, BUŠKOVIĆ DARKA, ČUPIĆ ČEDOMIRA, LURUTOVIĆ OLGE, KAVARIĆ VESELINKE, LOPIČIĆ NADE, BRALETIĆ ZAGORKE, LADJIĆ RADMILE, MARAŠ VUKAŠINA, MILONJIĆ MIRJANE, MILUTINOVIĆ DARINKE, MIROTIĆ RADOVANA, STANOJEVIĆ MILORADA, ČETKOVIĆ VELIBORA, LEPOSAVIĆ RADOVANA, MARKOVIĆ VELIMIRA, PERKOVIĆ PETRA, RAIČEVIĆ DRAGANA, TERZIĆ ŠPIRA, ULIČEVIĆ DANILA, ŽIVKOVIĆ RADOMIRA, VUKIČEVIĆ LJEPOSAVE, VLAHOVIĆ MIRKA, VUKČEVIĆ ZORANA, ŽUGIĆ UGLJEŠE, BURZANOVIĆ ZORANA, VUKČEVIĆ SLOBODANA, POPOVIĆ SLAVICE, VUJOVIĆ RADMILE, PAVIČEVIĆ BRANKE, DJUROVIĆ BOSE, STANKOVIĆ VESELINA, VUKČEVIĆ DRAGANA, SIMOVIĆ MILIJANE, RADOVIĆ KONSTATINA, BOLJEVIĆ OLGE, BRAJOVIĆ SLOBODANKE, JEREMIĆ VUKICE, KNEŽEVIĆ B. RADOMIRA, ČELEBIĆ SRDJE, DEDIĆ DUŠANKE, MARAŠ VESNE, TIODOROVIĆ BRANISLAVA, STOJANOVIĆ LJUBINKE, BULATOVIĆ DRAGOLJUBA, ČUPIĆ VJERE, BEKAN VESNE, JOVIČIĆ ZORANA, ZDRAVEVSKI ZLATKA, ZOGOVIĆ RANKA, PEJOVIĆ BOŽIDARA, PEPIĆ DŽEVADA, NOVAKOVIĆ VUKAŠINA, MIRANOVIĆ DRAGOLJUBA, STIJEPOVIĆ ZDENKE, MIROVIĆ HRISTINE, VUKOVIĆ ŽELJKA, KAŽIĆ GOJKA, MARKOVIĆ NOVAKA, ISIĆ ESMINE, VUKČEVIĆ ZARIJE, BURZAN ZORANA, BULATOVIĆ DRAGANA, VUJOVIĆ MIODRAGA, KALUDJEROVIĆ BRANKA, PETROVIĆ VELJKA, BOŠKOVIĆ VUKOJICE, BEŠOVIĆ BOŠKA, VULETIĆ RANKA, VUKČEVIĆ NIKOLE, VUKČEVIĆ MILIVOJA, VUKOVIĆ DRAGOLJUBA, VUKČEVIĆ PERA, GRABEŽ ZLATKA, DJEKOVIĆ DJOKA, JUNIKU DŽEMALJA, KOSTIĆ ŽARKA, KOJIĆ ISMETA, MARAŠ TADOMIRA, MARKOVIĆ NOVELJE, MAROVIĆ VLADA, MUGOŠA V DRAGANA, OMERIČIĆ RUŽDA, PIPER RADOJKA, RADUNOVIĆ DRAGIŠE, RADINOVIĆ RADOVANA, RADINOVIĆ VESKA, RADUSINOVIĆ MLADENA, RUTOVIĆ RADENKA, SOFTIĆ FAIKA, VUKČEVIĆ JOVANA, JOVOVIĆ DUŠANA, LADJIĆ BRANKA, LEKOVIĆ BRANKA, MARKUŠ STANKA, RADOVIĆ RATKA, DRAGIŠIĆ MARKA, DŽAFEROVIĆ SLOBODANA, BULATOVIĆ NADE, DELEVIĆ MILA i VUKČEVIĆ VESELINA, MRDAK SLAVICE, KRAČKOVIĆ BORISLAVA, VLAHOVIĆ BOŽIDARA, RAKOČEVIĆ DESANKE, ČIROVIĆ ANKE, BULATOVIĆ NADE, DODEROVIĆ ZORANA, RADONJIĆ STANKE, MUGOŠA ŽELJKE, MILAČIĆ ŽELJKA, VUKČEVIĆ CVETKA, VUJAČIĆ ZDENKE, JANJIĆ ZORICE, ADROVIĆ SVETLANE, DRAGAŠ MILUTINA, RAKOČEVIĆ RANKA, KRVAVAC LUKE, MINIĆ SRETKA, NIKOLIĆ BOBANA, BJELANOVIĆ MARJANA, DAMJANOVIĆ MILENKA, GLOBAREVIĆ RANKA, KAŽIĆ SLOBODANA, MITROVIĆ SLOBODANA, VUJOVIĆ DRAGANA, MIROTIĆ DJORDJIJE, RADUNOVIĆ MILOŠA, BANOVIĆ ZORE, VLAHOVIĆ MILIJANE, VOJINOVIĆ STANE, MIŠEVIĆ BOŽA, SOŠIĆ DRAGOSLAVA, RADINOVIĆ ŽARKA, KNEŽEVIĆ GOJKA, PANTOVIĆ DRAGANA, ŠLJIVANČANIN VOJISLAVA, KONJEVIĆ MILIČA, DJOROVIĆ DMITRA, ŠABOTIĆ ČEMALA, JUSIĆ IZEDINA, VUKOVIĆ CVEJA, BULATOVIĆ MARKA, BULATOVIĆ DUŠANA, MUHOVIĆ RAMA, DJURETIĆ SPASOJA, PEJOVIĆ DIMITRIJE, GAGOVIĆ JOVANA, LABOVIĆ MILOVANA, GAZIVODA IVANA, BOŽOVIĆ SENKE, IVANOVIĆ MILJANA, MOJAŠEVIĆ VASA, MUHOVIĆ SMAJLA, BOŽOVIĆ VUČETE, PLANIĆ DRAGANA, VLAHOVIĆ RAJKA, BRNOVIĆ GOJKA, GLOBAREVIĆ MIHAILA, ŠABANOVIĆ ISMETA, RADUSINOVIĆ BRANKA, BEGOVIĆ SLOBODANA, STANKOVIĆ PETRA, ČETKOVIĆ MILENKA, BULATOVIĆ MILJANA, KANDIĆ ZLATKA, MIJATOVIĆ LJUBIŠE, BUJIŠIĆ GOJKA, MOJAŠEVIĆ ZLATIMIRA, PERKOVIĆ NIKOLE, ŠIŠOVIĆ BRANKA, GARDAŠEVIĆ GORANA, VUKOVIĆ VESELINA, KALUDJEROVIĆ GOJKA, RAIČEVIĆ RAJKA, RABRENOVIĆ RADOSAVA, IKOVIĆ RAJKA, ŽUJOVIĆ BRANKA, IVANOVIĆ MILISAVA, JANKOVIĆ SLAVKA, KONJEVIĆ MILOVANA, PEKOVIĆ MIJATA, ŠČEKIĆ MILANA, JANJIĆ ZORANA, BOŠKOVIĆ RATKA, BULATOVIĆ PAVLA, KOJOVIĆ VIDOJA, NOVIČEVIĆ DOBRAŠINA, MUGOŠA VESNE i KRVAVAC MARJANE, MAJIĆ SLAVICE, BAŠANOVIĆ NATAŠE, RADINOVIĆ OLIVERE, FILIPOVIĆ OLIVERE, ŽIŽIĆ VESNE, PEROVIĆ JOVANKE, STANIŠIĆ RADENKA, MILAČIĆ SLAVE, POPOVIĆ RADMILE, PEJANOVIĆ MILISAVA, RADINOVIĆ ZVONIMIRA, DABOVIĆ DRAGOMIRA, DMITRIĆ ZORANA, VLAHOVIĆ SLOBODANA, VLAHOVIĆ MILOICE, KNEŽEVIĆ DANA, RADOŠEVIĆ SLAVKA, JOVANOVIĆ NIKOLE, DAŠIĆ RANKA, BULATOVIĆ RAJA, JOVANOVIĆ DAVORA, DABANOVIĆ DRAGANA, VUKOVIĆ ZORANA, DOBROVIĆ BOŠKA, RAČIĆ MARINKA, BULATOVIĆ VELJKA, BULATOVIĆ RADOMANA, IVANOVIĆ RAJKA, ASANOVIĆ MARKA, RAKOČEVIĆ NOVAKA, RADOVIĆ RADOVANA, OGNJENOVIĆ NENADA, RADOŠEVIĆ ZLATKA, TOMOVIĆ BOŽIDARA, STANIŠIĆ ŽELJKA, LALOVIĆ RADIVOJA, RAIČKOVIĆ MILOVANA, SEKULIĆ MILIVOJA, PETROVIĆ VUKA, STOJANOVIĆ MILORADA, JOLOVIĆ VUKA, VUKČEVIĆ DRAGANA, ZEJAKGORČILA, PAVIČEVIĆ RANKA, PEROVIĆ BOGIČA, KALEZIĆ VELJKA, DEDIĆ MILANA, RAIČKOVIĆ DESANKE, GARDAŠEVIĆ ZORANA, KNEŽEVIĆ RADOMIRA, LEKOVIĆ VELIMIRA, RADOVIĆ SNEŽANE, JOVIČEVIĆ SUZANE, STANKOVIĆ MIRSADE, MEĐEDOVIĆ MERSIDE, OROVIĆ SLOBODANA, PAVIČEVIĆ VOJISLAVA,

IVANOVIĆ MILOŠA, MILIĆ MILORADA, MARIĆ PETRA, ASANOVIĆ STOJANA, DJURKOVIĆ SLOBODANA, KARADŽIĆ BOŠKA, SKROBANOVIĆ ČEDA, VULJEVIĆ ILIJE, DJEKIĆ SRETENA, MIŠKOVIĆ DEJANA, KOLOGOVIĆ ZORANA, VUKAŠINOVIĆ SLOBODANA, VUKČEVIĆ ŠPIRA, LAKOVIĆ RAJKA, MIROTIĆ MARKA, PERUNOVIĆ RAJKA, PEJATOVIĆ DRAGICE, RASPOPOVIĆ MILOŠA, KALEZIĆ SPASOJA, BAŠOVIĆ MIOMIRKE, RAKČEVIĆ SLAVKA, MARKOVIĆ BOŽIDARA, MIROTIĆ MILKE, VUKSANOVIĆ VESELINA, STOJANOVIĆ DARKA, PETRIČEVIĆ MILORADA, DJURIŠIĆ MIODRAGA, TUZOVIĆ NIJAZIMA, MUGOŠA SLAVICE, GOGIĆ MILENKA, KEROVIĆ IZEDINA, POPOVIĆ B. MILANA, CMILJANIĆ ŽELJKA, KRSMANOVIĆ VOJINA, ŽIVKOVIĆ MILOŠA, MALEZIĆ MITATA, KARUŽIĆ DRAGANA, DJURDIĆ DRAGANA, BOŽOVIĆ NENADA, ISIĆ ŠEFKETA, BOŠKOVIĆ SLOBODANA, SKOKO ADEMA, RADUSINOVIĆ RATKA, JOVIČEVIĆ NIKOLE, BOJANIĆ PETRA, PEROVIĆ MILUTINA, PETRIČEVIĆ BRANKA, PAVIČEVIĆ VESNE, ADŽIĆ RANKA, TOŠIĆ SRETENA, KRVAČAC BUDIMIRKE, STRUNJAŠ BLAGOJA, ŠUNDIĆ RADOJKA, NOVAKOVIĆ RADMILE, RADULOVIĆ VELIKE, ČETKOVIĆ PETKA, MIRANOVIĆ MILEVE, MARKOVIĆ BRANISLAVA, MRDAK SLAVKA, RADULOVIĆ BORISLAVA, ŠUKOVIĆ ŽELJKA, KONATAR MILOJA, RADULOVIĆ RADIVOJA, DJOKOVIĆ BAJRAMA, RADUNOVIĆ RADMILE, STIJEPOVIĆ MILORADA, LUKAČEVIĆ SLOBODANKE, RADONJIĆ MILANA, BRAJOVIĆ SLAVKA, SLAVKOVIĆ NENADA, GRUM ZDENKE, VUKČEVIĆ MIODRAGA, JAHIĆ FETAHA, MARAŠEVIĆ BRANKE, RUBEŽIĆ IVANA, TOMOVIĆ RADOVANA, PEJOVIĆ MIŠKA, POPOVIĆ MILANA, FILIPOVIĆ MILANA, RADUNOVIĆ DRAGANA, ČETKOVIĆ DRAGOLJUBA, RADUNOVIĆ RADOŠLAVA, ANDJUŠIĆ BAJA, ŠANOVIĆ CVETKA, STANOVIĆ STANKA, MILIĆ VUKAŠINA, PEJOVIĆ SLOBODANA, KALEZIĆ VESELINA, VUČINIĆ ŽIVOJINA, DAMJANOVIĆ BOŽIDARA, PEROVIĆ GOJKA, STIJEPOVIĆ MARKA, BOŠKOVIĆ MILOJA, LJUMOVIĆ SLOBODANA, UJKAJ ĐELJOŠA, BRNOVIĆ MILENKA, GLOBAREVIĆ RADIVOJA, PAPAJ ROKA, STANIŠIĆ MILENKA, RADUSINOVIĆ MILIVOJA, VUKČEVIĆ MILADINA, PEROVIĆ BUDIMIRA, RADOVIĆ RADOVANA, VUČEVIĆ DEJANA, PAVIČEVIĆ DARKA, RADULOVIĆ VELJKA, ZLATICANIN MILANA, DJIKANOVIĆ ČEDOMIRA, MURATOVIĆ BENA, MIRANOVIĆ MILOŠA, RADEVIĆ DARKA, VUJAČIĆ SVETUZARA, JANKOVIĆ MILORADA, VULETIĆ VESELINA, VUKOVIĆ ZORICE, IVANČEVIĆ RAJKA, KLIKOVAC DRAGUTINA, DJURIŠIĆ RADOVANA, RACKOVIĆ JELKE, MARKOVIĆ BOGDANA, MIJUŠKOVIĆ BOŽIDARA, MIRANOVIĆ GOJKA, DEMIROVIĆ SAFETA, DEDIĆ NIKICE, JANKOVIĆ PETRA, ČELEBIĆ DRAGANA, JOVIČEVIĆ BRANKA, KOVAČEVIĆ DANILA, BOLJEVIĆ VASILJE, DEDIĆ ZORANA, STOKUČA MARIJE, MILOŠEVIĆ NOVICE, PEROVIĆ RADOVANA, RADULOVIĆ ILIJE, CEKOVIĆ VESELINA, SAVIĆ RAJKA, ČADJENOVIĆ BRANISLAVA, MITROVIĆ VASILJE, MARTIĆ VUKA, VUKMIROVIĆ BRANKA, ZARUBICA TOMISLAVA, SAIČIĆ ZDRAVKA, RADOVIĆ RATKA, MLADENOVIĆ NENADA, JOKSIMOVIĆ LJUBISAVA, VUKČEVIĆ SRETENA, KALEZIĆ MILOVANA, SINIŠTAJ VUKSANA, ŠKATARIĆ MIRKA, KNEŽEVIĆ ZORANA, RADOVIĆ JELE, VUČEVIĆ LUKE, PEJOVIĆ DIMITRIJA, RADULOVIĆ MLADENA, RADUNOVIĆ SLAVKA, STOJANOVIĆ BRANISLAVA, PAVIČEVIĆ MILOVANA, SOKIĆ NOVAKA, MILOŠEVIĆ ZORICE, GAVRILOVIĆ RAJKA, TURUSKOVIĆ SAFETINA, SAVIČEVIĆ SLOBODANKE, KOSKA SNEŽANE, MIKETIĆ VELIMIRA, MITROVIĆ RATKA, ŠČEPOVIĆ MILKE, PEJOVIĆ KREMENKE, VELIMIROVIĆ DUŠICE, ČABARKAPA ANKE, VULEVIĆ ŽARKA, VUJOVIĆ VUKOTE, NOVVIĆ JOVANA, STANOVIĆ BORISLAVA, BRAJKOVIĆ MILOVANA, JANKOVIĆ MILUTINA, LASICA LJILJANE, RADULOVIĆ MILOVANA, KAVAJA VERE, KRKOVIĆ VELIBORA, VUJAČIĆ VASILJE, KULIĆ BOŽIDARA, BRNOVIĆ BOGDANA, ŠČEPANOVIĆ BRANKA, DEDIĆ MILORADA, MIROVIĆ VOJISLAVA, JANKOVIĆ DUBRAVKE, ARAPAJ NUA, SRBLJANOVIĆ SRBA, DAMJANOVIĆ ZORANA, VATIĆ JASMINE, RADOVIĆ OBRADA, KOJIĆ ŠUČA, PETROVIĆ RANKA, MAJIĆ MOMČILA, PEPIĆ ZAIMA, BRKOVIĆ MILANA, KAŽIĆ MIODRAGA, MILIĆ MILANA, LJUCOVIĆ DJONA, BOGOJEVIĆ DRAGANA, DROBNJAK ZORANA, GENERALOVIĆ DUŠANA, DJEČEVIĆ ALAHA, PEJOVIĆ RADOMIRA, JOVIČEVIĆ SAVA, STANOVIĆ DANILO, DEDIĆ MILORADA, LAČEVIĆ SELMANA, KOVAČEVIĆ BORA, RAŠOVIĆ NENADA, LJULJANOVIĆ BAJRAMA, NIKOČEVIĆ MUŠOIZA, PEPIĆ ALIJE, DREŽEVIĆ ISAJE, ČOVIĆ BUDIMIRA, BORIČIĆ KRSTA, TOMIĆ DUŠANA, SINIŠTOVIĆ ZORANA, VLAHOVIĆ GOJKA, PEJOVIĆ VLADETE, MARKUŠ SLOBODANA, MIJATOVIĆ RADOMIRA, DJURIŠIĆ PAVLA, DJUKANOVIĆ SLAVKA, VUJAČIĆ BORISLAVA, BOLJEVIĆ SLOBODANA, RADULOVIĆ P. RADOMIRA, LAMBULIĆ ŽARKA, JANKOVIĆ RANKA, JELIĆ J. MILISAVA, PERIĆ STANKE, TERZIĆ ZORANA, ASANOVIĆ MIOMIRA, STAMATOVIĆ BOŽIDARA, MIJALJOVIĆ SLAVKA, IVANOVIĆ MILORADA, BULATOVIĆ DRAGOMIRA, KALUDJEROVIĆ MIODRAGA, VUJAČIĆ SLAVKA, SEKULIĆ NOVAKA, MILETIĆ NEDJA, RAJKOVIĆ BORISLAVA, SUTAJ JUSUFA, MUHOVIĆ RIZA, RAKOČEVIĆ DARKA, LAMBULIĆ ZORANA, MILOŠEVIĆ RADOMIRA, BURIĆ PERIŠE, PALJAJ PRENA, MOZER SLAVKA, AGOVIĆ ŠERIFA, KOVAČEVIĆ ZORKE, CEKOVIĆ STOJKE, MARAŠ TANJE, LJUMOVIĆ VESNE, EFOVIĆ FAIDA, DRAŠKOVIĆ BRANISLAVA, DIZDAREVIĆ FAHIDA, ARAMBAŠIĆ VESELINA, CAMAJ LJUCE, DJURIČKOVIĆ RADULA, RADULOVIĆ MIRKA, LEKIĆ VUKA, BRNOVIĆ ILIJE, NIKČEVIĆ MILENKA, BOŠKOVIĆ DUŠANA, VUJOVIĆ PETRA, RADOVANOVIĆ NOVICA, GOJČAJ MARKA, MIROTIĆ MIODRAGA, PERIĆ NIKOLE, PEJOVIĆ MIODRAGA, KOLJENOVIĆ SENADA, KLIKOVAC NOVICE, GARDAŠEVIĆ MILISAVA, ČETKOVIĆ GORANA, ADEMOVIĆ SELME, BOGOJEVIĆ DRAGOSLAVA, DJURANOVIĆ DRAGUTINA, VOJINOVIĆ VELIMIRA, UJKIĆ PRELJE, BOGOJEVIĆ OGNJENA, TOSKIĆ HAIRA, LUKAČEVIĆ OBRENA, KALEZIĆ RADOJA, LJUCOVIĆ KOLJE, NIKOVIĆ MEHMEDA, VIDAKOVIĆ ZDRAVKA, VIDAKOVIĆ VLADIMIRA, TOŠIĆ MILORADA, RADINOVIĆ DESANKE, MIROTIĆ RANKA, MILOŠEVIĆ RADOŠLAVA, PETROVIĆ MLADENA, BUKILIĆ BOSILJKE, POTPARA MILETE, MARKOVIĆ DRAGOMIRA, JANKOVIĆ SLOBODANA, GROZDANIĆ RADONJE, MILIĆ MIOMIRA, JANKOVIĆ RADENKA, VUKSANOVIĆ MILORADA, VUKČEVIĆ MILANA, KALEZIĆ SVETUZARA, MUGOŠA BOŠKA, DJUROVIĆ VELIMIRA, PEJANOVIĆ SNEŽANE, BLAŽEVIĆ STJEPANA, DŽANKIĆ NIKOLE, SKROBANOVIĆ NIKOLE, KAVARIĆ MILORADA, VUKČEVIĆ MILORADA, VUKOSLAVOVIĆ ZORICA, NOVIČEVIĆ IFETE, KASALICA VERE, MARAŠ MIRJANE, DEDIĆ RADOJICE, PURIĆ GORANA, KALEZIĆ DEJANA, BULATOVIĆ MIROSLAVE, STOJANOVIĆ MILORADA, RAIČEVIĆ BORA, KOLJČEVIĆ PALJOKE, BULATOVIĆ MIOMIRA, ŽIVKOVIĆ LJUBICE, RADIČEVIĆ SLAVKA, STAMATOVIĆ LJILJANE, MILOŠEVIĆ VESELINA, ČUPIĆ RADENKA, DEDIĆ DRAGICE, DJUROVIĆ BOŽIDARA, LJUMOVIĆ RADOŠLAVA, PEJOVIĆ OLGE, ASANOVIĆ VESELINKE, MILIĆ DRAGANA, ARNITOVIĆ MILETE, DOBRAŠINOVIĆ DARKA, DJUKIĆ BRANKE, JANKOVIĆ DUBRAVKE, DROBNJAK VLADA, KARANFILOVIĆ MIRE, DREŠEVIĆ TOMA, RAMOVIĆ FUADA, MILIČEVIĆ MIOMIRA, ČELEBIĆ SLAVKA, BEČIĆ ŽARKA, DJUKIĆ LJILJANE, PUPOVIĆ RADISAVA, SAVELJIĆ MILOŠA, RAKČEVIĆ MIHAILA, STOŽINIĆ MILANA, ABRAMOVIĆ BOŽIDARA, VUJANOVIĆ DESANKE, VUJANOVIĆ PREDRAGA, GRUBOVIĆ RADOŠLAVA, JABLAN PAVLA i MAKSIMOVIĆ JOŠA, DEDIĆ ILIJE, SEKULOVIĆ SLOBODANA, IVEZIĆ DJONA, RADUNOVIĆ VELJKA, BRAJOVIĆ ŽARKA, RADENOVIĆ RADOVANA, ASANOVIĆ VESKA, MARKOVIĆ MILANA, MARKOVIĆ DRAGOSLAVA, DABANOVIĆ ZVEZDANA, PEJOVIĆ MARKA, MILAŠEVIĆ RADOVANA, DŽOGAZOVIĆ MOMČILA, VUČINIĆ VELJKA, ŽIVALJEVIĆ MIODRAGA, STOŽINIĆ KOSTE, TOMOVIĆ ŽARKA, DJURAPČEVIĆ OLIVERE, MIROTIĆ SNEŽANE, SREDANOVIĆ MILUTINA, GLOBAREVIĆ RADOMIRA, LEKOVIĆ BLAGOŠA i MILOVIĆ VERE, BOŽIDARA ĐUROVIĆA, VESELINKE ASANOVIĆ, DARKA DOBRAŠINOVIĆA, DRAGICE DEDIĆ, RADOŠLAVA LJUMOVIĆA, LJILJANE STAMATOVIĆ, OLGE PEJOVIĆ, RADENKA ČUPIĆA, VESELINA MILOŠEVIĆA, MIOMIRA BULATOVIĆA, RADOJICE DEDIĆA, LJUBICE ŽIVKOVIĆ, VERE KAVAJA, LJILJANA STAMATOVIĆ, VESELIN MILOŠEVIĆ, OLGA PEJOVIĆ, RADENKO ČUPIĆ, VESELINKA ASANOVIĆ, BOŽIDAR ĐUROVIĆ,

zastupani po punomoćniku Veselinu Raspopoviću, advokat iz Danilovgrada, BABIĆ JELENE, BIGOVIĆ RADIVOJA, BOLJEVIĆ GORANA, VIDIĆ SENKE, VUKČEVIĆ MILANA, VUKČEVIĆ SLOBODANA, VUKOVIĆ RAJKA, VUKOVIĆ SLAVKA, DEDIĆ ILIJE, ZINDOVIĆ MILOJICE, KARANIKIĆ PETRA, KLIKOVAC MARIJE, KOVAČEVIĆ MILANA, LAKOVIĆ RADMILE, LEKOVIĆ NATAŠE, MUSTAGRUDIĆ EMIRA, PETROVIĆ MILIJA, POPIVODA ZORANA, RADINOVIĆ VELIMIRA, RAKČEVIĆ VESNE, STOŽINIĆ RADMILE, TOMOVIĆ MIHAILA, KANDIĆ VUKICE, BEČANOVIĆ MILORADA, BRNOVIĆ MILIVOJA, BULATOVIĆ MILJANA, VUKČEVIĆ ŽELJKA, GOVEDARICA STANKA, JANKOVIĆ RADISAVA, KEKOVIĆ ZORANA, LALEVIĆ DUŠANKE, RADULOVIĆ SAVA, TODIĆ OMER, ŠUNDIĆ PETRA, PETROVIĆ ŽARKA, BULATOVIĆ ZORANA, BOLJEVIĆ NEVENKE, MILOŠEVIĆ NATAŠE, ŠČEKIĆ BOŽIDARA, MIJAJLOVIĆ GORANKE, BABIĆ MILORADA, DEDIĆ MILIJA, BUKILIĆ DRAŠKA, IVANOVIĆ TOMISLAVA, ŠČEKIĆ ZORANA, NENADIĆ BRANISLAVA, VUKMIROVIĆ RADMILE, BULATOVIĆ VASILJKE, JANKOVIĆ ZORANA, ŠČEKIĆ TOMISLAVA, ČOSOVIĆ FERIDA, ŽARKOVIĆ RADOMIRA, NOVAKOVIĆ STANKE, REŠETAR VESELINA, LJAČAJ STEFANA, JEVRIC PETRA, MARUNOVIĆ MIRKA, POPOVIĆ ANDJELKA, KRSTOVIĆ BLAGA, VULJAJ FRANA, KLISIĆ ZORANA, SMOLOVIĆ ZLATANE, BULATOVIĆ DUŠKA, BOLJEVIĆ RAJKA, BAJIĆ MILORADA, VUKOSLAVOVIĆ BLAGOTE, DJURIŠIĆ VUKOTE, RADONJIĆ NOVAKA, POPOVIĆ VELIZARA, JOVIČEVIĆ BORISA, POPOVIĆ ZORANA, RADULOVIĆ GORANA, FILIPOVIĆ GORANA, RADIČKOVIĆ SLAVKA, MUGOŠA DJORDJIJE, DJUROVIĆ BAJA, RADOVIĆ BORISA, MUHOVIĆ JUSUFA, LUTOVAC RADOVANA, VUKOVIĆ VERE, MEDOJEVIĆ JADRANKE, BEČANOVIĆ MOMIRA, NIKOLIĆ MILADINA, RADEVIĆ DEJANA, RADOVIĆ VESELINA, DJURIČKOVIĆ DUŠICE, GRUJIĆ NADE, KRALJEVIĆ DRAGA, GOLUBOVIĆ VUKOMIRA, BULATOVIĆ TOMISLAVA, KALUDJEROVIĆ ŽELJKA, DEJANOVIĆ PREDRAGA, OTAŠEVIĆ SLAVKA, GAČEVIĆ VESELINA, RADULOVIĆ MILANA, FILIPOVIĆ ČEDOMIRA, ŠUKOVIĆ STANUŠE, STANIĆ VUKIČA, LJUMOVIĆ ŽELJKA, VUKSANOVIĆ LJUBIŠE, PEJOVIĆ RADO SLAVA, MAROVIĆ BOŽIDARA, RADONJIĆ RATKA, TATAR BOŽIDARA, BALIĆ HALIMA, SAVOVIĆ ŽARKA, KALUDJEROVIĆ GOJKA, BURZANOVIĆ MILORADA, BRNOVIĆ ZARIJE, POPOVIĆ IVANA, MARAŠ MILENKA, ELEZOVIĆ GANA, RADINOVIĆ ČEDOMIRA, ZINDOVIĆ ZORKE, GAZDIĆ DIKA, SAVIČIĆ SAVA, SAVOVIĆ DRAGANA, REŠETAR MILENKA, VUJOVIĆ ŽIVKA, PETROVIĆ ŽARKA, BOŽOVIĆ VLADIMIRA, RADINOVIĆ NENADA, JOKIĆ MOMČILA, KUKOVIĆ RADISLAVA, RAIČEVIĆ SLOBODANA, GARDAŠEVIĆ MILENKA, BURZANOVIĆ DRAGANA, ŠOFRANAC VLADA, TRAJKOVIĆ VERE, KAPETANOVIĆ MOMIRA, STOJANOVIĆ SLAVKA, RUTOVIĆ NOVA, NIKOLIĆ NATAŠA, BULATOVIĆ DUŠKA, JOLIĆ DARKA, KAŽIĆ VESELINA, PEJOVIĆ GORANA, JELIĆ DRAGIČA, JOKSOVIĆ MILORADA, BULATOVIĆ DRAGOMIRA, GARDAŠEVIĆ RANKA, RADULOVIĆ NOVAKA, MARKOVIĆ VUČETE, VUKIČEVIĆ VIDA, BULATOVIĆ RADOMANA, LEKOVIĆ JAKŠE, MILOŠEVIĆ ALEKSANDRA, JOVANOVIĆ MILENKA, ŠČEKIĆ VUKAŠINA, TOMOVIĆ DANILA, VUKAŠINOVIĆ MILOŠA, RADINOVIĆ SPASOJA, VLAHOVIĆ BOŽIDARA, RADULOVIĆ ZDRAVKA, MARKOVIĆ DRAGOSLAVA, RADINOVIĆ VESELINA, DECEVIĆ RIZA, DŽANKIĆ MILICA, GOJČEVIĆ NIKOLE, JOVANOVIĆ BRANKE, KOVAČEVIĆ MILOJKE, LAMBULIĆ RADMILE, LUTOVAC JOVANKE, MALOVIĆ BOŽIDARA, MAŠKOVIĆ DUŠANKE, MIČKOVIĆ MOMČILA, MIROTIĆ SRETENA, MUGOŠA NEDJELJKA, PETROVIĆ ZAGORKE, VUKČEVIĆ MILIJANE, PEROVIĆ SLAVKE, GILIĆ VESNA, RADOVIĆ ZDRAVKA, SEKULIĆ SONJE, ČETKOVIĆ NADE, JOVANOVIĆ STANUŠE, ZEČEVIĆ SLAVKE, DJEKIĆ VANJE, STOJANOVIĆ NELE, KOJIĆ DRAGANA, MUGOŠA MILANA, BOŠKOVIĆ DRAGOMIRA, BULATOVIĆ RAJKA, RAKOČEVIĆ MIHAILA, PERIŠIĆ GRUJICE, MEDENICA SLAVKA, VUJADINOVIĆ RADOŠA, POPOVIĆ VELIŠE, CANOVIĆ HAFIZA, BULATOVIĆ VLADISLAVA, MAŠKOVIĆ JUGOSLAVA, GARDAŠEVIĆ MIRKA, DURKOVIĆ DJORDJIJA, LAKIČEVIĆ MILADINA, GLOBAREVIĆ VESELINA, RABRENOVIĆ MILOVANA, AŠANIN MILORADA, DJOKIĆ NIKOLE, VLAHOVIĆ RADOJA, ŠČEPANOVIĆ MILOVANA, HUREMOVIĆ NEZIRA, KRUNIĆ MILINKA, MRDAK DUŠANA, NEDOVIĆ STEVANA, RADULOVIĆ MILOŠA, RADULOVIĆ SLOBODANA, OSTOJIĆ MARKA, IVANOVIĆ RAJKA, GLOBAREVIĆ KRSTA, DEDIĆ GORANA, RAMOVIĆ ESADA, MILUTINOVIĆ LJILJANE, MARTIĆ MILOSAVE, DJOKIĆ BRAHIMA, PAJOVIĆ NOVA, KALEZIĆ RAJKA, VUJOVIĆ MIHAILA, KALEZIĆ DRAGOLJUBA, BUKILIĆ NIKOLE, GLAVATOVIĆ ŽELIMIRA, VUKČEVIĆ RACKA, JELIĆ NOVELJE, RADONJIĆ DRAGANA, ŠČEKIĆ VESKA, MILJKOVIĆ MILJANA, MARTINOVIĆ BOŠKA, SEKULIĆ MILORADA, ŠABOTIĆ HAMIDA, ČOLEVIĆ SVETLANE, MINIĆ DRAGUTINA, VUKOSLAVOVIĆ TIHOMIRA, GOGIĆ MILANA, BOLJEVIĆ DEJANA, VLAHOVIĆ RADONJE, VUČINIĆ RAJKA, ŠČEPANOVIĆ VESELINA, CAMOVIĆ MIJOMIRA, RADUNOVIĆ MIODRAGA, PETKOVIĆ ZDRAVKA, ASANOVIĆ LJUBIŠE, ASANOVIĆ VESELINA, DRAGOJEVIĆ DRAGOLJUBA, OSMANAGIĆ MUSTAFE, ŠABELJIĆ DEJANA, VUKMIROVIĆ LJUBOMIRA, OTAŠEVIĆ VELIMIRA, STOŽINIĆ MILORADA, KLJAJEVIĆ VUKOSAVA, RADONJIĆ MILOŠA, BULATOVIĆ VESELINA, JOVANOVIĆ DRAGOLJUBA, FILIPOVIĆ DRAGANA, LEKIĆ MIODRAGA, RADULOVIĆ VESELINA, KOVAČEVIĆ MILOŠA, ZEČEVIĆ DRAGOMIRA, BOŽOVIĆ SLAVKA, DARMANOVIĆ RANKA, BRAJOVIĆ ANDRIJE, KALUDJEROVIĆ ZORANA, KAPETANOVIĆ VELIMIRA, PAJOVIĆ BRANKA, MUGOŠA ŽARKA, ADROVIĆ ZIFRA, NIKOLIĆ BLAGOTE, LJIKAJ RAHMANA, STOJANOVIĆ MILOVANA, POPIVODA VERE, BAJRAMOVIĆ ISMETA, ČETKOVIĆ VASKA, JOVANOVIĆ JOVA, BOŠKOVIĆ RADISAVA, VUJOVIĆ SLAVKA, RAKČEVIĆ SENKE, RAKČEVIĆ MOMČILA, PERIĆ NATALIJE, VLAHOVIĆ RANKA, KOVAČEVIĆ MILORADA, MILIĆ ČEDOMIRA, MARKOVIĆ BORISLAVA, POPIVODA GORDANE, KOJOVIĆ ČEDA, LAKIČEVIĆ DRAGIŠE, MILIĆ RADOVANA, DROBNJAK SAVA, ŠČEKIĆ RADOVANA, TERZIĆ LJUBA, BULATOVIĆ NATAŠE, RAŠOVIĆ BOŽIDARA, PUPOVIĆ ZORICE, JOVANOVIĆ VIDOSAVE, VUJISIĆ BRANISLAVA, MIROTIĆ VESELINA, DABANOVIĆ NOVA, LOPIČIĆ NIKOLE, KULIĆ MILKE, KOMNENIĆ MILANA, MIRANOVIĆ MARTE, TALJANOVIĆ RUŽDIJE, MITROVIĆ BRANISLAVA, DJOKIĆ DJERDJA, JOVANOVIĆ MILOŠA, BRNOVIĆ VIDOSAVE, DJURIŠIĆ MILIČA, BOŽOVIĆ VESNE, BABIĆ MOMČILA, VUJOVIĆ VOJISLAVA, VUKADINOVIĆ VESELINA, HADŽIMUHOVIĆ ELMEDINA, VUKČEVIĆ SVETUZARA, HAKŠABANOVIĆ HALILA, PIROVIĆ FAIDA, BAJOVIĆ TANJE, BEŠOVIĆ SVETUZARA, KLIKOVAC VESELINA, ČUPIĆ MILADINA, PEJOVIĆ MILANA, SEKULIĆ DRAGANA, VUKSANOVIĆ DANILA, MARAŠ SVETISLAVA, ŠOŠKIĆ NIKOLE, LJUDJUROVIĆ ANTONA, POPOVIĆ DJURA, DJOKOVIĆ DŽEMALJA, DJOKOVIĆ ISLJAMA, KONJEVIĆ RADOSAVA, RAIČEVIĆ MILOŠA, VUKAŠEVIĆ ZORANA, BJEOGRLIĆ MILOSAVA, IVEZAJ LJUCE, RADIČKOVIĆ TRAJKA, PEJATOVIĆ ZORANA, RADULOVIĆ VASILJA, MARAŠ ŽIVKA, RAKČEVIĆ BRANKA, VUKČEVIĆ SLAVKA, SEKULOVIĆ VELIZARA, DOBRAŠINOVIĆ RADIVOJA, BORIČIĆ LJUBOMIRA, ASANOVIĆ SAFETA i VUKOVIĆ RADOVANA, BALAŽ KATARINE, zastupanih po punomoćnicima dr. Radomiru Preleviću i Draganu Preleviću, advokatima iz Podgorice, VRANEŠ LJILJANA, SERHATIĆ ŠEMSUDINA, DUJOVIĆ ZORANA, VUKOVIĆ VELIZARA, BEŠOVIĆ DRAGOMIRA, JOVANOVIĆ BOŽIDARA, CANOVIĆ DŽAFERA, VULETIĆ MIODRAGA, LJUCOVIĆ LJUBOMIRA, TOMOVIĆ VUKADINA, MILIĆ MILANA, ČETKOVIĆ SLOBODANA, LJULJBUROVIĆ VASA, VUJOVIĆ MIODRAGA, RADETIĆ BRANISLAVA, PAJOVIĆ DRAGOSLAVA, VUKOVIĆ RADOVANA, SORAT ĐORĐIJA, BULATOVIĆ RAJKA, KOSTIĆ VESELINA, PEJOVIĆ DRAGOLJUBA, STAMATOVIĆ MAŠANA, RAŠOVIĆ RAJKA, RABRENOVIĆ DRAGANA, JOVOVIĆ VELJKA, VESELIN MARTINOVIĆ, ZDRAVKO ČAĐENOVIĆ, DRAGOLJUB VUKČEVIĆ, CVETKO MARAŠ, VELJKO RADUNOVIĆ, MILAN MARKOVIĆ, IBRAHIM TUZOVIĆ, GORAN RADONJIĆ, ĐON IVEZIĆ, RAJKO RADULOVIĆ, TANJA BOLJEVIĆ, MILKA MEDIĆ, MIODRAG PRELEVIĆ, ZORAN VUČUROVIĆ, MARKO PEJOVIĆ, MIODRAG ŠČEPANOVIĆ, BORIS

MIRKOVIĆ, ĐURETA BOŽOVIĆ, MILIJA PETROVIĆ, GORAN BOLJEVIĆ, RADMILA LAKOVIĆ, SLOBODAN KRIVAČEVIĆ, LILIJ PEŠIĆ, MILENKO RADULOVIĆ, SIMUN MATKOVIĆ, ILINKA MILIĆA, SLAVICE BULATOVIĆ, DRAGANA JANINOVIĆ, SANJE LEKOVIĆ, NATAŠE DRAGOJEVIĆ, MOMČILA DŽOGAZOVIĆA, ZORKE KUKULIČIĆ, MILJANA KLJAJIĆA, ŽARKA MADŽAROVIĆA, LAZARA ŠOĆA, ŽARKA REŠETARA, ŽIKICE GARČEVIĆA, DUŠKA BUŠKULIĆA, MOMČILA RADOJEVIĆA, SLOBODAN SEKULOVIĆ, BRANKO BOGOJEVIĆ, ŽERKO DESPOTOVIĆ, RADOVA ŠČEKIĆ, BOŠKO POPOVIĆ, GRBA SPASOJE, MILORAD ĐURIŠIĆ, VLADIMIR PEJOVIĆ, BRANKO JOVANOVIĆ, JOVAN LORIS, VESNA LJUCOVIĆ, SLOBODAN ČETKOVIĆ, LJILJANA VRANEŠ, SEHATLIĆ ŠEMSUDINA, ZORANA DUJOVIĆA, VELIZARA VUKOVIĆA, DRAGOMIRA BEŠOVIĆA, BOŽIDARA JOVANOVIĆA, DŽAFERA CANOVIĆA, VESELINA ŠIŠEVIĆA, MIODRAGA VELTIĆA, LJUBOMIRA LJUCOVIĆA, VUKADINA TOMOVIĆA, MILANA MILIĆA, ZORANA IVANOVIĆA, JOVANA LORISA, RADOVANA RADEVIĆA, JAGOŠA OBRADOVIĆA, SORAT ĐORĐIJE, ŠIKMANOVIĆ PETAR, NOVAK LEKOVIĆ, JADRANKA RAKOČEVIĆ, MIODRAG SEKULOVIĆ, MILORAD JOVANOVIĆ, ŽARKO KLJAJEVIĆ, VASILIJE MARKOVIĆ, RADOSAVA RAIČEVIĆA, ŠUHRETE KRIŠANOVIĆA, BRANKA GLOBAREVIĆA, RADOVANA BOLJEVIĆA, VOJSLAVA MUGOŠE, BORA MAKOČEVIĆA, RAJKA VLAHOVIĆA, BORISU PETRIČEVIĆU, BLAGOJU MRVALJEVIĆU, LIDIJI VIDAKOVIĆ, PAVLU MUGOŠI, OLGJI VUJISIĆ, RADOVANU AVRAMOVIĆU, SAVU JELIĆU, DEJANU FEJZOVSKI, SLAVICE ŠUNDIĆ, MIHAILA POLEKSIĆA, JAGOŠA OBRADOVIĆA, ZORANA IVANOVIĆA, RADOVAN RADEVIĆ, MARKO RADOVIĆ, TOMO ĐURAVČEVIĆ, IVAN RADULOVIĆ, BRANISLAV ZLATIČANIN, MARTA IVANOVIĆ, RADOVAN PEROVIĆ, BAJRAM KOČIĆ, RANKO RAŠOVIĆ, ŽANKA ZEČEVIĆ, TANJA RAČIĆ, DRAGAN STAMATOVIĆ, GORAN KALEZIĆ, ŽELJKO ĐUKANOVIĆ, VIDAKA ĐURIŠIĆA, DANILA NIKOLIĆA, MEHMEDA ABDOVIĆA, DANILA MILIĆA, STOJANKE MIŠKOVIĆ, BILJANE MIŠOVIĆ, NIKOLE ĐURIŠIĆA, RADOVANA MILAŠEVIĆA, VLADIMIRA ČADENOVIĆA, RADOVANA DRAGOVIĆA, VESELINA ASANOVIĆA, TADIJA BULATOVIĆ, MILORAD VUKČEVIĆ, MILKA LEKOVIĆ, MILUTIN BOLJEVIĆ, TOMISLAV DRAGOVIĆ, DRAGICA PERIŠIĆ, MARTA IVANOVIĆ, VJERA VUJAJIĆ svi zastupani po punomoćniku Branislavu Čupiću, advokatu iz Podgorice, ŠIŠEVIĆ VESELINA, iz Podgorice, koga zastupaju punomoćnici Branislav Čupić i Jelena Bročić Nikić, advokati iz Podgorice, MARAŠ MILORADA, RADOMIR VUKASOJEVIĆ, ŽARKA VUKADINOVIĆA, TOMISLAVA ŠIŠEVIĆA, VESELINA ĐUROVIĆA, VELIMIRA PAJOVIĆA, LJUBICA LOPIČIĆ, zastupani po punomoćniku Advokatskoj kancelariji "Strugar-Vukićević", Podgorica, VUKČEVIĆ MLADENA, LEKOVIĆ JOVA, MIHAILOVIĆ ŽARKA, IGORA ŽIVALJEVIĆA, MILODARKA LOPIČIĆ, MOMČILO DOJČINOVIĆ, DRAGICA BULATOVIĆ, ALEKSA ŠANOVIĆ, VESELIN PERKOVIĆ, MILAN LAZOVIĆ, JOVO LEKOVIĆ, RAJKO JANKOVIĆ, DRAGOMIR MILATOVIĆ, MILIJANA IVANOVIĆ, MLADENA VUKČEVIĆA, NOVICA ŠLJIVANČANIN, DRAGUTINA POPOVIĆA, SLAVOMIRA DROBCA, VIDOSAVE VUJISIĆ, OGNJENA VUJISIĆA, PREDRAGA VUJISIĆA, ANKE DROBNJAK, RADISAVA SAVOVIĆA, MILORADA IVANOVIĆA, DRAGOMIRA MILATOVIĆA, MARINE VULIKIĆ, RUŽICE VUJOŠEVIĆ, OLGE BOLJEVIĆ, NADE VUKMIROVIĆ, JELENE RADULOVIĆ, OLGE POPOVIĆ, DRAGOMIRA MILATOVIĆA, NEDELJKA MIRANOVIĆA, MIODRAGA ZEČEVIĆA, STANA RAŽNATOVIĆ, DRAGAN VUJOVIĆ, BLAŽIJE KOSTIĆ, PEJKA RADULOVIĆA, MLADENA VUKČEVIĆA, ILIJA BAŠOVIĆ, TOMISLAVA VUKADINOVIĆA, ZORAN JEGDIĆ, RADONJA MILIĆ, MILOŠ STAMATOVIĆ, PETAR MARVUČIĆ, MILORAD IVANOVIĆ, SLAVKO MILIĆ, MEDO ABDIĆ, zastupani po punomoćniku Vladu Bjekoviću advokatu iz Podgorice, RADOŠA VUJADINOVIĆA, VESELJKA KLJAJIĆA, MILUTINA ĐUKANOVIĆA, JELENE BABIĆ, SENKE VIDIĆ, MILAN VUKČEVIĆ, RAJKO VUKČEVIĆ, SLACVKO VUKOVIĆ, ILIJA DEDIĆ, MILOJICA ZINDOVIĆ, PETAR KARANIKIĆ, EMIR MUSTAGRUDIĆ, VELIMIR RADINOVIĆ, VESNA RAKČEVIĆ, MIHAILO TOMOVIĆ, RADMILA STOŽINIĆ, ACO ŠUŠKAVČEVIĆ, MARINKO IVANOVIĆ, MILUTIN ĐORĐEVIĆ, MILENKO NOVAKOVIĆ, BRANISLAV BOROVIĆ, MILOŠ IVANOVIĆ, SLAVKO CEKOVIĆ, ZORAN ČOVIĆ, BEČKO ĐOKIĆ, BAJRAM TUZOVIĆ, ZORAN MIRANOVIĆ, MARKO IVANOVIĆ, VESELINKA JUŠKOVIĆ, NENAD RADINOVIĆ, ĐORĐIJE RADONJIĆ, DRAGAN BULATOVIĆ, RADOMIR IVANOVIĆ, RADENKO BOŠKOVIĆ, MILORAD BOGOJEVIĆ, NEVENA VUJAJIĆ, PERO GRUJIĆ, MIRKO BULATOVIĆ, ŽELJKO NOVIČEVIĆ, BILJANA MITROVIĆ, MILAN ŠALETIĆ, STOJANKA MAKOČEVIĆ, VUKICA KANDIĆ, GORAN BUBANJA, MIRJANA VUKOVIĆ, ILIJA KNEŽEVIĆ, VESELIN VUKSANOVIĆ, SAVO USKOKOVIĆ, ZORICA VUJOŠEVIĆ, RADIVOJA JOVANOVIĆA, MILORADA MIRANOVIĆA, RADOMIRA JOVANOVIĆA, DANILA MIKULIĆA, RADOVANA MILOŠEVIĆA, ZEFA DEDIVANOVIĆA, VASILIJA BOLJEVIĆA, GOJKA PAJOVIĆA, VELIBORA POLEKSIĆA, MIRKA STOJANOVIĆA, GOLUBA GOLUBOVIĆA, MIODRAG RADUNOVIĆ, VERA MIJATOVIĆ, ZORANA ĐUKANOVIĆA, ISAHA RASTODERA, IZETA ŠABOVIĆA, MIODRAGA DUMOVIĆA, VOJKE GOLUBOVIĆ, MARIJANA LUKOVCA, SLAVICE GRGUROVIĆ, ZORANA PEJOVIĆA, KOSE KAŽIĆ, MILANA MARAŠA, DŽEVADA DELJANINA, MIODRAGA ŽIVALJEVIĆA, ZVEZDANA DABANOVIĆA, RAJKA KNEŽEVIĆA, GORDANE BAJIĆ, MIODRAGA MARKOVIĆA, PREDRAGA RADULOVIĆA, RADOMIRA PAJOVIĆA, PREDRAGA VULETIĆA, ŽELJKA ILIĆA, ISMETA ŠABANADŽOVIĆA, ĐONA PALJAJA, SRĐANA NIKČEVIĆA, RADOVANA JOVANOVIĆA, DANILA TOMIĆA, MOMA STIJEPOVIĆA, SELMANA LAČEVIĆA, LJUBOMIR RAJOVIĆ, BOŠA MARKOVIĆ, SLOBODANKA RONDOVIĆ, MILORAD MIRANOVIĆ, LIDIJA VIDAKOVIĆ, RAŠKO RADEVIĆ, MILANA ASANOVIĆA, ŠPIRO KLIKOVAC, NOVAK RADULOVIĆ, SADO RAMOVIĆ, MILKA POPOVIĆ, MILAN RADINOVIĆ, MIODRAG ČUPIĆ, svi zastupani po punomoćniku Ljubomiru Markoviću advokatu iz Podgorice, AČIMIĆ DMITAR, ADŽIJUSUFOVIĆ AJRUDIN, SPASOJE ALEKSIĆ, AMBRADŽIJA BUDIMIR, ANĐELIĆ MILOVAN, ANĐUŠIĆ MIODRAG, ARANITOVIĆ VOJO, BABOVIĆ RADMILA, BACKOVIĆ VELJKO, BAKOČEVIĆ VESELIN, BANOVIĆ RATKOA, BANOVIĆ VASO, BERIŠIĆ MARAŠ, BOBIČIĆ ZDRAVKO, BOGDANOVIĆ BLAGOTA, BOGDANOVIĆ VOJIN, BOJANIĆ SANJA, BOJIĆ DARINKA, BOJIĆ DARKO, BOJIĆ MILISAV, BOJOVIĆ LJUBO, BOLJEVIĆ PERO, BOLJEVIĆ VESELIN, BOLJEVIĆ VLATKO, BORIČIĆ MIRO, BOŠKOVIĆ MILOVAN, BOŽOVIĆ RADE, BRAJKOVIĆ SLAVKO, BRAJOVIĆ BOSILJKA, BRAJOVIĆ ŽARKO, BRAUNOVIĆ MILUTIN, BRNOVIĆ PETAR, BULATOVIĆ ŽARKO, BULATOVIĆ ZORAN, BURIĆ MILORAD, BURIĆ RADOJKA, ČADENOVIĆ DRAGOLJUB, ČADENOVIĆ RADISAV, ČADENOVIĆ VLADIMIR, ČAKOVIĆ RADIVOJE, CEKIĆ BRANKO, ČETKOVIĆ DRAGAN, ČETKOVIĆ VELJKO, ČOLEVIĆ BUDIMIR, ČOVIĆ VIDA, ČUKIĆ VELIMIR, ČUKOVIĆ MILAN, ČULAFIĆ VITOMIR, DABANOVIĆ GOJKO, DABANOVIĆ PERICA, DABETIĆ KOMNEN, DAJOVIĆ OBREN, DAMJANOVIĆ DRAGOMIR, DEDIĆ ILIJA, DELETIĆ NOVAK, ĐEŠEVIĆ MURAT, ĐILAS VASO, ĐOKIĆ ZORAN, ĐOKMARKOVIĆ MARIJA, ĐOKMARKOVIĆ ZEF, DOLJEVIĆ ĐERĐA, ĐONAJ DODA, ĐUKANOVIĆ DRAGUTIN, ĐUKANOVIĆ MARINKO, ĐUKANOVIĆ ŽELJKO, ĐURAŠEVIĆ ĐERĐA, ĐURETIĆ DANILO, ĐURIČANIN RADE, ĐURIČIĆ MARKO, ĐURIŠIĆ MILORAD, ĐURIŠIĆ OLGA, ĐUROVIĆ MILENTIJE, DRAGOJEVIĆ BOŽIDAR, DRAGOJEVIĆ GOJKO, DRAGOVIĆ RADOVAN, DUJOVIĆ DRAGAN, DULOVIĆ MIODRAG, DUROVIĆ VIDOJE, EFOVIĆ HUSNIJA, FATIĆ ALEKXSANDRA, FEMIĆ RISTO, FILIPOVIĆ MIRKO, GARGOVIĆ REMZIJA, GAZIVODA RADMILA, GAZIVODA NOVAK, GAZIVODA VLADIMIR, GLOBAREVIĆ BOSILJKA, GLOBAREVIĆ MITAR, GRBAVAC MIRKO, GRUBIŠA ŽARKO, ISMAILJUSUFI NURI, IVEZIĆ ČEDOMIR, JAKIĆ ZDRAVKO, JANKOVIĆ LJUBOMIR, JANKOVIĆ MILUTIN, JANKOVIĆ RADOVAN, JANKOVIĆ ZORKA, JARAMAZ BRANKO, JASOVIĆ RADMILA, JOCOVIĆ MILISAV, JOKIĆ DRAGOMIR, JOKIĆ IGOR, JOSIPOVIĆ ŽIVORAD, JOVANOVIĆ ALEKSANDAR, JOVANOVIĆ BOŽO, JOVANOVIĆ DRAGOLJUB, JOVANOVIĆ MILICA, JOVANOVIĆ SLOBODAN, JOVIČEVIĆ DRAGAN, JOVOVIĆ BOSILJKA,

KALEZIĆ RATKO, KALEZIĆ SLAVKO, KALUĐEROVIĆ ĐURĐINA, KAMALJEVIĆ ALEKSANDAR, KEKOVIĆ DOSTA, KLIKOVAC GORAN, KLJAJEVIĆ MILORATKA, KLJAJEVIĆ VOJISLAV, KNEŽEVIĆ DRAGAN, KNEŽEVIĆ-BOJIĆ MILEVA, KNEŽEVIĆ RATKO, KNEŽEVIĆ UROŠ, KOČALO ZORAN, KOJIĆ RADOVAN, KORAC MILISAV, KRAČKOVIĆ SAVETA, KRUNIĆ ANKA, KRUNIĆ STEVO, KUKULIČIĆ MIROSLAV, LAKIĆEVIĆ VESELIN, LAKOVIĆ RADOMIR, LAZAREVIĆ JOVAN, LAZAREVIĆ PERKO, LAZAREVIĆ VESNA, LAZOVIĆ DIMITRIJE, LAZOVIĆ IVAN, LEKIĆ JANKO, LEKIĆ VOJISLAVA, LEKIĆ ŽELJKO, LEKIĆ LJUBOMIR, LIDZEK ŽELJKO, LJUCOVIĆ KOLJA, LJULJANOVIĆ ISLJAM, LJULJĐURAJ RADMILA, LJUMOVIĆ NOVO, LOPIČIĆ MARKO, LUBURA GORICA, LUKIĆ DIMITRIJE, LUKOVAC MILODARKA, MADŽAREVIĆ MIODRAG, MADŽAREVIĆ NOVICA, MAJIĆ DRAGOLJUB, MANDIĆ BOSILJKA, MARAŠ PETAR, MARAŠ SLAVKO, MARAČ V. MILAN, MARAŠ VELIMIER, MARJANOVIĆ SAVA, MARKOVIĆ RADOJICA, MARKOVIĆ RUŽA, MARKOVIĆ SADRJA, MAROVIĆ BORISLAV, MARTINOVIĆ MIRKO, MARTINOVIĆ VESELIN, MEDVIDOVIĆ STIPE, MICANOVIĆ SAVO, MIČKOVIĆ SENKA, MIJANOVIĆ DRAGICA, MIJOVIĆ IVAN, MIKIĆ RADOMIR, MIKIĆ-SEKULIĆ MILEVA, MILAČIĆ MILETA, MILIĆ-NIKOČEVIĆ DRAGA, MILIĆ RADENKO, MILONJIĆ MILADIN, MILOŠEVIĆ TRIPKO, MILOŠEVIĆ NADA, MILOŠEVIĆ RADOJICA, MINIĆ BRANKO, MIRANOVIĆ ZORAN, MIROTIĆ MOMČILO, MIŠUROVIĆ MILANKA, MITROVIĆ KRSTO, MITROVIĆ RANKO, MRDAK DRAGOLJUB, MRVALJEVIĆ BLAGOJE, MRVALJEVIĆ VESELIN, MUČALICA RADOSAV, MUGOŠA DUŽAN, MUGOŠA MILORAD, MUGOŠA OLGA, MUGOŠA VASILJE, MUGOŠA VASILJKA, MUHAMEDOVIĆ FADILJ, NENADOVIĆ ĐORĐIJE, NIKOČEVIĆ SVETOZAR, NIKOLIĆ LJUBOMIRKA, NIKOLIĆ MILICA, NUCULOVIĆ ROKO, OBRADOVIĆ RADOŠ, OGNJENOVIĆ BRANISLAV, OPAČINA JAGOŠ, OTAŠEVIĆ VASILJE, PAJOVIĆ RADONJA, PAJOVIĆ BOSA, PAJOVIĆ VELIMIR, PALJEVIĆ VELIZAR, PAVIČEVIĆ SREten, PAVIČEVIĆ VESNA, PAVLIČEVIĆ JOVAN, PAVLOVIĆ MIRKO, PECOVIĆ JUSUF, PEJOVIĆ MILISAV, PEJOVIĆ MIODRAG, PEJOVIĆ MIOMIR, PELEVIĆ MANOJLO, PERIŠIĆ NOVO, PEROVIĆ ALEKSANDAR, PEROVIĆ CVETKO, PEROVIĆ RADISAV, PETRIĆ DRAGOMIR, PETRIČEVIĆ DRAGOLJUB, PETROVIĆ RANKO, PRANIĆ BAJRAM, POPOVIĆ BORISLAV, POPOVIĆ A. MIODRAG, POPOVIĆ BRANKO, POPOVIĆ D. MIODRAG, POPOVIĆ DRAGIŠA, POPOVIĆ MILEVA, POPOVIĆ MIRKO, POPOVIĆ NATAŠA, POPOVIĆ RADOVAN, RACKOVIĆ VESELIN, RADEVIĆ BOŽIDAR, RADEVIĆ N. BOŽIDAR, RADINOVIĆ MOMČILO, RADINOVIĆ NENAD, RADINOVIĆ V. RAJKO, RADINOVIĆ MILAN, RADOJEVIĆ STANICA, RADONJIĆ BORISLAV, RADONJIĆ ŽARKO, RADPŠEVIĆ GORDANA, RADOVIĆ DUŠAN, RADOVIĆ MIHAILO, RADOVIĆ MIOMIR, RADOVIĆ SLAVKA, RADOVIĆ V. MILENKO, RADOVIĆ VIDOSAVA, RADULOVIĆ LJ. RAJKO, RADULOVIĆ RANKO, RADULOVIĆ TOMISLAV, RADULOVIĆ VASILJKA, RADULOVIĆ VUKAŠIN, RADULOVIĆ VUKOTA, RADUSINOVIĆ DRAGAN, RADUSINOVIĆ LJILJANA, RADUSINOVIĆ NADA, RADUSINOVIĆ VIDAK, RAIČEVIĆ RADOVAN, RAIČEVIĆ STANKA, RAJOVIĆ ACO, RAJOVIĆ VASA, RAKOČEVIĆ DRAGAN, RAKOČEVIĆ DUŠAN, RAKOČEVIĆ GOJKO, RAKOČEVIĆ MILEVA, RAKOŠEVIĆ TOMO, RAMOVIĆ IZEDIN, RAŠOVIĆ ANKA, RAŠOVIĆ TIHOMIR, RAŠOVIĆ V. RAJKO, RAZIĆ BUDIMIR, RAŽNATOVIĆ JULKA, ROGANOVIĆ ŽELJKO, RONDOVIĆ MILIVOJE, RUDAN VLADIMIR, SAHA DELI, SAVIČEVIĆ TOMISLAV, ŠČEKIĆ DRAGUTIN, ŠČEKIĆ JOVAN, ŠČEKIĆ RADOJKO, ŠČEPANOVIĆ VELIMIR, ŠČEPANOVIĆ ŽARKO, ŠINDOLIĆ RADOMIR, ŠKARA SREČKO, ŠKATARIĆ BORISLAV, SMOLOVIĆ MILETA, SMOLOVIĆ PETRONIJE, STAMATOVIĆ VESELIN, STOJANOVIĆ VLADIMIR, STOŽINIĆ JAKŠA, STOŽINIĆ KOSTA, STRUGAR BUDIMIR, SUBAVEV MIHAILO, ŠUNDIĆ VLASTIMIR, TASIĆ ZORAN, TMUŠIĆ VLADIMIR, TOMAŠEVIĆ SLOBODAN, TOMOVIĆ VELIZAR, TURKOVIĆ MARKO, TUROVIĆ ČEDOMIR, VASIĆ BRATISLAV, VELIMIROVIĆ LJUBICA, VELJOVIĆ VINKA, VEŠOVIĆ BOGIĆ, VIDIĆ SAVO, VLAHOVIĆ ČEDO, VLAHOVIĆ NOVICA, VOJVODIĆ NEBOJŠA, VUČETIĆ DRAGICA, VUČETIĆ NADA, VUČINIĆ VELJKO, VUČKOVIĆ DRAGAN, VUČKOVIĆ VERA, VUČKOVIĆ ŽARKO, VUČUROVIĆ ZORAN, VUJAČIĆ ĐORĐIJE, VUJISIĆ NIKOLA, VUJKOVIĆ SPASOJE, VUJOTIĆ RAJKO, VUJOVIĆ DRAGAN, VUKADINOVIĆ BORISLAV, VUKADINOVIĆ SLOBODAN, VUKAŠEVIĆ SILVANA, VUKAŠINOVIĆ ŽELJKO, VUKČEVIĆ DRAGAN, VUKČEVIĆ IVO, VUKČEVIĆ LJEPOSAVA, VUKČEVIĆ MILENKO, VUKČEVIĆ PETAR, VUKČEVIĆ VOJISLAV, VUKČEVIĆ ŽARKO, VUKOVIĆ PETAR, VUKOSLAVOVIĆ MILADIN, VUKOVIĆ KOMNEN, VUKOVIĆ MILAN, VUKOVIĆ MILOŠ, VUKOVIĆ MIRKO, VUKOVIĆ RADOMAN, VUKSANOVIĆ RAJKO, VULEVIĆ MILORAD, VULEVIĆ RADOVAN, VULJEVIĆ PETAR, ZARUBICA MIRAS, ŽIVALJEVIĆ RANKO, ŽIVKOVIĆ PREDRAG, ŽIVKOVIĆ RADIVOJE, ZLATIČANIN SVETOZAR svi zastupani po punomoćniku Milanu Sekuloviću advokatu iz Podgorice, MIKETIĆ VLADIMIRA, RADOMIRA KNEŽEVIĆA, RADOVIĆ SNEŽANE, MILORADA BEČANOVIĆA, JOVIČEVIĆ SUZANE, STANKOVIĆ MIRSADA, RADINOVIĆ DESANKE, MILOŠEVIĆ ZORICE, GAVRILOVIĆ RAJKA, DROBNJAK VLADA, KARANFILOVIĆ MIRA, ŽIVKOVIĆ LJUBICE, KOSKA SNEŽANE, DEDIĆ RADOJICE, PAVIČEVIĆ VESNE, ADŽIĆ RAJKA, TOŠIĆ SRETENA, KRVAVAC BUDIMIRKE, STRUNJAŠ BLAGOJA, RADULOVIĆ MILOVANA, NOVAKOVIĆ RADMILE, MARAŠ MIRJANE, RADULOVIĆ VELIKE, JANKOVIĆ DUBRAVKE, ĐUKIĆ BRANKE, PETRIČEVIĆ BRANKA, ASANOVIĆ VESELINKE, JOVIČEVIĆ NIKOLE, SKOKO ADEMA, PERUNOVIĆ RAJKA, SAVIĆ RAJKA, RADUNOVIĆ SLAVKA, RADULOVIĆ ILIJE, ČABANOVIĆ BRANISLAVA, MITROVIĆ VASILJA, MARTIĆA VUKA, VUKIMIROVIĆ BRANKA, ZARUBICA TOMISLAVA, SAJČIĆ ZDRAVKA, STOJANOVIĆ BRANISLAVA, RADOVIĆ RATKA, MLADENOVIĆ NENADA, JOKSIMOVIĆ LJUBISAVA, VUKČEVIĆ SRETENA, KALEZIĆ MILOVANA, ŠKATARIĆ MIRKA, KNEŽEVIĆ ZORANA, RADOVIĆ JELE, RAIČEVIĆ BODISLAVA, PEJOVIĆ DIMITRIJA, ARANITOVIĆ MILETE, PAVIČEVIĆ MILOVANA, VIDAKOVIĆ VLADIMIRA, VIDAKOVIĆ ZDRAVKA, MIJALJOVIĆ SLAVKA, GENERALOVIĆ DUŠANA, ĐEČEVIĆ ABLAHA, PEJOVIĆ RADOMIRA, STANOVIĆ DANILA, RAŠOVIĆ NENADA, LJULJANOVIĆ BAJRAMA, NIKOČEVIĆ MUŠA, PEPIĆ ALIJE, PEJOVIĆ VLADETE, BULATOVIĆ DRAGOMIRA, MILETIĆ NEĐA, SUTAJ JUSUFA, MUHOVIĆ RIZA, BURIĆ PERIŠE, PALJAJ PRENA, MOZER SLAVKA, AGOVIĆ ŠERIFA, ASANOVIĆ MIOMIRA, BOGOJEVIĆ OGNJENA, TOKSIĆ NAZIRA, LUKAČEVIĆ OBRENA, NIKOVIĆ MEHMEDA, SEKULIĆ NOVAKA, VOJINOVIĆ VELIMIRA, ŠUNDIĆ PETRA, BRNOVIĆ MILIVOJA, JANKOVIĆ RADISAVA, VUKČEVIĆ ŽELJKO, TOŠIĆ MILORADA, KOVAČEVIĆ BORA, DREŠEVIĆ TOMA, ČOVIĆ BUDIMIRA, BORIČIĆ KRSTA, MARKUŠ SLOBODANA, MIJATOVIĆ RADOMIRA, VUJAČIĆ SLAVKA, RAKOČEVIĆ DARKA, ŠČEPOVIĆ MILKA, PEJOVIĆ KREMENKA, JANKOVIĆ MILUTINA, STANOVIĆ BORISLAVA, VULEVIĆ ŽARKO, BRAJKOVIĆ MILOVANA, RADOVANOVIĆ NOVICE, VUJOVIĆ PETRA, VUJOVIĆ VUKOTE, ČABARKAPA ANKE, CEROVIĆ STOJKA, LJUMOVIĆ VESNE, EFOVIĆ VAIDE, DRAŠKOVIĆ BRANISLAVA, DIZDAREVIĆ VAHIDA, CAMAJ LJUCE, ĐURIČKOVIĆ RADULA, RADULOVIĆ MIRKA, LEKIĆ VUKA, BRNOVIĆ ILIJE, NIKOČEVIĆ MILENKA, BOŠKOVIĆ DUŠANA, KALEZIĆ SPASOJA, PEJATOVIĆ DRAGICE, BAŠOVIĆ MIOMIRKE, PETRIČEVIĆ MILORADA, VUKSANOVIĆ VESELINA, STOJANOVIĆ DARKA, RAKOČEVIĆ SLAVKA, MIORTIĆ MILKE, RASPOOVIĆ MILOŠA, ARAPAJ NUA, VUJAČIĆ VASILJA, BRNOVIĆ BOGDANA, ŠČEPANOVIĆ BRANKA, DEDIĆ MILORADA, POPOVIĆ MILOŠA, MIRANOVIĆ MILOŠA, ZLATIČANIN MILANA, DAMJANOVIĆ BOŽIDARA, PEROVIĆ GOJKA, STIJEPOVIĆ MARKA, BOŠKOVIĆ MILOJA, GLOBAREVIĆ ARDIVOJA, UJKAJ ĐELJOŠA, TOMOVIĆ RADOVANA, MURATOVIĆ BENA, PEJOVIĆ MIŠKA, FILIPOVIĆ MILANA, BRNOVIĆ MILENKA, BULATOVIĆ MIOMIRA, RADUNOVIĆ RADOSAVA, BULATOVIĆ MIROSLAVA, VUKČEVIĆ MILADINA, RADUSINOVIĆ MILIVOJA, PAPAJ ROKA, STANIŠIĆ MILENKA, RADIČEVIĆ SLAVKA, ŠANOVIĆ CVETKA, ĐIKANOVIĆ ČEDOMIRA, KOLJČIĆ PALJOKE, PEROVIĆ BUDIMIRA, JELIĆ MILOSAVA, VUKČEVIĆ DEJANA, RADOVIĆ OBRADA, STAMATOVIĆ BOŽIDARA, PETROVIĆ RANKA, RADULOVIĆ VELJKA, RADULOVIĆ RADOMIRA, RAMOVIĆ

FUADA, DAMJANOVIĆ ZORANA, VATIĆ JASMINE, RADEVIĆ DARLA, KOJIŠ ŠUČA, MAJIĆ MOMČILA, KAŽIĆ MIODRAGA, MILIĆ MILANA, MILIĆ YUKAŠINA, STANOVIĆ STANKA, BOGOJEVIĆ DRAGANA, DROBNJAK ZORANA, JANKOVIĆ RADENKA, TERZIĆ ZORANA, PAVIČEVIĆ DARKA, ĐURIŠIĆ MIODRAGA, TUZOVIĆ NIJAZIMA, MUGOŠA SLAVICE, ŽIVKOVIĆ MILOŠA, BUKILIĆ BOSILJKE, GOGIĆ MILENKA, KEROVIĆ IZEDINA, POPOVIĆ MILANA, CMILJANIĆ ŽELJKA, KRSMANOVIĆ VOJINA, KARUŽIĆ DRAGANA, ĐURDIĆ DRAGANA, BOŽOVIĆ NENADA, MARKOVIĆ DRAGOMRA, MILIČEVIĆ MOMIRA, JANKOVIĆ RANKA, VUKSANOVIĆ MILORADA, VUKČEVIĆ MILANA, MUGOŠA BOŠKA, PAVIČEVIĆ VOJISLAVA, MILIĆ MILORADA, IVANOVIĆ MILOŠA, MIROTIĆ MARKA, ASANOVIĆ STOJANA, VULEVIĆ ILIJE, ĐURKOVIĆ SLOBODANA, KARADŽIĆ BOŠKA, KOLORGIĆ ZORANA, ĐEKIĆ SRETENA, MIŠKOVIĆ DEJANA, VUKAŠINOVIĆ SLOBODANA, SKROBANOVIĆ ČEDOMIRA, MILOŠEVIĆ RADOŠLAVA, MIROTIĆ RANKA, LAKOVIĆ RAJKA, PETROVIĆ MLADENA, VUKČEVIĆ ŠPIRA, AMLEZIĆ MITATA, POTPARA VELIMIRA, KALEZIĆ SVETOZARA, VUJAČIĆ SVETOZARA, JANKOVIĆ MILORADA, VULETIĆ VESELINA, IVANČEVIĆ RAJKA, VUKOVIĆ ZORICE, RACKOVIĆ JELKE, MIRANOVIĆ GOJKA, MIRANOVIĆ BOGDANA, MIJUŠKOVIĆ BOŽIDARA, DEDIĆ NIKICE, ČELEBIĆ DRAGANA, JANKOVIĆ PETRA, JOVIČEVIĆ BRANKA, DEDIĆ ZORANA, KOVAČEVIĆ DANILA, KAVARIĆ MILORADA, PEJANOVIĆ SNEŽANE, ĐUROVIĆ VELIMIRA, PERIĆ STANKE, KOVAČEVIĆ MILANA, RUBEŽIĆ IVANA, VUKČEVIĆ MIODRAGA, MILOŠEVIĆ VESELINA, MARAŠEVIĆ BRANKA, STAMATOVIĆ LJILJANE, DOBRAŠINOVIĆ DARKA, DEDIĆ DRAGICE, LJUMOVIĆ RADOŠLAVA, BRAJOVIĆ SLAVKA, SLAVKOVIĆ NENADA, ĐUROVIĆ BOŽIDARA, JAHIĆ FETAHA, ČUPIĆ RADENKA, PEJOVIĆ OLGE, KRKOTIĆ VELIBORA, ČGAČEVIĆ SELME, LUKAČEVIĆ SLOBODANKE, ČETKOVIĆ PETKA, MIRANOVIĆ MILEVE, MRDAK SLAVKA, RADULOVIĆ BORISLABA, MARKOVIĆ BRANISLAVA, KONATAR MILOJA, ŠUKOVIĆ ŽELJKA, RADULOVIĆ RADIVOJA, UJKIĆ PRELJA, ĐOKOVIĆ BAJRAMA, MIROTIĆ MIODRAGA, PETRIĆ NIKOLE, PEJOVIĆ MIODRAGA, KOLJENOVIĆ SENADA, KLIKOVAČ NOVICE, GARDAŠEVIĆ MILISAVA, ČETKOVIĆ GORANA, BOGOJEVIĆ DRAGOSLAVA, ĐURANOVIĆ DRAGUTINA, KOVAČEVIĆ ZORICE, koje zastupa punomoćnik Nikola Bulatović advokat iz Podgorice, VUKČEVIĆ VLADIMIRA, iz Podgorice, zastupanog po punomoćniku Jeleni Bročić Nikić, advokatu iz Podgorice, VASILJEVIĆ BRANKE, iz Podgorice, zastupane po punomoćniku Vukadinu Čadjenoviću, advokatu iz Podgorice, PERO PETRIČEVIĆ kojeg zastupa punomoćnik Predrag Šofranac advokat iz Podgorice, RADENKA MILIČA kojeg zastupa punomoćnik Novica Milošević advokat iz Podgorice, DRAGIŠE ROSANDIĆA, DARKO NERAC koje zastupa punomoćnik Radonja Preleviski advokat iz Podgorice, MILOŠ RADONJIĆ zastupan po punomoćniku Milenku Raspopoviću advokatu iz Podgorice, GORANKE MIJAJLOVIĆ, LJILJANE MILUTINOVIĆ zastupane po punomoćniku Ljiljani Pavićević advokatu iz Podgorice, BORISLABA MIJANOVIĆA zastupanog po punomoćniku Nenadu Pavličiću advokatu iz Podgorice, NIKOLA VUJOVIĆ zastupan po punomoćniku Zorici Drašković advokatu iz Podgorice, PETAR BRNOVIĆ zastupan po punomoćniku Čedu Dobroviću advokatu iz Podgorice, MIRKO ZEČEVIĆ, BAJO ĐUROVIĆ koje zastupa Služba pravne pomoći iz Podgorice, MIČANOVIĆ SAVO zastupan po punomoćniku Branislavki Mičanović iz Podgorice, ul. Igmanska br.5, MILIVOJA MUGOŠE iz Podgorice, ul. Bulevar Svetog Petra Cetinjskog br.67, VUKOVIĆ RATKA iz Podgorice, ĐORĐIJE POPOVIĆ iz Podgorice, ul. Milana Kuča br.21, Glavnog grada Podgorice kojeg zastupa Direkcija za imovinu Glavnog grada Podgorice, Države Crne Gore koju zastupa zakonski zastupnik Zaštitnik imovinsko-pravnih interesa CG iz Podgorice, protiv izvršnog dužnika "RADOJE DAKIĆ", AD Podgorica, radi prodaje nekretnina koje su predmet izvršenja, van ročišta, dana 07.05.2015. godine, donio je

Z A K L J U Č A K

I Kupcu „Okov“ DOO iz Podgorice *predaje se* nepokretnost-urbanistička parcela br.21, površine 20130 m²-dio kat. parcele br.1519/1 površine 16103 m² (zemljište uz privrednu zgradu površine 6775 m²; zemljište ispod dijela objekta br.1 površine 5505 m²; zemljište ispod dijela objekta br.2 površine 2438 m² i zemljište ispod objekta br.3 površine 1385 m²); dio kat. parcele br.1504/1 površine 1441 m²; neplodno zemljište kao dio kat. parcele br.1506 površine 339 m²; zemljište uz privrednu zgradu, dio kat. parcele br.1503/16 površine 409 m²; zemljište uz privrednu zgradu, dio kat. parcele br.1520/1 površine 1611 m²; zemljište uz privrednu zgradu, kat. parcela br.1503/17 površine 132 m²; zemljište uz privrednu zgradu, kat. parcela br.1505/3, površine 71 m²; zemljište uz privrednu zgradu, kat. parcela br.1519/7 površine 24 m², zemljište ispod pomoćnog objekta sve iz lista nepokretnosti br.184 KO Podgorica I a sve shodno nalazu i mišljenju sudskog vještaka geodetske struke Novelje Femića od 15.04.2015. godine sa kordinatama.

Nalaže se izvršnom dužniku da izvrši uklanjanje objekata koji se nalaze na predmetnoj nepokretnosti u roku od godina od dana predaje u posjed predmetne nepokretnosti kupcu.

II Kupcu „Voli trade“ DOO iz Podgorice *predaje se* nepokretnost-urbanistička parcela br.6, površine 2679 m².

Nalaže se izvršnom dužniku da izvrši uklanjanje objekata koji se nalaze na predmetnoj nepokretnosti u roku od godina od dana predaje u posjed predmetne nepokretnosti kupcu.

III Kupcu „Voli trade“ DOO iz Podgorice *predaje se* nepokretnost-urbanistička parcela br.7, površine 351 m².

IV Kupcu „Voli trade“ DOO iz Podgorice *predaje se* nepokretnost-urbanistička parcela br.8, površine 335 m².

V Kupcu „Čelebić“ DOO iz Podgorice *predaje se* nepokretnost-urbanistička parcela br.3-10, površine 1.241 m².

Nalaže se izvršnom dužniku da izvrši uklanjanje objekata koji se nalaze na predmetnoj nepokretnosti u roku od godina od dana predaje u posjed predmetne nepokretnosti kupcu.

O b r a z l o ž e n j e

Na dvanaestom ročištu za prodaju usmenim javnim nadmetanjem nepokretnosti izvršnog dužnika koje je održano 23.03.2015. godine, privredno društvo „Okov“ DOO iz Podgorice kupilo je nepokretnosti izvršnog dužnika bliže naznačenu stavom prvim izreke za kupoprodajnu cijenu od 1.713.005,00 € tačnije za polovinu njene utvrđene tržišne vrijednosti. Prije javnog nadmetanja kupac je dostavio sudu kreditne naloge na iznose: od 55.000,00 € od 23.03.2015. godine, 120.000,00 € od 23.03.2015. godine i 167.601,00 € od 23.03.2015. godine kao dokaz da je izvršena uplata jemstva u visini jedne desetine utvrđene tržišne vrijednosti predmetne nepokretnosti uz obavezu da ostatak kupoprodajne cijene u iznosu od 1.370.404,00 € uplati u roku od 30 dana od dana održavanja naznačenog ročišta. Podneskom od 14.04.2015. godine, kupac je obavijestio sud da je izvršio uplatu preostalog dijela kupoprodajne cijene u iznosu od 1.370.404,00 €, dana 09.04.2015. godine, u prilog svojih navoda dostavljajući izvod sa svoga računa br.83 od 09.04.2015. godine koji se vodi kod „Societe generale Montenegro“ AD iz Podgorice.

Na dvanaestom ročištu za prodaju usmenim javnim nadmetanjem nepokretnosti izvršnog dužnika koje je održano 23.03.2015. godine, privredno društvo „Voli trade“ DOO iz Podgorice kupilo je nepokretnosti izvršnog dužnika bliže naznačenu stavom trećim izreke za kupoprodajnu cijenu od 227.715,00 €. Prije javnog nadmetanja kupac je dostavio sudu kreditni nalog na iznos od 45.600,00 € od 23.03.2015. godine kao dokaz da je izvršena uplata jemstva u visini jedne desetine utvrđene tržišne vrijednosti predmetne nepokretnosti uz obavezu da ostatak kupoprodajne cijene u iznosu od 182.115,00 € uplati u roku od 30 dana od dana održavanja naznačenog ročišta. Podneskom od 27.04.2015. godine, kupac je obavijestio sud da je izvršio uplatu preostalog dijela kupoprodajne cijene u iznosu od 182.115,00 €, dana 23.04.2015. godine, u prilog svojih navoda dostavljajući kreditni nalog „Erste bank“ AD iz Podgorice na naznačeni iznos.

Na dvanaestom ročištu za prodaju usmenim javnim nadmetanjem nepokretnosti izvršnog dužnika koje je održano 23.03.2015. godine, privredno društvo „Voli trade“ DOO iz Podgorice kupilo je nepokretnosti izvršnog dužnika bliže naznačenu stavom trećim izreke za kupoprodajnu cijenu od 30.000,00 €. Prije javnog nadmetanja kupac je dostavio sudu kreditni nalog na iznos od 6.000,00 € od 23.03.2015. godine kao dokaz da je izvršena uplata jemstva u visini jedne desetine utvrđene tržišne vrijednosti predmetne nepokretnosti uz obavezu da ostatak kupoprodajne cijene u iznosu od 24.000,00 € uplati u roku od 30 dana od dana održavanja naznačenog ročišta. Podneskom od 27.04.2015. godine, kupac je obavijestio sud da je izvršio uplatu preostalog dijela kupoprodajne cijene u iznosu od 24.000,00 €, dana 23.04.2015. godine, u prilog svojih navoda dostavljajući kreditni nalog „Erste bank“ AD iz Podgorice na naznačeni iznos.

Na dvanaestom ročištu za prodaju usmenim javnim nadmetanjem nepokretnosti izvršnog dužnika koje je održano 23.03.2015. godine, privredno društvo „Voli trade“ DOO iz Podgorice kupilo je nepokretnosti izvršnog dužnika bliže naznačenu stavom četvrtim izreke za kupoprodajnu cijenu od 28.500,00 €. Prije javnog nadmetanja kupac je dostavio sudu kreditni nalog na iznos od 5.800,00 € od 23.03.2015. godine kao dokaz da je izvršena uplata jemstva u visini jedne desetine utvrđene tržišne vrijednosti predmetne nepokretnosti uz obavezu da ostatak kupoprodajne cijene u iznosu od 22.700,00 € uplati u roku od 30 dana od dana održavanja naznačenog ročišta. Podneskom od 27.04.2015. godine, kupac je obavijestio sud da je izvršio uplatu preostalog dijela kupoprodajne cijene u iznosu od 22.700,00 €, dana 23.04.2015. godine, u prilog svojih navoda dostavljajući kreditni nalog „Erste bank“ AD iz Podgorice na naznačeni iznos.

Na dvanaestom ročištu za prodaju usmenim javnim nadmetanjem nepokretnosti izvršnog dužnika koje je održano 23.03.2015. godine, privredno društvo „Čelebić“ DOO iz Podgorice kupilo je nepokretnosti izvršnog

dužnika bliže naznačenu stavom petim izreke za kupoprodajnu cijenu od 78.200,00 € tačnije za polovinu njene utvrđene tržišne vrijednosti. Prije javnog nadmetanja kupac je dostavio sudu kreditni nalog na iznos od 15.640,00 € od 23.03.2015. godine kao dokaz da je izvršena uplata jemstva u visini jedne desetine utvrđene tržišne vrijednosti predmetne nepokretnosti uz obavezu da ostatak kupoprodajne cijene u iznosu od 62.560,00 € uplati u roku od 30 dana od dana održavanja naznačenog ročišta. Nakon prodaje, vještačenjem po sudskom vještaku geodetske struke Novelji Femiću od 15.04.2015. godine, utvrđeno da površina predmetne nepokretnosti koja je u svojini izvršnog dužnika iznosi 1.241 m². Podneskom od 24.04.2015. godine, kupac je obavijestio sud da je izvršio uplatu preostalog dijela kupoprodajne cijene u prilog svojih navoda dostavljajući izvod sa svoga računa kod „Erste bank“ AD iz Podgorice od 22.04.2015. godine na iznose od: 60.367,00 €, 27.115,00 € i kreditni nalog na iznos od 2.363,00 € od 23.03.2015. godine „Crnogorske komercijalne banke“ AD iz Podgorice.

Budući da su kupci u cjelosti izvršili uplate cjelokupnog iznosa kupoprodajnih cijena u ostavljenom roku to je temeljom odredbi čl.181, 182 i 183 ZIO-a donijet zaključak iz izreke.

OSNOVNI SUD U PODGORICI

Dana 24.03.2015. godine.

Sudija
Danilo Jęđić

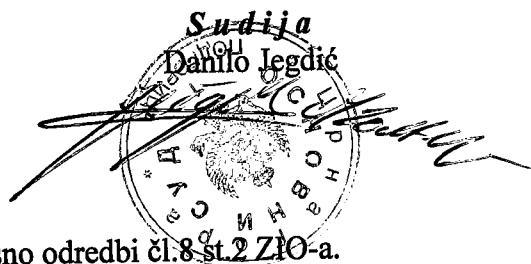

PRAVNA POUKA: Protiv ovog zaključka nije dozvoljen prigovor saglasno odredbi čl.8 št.2 ZIO-a.

Projektni zadatak

PROJEKTNI ZADATAK

za izradu tehničke dokumentacije

objekata višeporodičnog stanovanja sa djelatnostima na urbanističkim parcelama „3-9“ i „3-10“ koju čine djelovi k.p. broj:1503/1, 1510/4, 1510/1, 1510/3, 1503/52 i 1503/60 KO Podgorica 1, blok 3, DUP “Radoje Dakić” – Izmjene i dopune, Podgorica

DIO PROJEKTA: **ARHITEKTURA, KONSTRUKCIJA, VODOVOD I
KANALIZACIJA, ELEKTRO INSTALACIJE,
TERMOTEHNIČKE INSTALACIJE**

INVESTITOR: **ČELEBIĆ D.O.O. Podgorica,
ČELEBIĆ INVEST A.D. Podgorica,**

MESTO GRADNJE: **Podgorica, DUP „Radoje Dakić“ – Izmjene i dopune,
blok 3, urbanistička parcela „3-9“ i „3-10“ koju čine
djelovi k.p. broj:1503/1, 1510/4, 1510/1, 1510/3, 1503/52
i 1503/60 KO Podgorica 1**

OBJEKAT: **OBJEKAT VIŠEPORODIČNOG STANOVANJA SA
DJELATNOSTIMA**

OPŠTI DIO

Lokacija za izgradnju objekata je na urbanističkim parcelama broj »3-9« i »3-10«, koje čine dijelovi katastarskih parcela broj 1503/1, 1510/4, 1510/1, 1510/3, 1503/52 i 1503/60 KO Podgorica 1.

Na urbanističkim parcelama **3-9 i 3-10**, spratnost objekta je P+5 (prizemlje i pet spratova).

Horizontalni gabarit prizemlja objekta je 415,00m².

Namjena objekta je višeporodično stanovanje sa djelatnostima.

Stambeni objekat sa poslovnim prostorima u prizemlju projektovati prema urbanističko tehničkim uslovima izdatim od nadležnih organa, usvojenog tehnološkog rešenja od strane investitora, geomehaničkom elaboratu i prema svim važećim propisima za izradu tehničke dokumentacije.

ARHITEKTURA

FUNKCIONALNO RJEŠENJE

Na urbanističkim parcelama »3-9« i »3-10«, planirani su objekti namjenjeni višeporodičnom stanovanju sa djelatnostima. Objekti su jednostrano uzidani i predstavljaju jednu lamelu (B) koja sa lamelom sa susjedne urbanističke parcele (B) čini prostornu cjelinu, tj. budući objekat.

U prizemlju projektovati poslovne prostore, na spratovima stanove, u suterenu podrumski prostor. Projektovati garsonjere, jednosobne, dvosobne i trosobne stanove po svim stambenim etažama.

Orijentacioni horizontalni gabarit lamele je definisan na grafičkom prilogu urbanističko tehničkih uslova i iznosi 18,00x24,00m.

Spratnost objekta - lamele je P + 5 (prizemlje i pet spratova).

Bruto garđevinska površina objekta – lamele iznosi 2.800,00m².

Funkcionalno rešenje sprovesti u potpunosti sa zahtjevima DUP-a, vodeći računa o propisanim dimenzijama objekata i svih komunikacija (prilazne, protiv-požarne komunikacije, i sl.).

Dispoziciona rješenja stanova treba da zadovolje potrebe korisnika stanova, vodeći računa o propisanim dimenzijama zatvorenih i otvorenih prostorija i komunikacija unutar stanova, komunikacija između stanova i komunikacija koje povezuju etaže lamela, kao i da se za određenu veličinu i tip stana nalaze odgovarajući sanitarni sadržaji .

Poslovne prostore u prizemlju objekta organizovati tako da javni dio poslovnih prostora bude otvoreni prema okolnim saobraćajnicama, ali ostaviti mogućnost da se javni dio nekih poslovnih prostora može orjentisati i prema unutar-blokovskom dvorištu.

Ulaze u stambeni dio objekta pozicionirati da budu dostupni iz blokovskog dvorišta. Do najniže kote (spratnosti -1) treba dovesti i dvokrako stepenišno jezgro sa liftovskim oknom. U sklopu stepenišnog prostora, zahtijeva se pozicija za električna broila, kao i prostrija sa priključkom za vodu, koju bi koristile osobe za održavanje higijene u stepeništu..

Spratne visine stambenih etaže (od poda do poda) treba da su visine oko 300 cm.

Liftovsko okno predvidjeti da bude bez mašinske kućice na vrhu, kao i da dimenzija i nosivost liftovske kabine bude u okviru propisanih standarda za traženu spratnost objekta.

Kosi krov uraditi sa nagibom prema datim UTU datim za DUP Radoje Dakić.

Od projektanta se zahtijeva da se u projektu instalacija predvidi da vertikalni instalacioni vodovi budu grupisani, tako se omogući lak i nesmetan pristup instalacijama u toku mogućeg servisiranja tokom korištenja objekta.

MATERIJALIZACIJA

Objekat projektovati sa spoljnim zidovima od savremenih materijala koji svojim karakteristikama moraju zadovoljiti parametre arhitektonske fizike (da dobijeni rezultati zadovoljavaju termo-difuzne karakteristike fasadnog zida za ovu klimatsku zonu).

Unutrašnji zidovi

Unutrašnje pregradne zidove projektovati kao sistem montažnin sendvič panela ili kao zidane pregradne zidove od savremenih lakih materijala.

Unutrašnju obradu zidova predvideti, u zavisnosti od namene prostorija, poludisperzivnom bojom i keramičkim pločicama.

Unutrašnja obrada

Podovi

Finalna obrada podova je protivklizna granitna keramika u poslovnim prostorima, stepeništima i u komunikacijama između stanova, keramičke pločice u sanitarnim prostorijama i visoko kvalitetnog laminatnog patosa unutar stambenih prostorija.

Plafoni

Plafoni u stambenom dijelu – kupatila i toaleti, kao i u poslovnim prostorima, projektovati spuštene plafone, shodno namjeni, a u ostalim prostorijama bojenje poludisperzivnim bojama.

Spoljna obrada

Materijal za pokrivanje krovišta, sa svim potrebnim slojevima za taj krovni pokrivač treba da izdrži sva djelovanja atmosferskih uticaja za datu klimatsku zonu.

KONSTRUKCIJA

OPŠTI PODACI I DISPOZICIONO RJEŠENJE

Stambeno poslovno naselje se nalazi u zahvatu DUP-a "Radoje Dakić" u Podgorici, a obuhvata stambeno poslovne objekte 3-1 do 3-10.

Konstruktivni sistem riješiti tako da bude rezultat funkcije objekta, lokalnih uslova, izbora osnovnih materijala i principa projektovanja objekata ovog tipa.

Objekti su u osnovi pravougaonog oblika, dilatiranih na dvije cjeline-lamele, međusobno razdvojene dilatacijom. Zidove u dilatacijama fundirati na zajedničkom temelju.

KONSTRUKTIVNI SISTEM

Usvojiti konstruktivni sistem za prijem i prenos gravitacionog i horizontalnog opterećenja sa monolitnim AB pločama, AB gredama, AB zidnim platnima, AB stubovima, i AB temeljenim trakama i temeljima samcima. Za objekte usvojiti sistem AB platana u dva ortogonalna pravca, AB tavanice, AB grede i AB temelje i AB temeljne trake.

Krovni pokrivač je lim na nosećoj krovnoj AB konstrukciji, sa nagibom krovne tavanice od 10°. Krovnu konstrukciju projektovati kao monolitnu armirano-betonsku ploču, oslonjenu na AB grede i AB zidove. Horizontalne međuspratne konstrukcije, takođe, projektovati kao monolitne AB ploče, oslonjene na AB grede i AB zidna platna.

Podna ploča je armirano-betonska, (d=100 mm) - armirana lakom armaturnom mrežom a izvodi se na sloju od nabijenog šljunkovitog tampona – do potrebne zbijenosti, prekokoga se nanosi sloj od mrsavog metobna MB20, između temeljnih traka i podrumskih zidova.- dilatiranih po obodu. Ploča se dilatira u rasrteru stubova i oko stubova (5 mm širine i visne 1/3 ploče -prema detalju).

Konstruktivni elementi, armirano-betonska zidna platna, grede, stubovi, tavanice sa stepeništem, betonirati na licu mjesta u glatkoj oplati sa prekidima betoniranja na svim spratnim visinama, čime se omogućava lakše oslanjanje ploča i greda, kao i kontinuitet armature.

Pregradni zidovi

Djelove fasadne ispune, kao i pregradne zidove koji nisu noseći elementi konstrukcije projektovati od od lakih materijala.

Prije izrade projekta izraditi elaborat o geotehničkim karakteristikama terena radi pravilnog dimenzionisanja temeljne konstrukcije.

STATIČKI PRORAČUN

Analizu konstrukcija sprovesti prema važećim Tehničkim normativima i propisima za projektovanje ovakvih konstrukcija.

Proračun konstrukcije sprovesti pomoću adekvatnog kompjuterskog softvera (SAP, TOWER i slično), baziranih na metodi konačnih elemenata, i na osnovu njih

dobiti statičke, deformacijske uticaje i izvršiti dimenzionisanje elemenata (prema teoriji graničnih stanja nosivosti i upotrebljivosti). Konstrukciju modelirati kao prostorni 3D model, sastavljen od površinskih i linijskih konačnih elemenata, krutosti određenih na osnovu stvarnih geometrijskih karakteristika za homogeni betonski presjek bez prslina, sa odgovarajućim karakteristikama materijala. Međuspratne armirano-betonske tavanice i armirano-betonska zidna platna modelirati površinskim tipom konačnog elementa.

Prilikom proračuna analizirati sve tipove opterećenja:

- sopstvena težina i stalno,
- korisno,
- snijeg,
- vjetar,
- bočni pritisci tla,
- seizmika.

Prema važećim propisima i lokalnim uslovima, objekat projektovati za IX seizmičku zonu MCS skale sa odgovarajućim koeficijentom seizmičkog inteziteta, a prema urbanističko-tehničkim uslovima. Seizmičke sile odrediti metodom ESO (ekvivalentnog statičkog opterećenja), za odgovarajuću kategoriju tla i kategoriju objekta, u dva ortogonalna pravca i oba smjera djelovanja.

Imajući u vidu obim izlaznih podataka, projektom redukovati rezultate proračuna za analizirane slučajeve opterećenja i njihove kombinacije.

PRIMJENJENI MATERIJALI KONSTRUKCIJE

Svi materijali koji su projektovani moraju biti u skladu sa propisima JUS-a i kontrolisani i atestirani po važećim standardima JUS-a.

Armirani beton u klasičnom izvođenju je sljedećih karakteristika:

- | | | |
|---|-------|---------------------------|
| • za temeljnu konstrukciju (BAB'87)
400/500 | MB 30 | RA |
| | | GA 240/360 |
| • za AB zidna platna (BAB'87)
400/500 | MB 30 | RA |
| | | MAG 500/560
GA 240/360 |
| • za AB stubove, grede (BAB'87)
400/500 | MB 30 | RA |
| | | GA 240/360 |
| • za AB ploče međuspratnih tavanica i
400/500
podne ploče suterena, terase i stepenište (BAB'87)
MAG 500/560 | MB 30 | RA |

Armatura koja će se primjeniti je kvaliteta za standardne betone, čelik Č.002/Č.0300 za glatku armaturu tipa GA 240/360, odnosno za rebrastu armaturu čelik Č.0550/Č.0551 i šipke armature RA 400/500-1 ili RA 400/500-2. Mrežasta armatura je kvaliteta MAG 500/560 ili MAR 500/560.

* rebrasta armatura može biti i viseg kvaliteta i mehanickioh karaktersitika (sto ce se prije pocetka dimenzionisanja predati projektantu)

PRIMJENJENI PROPISI

Prilikom izrade Projekta primjeniti odredbe sljedećih propisa i standarda:

- Jugoslovenski standard za opterećenje zgrada – Korisna opterećenja stambenih i javnih zgrada JUS U.C7.121, Službeni list SFRJ br.49/88,
- Opterećenje vjetrom JUS U.C7.110÷113, Službeni list SFRJ br. 70/91,
- Pravilnik o tehničkim normativima za izgradnju objekata visokogradnje u seizmičkim područjima, Službeni list SFRJ br. 52/1990,
- Pravilnik za beton i armirani beton PBAB '87, Službeni list SFRJ br. 11 od 23.02.1987. god.,
- Pravilnik o tehničkim normativima za projektovanje i izvođenje radova na građevinskim objektima.

TERMOTEHNIČKE INSTALACIJE

GRIJANJE I HLAĐENJE STAMBENIH JEDINICA I LOKALA

Klimatizeri

Za potrebe grijanja i hlađenja stambenih jedinica u objektu predviđeni su "multi-split" klima uređaji, u verziji toplotne pumpe, **inverterskog tipa**, sa po jednom spoljašnjom jedinicom i više unutrašnjih jedinica, proizvod nekog od vodećih svjetskih proizvođača (npr "Mitsubishi electric" - Japan). Spoljašnje jedinice se smještaju na balkonima, a u dogovoru sa projektantom arhitekture moguće ih je od pogleda sakriti brisolejima. Unutrašnje jedinice su parapetnog tipa.

Radom kompresora upravlja inverter koji zavisno od toplotnog opterećenja objekta odabira najpovoljniju brzinu obrtaja kompresora. Za rad spoljašnje jedinice ne angažuje se kompletna instalisana električna snaga, već samo onoliko snage koliko je potrebno da se ostvari potrebna toplotna snaga na unutrašnjoj jedinici. Ovo sistem čini izuzetno energetski efikasnim što se tiče potrošnje električne energije za njegov pogon tj. eksploatacionih troškova. Inverterski pogon takođe omogućava bolju kontrolu protoka sredstava za hlađenje u skladu sa trenutnim opterećenjem, stabilnu temperaturu prostorije, veću efikasnost, ekonomičniji rad, skraćeno vrijeme potrebno za postizanje zadate temperature pojačavanjem snage jedinice, tih rad, uštedu energije do 30 %.

Takođe ovaj sistem omogućava rad u širokom opsegu spoljašnjih temperatura koji se kreće od -5 do +46° C za režim hlađenja i -15 do +15 ° C za režim grijanja.

Sve jedinice su predviđene za rad sa nekim od rashladnih fluida prema "Kjoto protokolu", npr R-407 C ili R-410 A (ekološki, potencijal slabljenja ozonskog sloja ODP=0).

Spoljašnje jedinice se sa unutrašnjim jedinicama povezuju bakarnim cijevima dimenzija prema JUS C.D5.500 i JUS C.D5.502. Bakarne cijevi se izoluju samogasivom izolacijom sa parnom branom, od sintetičkog kaučuka, debljine 6-9 mm. Bakarne cijevi se vode u objektu u cementnoj košuljici, a na dijelu balkona do spoljašnje jedinice vertikalno u zidu. Kondenzat od unutrašnjih jedinica se spaja u zajedničku odvodnu cijev i odvodi u najbliži oluk ili slivnik. Horizontalna cijevna mreža za odvod kondenzata se vodi u cementnoj košuljici poda. Cijevi za odvod kondenzata su PEx-Al-PEx cijevi prečnika Ø18x2 mm.

Podno grijanje i cijevni registri

Za potrebe nadoknađivanja toplotnih gubitaka odnosno grijanja u kupatilima, WC-ima, ulaznim hodnicima, degažmanima i kuhinjama predviđena je ugradnja

električnog podnog grijanja. Izvor toplote predstavljaju električni grejni kablovi koji se postavljaju u podnoj košuljici i zalivaju betonom. Grejni kablovi su toplotne snage 15 W/m, a specifična instalirana snaga iznosi 100-120 W/m² za kuhinje, degažmane i sl odnosno 150 W/m² za kupatila, što predstavlja optimum za prostorije ove namjene. Ispod kablova se postavlja termička izolacija - stropor u pločama debljine 2 cm. U kupatilima je potrebno ispod toplotne izolacije postaviti sloj hidroizolacije.

Kontrola temperature podne površine i temperature vazduha vrši se elektronskim termoregulatorom sa jednim ili dva temperaturna senzora (u podu i u samom regulatoru) čime je moguće ograničiti maksimalnu temperaturu podne površine ili temperaturu vazduha. Temperatura poda ne bi trebalo da prelazi 29 °C.

Pored električnog podnog grijanja, u kupatilima je predviđena ugradnja cijevnih radijatora (sušača peškira) koji su opremljeni električnim grijačem sa integrisanim termoregulatorom. Uključivanje grijača je preko prekidača na zidu pored ulaznih vrata u kupatilo, dok je podešavanje željene temperature na tijelu elektro grijača.

HIDROTEHNIČKE INSTALACIJE

Stambeno poslovni objekat se priključuje na uličnu vodovodnu i kanalizacionu mrežu u svemu prema prethodno pribavljenim uslovima nadležne komunalne organizacije.

Vodovod

Instalacije vodovoda za dovod vode do objekta kao i za razvod unutar objekta po sanitarnim čvorovima, projektovati klasično, u skladu sa svim važećim standardima i propisima za ovu vrstu instalacija.

Instalacije sanitarnog vodovoda predvidjeti od plastičnih vodovodnih cijevi sa odgovarajućim fittingom i armaturom. Cijevi moraju imati potrebne ateste za pritisak od min 10 bara.

Za registrovanje utroška vode stanbenih i poslovnih jedinica treba ugraditi zasebne vodomjere. Položaj glavnog priključka predvidjeti prema izdatim uslovima priključaka.

Na glavnom priključku, u zajedničkom šahtu, predvidjeti zasebne kontrolne vodomjere za sve stanove i sve lokale.

Zasebne vodomjere za stanove i lokale predvidjeti u objektu i to u zajedničkim stepenišnom prostoru, omogućiti da budu stalno dostupni za očitavanje, kontrolu i održavanje.

Temeljni razvod vodovodne mreže objekta usaglasiti sa arhitektonsko građevinskim projektom i izdatih uslova priključaka od nadležne komunalne organizacije.

Za potrebe protivpožarne zaštite, unutar objekta i van njega, predvidjeti izradu odgovarajuće protivpožarne hidrantske unutrašnje i spoljne mreže, korišćenjem pocinkovanih cijevi odgovarajućeg prečnika. Na svim etažama objekta u okviru stepenišnog prostora predvidjeti unutrašnje hidrante Ø 50mm, za preventivnu zaštitu objekta od požara. Hidranti moraju biti vidno postavljeni, lako uočljivi i dostupni.

Za početno (suvo) gašenje požara predvidjeti dovoljan broj aparata tipa S-9.

U slučaju nedostatka pritiska u vodovodnoj mreži predvidjeti automatske uređaje za povišenje pritiska sa frekventnom regulacijom.

Pripremu tople vode predvidjeti lokalno preko električnih bojlera odgovarajuće zapremine.

Za potrebe navodnjavanja i održavanja zelenila predvideti dovoljan broj bastenskih hidranata. U dogovoru sa projektantom pejzažne arhitekture ukoliko je projektom uređenja terena predvidjena fontana, za potrebe rada fontane predvideti odgovarajući priključak na vodovodnu mrežu, a pražnjenje omogućiti priključkom na atmosfersku kanalizaciju.

Dimenzionisanje i hidraulički proračun cevnog razvoda za rad fontane obraditi u posebnom projektu u okviru projekta uređenja terena.

Kanalizacija za otpadne vode

Unutrašnje instalacije kanalizacije projektovati klasično od PVC kanalizacionih cijevi za kućnu kanalizaciju sa odgovarajućim fazonskim komadima i spojnim materijalom, uz poštovanje svih važećih standarda i propisa za ovu vrstu instalacija. Temeljni razvod kanalizacione mreže objekta usaglasiti sa arhitektonsko gradjevinskim projektom. Vertikalnu mrežu kanalizacije izvesti kroz za to ostavljene šliceve naznačene u arhitektonsko gradjevinskom projektu. U svim sanitarnim čvorovima obezbijediti podne slivnike sa rešetkama od inox-a. Ventilacije sanitarnih čvorova izvesti i završiti iznad krova sa ventilacionim kapama.

U dnu svake vertikale predvideti revizione komade. Horizontalne razvode etažne kanalizacije mokrih čvorova predvidjeti ispod konstruktivne ploče tj. plafonski razvod. Projeptom predvidjeti zvučnu zaštitu plafonskih razvoda kanalizacije sa cijevnom zvučnom izolacijom.

Ispoštovati sve sanitarne, protivpožarne i ostale propise iz ove oblasti.

Kanalizacionu instalaciju priključiti na glavni ulični kolektor po uslovima priključka dobijenim od nadležne komunalne organizacije. Profili glavnog kanala iz objekta odrediti na osnovu hidrauličkog proračuna.

Atmosferska kanalizacija

Odvođenje atmosferske vode sa krovnih površina predvidjeti dovoljnim brojem olučnih vertikala, a njihov položaj uskladiti sa projektom arhitekture. Olučne vertikale voditi niz fasadu i nakon postavljanja i ispitivanja vodonepropusnosti izvršiti njihovo oblaganje. Materijal i vrstu obloge definisaše projektant arhitektonskogradjevinskog dela.

U okviru projekta uređenja terena projektovati atmosfersku kanalizaciju sa priključenjem prema uslovima komunalnih organizacija. Ova kanalizacija prima i atmosfersku vodu sa krovnih površina.

Za potrebe odvođenja kondenzata iz uređaja klimatizacije predvidjeti povezivanje na atmosfersku kanalizacionu mrežu.

Sanitarni uređaji, oprema i galanterija

Svi uređaji, oprema i galanterija su standardni, kvaliteta I klase. Predvideti vodokotliče koji se ugradjuju u zid. Odabir vršiti zajedno sa Investitorom i projektantom enterijera.

SAOBRAĆAJ – oko stambenog objekata

Ukupna površina terena koji se uređuje je oko stambenih objekata 1300m².

Glavni projekat uređenja terena uraditi u svemu prema :

1. Projektom zadatku

2. Postojećoj zakonskoj regulativi
3. Zakonu o zaštiti životne sredine
4. Važećim pravilnicima (opštim i posebnim) o izradi tehničke dokumentacije
5. Prethodnim planskim i projektnim dokumentima
6. Postojećim uslovima na terenu

Voditi računa o visinskom položaju trotoara u odnosu na saobraćajnice i parkinge i u odnosu na objekte u izgradnji. Na pješačkim površinama predvidjeti popločavanje elementima betonske galanterije s tim što je neophodno da konstrukcija pješačkih staza izdrži opterećenje od vatrogasnog vozila.

Nivelacionim rješenjem omogućiti efikasno odvodnjavanje površinskih voda sa pješačkih površina a projektom instalacija atmosferske kanalizacije riješiti njeno uključanje u planiranu uličnu kanalizaciju. Ova kanalizacija prima i atmosfersku vodu sa krovnih površina. Priključak glavnog kanala na gradsku atmosfersku kanalizaciju prilagoditi dobijenim uslovima.

Rasvjetu prostora, kolskih i pješačkih komunikacija riješiti projektom spoljašnjeg osvjetljenja.

Zelenilo i parterno uređenje na lokaciji uraditi prema DUP-u.

Projektovati popločane staze uz koje predevidjeti urbani parkovski mobilijar; klupe, kante za smeće, lampione i slično. Staze unutar blokova projektovati da mogu podnijeti opterećenje vatrogasnog vozila.

SADRŽAJ PROJEKTA

Projekat treba da sadrži sve tekstualne i grafičke priloge za glavni projekat saglasno zakonu o izradi tehničke dokumentacije.

1/ PJEŠAČKE STAZE

A/ Tekstualni dio

- Tehnički izvještaj
- U.T.U.
- Predmjer i predračun radova
- Tehnički opis radova

B/ Grafički prilozi

- Geodetska podloga u R 1:250
- Situacioni plan u R 1:250
- Poprečni profili u R 1:50
- Potrebni detalji u R 1:10 i R 1:20
- Nivelacioni plan u R 1:250

2/ ATMOSFERSKA KANALIZACIJA

A/ Tekstualni dio

- Tehnički opis
- Hidraulicki proračun
- Predmjer i predračun radova
- Specifikacija materijala

B/ Grafički prilozi

- Situacioni plan u R 1:200
- Uzdužni profil u R 1:100/500
- Potrebni detalji u R 1:10 i R 1:20

3/ SPOLJAŠNJA RASVJETA

- Dati rješenje instalacije spoljašnjeg osvjetljenja.
- Instalaciju projektovati tako da zadovolji svjetlotehničke i estetske kriterijume u skladu sa projektom uređenja terena. Težiti da srednja osvjetljenost ne bude manja od 50 Lx.
- Izgradnjom novog javnog osvjetljenja otvorenog prostora i saobraćajnica oko kompleksa obezbjediti fotometrijske parametre date međunarodnim preporukama (preporuke CIE).
- Pri projektovanju instalacija osvjetljenja u sklopu uređenja terena oko planiranih objekata poseban značaj dati i estetskom izgledu instalacije osvjetljenja.
- Sistem osvjetljenja treba da bude cjelonoćni.
- Kod izvedene instalacije moraju u potpunosti biti primjenjene mjere zaštite od električnog udara (zaštita od direktnog i indirektnog napona).
- Obezbjediti mjerenje utrošene električne energije. Komandovanje uključanjem i isključenjem javnog osvjetljenja obezbjediti preko uklopnog sata ili foto ćelije.

4/ PEJZAŽNA ARHITEKTURA

A/ Tekstualni dio

- Tehnički opis
- Specifikacija sadnog materijala
- Okvirni predmjer radova

B/ Grafički dio

- Projektovano stanje u R 1:250

ELEKTRO INSTALACIJE – jaka struja

OPŠTI PODACI

Na osnovu Glavnog arhitektonsko-građevinskog projekta objekta, te Glavnih projekata termotehnike i instalacija vodovoda i kanalizacije, uraditi Glavni projekat za sledeće vrste instalacija:

- Niskonaponski napojni vodovi za napajanje objekta električnom energijom
- Niskonaponski razvod električne energije po objektu od KPO
- Razvodne table
- Električna instalacija opšte potrošnje i tehnoloških potrošača
- Električna instalacija rasvjete
- Električna instalacija nužne (sigurnosne) rasvjete
- Električna instalacija osvjetljenja u sklopu uređenja terena
- Instalacija uzemljenja i gromobrana
- Instalacija izjednačenja potencijala
- Rezervno napajanje putem dizel-električnog agregata

Projektom, uz tehnički opis, tehničke proračune i uslove za izvođenje instalacija, dati nacрте – jednopolne šeme glavnih i lokalnih razvodnih tabli i planove instalacija, i obraditi:

- pregled instaliranih snaga opšte potrošnje
- bilans snaga potrošača
- pregled izbora napojnih kablova sa aspekta snaga potrošača
- instalacione materijale i opremu - kablove, table, rasvjetna tijela, priključnice i dr.
- proračun i opis uzemljenja i gromobranskih instalacija
- izbor i priključak dizel-električnog agregata

Projekat uraditi sa svom potrebnom pisanom i grafičkom dokumentacijom, tako da se po njemu mogu izvoditi radovi i naručiti oprema.

TEHNIČKI PODACI

Energetski priključak

Visokonaponski kablovski priključak i napojnu trafostanicu projektovati u skladu sa dobijenim Uslovima za izradu tehničke dokumentacije od strane nadležne EPCG AD Nikšić.

Niskonaponski napojni vodovi za napajanje objekta električnom energijom

Za napajanje objekta sa DTS 10/0,4 kV predvidjeti potreban broj NN kablovskih priključaka u skladu sa rješenjem električne instalacije objekta. Predvidjeti NN kablove sa PVC izolacijom odgovarajućeg presjeka odabranog prema vršnoj snazi objekta. Sistem zaštite od opasnog napona dodira TN-C-S.

Kablovski priključni ormar KPO i priključni kabal na elektrodistributivnu mrežu

Projektovati odgovarajući kablovski priključni ormar KPO sa dva sloga osigurača za priključak GRT na elektrodistributivnu mrežu. Sa jedne grupe osigurača napajati zajedničku potrošnju sa potrošnjom podruma; a sa druge potrošnju kategorije domaćinstava – stambene jedinice.

Saglasnost za priključenje na elektrodistributivnu mrežu se dobija od nadležne Elektrodistribucije Podgorica.

Glavni razvodni ormar i lokalne razvodne table

Glavnu razvodnu tablu projektovati u ulaznom dijelu zgrade u prizemlju a njen položaj usaglasiti sa projektantom objekta. Mjerenje električne energije predvidjeti za stanove u glavnoj razvodnoj tabli. Za zajedničku potrošnju i podrum, pored ovih brojala predvidjeti posebna brojala.

Položaj tabli usaglasiti i sa ostalim instalacijama a posebno sa hidrantskom mrežom. Sve oznake razvodnih ormara i tabli i ugrađene opreme moraju biti jasne i trajne, ispisane na odgovarajućim pločicama i dobro pričvršćene.

Stanske razvodne table projektovati u stanovima kao ugradne iznad ulaznih vrata. Za svaki stan predvidjeti odgovarajući napojni kabal, uz koji se polaže signalni kabal za signalizaciju niže, odnosno više tarife.

Instalacija opšte potrošnje i tehnoloških potrošača

U stambenom dijelu objekta projektovati standardnu elektroinstalaciju opšte stanske potrošnje tj. standardnu instalaciju priključnica za monofazna i trofazna trošila s tim što treba obratiti pažnju na sledeće:

- * U kupatilima stanova gdje ne postoji mogućnost prirodne ventilacije predvidjeti izvod za ventilator.
- * U kupatilima stanova predvidjeti izvode za priključenje cijevnih radijatora - električnih sušača peškira.
- * U svakom kupatilu predvidjeti priključnicu za potrebe priključenja fena za sušenje kose.
- * Za potrebe klimatizacije i grijanja u stanovima projektovati izvode za priključak klima uređaja split sistema.

Projektovati modularni instalacioni pribor. Raspored priključnih mjesta usaglasiti sa rasporedom opreme.

Instalacija opšte i nužne rasvjete

U stambenom dijelu objekta projektovati standardnu električnu rasvjetu sa odgovarajućim svjetilkama i sijalicama sa užarenim vlaknom, halogenim sijalicama u svim prostorijama stanova i zajedničkih prostora. U centralnom stepeništu i zajedničkim hodnicima po etažama predvidjeti rasvjetu koja će se paliti preko automata, a mjerenje za istu predvidjeti sa zajedničke potrošnje. U prostoru podruma predvidjeti osvjetljenje u skladu sa preporukama. Uključivanje rasvjete zajedničkog prostora podruma i ulaznog dijela objekta predvidjeti automatskim infracrvenim sensorima koji reaguju na kretanje u zoni nadzora.

Predvidjeti instalaciju nužne (protivpanične) rasvjete, sa autonomijom od 3h.

Tip svjetiljki usaglasiti sa projektantom enterijera. Instalaciju rasvjete predvidjeti kablovima tipa PP-Y odgovarajućeg presjeka i broja žila.

Klasu zaštite svjetiljke usaglasiti sa namjenom prostorije.

Projektovati modularni instalacioni pribor.

U prostoru podruma opštim i pomoćnim osvjetljenjem mora se obezbijediti najmanje 20 lux-a na svim korisnim površinama i na putevima za korisnike. Putevi evakuacije moraju biti osvjetljeni s najmanje 1 lux-a u osi poda podruma, a u stepeništima, prolazima i izlazima mora postojati pomoćno osvjetljenje s najmanje 50 lux-a.

Instalacija osvjetljenja u sklopu uređenja terena

Predvidjeti dekorativnu rasvjetu dvorišta u sklopu uređenja terena lokacije stambeno - poslovnog objekta. Rasvjetna tijela predvidjeti u sklopu dvorišne ograde, i po potrebi u okviru zelenih površina na lokaciji. Omogućiti automatsko ili ručno upravljanje spoljnom rasvjetom preko kontaktora sa tajmerom i preklopnom sklopkom smještenom u GRT.

Instalacija gromobrana i uzemljenja

Za zaštitu objekta od atmosferskih pražnjenja predvidjeti spoljašnje i unutrašnje gromobranske instalacije. Spoljašnji zaštitni sistem koji čine krovni vod (prihvatni sistem), odvodi (spusni sistem) i uzemljivač, riješiti u skladu sa važećim tehničkim propisima, zavisno od rješenja krova i ostalih elemenata konstrukcije objekta.

Unutrašnji zaštitni sistem – izjednačenje potencijala riješiti na način koji će obezbijediti da svi neizloženi elektrovodni djelovi u objektu pomoću šine za izjednačenje potencijala i odgovarajućih provodnika ostvare dobru galvansku vezu.

Zaštita od električnog udara - zaštita od indirektnog dodira

Sistem zaštite projektovati prema tehničkim uslovima za projektovanje električnih instalacija dobijenim od nadležne Elektrodistribucije.

U kupatilima predvidjeti dodatnu mjeru zaštite strujnih krugova bojlera, mašine za pranje veša i priključnice za fen automatskim prekidačima sa funkcijom zaštitnog uređaja diferencijalne struje od 30 mA.

Instalacija za izjednačenje potencijala

U skladu sa Tehničkim propisima za izvođenje elektroinstalacija niskog napona predvidjeti instalaciju za izjednačenje potencijala u kupatilima.

Agregatsko postrojenje

Dati tehničko rješenje agregatskog postrojenja za rezervno napajanje električnom energijom vitalnih potrošača podrumskog prostora objekta (stabilni sistemi za dojavu i gašenje požara, sistemi odimljavanja i natpritisnog provjetravanja, sistemi kontrole dima, pomoćnog osvjetljenja, i sl.) i kritičnih potrošača zajedničke potrošnje objekta (sprinklerski sistem, stepenišna rasvjeta, protivpanično osvjetljenje, napajanje centralnih uređaja sistema slabe struje, lift i sl.) u slučaju nestanka električne energije sa mreže. Dati rješenje priključka agregata sa izborom napojnog kabla. U GRT objekta predvidjeti opremu za povezivanje agregata.

Sastavni dio projektnog zadatka su važeći tehnički propisi i preporuke za ove vrste radova, kao i urbanističko-tehnički uslovi rješenja za izradu investicione dokumentacije dobijene od nadležne Elektrodistribucije Podgorica.

ELEKTRO INSTALACIJE – slaba struja

Projektnom dokumentacijom dati tehnička rješenja za:

Telefonska instalacija

U stambenim jedinicama dovesti minimum 2 parice, u poslovnim minimum 4 parice. Postaviti priključnice u hodniku, dnevnim i spavacim sobama. U stambenim jedinicama predvidjeti razvod UTP ili FTP kablovima sa koncentracijom u hodniku.

Zajednički antenski sistem

Predvidjeti multiswitch sistem za prijem i distribuciju zemaljskih i satelitskih kanala sa satelita Astra i Hotbird. Priključnice postaviti u svim dnevnim i spavaćim

sobama. Na svakom ulazu postaviti CCTV kameru i preko modulatora ih ubaciti u zajednički antenski sistem.

Interfonska instalacija

Projektovati audio interfonsku instalaciju u objektu

Sistem dojave požara

Predvidjeti odgovarajuću instalaciju dojave požara u skladu sa zahtjevima tehničkih propisa i uslovima montaže. Ovim sistemom pokriti komunikacije , zajedničke prostorije i podrum. Stambene jedinice ne pokrivati ovim sistemom, osim u kuhinjama termodiferencijalnom javljačem. Predvidjeti centralu na koju se kasnijim proširenjima mogu vezati i sistemi ostalih objekata budućeg kompleksa i ostaviti kablovske priključke za njih.

TK priključak

Projektovati priključenje objekta na telekomunikacionu kablovsku mrežu i kanalizaciju uzimajući u obzir i prateće objekte. Mrežu dimenzionisati na osnovu važećih propisa i normativa za projektovanje telekomunikacione mreže i planiranog objekta za duži vremenski period. Predvidjeti jednu dodatnu PVC cijev u planiranoj kablovskoj kanalizaciji za potrebe optike, kablovske TV distribucije za neke druge namjene. Na osnovu namjene i definisanih potreba za TK servisima dimenzionisati kapacitet i lokaciju slobodnih TK priključaka za planirani objekat. Projektna rješenja usaglasiti sa važećim DUP-om i sa katastrima i tehničkim uslovima izdatim od strane TK Centra Podgorica.

Opšte napomene:

- U poslovnim dijelovima objekta projektovati samo priključke za potrebne instalacije.

Projekat uraditi u skladu sa Zakonom o uređenju prostora i izgradnji objekata („Službeni list Crne Gore“ br. 64/17) i Pravilnikom o načinu izrade i sadržini tehničke dokumentacije za građenje objekta („Službeni list Crne Gore“ br. 044/18 od 06.07.2018) i ovim Projektnim zadatkom.

Podgorica,
Jul 2019.god.

Investitor:



TEHNIČKA DOKUMENTACIJA

TEKSTUALNA DOKUMENTACIJA

TEHNIČKI IZVJEŠTAJ

za izradu Idejnog rješenja
OBJEKTA VIŠEPORODIČNOG STANOVANJA SA DJELATNOSTIMA
na urbanističkoj parceli broj »3-9« i »3-10«, blok 3, u zahvatu DUPa »Radoje Dakić« - Izmjene i
dopune u Podgorici

UVODNE NAPOMENE :

Glavni projekat je urađen na osnovu projektnog zadatka koji je izdao Investitor i Urbanističko tehničkih uslova izdatih od Sekretarijata za planiranje i uređenje prostora i zaštitu životne sredine, Glavni Grad Podgorica.

LOKACIJA

Na osnovu urbanističko -tehničkih uslova objekat se nalazi na na urbanističkoj parceli broj »3- 9« i »3- 10«, blok 3, u zahvatu DUPa »Radoje Dakić« - Izmjene i dopune u Podgorici.

Teren na kome je projektovan objekat je ravan, sastavljen od humusno stenovitog materijala.

Objekat je projektovan kao objekat višeporodičnog stanovanja sa djelatnostima, spratnosti P+5 (Prizemlje i 5 spratova).

ARHITEKTONSKO RJEŠENJE

Sa urbanističko-arhitektonskog aspekta novoprojektovani objekat višeporodičnog stanovanja sa djelatnostima je uzidan sa jedne bočne strane. Ispoštovani su svi urbanističko tehnički uslovi koji su dati od nadležnih organa.

- građevinska i regulaciona linija
- gabariti objekta
- spratnost
- sadržaj i funkcionalna podjela i dr. uslovi

Arhitektonsko-urbanističko rješenje objekta je u funkcionalnom i oblikovanom smislu riješeno racionalno, a pri tome je dobijeno unikatno i kvalitetno rješenje.

FUNKCIONALNO RJEŠENJE

Objekat je projektovan kao objekat višeporodičnog stanovanja sa djelatnostima sa dvije funkcionalne grupe. Na prizemlju se nalaze poslovni prostori-lokali, što čini prvu funkcionalnu grupu. Od 1.sprata do 5. sprata su stambene jedinice sa strukturom i površinama prikazanim u tabelama.

OPIS GRAĐEVINSKIH, GRAĐEVINSKO ZANATSKIH RADOVA I KONSTRUKCIJE

Objekat je u konstruktivnom smislu riješen kao masivna konstrukcija sa a.b. jezgroma i platnima različitih debljina, kao i sistemom greda sa tavanicom d =17 cm kao međuspratnom konstrukcijom.

Komunikaciono jezgro čini liftovsko okno sa ab. zidovima d=25, 20cm kao i ab. stepeništem.

Sva opterećenja objekta prenose se na tlo preko armirano betonskih temeljnih stopa, temeljnih traka i temeljnih ploča što je predstavljeno u projektu.

Podrobniji opis konstrukcije biće dat u dijelu projekta "Konstrukcija".

Krovnna konstrukcija

Krovnna konstrukcija objekta sastoji se od drvene trovodne podkonstrukcije položene na armirano betonsku tavanicu d=17 cm. Krovnu konstrukciju čine drvene rešetke položene na ravnu betonsku konstrukciju .

Pokrivač krova je čelični ravni plastificirani lim u boji postavljen na daščanu oplatu sa nagibom od 10°. Na krovnoj ploči je predviđena termoizolacija kao i sloj za provetranje krovne konstrukcije što je dato u detaljima projekta.

Betonski radovi

Da bi betonski i armirano betonski radovi bili dobro izvedeni treba ispuniti sljedeće uslove:

- Svi betonski i armirano betonski radovi moraju se izvesti u svemu prema važećim PTP i tehničkim uslovima za izvođenje radova od betona i armiranog betona.
- Svi elementi se moraju izvesti prema nacrtima, detaljima u statičkom proračunu, solidno i stručno.
- Sve stubove, serklaže, noseće grede, nadvratnike, kao i sve druge betonske elemente postaviti u nerendisanoj dobro nakvašenoj oplati.
- Ugrađivanje betona vršiti mašinskim putem pervibratom.

Zidarski radovi

U ovu vrstu radova spadaju slijedeći elementi: spoljni, parapetni, unutrašnji, pregradni zidovi od opeke .

Spoljni zidovi

Svi fasadni zidovi su od siporeks bloka dimenzija 25/25/40cm, debljine d=25 cm.

Unutrašnji zidovi

Unutrašnji zidovi su projektovani od giter blokova dimenzija 20/19/19cm, zidanih u produžnom malteru 1:3:9, d=20 cm.

Unutrašnji pregradni zidovi debljine 10 cm, predviđeni su kao montažni od gips karton ploča na pocinčanoj podkonstrukciji sa termoizolacijom d=5cm. Obzide kanala za ventilaciju kao i dimnjačkih kanala predviđene su od pune opeke zidanjem na kant d=7cm.

Izolacioni radovi

Hidroizolacija

Hidroizolacija je predviđena u podovima prizemlja, u svim mokrim čvorovima kao i na balkonima na spratu i preko krovne ploče.

Hidroizolacija u podu prizemlja je zaštita od kapilarne vlage. Hidroizolaciju izvesti po sledećem opisu: premaz bitulitom, premaz vrućim fimizolom i polifimbitolom 4. Hidroizolaciju u mokrim čvorovima podviti uza zid u visini od 10cm od poda, kod kade do visine 0.70m. Posebnu

pažnju obratiti kod obrade slivnika, WC šolja i pragova sanitarnih prostorija. Hidroizolacija u mokrim čvorovima i lođama od: podloga fimsola, 3 sloja polifimbitola u medjusloju stakleno pletivo.

Termoizolacija

Zvučna zaštita u podovima je rješena plivajućim podovima sa slojem Stiropora d=2cm koji se postavlja na betonsku tavanicu sa PVC folijom preko.

Termoizolacija je postavljena na svim fasadnim zidovima osim u prizemlju.

Predviđena je od Stirodura d=5cm na stambenim etažama gde je završna obrada tipa "demit".

Za termoizolaciju krovne ploče predviđen je Stirodur d=10.0cm sa PVC folijom preko .

Unutrašnja obrada površina

Podovi

Sve podove izvesti potpuno vodoravno, sa izuzetkom podova u kupatilima i lođama gde se obezbeđuje pad prema slivniku ili okapnici (0.5-1%).

Podovi od parketa

U svim dnevnim sobama i spavaćim sobama predviđa se pod od parketa. Pod od parketa izvesti od hrastovog parketa I klase. Podloga mora biti potpuno ravna. Polaganje parketa vršiti u ravnom slogu (paralelno). Pored zidova ne polagati kratke komade. Razmak između postavljenog parketa i zidova mora biti najmanje 20mm. Uz zid postaviti bukovu profilisanu lajsnu. Gotov pod i zidne lajsne hoblovati i lakirati brodskim bezbojnim lakom u tri sloja.

Sastav podloge za pod od parketa dat je u grafičkim priložima projekta (preseci).

Podovi od granitne keramike

Svi podovi u holoovima i hodnicima izrađuju se od granitne keramike u cementnom malteru . Obavezno ugraditi pokrivne mesingane lajsne na svim prelazima i spojevima različitih vrsta podova, odnosno tamo gde nije predviđen prag. Uz zidove uraditi holker.

Podovi od keramičkih pločica

Keramičke pločice se predviđaju u svim kupatilima i kuhinjama i predprostorima .

Podne glazirane keramičke pločice 20/20cm postavljaju se u cementnom malteru d=3.0cm.

Slojevi podloge iznad konstrukcije dati su u grafičkim priložima. Spojnice obraditi malterom od belog cementa. Obavezno ugraditi pokrivne mesingane lajsne na svim prelazima i spojevima različitih vrsta podova, odnosno tamo gde nije predviđen prag.

Kod postavljanja poda u sanitarijama izvesti nagib prema slivniku 0.5%

Obrada zidova

Svi zidovi u stanu i drugim prostorijama moraju biti potpuno vertikalni i tako ravno obrađeni da odgovaraju malterisanim površinama molerskog gleta.

Unutrašnji zidani zidovi prostorija, osim delova zidova kuhinja i zidova kupatila su malterisani produžnim malterom d=2.5cm. Malterisanje raditi u dva sloja. Pre nanošenja završnog sloja posnom bojom sve omalterisane zidove gletovati.

Pri izboru boje podnih i zidnih pločica u svim sanitarijama obavezno imati u vidu boju sanitarnih uređaja i sanitarne galanterije koja je data u fazi vodovoda. Pri izboru konsultovati projektanta.

Zidovi u prizemlju i suterenu se ne obrađuju u ovoj fazi , odnosno njihova obrada je predviđena od strane (za)kupca prostora.

Plafoni

Tavanice se malterišu i gletuju u tonu po izboru projektanta, osim tavanica u kupatilima koje su sa spuštenim plafonom . Tavanice u prizemlju se ne obrađuju u ovoj fazi , odnosno njihova obrada je predviđena od strane (za)kupca prostora.

Fasadna bravarija

Vrata i prozori u spoljnim zidovima su izrađeni od PVC profila. Zastakljivanje "Termopan" staklom $d=4+12+4$ mm, opremiti diht gumom i sl. Dihtovanje stolarije između slijepog štoka i zidova izvršiti dvokomponentnim kitom, "Bitrax" trakom i "Pur-pen" masom ili po rješenju proizvođača. Svi ugrađeni okovi su plastificirani sa različitim mogućnostima otvaranja. Na prizemlju predviđene su polustrukturalne stijene izrađene od aluminijumskih profila. U suterenu su predviđena i odgovarajuća protivpožarna vrata.

Bravarija

Stepeni šna ograda, kao i svi ostali bravarski elementi dati su u posebnom dijelu projekta (šema bravarije) sa potrebnim opisom, dimenzijama i izgledima.

Sve metalne djelove zaštititi od korozije, a potom premazati uljanom bojom.

U šemi bravarije dati su potrebni opisi, izgledi i dimenzije svih elemenata. Sve mjere uzeti na licu mesta posle završenih zidarskih i betonskih radova.

Izvođač radova je dužan da uradi sve izvođačke detalje i dostavi ih projektantu na saglasnost.

Limarija

Za sve limarske radove upotrebljavati čelnicni plastificirani lim u boji $d=0.6$ mm. U limarske radove spadaju:

- uvale
- ležeći oluci
- vertikalni oluci

Spoljna obrada

Obrada svih zidanih površina je preko termo izolacije tipa "demit". Završna obrada je bavalitom u dva tona kao i kamenim pločama na prizemlju koje se kače sidrenjem za zid, {to je prikazano u projektnoj dokumentaciji (fasade)}.

Napomena:

Izvođač se mora pridržavati opštih uslova za građenje građevinskih objekata. Sav materijal koji se primenjuje pri izradi treba da odgovara jugoslovenskim standardima a radove izvoditi u saglasnosti sa pravilnicima za izvođenje određenih radova. Izvođač treba da pregleda svu dostavljenu dokumentaciju pravovremeno, pre početka građenja i zatražiti potreban razjašnjenja.



ODGOVORNI INŽENIER

dr Mladen Đurović dipl.inž.arh.

NUMERIČKA DOKUMENTACIJA

OBRAČUN POVRŠINA I ZAPREMINA	OBJEKAT 3-9				m²
PRIZEMLJE neto (NRA)					374.96
PRIZEMLJE bruto (GFA+NLA)					410.09
1. SPRAT neto (NRA)					414.04
1. SPRAT bruto (GFA+NLA)					476.81
struktura stanova	garsonjera	jednosobni	dvosobni	trosobni	ukupno
1. SPRAT	1	3	1	1	6
2. SPRAT neto (NRA)					414.04
2. SPRAT bruto (GFA+NLA)					476.81
	3x				
2.,3.,4. SPRAT neto (NRA)					1242.90
2.,3.,4. SPRAT bruto (GFA+NLA)					1430.31
struktura stanova	garsonjera	jednosobni	dvosobni	trosobni	ukupno
2. SPRAT	1	3	1	1	6
	3x				
2.,3.,4. SPRAT	3	9	3	3	18
5. SPRAT neto (NRA)					414.04
5. SPRAT bruto (GFA+NLA)					476.81
struktura stanova	garsonjera	jednosobni	dvosobni	trosobni	ukupno
5. SPRAT	1	3	1	1	6
UKUPNO OBJEKAT 3-9					
neto (NRA)					2445.16
bruto (GFA+NLA)					2794.14
struktura stanova	garsonjera	jednosobni	dvosobni	trosobni	ukupno
UKUPNO	5	15	5	5	30
PARKING MJESTA (min.)					30
Poslovanje	336.93m ² (NRA) x 10PM/1000m ² (NRA)				4
Stanovanje	1824.30m ² (NRA) x 12PM/1000m ² (NRA)				22 (min.26)
OBRAČUN ZAPREMINE OBJEKTA 3-9					8628.12m³

OSNOVA PRIZEMLJA

R 1: 50

r.b.	Naziv prostorije	pod	plafon	zid	NRA / m2
------	------------------	-----	--------	-----	----------

LOKALI

L 1-6 / 1

1	Prodajni prostor		jupol	jupol	98.12
2	WC		jupol		2.79
3	Ostava		jupol	jupol	3.59
UKUPNO L 1-6 / 1					104.50

L 1-6 / 2

1	Prodajni prostor		jupol	jupol	19.59
2	Predprostor		jupol	jupol	1.44
3	WC		jupol		1.94
4	Ostava		jupol	jupol	2.52
UKUPNO L 1-6 / 2					25.49

L 1-6 / 3

1	Prodajni prostor		jupol	jupol	98.06
2	Predprostor		jupol		1.63
3	WC		jupol		1.40
4	Ostava		jupol	jupol	3.18
UKUPNO L 1-6 / 3					104.27

L 1-6 / 4

1	Prodajni prostor		jupol	jupol	99.64
2	Predprostor		jupol		1.63
3	WC		jupol		1.40
UKUPNO L 1-6 / 4					102.67

UKUPNO LOKALI

336.93

STAMBENI DIO

Zajednicke komunikacije/prostorije

1	Vjetrobran	granitna ker.	jupol	jupol	6.19
2	Ulaz - stepenišni prostor	granitna ker.	jupol	jupol	25.33
3	Prostorija za EI - GRO	k.pločice	jupol	jupol	2.87
4	Prostorija za hidrofor	k.pločice	jupol	jupol	2.09
5	Predprostor	k.pločice	jupol	jupol	1.40
UKUPNO Zajednicke komunikacije/prostorije					37.88

UKUPNO PRIZEMLJE neto (NRA - neto površina prostorija)**374.81****UKUPNO PRIZEMLJE bruto****410.09**

(GFA bruto površina podova + NLA nekorisna površina etaže)

OSNOVA I SPRATA

R 1: 50

r.b.	Naziv prostorije	pod	plafon	zid	NRA / m2
------	------------------	-----	--------	-----	----------

Trosoban T

1	Predsooblje	k.pločice	jupol	jupol	6.94
2	Dnevna soba sa trpezarijom	parket	jupol	jupol	26.40
3	Kuhinja	k.pločice	jupol	k.pločice	6.06
4	Degažman	k.pločice	jupol	jupol	3.99
5	Spavaća soba	parket	jupol	jupol	18.36
6	Spavaća soba	parket	jupol	jupol	13.20
7	Spavaća soba	parket	jupol	jupol	12.84
8	Kupatilo	k.plocice	jupol	k.plocice	3.57
9	Kupatilo	k.plocice	jupol	k.plocice	3.90
10	Kupatilo	k.plocice	jupol	k.plocice	5.12
					100.38
11	Terasa 1	tavela			7.93
12	Terasa 2	tavela			5.34
UKUPNO T					113.65

Dvosoban D

1	Predsooblje	k.pločice	jupol	jupol	5.24
2	Dnevna soba sa trpezarijom	parket	jupol	jupol	19.25
3	Kuhinja	k.pločice	jupol	k.pločice	4.36
4	Spavaća soba	parket	jupol	jupol	9.51
5	Spavaća soba	parket	jupol	jupol	13.44
6	Kupatilo	k.pločice	jupol	k.pločice	3.69
					55.49
7	Terasa	tavela			8.67
UKUPNO D					64.16

Jednosoban J

1	Predsooblje	k.pločice	jupol	jupol	4.84
2	Dnevna soba sa trpezarijom	parket	jupol	jupol	18.61
3	Kuhinja	k.pločice	jupol	k.pločice	5.31
4	Spavaća soba	parket	jupol	jupol	12.32
5	Kupatilo	k.pločice	jupol	k.pločice	4.30
					45.38
6	Terasa	tavela			6.20
UKUPNO J					51.58

Jednosoban J'

1	Predsooblje	k.pločice	jupol	jupol	4.83
2	Dnevna soba sa trpezarijom	parket	jupol	jupol	17.65
3	Kuhinja	k.pločice	jupol	k.pločice	5.38
4	Spavaća soba	parket	jupol	jupol	10.64
5	Kupatilo	k.pločice	jupol	k.pločice	3.37
					41.87
6	Terasa	tavela			8.75
UKUPNO J'					50.62

Jednosoban J1

1	Predsoblje	k.pločice	jupol	jupol	4.48
2	Dnevna soba sa trpezarijom	parket	jupol	jupol	17.76
3	Kuhinja	k.pločice	jupol	k.pločice	4.44
4	Spavaća soba	parket	jupol	jupol	12.41
5	Kupatilo	k.pločice	jupol	k.pločice	4.04
					43.13
6	Terasa	tavela			7.73
UKUPNO J1					50.86

Garsonjera G

1	Predsoblje	k.pločice	jupol	jupol	2.37
2	Dnevna soba sa trpezarijom	parket	jupol	jupol	16.33
3	Kuhinja	k.pločice	jupol	k.pločice	3.57
4	Kupatilo	k.pločice	jupol	k.pločice	2.93
					25.20
5	Terasa	tavela			8.85
UKUPNO G					34.05

Zajednicke komunikacije

1	Stepenišni prostor	granitna ker.	jupol	jupol	25.90
2	Hodnik	granitna ker.	jupol	jupol	23.37
UKUPNO Zajednicke komunikacije					49.27

UKUPNO I SPRAT neto (NRA - neto površina prostorija)					414.19
UKUPNO I SPRAT bruto (GFA bruto površina podova + NLA nekorisna površina etaže)					476.81

OSNOVA II SPRATA

R 1: 50

r.b.	Naziv prostorije	pod	plafon	zid	NRA / m2
------	------------------	-----	--------	-----	----------

Trosoban T

1	Predsooblje	k.pločice	jupol	jupol	6.94
2	Dnevna soba sa trpezarijom	parket	jupol	jupol	26.40
3	Kuhinja	k.pločice	jupol	k.pločice	6.06
4	Degažman	k.pločice	jupol	jupol	3.99
5	Spavaća soba	parket	jupol	jupol	18.36
6	Spavaća soba	parket	jupol	jupol	13.20
7	Spavaća soba	parket	jupol	jupol	12.84
8	Kupatilo	k.pločice	jupol	k.pločice	3.57
9	Kupatilo	k.pločice	jupol	k.pločice	3.90
10	Kupatilo	k.pločice	jupol	k.pločice	5.12
					100.38
11	Terasa 1	tavela			7.93
12	Terasa 2	tavela			5.34
UKUPNO T					113.65

Dvosoban D

1	Predsooblje	k.pločice	jupol	jupol	5.24
2	Dnevna soba sa trpezarijom	parket	jupol	jupol	19.25
3	Kuhinja	k.pločice	jupol	k.pločice	4.36
4	Spavaća soba	parket	jupol	jupol	9.51
5	Spavaća soba	parket	jupol	jupol	13.44
6	Kupatilo	k.pločice	jupol	k.pločice	3.69
					55.49
7	Terasa	tavela			8.67
UKUPNO D					64.16

Jednosoban J

1	Predsooblje	k.pločice	jupol	jupol	4.84
2	Dnevna soba sa trpezarijom	parket	jupol	jupol	18.61
3	Kuhinja	k.pločice	jupol	k.pločice	5.31
4	Spavaća soba	parket	jupol	jupol	12.32
5	Kupatilo	k.pločice	jupol	k.pločice	4.30
					45.38
6	Terasa	tavela			6.20
UKUPNO J					51.58

Jednosoban J'

1	Predsooblje	k.pločice	jupol	jupol	4.83
2	Dnevna soba sa trpezarijom	parket	jupol	jupol	17.65
3	Kuhinja	k.pločice	jupol	k.pločice	5.38
4	Spavaća soba	parket	jupol	jupol	10.64
5	Kupatilo	k.pločice	jupol	k.pločice	3.37
					41.87
6	Terasa	tavela			8.75
UKUPNO J'					50.62

Jednosoban J1

1	Predsoblje	k.pločice	jupol	jupol	4.48
2	Dnevna soba sa trpezarijom	parket	jupol	jupol	17.76
3	Kuhinja	k.pločice	jupol	k.pločice	4.44
4	Spavaća soba	parket	jupol	jupol	12.41
5	Kupatilo	k.pločice	jupol	k.pločice	4.04
					43.13
6	Terasa	tavela			7.73
UKUPNO J1					50.86

Garsonjera G

1	Predsoblje	k.pločice	jupol	jupol	2.37
2	Dnevna soba sa trpezarijom	parket	jupol	jupol	16.33
3	Kuhinja	k.pločice	jupol	k.pločice	3.57
4	Kupatilo	k.pločice	jupol	k.pločice	2.93
					25.20
5	Terasa	tavela			8.85
UKUPNO G					34.05

Zajednicke komunikacije

1	Stepenišni prostor	granitna ker.	jupol	jupol	25.90
2	Hodnik	granitna ker.	jupol	jupol	23.37
UKUPNO Zajednicke komunikacije					49.27

UKUPNO II SPRAT neto (NRA - neto površina prostorija)					414.19
UKUPNO II SPRAT bruto (GFA bruto površina podova + NLA nekorisna površina etaže)					476.81

OSNOVA III SPRATA

R 1: 50

r.b.	Naziv prostorije	pod	plafon	zid	NRA / m2
------	------------------	-----	--------	-----	----------

Trosoban T

1	Predsooblje	k.pločice	jupol	jupol	6.94
2	Dnevna soba sa trpezarijom	parket	jupol	jupol	26.40
3	Kuhinja	k.pločice	jupol	k.pločice	6.06
4	Degažman	k.pločice	jupol	jupol	3.99
5	Spavaća soba	parket	jupol	jupol	18.36
6	Spavaća soba	parket	jupol	jupol	13.20
7	Spavaća soba	parket	jupol	jupol	12.84
8	Kupatilo	k.plocice	jupol	k.plocice	3.57
9	Kupatilo	k.plocice	jupol	k.plocice	3.90
10	Kupatilo	k.plocice	jupol	k.plocice	5.12
					100.38
11	Terasa 1	tavela			7.93
12	Terasa 2	tavela			5.34
UKUPNO T					113.65

Dvosoban D

1	Predsooblje	k.pločice	jupol	jupol	5.24
2	Dnevna soba sa trpezarijom	parket	jupol	jupol	19.25
3	Kuhinja	k.pločice	jupol	k.pločice	4.36
4	Spavaća soba	parket	jupol	jupol	9.51
5	Spavaća soba	parket	jupol	jupol	13.44
6	Kupatilo	k.pločice	jupol	k.pločice	3.69
					55.49
7	Terasa	tavela			8.67
UKUPNO D					64.16

Jednosoban J

1	Predsooblje	k.pločice	jupol	jupol	4.84
2	Dnevna soba sa trpezarijom	parket	jupol	jupol	18.61
3	Kuhinja	k.pločice	jupol	k.pločice	5.31
4	Spavaća soba	parket	jupol	jupol	12.32
5	Kupatilo	k.pločice	jupol	k.pločice	4.30
					45.38
6	Terasa	tavela			6.20
UKUPNO J					51.58

Jednosoban J'

1	Predsooblje	k.pločice	jupol	jupol	4.83
2	Dnevna soba sa trpezarijom	parket	jupol	jupol	17.65
3	Kuhinja	k.pločice	jupol	k.pločice	5.38
4	Spavaća soba	parket	jupol	jupol	10.64
5	Kupatilo	k.pločice	jupol	k.pločice	3.37
					41.87
6	Terasa	tavela			8.75
UKUPNO J'					50.62

Jednosoban J1

1	Predsoblje	k.pločice	jupol	jupol	4.48
2	Dnevna soba sa trpezarijom	parket	jupol	jupol	17.76
3	Kuhinja	k.pločice	jupol	k.pločice	4.44
4	Spavaća soba	parket	jupol	jupol	12.41
5	Kupatilo	k.pločice	jupol	k.pločice	4.04
					43.13
6	Terasa	tavela			7.73
UKUPNO J1					50.86

Garsonjera G

1	Predsoblje	k.pločice	jupol	jupol	2.37
2	Dnevna soba sa trpezarijom	parket	jupol	jupol	16.33
3	Kuhinja	k.pločice	jupol	k.pločice	3.57
4	Kupatilo	k.pločice	jupol	k.pločice	2.93
					25.20
5	Terasa	tavela			8.85
UKUPNO G					34.05

Zajednicke komunikacije

1	Stepenišni prostor	granitna ker.	jupol	jupol	25.90
2	Hodnik	granitna ker.	jupol	jupol	23.37
UKUPNO Zajednicke komunikacije					49.27

UKUPNO III SPRAT neto (NRA - neto površina prostorija)					414.19
UKUPNO III SPRAT bruto (GFA bruto površina podova + NLA nekorisna površina etaže)					476.81

OSNOVA IV SPRATA

R 1: 50

r.b.	Naziv prostorije	pod	plafon	zid	neto / m2
------	------------------	-----	--------	-----	-----------

Trosoban T

1	Predsooblje	k.pločice	jupol	jupol	6.94
2	Dnevna soba sa trpezarijom	parket	jupol	jupol	26.40
3	Kuhinja	k.pločice	jupol	k.pločice	6.06
4	Degažman	k.pločice	jupol	jupol	3.99
5	Spavaća soba	parket	jupol	jupol	18.36
6	Spavaća soba	parket	jupol	jupol	13.20
7	Spavaća soba	parket	jupol	jupol	12.84
8	Kupatilo	k.plocice	jupol	k.plocice	3.57
9	Kupatilo	k.plocice	jupol	k.plocice	3.90
10	Kupatilo	k.plocice	jupol	k.plocice	5.12
					100.38
11	Terasa 1	tavela			7.93
12	Terasa 2	tavela			5.34
UKUPNO T					113.65

Dvosoban D

1	Predsooblje	k.pločice	jupol	jupol	5.24
2	Dnevna soba sa trpezarijom	parket	jupol	jupol	19.25
3	Kuhinja	k.pločice	jupol	k.pločice	4.36
4	Spavaća soba	parket	jupol	jupol	9.51
5	Spavaća soba	parket	jupol	jupol	13.44
6	Kupatilo	k.pločice	jupol	k.pločice	3.69
					55.49
7	Terasa	tavela			8.67
UKUPNO D					64.16

Jednosoban J

1	Predsooblje	k.pločice	jupol	jupol	4.84
2	Dnevna soba sa trpezarijom	parket	jupol	jupol	18.61
3	Kuhinja	k.pločice	jupol	k.pločice	5.31
4	Spavaća soba	parket	jupol	jupol	12.32
5	Kupatilo	k.pločice	jupol	k.pločice	4.30
					45.38
6	Terasa	tavela			6.20
UKUPNO J					51.58

Jednosoban J'

1	Predsooblje	k.pločice	jupol	jupol	4.83
2	Dnevna soba sa trpezarijom	parket	jupol	jupol	17.65
3	Kuhinja	k.pločice	jupol	k.pločice	5.38
4	Spavaća soba	parket	jupol	jupol	10.64
5	Kupatilo	k.pločice	jupol	k.pločice	3.37
					41.87
6	Terasa	tavela			8.75
UKUPNO J'					50.62

Jednosoban J1

1	Predsoblje	k.pločice	jupol	jupol	4.21
2	Dnevna soba sa trpezarijom	parket	jupol	jupol	17.87
3	Kuhinja	k.pločice	jupol	k.pločice	4.44
4	Spavaća soba	parket	jupol	jupol	12.59
5	Kupatilo	k.pločice	jupol	k.pločice	3.87
					42.98
6	Terasa	tavela			7.73
UKUPNO J1					50.71

Garsonjera G

1	Predsoblje	k.pločice	jupol	jupol	2.37
2	Dnevna soba sa trpezarijom	parket	jupol	jupol	16.33
3	Kuhinja	k.pločice	jupol	k.pločice	3.57
4	Kupatilo	k.pločice	jupol	k.pločice	2.93
					25.20
5	Terasa	tavela			8.85
UKUPNO G					34.05

Zajednicke komunikacije

1	Stepenišni prostor	granitna ker.	jupol	jupol	25.90
2	Hodnik	granitna ker.	jupol	jupol	23.37
UKUPNO Zajednicke komunikacije					49.27

UKUPNO IV SPRAT neto (NRA - neto površina prostorija)					414.04
UKUPNO IV SPRAT bruto (GFA bruto površina podova + NLA nekorisna površina etaže)					476.81

OSNOVA V SPRATA

R 1: 50

r.b.	Naziv prostorije	pod	plafon	zid	NRA / m2
------	------------------	-----	--------	-----	----------

Trosoban T

1	Predsoblje	k.pločice	jupol	jupol	6.94
2	Dnevna soba sa trpezarijom	parket	jupol	jupol	26.40
3	Kuhinja	k.pločice	jupol	k.pločice	6.06
4	Degažman	k.pločice	jupol	jupol	3.99
5	Spavaća soba	parket	jupol	jupol	18.36
6	Spavaća soba	parket	jupol	jupol	13.20
7	Spavaća soba	parket	jupol	jupol	12.84
8	Kupatilo	k.plocice	jupol	k.plocice	3.57
9	Kupatilo	k.plocice	jupol	k.plocice	3.90
10	Kupatilo	k.plocice	jupol	k.plocice	5.12
					100.38
11	Terasa 1	tavela			7.93
12	Terasa 2	tavela			5.34
UKUPNO T					113.65

Dvosoban D

1	Predsoblje	k.pločice	jupol	jupol	5.24
2	Dnevna soba sa trpezarijom	parket	jupol	jupol	19.25
3	Kuhinja	k.pločice	jupol	k.pločice	4.36
4	Spavaća soba	parket	jupol	jupol	9.51
5	Spavaća soba	parket	jupol	jupol	13.44
6	Kupatilo	k.pločice	jupol	k.pločice	3.69
					55.49
7	Terasa	tavela			8.67
UKUPNO D					64.16

Jednosoban J

1	Predsoblje	k.pločice	jupol	jupol	4.84
2	Dnevna soba sa trpezarijom	parket	jupol	jupol	18.61
3	Kuhinja	k.pločice	jupol	k.pločice	5.31
4	Spavaća soba	parket	jupol	jupol	12.32
5	Kupatilo	k.pločice	jupol	k.pločice	4.30
					45.38
6	Terasa	tavela			6.20
UKUPNO J					51.58

Jednosoban J'

1	Predsoblje	k.pločice	jupol	jupol	4.83
2	Dnevna soba sa trpezarijom	parket	jupol	jupol	17.65
3	Kuhinja	k.pločice	jupol	k.pločice	5.38
4	Spavaća soba	parket	jupol	jupol	10.64
5	Kupatilo	k.pločice	jupol	k.pločice	3.37
					41.87
6	Terasa	tavela			8.75
UKUPNO J'					50.62

Jednosoban J1

1	Predsoblje	k.pločice	jupol	jupol	4.21
2	Dnevna soba sa trpezarijom	parket	jupol	jupol	17.87
3	Kuhinja	k.pločice	jupol	k.pločice	4.44
4	Spavaća soba	parket	jupol	jupol	12.59
5	Kupatilo	k.pločice	jupol	k.pločice	3.87
					42.98
6	Terasa	tavela			7.73
UKUPNO J1					50.71

Garsonjera G

1	Predsoblje	k.pločice	jupol	jupol	2.37
2	Dnevna soba sa trpezarijom	parket	jupol	jupol	16.33
3	Kuhinja	k.pločice	jupol	k.pločice	3.57
4	Kupatilo	k.pločice	jupol	k.pločice	2.93
					25.20
5	Terasa	tavela			8.85
UKUPNO G					34.05

Zajednicke komunikacije

1	Stepenišni prostor	granitna ker.	jupol	jupol	25.90
2	Hodnik	granitna ker.	jupol	jupol	23.37
UKUPNO Zajednicke komunikacije					49.27

UKUPNO V SPRAT neto (NRA - neto površina prostorija)					414.04
UKUPNO V SPRAT bruto (GFA bruto površina podova + NLA nekorisna površina etaže)					476.81

OBRAČUN POVRŠINA I ZAPREMINA	OBJEKAT 3-10				m²
PRIZEMLJE neto (NRA)					374.96
PRIZEMLJE bruto (GFA+NLA)					410.09
1. SPRAT neto (NRA)					412.41
1. SPRAT bruto (GFA+NLA)					476.81
struktura stanova	garsonjera	jednosobni	dvosobni	trosobni	ukupno
1. SPRATA	1	5	1	0	7
2. SPRAT neto (NRA)					412.41
2. SPRAT bruto (GFA+NLA)					476.81
	3x				
2.,3.,4. SPRAT neto (NRA)					1242.90
2.,3.,4. SPRAT bruto (GFA+NLA)					1430.31
struktura stanova	garsonjera	jednosobni	dvosobni	trosobni	ukupno
2. SPRAT	1	5	1	0	7
	3x				
2.,3.,4. SPRAT	3	15	3	0	21
5. SPRAT neto (NRA)					412.41
5. SPRAT bruto (GFA+NLA)					476.81
struktura stanova	garsonjera	jednosobni	dvosobni	trosobni	ukupno
5. SPRATA	1	5	1	0	7
UKUPNO OBJEKAT 3-10					
neto (NRA)					2437.01
bruto (GFA+NLA)					2794.14
struktura stanova	garsonjera	jednosobni	dvosobni	trosobni	ukupno
UKUPNO	5	25	5	0	35
PARKING MJESTA (min.)					30
Poslovanje	336.93m ² (NRA) x 10PM/1000m ² (NRA)				4
Stanovanje	1780.65m ² (NRA) x 12PM/1000m ² (NRA)				22 (min.26)
OBRAČUN ZAPREMINE OBJEKTA 3-10					8626.56m³

OSNOVA PRIZEMLJA

R 1: 50

r.b.	Naziv prostorije	pod	plafon	zid	NRA / m2
------	------------------	-----	--------	-----	----------

LOKALI

L 1-5 / 1

1	Prodajni prostor		jupol	jupol	98.12
2	WC		jupol		2.79
3	Ostava		jupol	jupol	3.59
UKUPNO L 1-5 / 1					104.50

L 1-5 / 2

1	Prodajni prostor		jupol	jupol	19.59
2	Predprostor		jupol	jupol	1.44
3	WC		jupol		1.94
4	Ostava		jupol	jupol	2.52
UKUPNO L 1-5 / 2					25.49

L 1-5 / 3

1	Prodajni prostor		jupol	jupol	98.06
2	Predprostor		jupol		1.63
3	WC		jupol		1.40
4	Ostava		jupol	jupol	3.18
UKUPNO L 1-5 / 3					104.27

L 1-5 / 4

1	Prodajni prostor		jupol	jupol	99.64
2	Predprostor		jupol		1.63
3	WC		jupol		1.40
UKUPNO L 1-5 / 4					102.67

UKUPNO LOKALI

336.93

STAMBENI DIO

Zajednicke komunikacije/prostorije

1	Vjetrobran	granitna ker.	jupol	jupol	6.19
2	Ulaz - stepenišni prostor	granitna ker.	jupol	jupol	25.33
3	Prostorija za EI - GRO	k.pločice	jupol	jupol	2.87
4	Prostorija za hidrofor	k.pločice	jupol	jupol	2.09
5	Predprostor	k.pločice	jupol	jupol	1.40
UKUPNO Zajednicke komunikacije/prostorije					37.88

UKUPNO PRIZEMLJE neto (NRA - neto površina prostorija)**374.81****UKUPNO PRIZEMLJE bruto****410.09**

(GFA bruto površina podova + NLA nekorisna površina etaže)

OSNOVA I SPRATA

R 1: 50

r.b.	Naziv prostorije	pod	plafon	zid	NRA / m2
------	------------------	-----	--------	-----	----------

Jednosoban J2

1	Predsoblje	k.pločice	jupol	jupol	4.45
2	Dnevna soba sa trpezarijom	parket	jupol	jupol	16.61
3	Kuhinja	k.pločice	jupol	k.pločice	4.85
4	Spavaća soba	parket	jupol	jupol	15.36
5	Kupatilo	k.pločice	jupol	k.pločice	3.40
					44.65
6	Terasa	tavela			4.76
UKUPNO J2					49.41

Jednosoban J3

1	Predsoblje	k.pločice	jupol	jupol	4.32
2	Dnevna soba sa trpezarijom	parket	jupol	jupol	22.65
3	Kuhinja	k.pločice	jupol	k.pločice	5.73
4	Spavaća soba	parket	jupol	jupol	12.00
5	Kupatilo	k.pločice	jupol	k.pločice	3.57
					48.27
6	Terasa	tavela			7.32
UKUPNO J3					55.60

Dvosoban D

1	Predsoblje	k.pločice	jupol	jupol	5.24
2	Dnevna soba sa trpezarijom	parket	jupol	jupol	19.25
3	Kuhinja	k.pločice	jupol	k.pločice	4.36
4	Spavaća soba	parket	jupol	jupol	9.51
5	Spavaća soba	parket	jupol	jupol	13.44
6	Kupatilo	k.pločice	jupol	k.pločice	3.69
					55.49
7	Terasa	tavela			8.67
UKUPNO D					64.16

Jednosoban J

1	Predsoblje	k.pločice	jupol	jupol	4.84
2	Dnevna soba sa trpezarijom	parket	jupol	jupol	18.61
3	Kuhinja	k.pločice	jupol	k.pločice	5.31
4	Spavaća soba	parket	jupol	jupol	12.32
5	Kupatilo	k.pločice	jupol	k.pločice	4.30
					45.38
6	Terasa	tavela			6.20
UKUPNO J					51.58

Jednosoban J'

1	Predsoblje	k.pločice	jupol	jupol	4.83
2	Dnevna soba sa trpezarijom	parket	jupol	jupol	17.65
3	Kuhinja	k.pločice	jupol	k.pločice	5.38
4	Spavaća soba	parket	jupol	jupol	10.64
5	Kupatilo	k.pločice	jupol	k.pločice	3.37
					41.87
6	Terasa	tavela			8.75
UKUPNO J'					50.62

Jednosoban J1

1	Predsoblje	k.pločice	jupol	jupol	4.21
2	Dnevna soba sa trpezarijom	parket	jupol	jupol	17.87
3	Kuhinja	k.pločice	jupol	k.pločice	4.44
4	Spavaća soba	parket	jupol	jupol	12.59
5	Kupatilo	k.pločice	jupol	k.pločice	3.87
					42.98
6	Terasa	tavela			7.73
UKUPNO J1					50.71

Garsonjera G

1	Predsoblje	k.pločice	jupol	jupol	2.37
2	Dnevna soba sa trpezarijom	parket	jupol	jupol	16.33
3	Kuhinja	k.pločice	jupol	k.pločice	3.57
4	Kupatilo	k.pločice	jupol	k.pločice	2.93
					25.20
5	Terasa	tavela			8.85
UKUPNO G					34.05

Zajednicke komunikacije

1	Stepenišni prostor	granitna ker.	jupol	jupol	26.63
2	Hodnik	granitna ker.	jupol	jupol	29.65
UKUPNO Zajednicke komunikacije					56.28

UKUPNO I SPRAT neto (NRA - neto površina prostorija)					412.41
UKUPNO I SPRAT bruto (GFA bruto površina podova + NLA nekorisna površina etaže)					476.81

OSNOVA II SPRATA

R 1: 50

r.b.	Naziv prostorije	pod	plafon	zid	NRA / m2
------	------------------	-----	--------	-----	----------

Jednosoban J2

1	Predsooblje	k.pločice	jupol	jupol	4.45
2	Dnevna soba sa trpezarijom	parket	jupol	jupol	16.61
3	Kuhinja	k.pločice	jupol	k.pločice	4.85
4	Spavaća soba	parket	jupol	jupol	15.36
5	Kupatilo	k.pločice	jupol	k.pločice	3.40
					44.65
6	Terasa	tavela			4.76
UKUPNO J2					49.41

Jednosoban J3

1	Predsooblje	k.pločice	jupol	jupol	4.32
2	Dnevna soba sa trpezarijom	parket	jupol	jupol	22.65
3	Kuhinja	k.pločice	jupol	k.pločice	5.73
4	Spavaća soba	parket	jupol	jupol	12.00
5	Kupatilo	k.pločice	jupol	k.pločice	3.57
					48.27
6	Terasa	tavela			7.32
UKUPNO J3					55.60

Dvosoban D

1	Predsooblje	k.pločice	jupol	jupol	5.24
2	Dnevna soba sa trpezarijom	parket	jupol	jupol	19.25
3	Kuhinja	k.pločice	jupol	k.pločice	4.36
4	Spavaća soba	parket	jupol	jupol	9.51
5	Spavaća soba	parket	jupol	jupol	13.44
6	Kupatilo	k.pločice	jupol	k.pločice	3.69
					55.49
7	Terasa	tavela			8.67
UKUPNO D					64.16

Jednosoban J

1	Predsooblje	k.pločice	jupol	jupol	4.84
2	Dnevna soba sa trpezarijom	parket	jupol	jupol	18.61
3	Kuhinja	k.pločice	jupol	k.pločice	5.31
4	Spavaća soba	parket	jupol	jupol	12.32
5	Kupatilo	k.pločice	jupol	k.pločice	4.30
					45.38
6	Terasa	tavela			6.20
UKUPNO J					51.58

Jednosoban J'

1	Predsooblje	k.pločice	jupol	jupol	4.83
2	Dnevna soba sa trpezarijom	parket	jupol	jupol	17.65
3	Kuhinja	k.pločice	jupol	k.pločice	5.38
4	Spavaća soba	parket	jupol	jupol	10.64
5	Kupatilo	k.pločice	jupol	k.pločice	3.37
					41.87
6	Terasa	tavela			8.75
UKUPNO J'					50.62

Jednosoban J1

1	Predsoblje	k.pločice	jupol	jupol	4.21
2	Dnevna soba sa trpezarijom	parket	jupol	jupol	17.87
3	Kuhinja	k.pločice	jupol	k.pločice	4.44
4	Spavaća soba	parket	jupol	jupol	12.59
5	Kupatilo	k.pločice	jupol	k.pločice	3.87
					42.98
6	Terasa	tavela			7.73
UKUPNO J1					50.71

Garsonjera G

1	Predsoblje	k.pločice	jupol	jupol	2.37
2	Dnevna soba sa trpezarijom	parket	jupol	jupol	16.33
3	Kuhinja	k.pločice	jupol	k.pločice	3.57
4	Kupatilo	k.pločice	jupol	k.pločice	2.93
					25.20
5	Terasa	tavela			8.85
UKUPNO G					34.05

Zajednicke komunikacije

1	Stepenišni prostor	granitna ker.	jupol	jupol	26.63
2	Hodnik	granitna ker.	jupol	jupol	29.65
UKUPNO Zajednicke komunikacije					56.28

UKUPNO II SPRAT neto (NRA - neto površina prostorija)					412.41
UKUPNO II SPRAT bruto (GFA bruto površina podova + NLA nekorisna površina etaže)					476.81

OSNOVA III SPRATA

R 1: 50

r.b.	Naziv prostorije	pod	plafon	zid	NRA / m2
------	------------------	-----	--------	-----	----------

Jednosoban J2

1	Predsooblje	k.pločice	jupol	jupol	4.45
2	Dnevna soba sa trpezarijom	parket	jupol	jupol	16.61
3	Kuhinja	k.pločice	jupol	k.pločice	4.85
4	Spavaća soba	parket	jupol	jupol	15.36
5	Kupatilo	k.pločice	jupol	k.pločice	3.40
					44.65
6	Terasa	tavela			4.76
UKUPNO J2					49.41

Jednosoban J3

1	Predsooblje	k.pločice	jupol	jupol	4.32
2	Dnevna soba sa trpezarijom	parket	jupol	jupol	22.65
3	Kuhinja	k.pločice	jupol	k.pločice	5.73
4	Spavaća soba	parket	jupol	jupol	12.00
5	Kupatilo	k.pločice	jupol	k.pločice	3.57
					48.27
6	Terasa	tavela			7.32
UKUPNO J3					55.60

Dvosoban D

1	Predsooblje	k.pločice	jupol	jupol	5.24
2	Dnevna soba sa trpezarijom	parket	jupol	jupol	19.25
3	Kuhinja	k.pločice	jupol	k.pločice	4.36
4	Spavaća soba	parket	jupol	jupol	9.51
5	Spavaća soba	parket	jupol	jupol	13.44
6	Kupatilo	k.pločice	jupol	k.pločice	3.69
					55.49
7	Terasa	tavela			8.67
UKUPNO D					64.16

Jednosoban J

1	Predsooblje	k.pločice	jupol	jupol	4.84
2	Dnevna soba sa trpezarijom	parket	jupol	jupol	18.61
3	Kuhinja	k.pločice	jupol	k.pločice	5.31
4	Spavaća soba	parket	jupol	jupol	12.32
5	Kupatilo	k.pločice	jupol	k.pločice	4.30
					45.38
6	Terasa	tavela			6.20
UKUPNO J					51.58

Jednosoban J'

1	Predsooblje	k.pločice	jupol	jupol	4.83
2	Dnevna soba sa trpezarijom	parket	jupol	jupol	17.65
3	Kuhinja	k.pločice	jupol	k.pločice	5.38
4	Spavaća soba	parket	jupol	jupol	10.64
5	Kupatilo	k.pločice	jupol	k.pločice	3.37
					41.87
6	Terasa	tavela			8.75
UKUPNO J'					50.62

Jednosoban J1

1	Predsoblje	k.pločice	jupol	jupol	4.21
2	Dnevna soba sa trpezarijom	parket	jupol	jupol	17.87
3	Kuhinja	k.pločice	jupol	k.pločice	4.44
4	Spavaća soba	parket	jupol	jupol	12.59
5	Kupatilo	k.pločice	jupol	k.pločice	3.87
					42.98
6	Terasa	tavela			7.73
UKUPNO J1					50.71

Garsonjera G

1	Predsoblje	k.pločice	jupol	jupol	2.37
2	Dnevna soba sa trpezarijom	parket	jupol	jupol	16.33
3	Kuhinja	k.pločice	jupol	k.pločice	3.57
4	Kupatilo	k.pločice	jupol	k.pločice	2.93
					25.20
5	Terasa	tavela			8.85
UKUPNO G					34.05

Zajednicke komunikacije

1	Stepenišni prostor	granitna ker.	jupol	jupol	26.63
2	Hodnik	granitna ker.	jupol	jupol	29.65
UKUPNO Zajednicke komunikacije					56.28

UKUPNO III SPRAT neto (NRA - neto površina prostorija)					412.41
UKUPNO III SPRAT bruto (GFA bruto površina podova + NLA nekorisna površina etaže)					476.81

OSNOVA IV SPRATA

R 1: 50

r.b.	Naziv prostorije	pod	plafon	zid	NRA / m2
------	------------------	-----	--------	-----	----------

Jednosoban J2

1	Predsooblje	k.pločice	jupol	jupol	4.45
2	Dnevna soba sa trpezarijom	parket	jupol	jupol	16.61
3	Kuhinja	k.pločice	jupol	k.pločice	4.85
4	Spavaća soba	parket	jupol	jupol	15.36
5	Kupatilo	k.pločice	jupol	k.pločice	3.40
					44.65
6	Terasa	tavela			4.76
UKUPNO J2					49.41

Jednosoban J3

1	Predsooblje	k.pločice	jupol	jupol	4.32
2	Dnevna soba sa trpezarijom	parket	jupol	jupol	22.65
3	Kuhinja	k.pločice	jupol	k.pločice	5.73
4	Spavaća soba	parket	jupol	jupol	12.00
5	Kupatilo	k.pločice	jupol	k.pločice	3.57
					48.27
6	Terasa	tavela			7.32
UKUPNO J3					55.60

Dvosoban D

1	Predsooblje	k.pločice	jupol	jupol	5.24
2	Dnevna soba sa trpezarijom	parket	jupol	jupol	19.25
3	Kuhinja	k.pločice	jupol	k.pločice	4.36
4	Spavaća soba	parket	jupol	jupol	9.51
5	Spavaća soba	parket	jupol	jupol	13.44
6	Kupatilo	k.pločice	jupol	k.pločice	3.69
					55.49
7	Terasa	tavela			8.67
UKUPNO D					64.16

Jednosoban J

1	Predsooblje	k.pločice	jupol	jupol	4.84
2	Dnevna soba sa trpezarijom	parket	jupol	jupol	18.61
3	Kuhinja	k.pločice	jupol	k.pločice	5.31
4	Spavaća soba	parket	jupol	jupol	12.32
5	Kupatilo	k.pločice	jupol	k.pločice	4.30
					45.38
6	Terasa	tavela			6.20
UKUPNO J					51.58

Jednosoban J'

1	Predsooblje	k.pločice	jupol	jupol	4.83
2	Dnevna soba sa trpezarijom	parket	jupol	jupol	17.65
3	Kuhinja	k.pločice	jupol	k.pločice	5.38
4	Spavaća soba	parket	jupol	jupol	10.64
5	Kupatilo	k.pločice	jupol	k.pločice	3.37
					41.87
6	Terasa	tavela			8.75
UKUPNO J'					50.62

Jednosoban J1

1	Predsoblje	k.pločice	jupol	jupol	4.21
2	Dnevna soba sa trpezarijom	parket	jupol	jupol	17.87
3	Kuhinja	k.pločice	jupol	k.pločice	4.44
4	Spavaća soba	parket	jupol	jupol	12.59
5	Kupatilo	k.pločice	jupol	k.pločice	3.87
					42.98
6	Terasa	tavela			7.73
UKUPNO J1					50.71

Garsonjera G

1	Predsoblje	k.pločice	jupol	jupol	2.37
2	Dnevna soba sa trpezarijom	parket	jupol	jupol	16.33
3	Kuhinja	k.pločice	jupol	k.pločice	3.57
4	Kupatilo	k.pločice	jupol	k.pločice	2.93
					25.20
5	Terasa	tavela			8.85
UKUPNO G					34.05

Zajednicke komunikacije

1	Stepenišni prostor	granitna ker.	jupol	jupol	26.63
2	Hodnik	granitna ker.	jupol	jupol	29.65
UKUPNO Zajednicke komunikacije					56.28

UKUPNO IV SPRAT neto (NRA - neto površina prostorija)					412.41
UKUPNO IV SPRAT bruto (GFA bruto površina podova + NLA nekorisna površina etaže)					476.81

OSNOVA V SPRATA

R 1: 50

r.b.	Naziv prostorije	pod	plafon	zid	NRA / m2
------	------------------	-----	--------	-----	----------

Jednosoban J2

1	Predsoblje	k.pločice	jupol	jupol	4.45
2	Dnevna soba sa trpezarijom	parket	jupol	jupol	16.61
3	Kuhinja	k.pločice	jupol	k.pločice	4.85
4	Spavaća soba	parket	jupol	jupol	15.36
5	Kupatilo	k.pločice	jupol	k.pločice	3.40
					44.65
6	Terasa	tavela			4.76
UKUPNO J2					49.41

Jednosoban J3

1	Predsoblje	k.pločice	jupol	jupol	4.32
2	Dnevna soba sa trpezarijom	parket	jupol	jupol	22.65
3	Kuhinja	k.pločice	jupol	k.pločice	5.73
4	Spavaća soba	parket	jupol	jupol	12.00
5	Kupatilo	k.pločice	jupol	k.pločice	3.57
					48.27
6	Terasa	tavela			7.32
UKUPNO J3					55.60

Dvosoban D

1	Predsoblje	k.pločice	jupol	jupol	5.24
2	Dnevna soba sa trpezarijom	parket	jupol	jupol	19.25
3	Kuhinja	k.pločice	jupol	k.pločice	4.36
4	Spavaća soba	parket	jupol	jupol	9.51
5	Spavaća soba	parket	jupol	jupol	13.44
6	Kupatilo	k.pločice	jupol	k.pločice	3.69
					55.49
7	Terasa	tavela			8.67
UKUPNO D					64.16

Jednosoban J

1	Predsoblje	k.pločice	jupol	jupol	4.84
2	Dnevna soba sa trpezarijom	parket	jupol	jupol	18.61
3	Kuhinja	k.pločice	jupol	k.pločice	5.31
4	Spavaća soba	parket	jupol	jupol	12.32
5	Kupatilo	k.pločice	jupol	k.pločice	4.30
					45.38
6	Terasa	tavela			6.20
UKUPNO J					51.58

Jednosoban J'

1	Predsoblje	k.pločice	jupol	jupol	4.83
2	Dnevna soba sa trpezarijom	parket	jupol	jupol	17.65
3	Kuhinja	k.pločice	jupol	k.pločice	5.38
4	Spavaća soba	parket	jupol	jupol	10.64
5	Kupatilo	k.pločice	jupol	k.pločice	3.37
					41.87
6	Terasa	tavela			8.75
UKUPNO J'					50.62

Jednosoban J1

1	Predsoblje	k.pločice	jupol	jupol	4.21
2	Dnevna soba sa trpezarijom	parket	jupol	jupol	17.87
3	Kuhinja	k.pločice	jupol	k.pločice	4.44
4	Spavaća soba	parket	jupol	jupol	12.59
5	Kupatilo	k.pločice	jupol	k.pločice	3.87
					42.98
6	Terasa	tavela			7.73
UKUPNO J1					50.71

Garsonjera G

1	Predsoblje	k.pločice	jupol	jupol	2.37
2	Dnevna soba sa trpezarijom	parket	jupol	jupol	16.33
3	Kuhinja	k.pločice	jupol	k.pločice	3.57
4	Kupatilo	k.pločice	jupol	k.pločice	2.93
					25.20
5	Terasa	tavela			8.85
UKUPNO G					34.05

Zajednicke komunikacije

1	Stepenišni prostor	granitna ker.	jupol	jupol	26.63
2	Hodnik	granitna ker.	jupol	jupol	29.65
UKUPNO Zajednicke komunikacije					56.28

UKUPNO V SPRAT neto (NRA - neto površina prostorija)					412.41
UKUPNO V SPRAT bruto (GFA bruto površina podova + NLA nekorisna površina etaže)					476.81

GRAFIČKA DOKUMENTACIJA



Blok 5

University Center

Kruševac

City Kwart

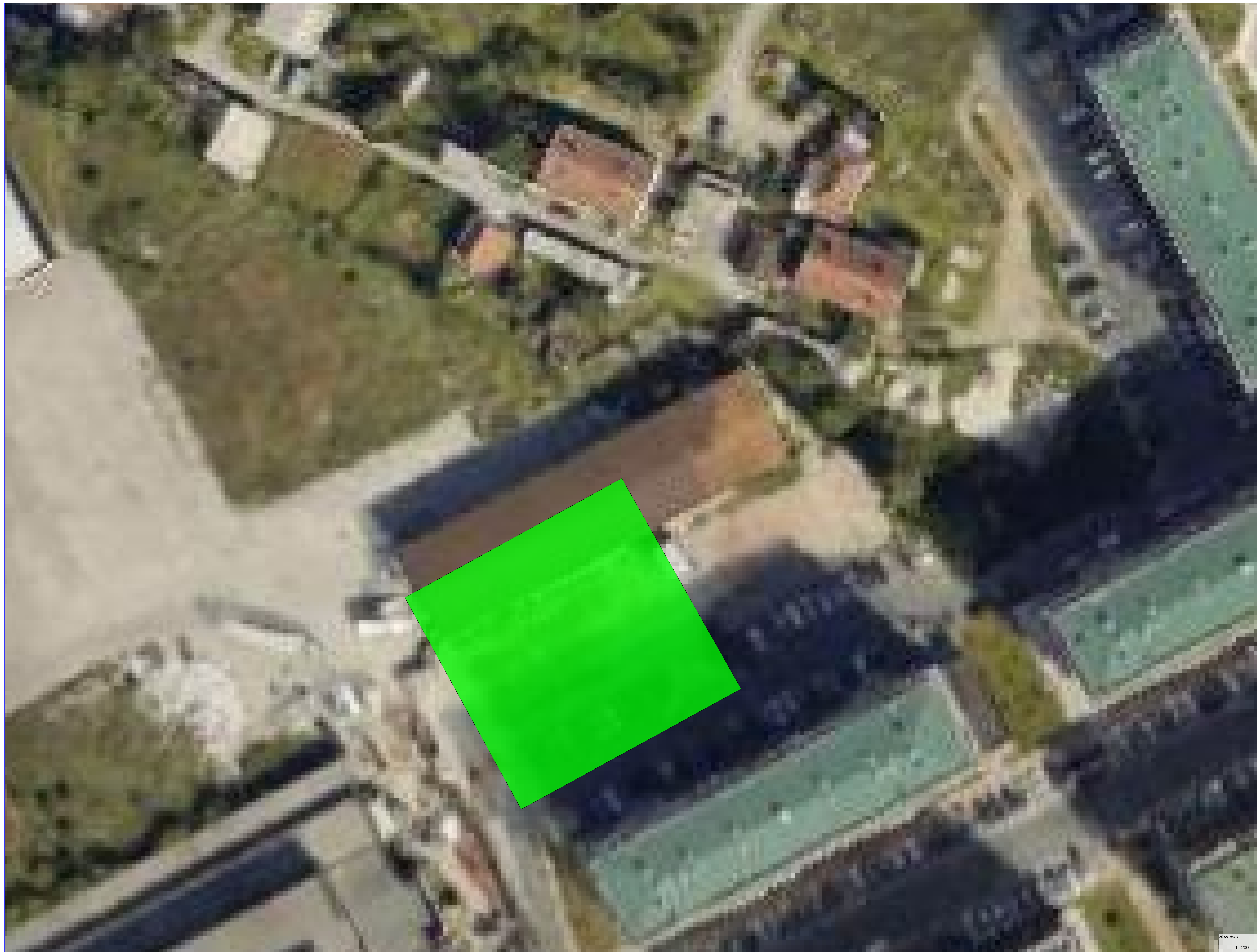

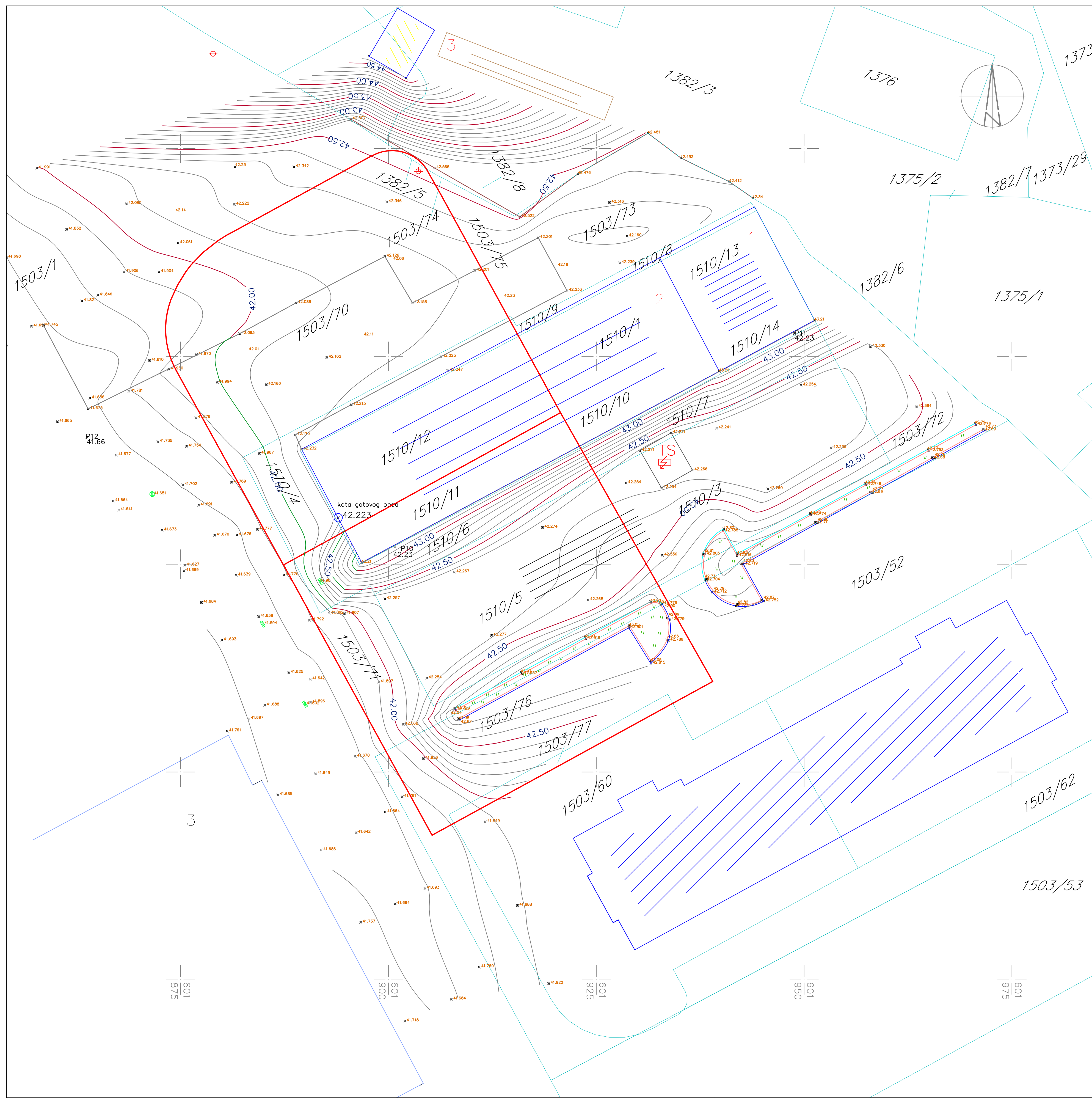

GEODETSKA SITUACIJA POSTOJEĆEG STANJA R 1:250

LEGENDA:

Koordinate poligonske mreže			
Point No	Easting	Northing	Elevation
P10	6601900.78	4700352.11	42.23
P11	6601948.86	4700377.75	42.23
P12	6601863.73	4700365.27	41.66

	asfalt
	širina ivičnjaka
	vrh ivičnjaka
	beton
	ograda
	elektrovod
	slivnik
	livada, travnjak

	granica kat.parcele sa oznakom
	granica urb.parcele 3-9;3-10

	PROJEKTANT: "Arhitektonski atelje" d.o.o., Podgorica	INVESTITOR: "ČELEBIĆ" d.o.o., Podgorica "ČELEBIĆ INVEST" ad., Podgorica
	arh.Mladen Đurović dipl.inž. arh.Mladen Đurović dipl.inž.	Objekat višeporodičnog stanovanja sa djelatnostima
Ana Bakrač, dipl.inž.geod., br.licence02-2424/3	<i>A. Bakrač</i>	Lokacija: Urbanističke parcele broj "3-9" i "3-10", blok 3, u zahvatu DUPa „Radoje Dakić“ -Izmjene i dopune u Podgorici <small>vezu tehničke dokumentacije</small>
Danilo Čulafić, dipl.inž.geod br.licence 02-1338/3-13	Glavni projekat	Naziv: Arhitektura Br. projekta: 6.1. Br. strane: 55
Datum izrade: M.P.		Datum revizije: M.P.

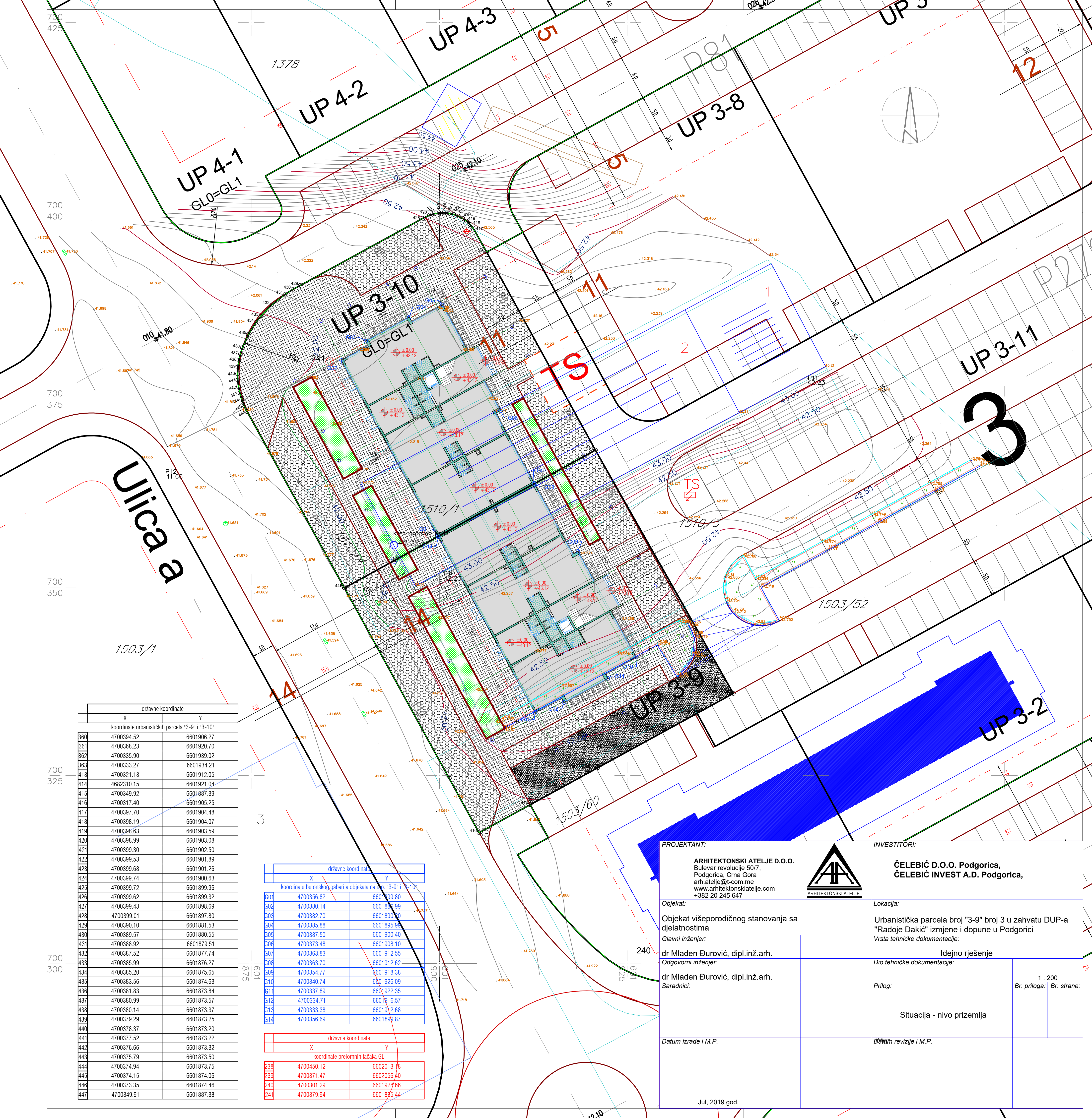

Ulica e

državne koordinate	
X	Y
koordinate urbanističkih parcela "3-9" i "3-10"	
360	4700394.52
361	4700368.23
362	4700335.90
363	4700333.27
413	4700321.13
414	4682310.15
415	4700349.92
416	4700317.40
417	4700397.70
418	4700398.19
419	4700398.63
420	4700398.99
421	4700399.30
422	4700399.53
423	4700399.68
424	4700399.74
425	4700399.72
426	4700399.62
427	4700399.43
428	4700399.01
429	4700390.10
430	4700389.57
431	4700388.92
432	4700387.52
433	4700385.99
434	4700385.20
435	4700383.56
436	4700381.83
437	4700380.99
438	4700380.14
439	4700379.29
440	4700378.37
441	4700377.52
442	4700376.66
443	4700375.79
444	4700374.94
445	4700374.15
446	4700373.35
447	4700349.91

državne koordinate	
X	Y
koordinate betonskog gabarita objekta na lotu "3-9" i "3-10"	
601	4700356.82
602	4700380.14
603	4700382.70
604	4700385.88
605	4700387.50
606	4700373.48
607	4700363.83
608	4700363.70
609	4700354.77
610	4700340.74
611	4700337.89
612	4700334.71
613	4700333.38
614	4700356.69

državne koordinate	
X	Y
koordinate prelomnih tačaka GL	
238	4700450.12
239	4700371.47
240	4700301.29
241	4700379.94

PROJEKTANT:
ARHITEKTONSKI ATELJE D.O.O.
 Bulevar revolucije 50/7,
 Podgorica, Crna Gora
 arh.atelje@t-com.me
 www.arhitektonskiatelje.com
 +382 20 245 647

Objekat:
 Objekat višeporodičnog stanovanja sa
 djelatnostima

Glavni inženjer:
 dr Mladen Đurović, dipl.inž.arh.

Odgovorni inženjer:
 dr Mladen Đurović, dipl.inž.arh.

Saradnici:

Datum izrade i M.P.

Jul, 2019 god.



INVESTITORI:
ČELEBIĆ D.O.O. Podgorica,
ČELEBIĆ INVEST A.D. Podgorica,

Lokacija:
 Urbanistička parcela broj "3-9" broj 3 u zahvatu DUP-a
 "Radoje Đakić" izmjene i dopune u Podgorici

Vrsta tehničke dokumentacije:
 Idejno rješenje

Dio tehničke dokumentacije:

Prilog:
 Situacija - nivo prizemlja

Datum revizije i M.P.

1 : 200
 Br. priloga: / Br. strane:

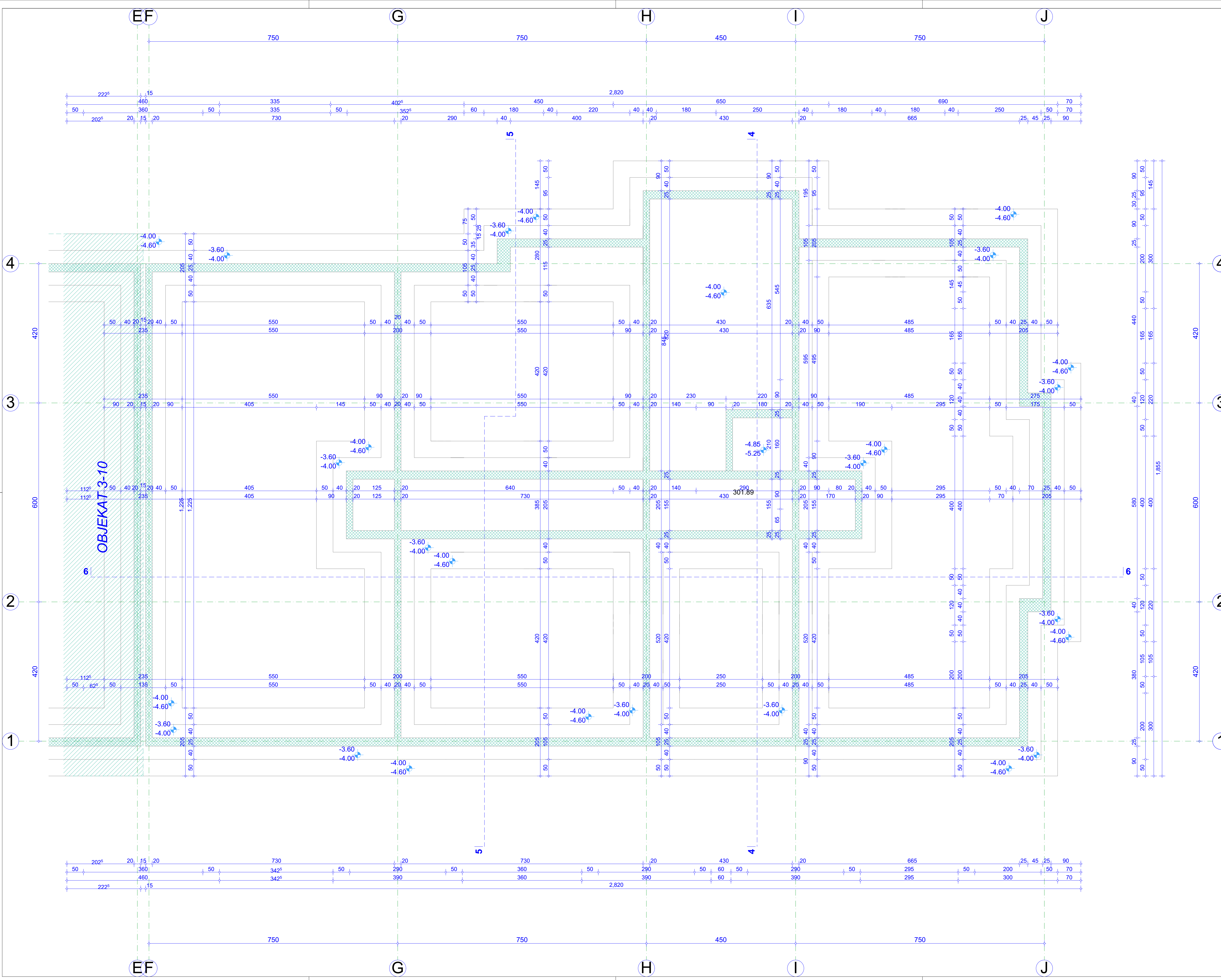

PROJEKTANT: ARHITEKTONSKI ATELJE D.O.O. Bulevar revolucije 507, Podgorica, Crna Gora arh.ateleje@jg.com.me www.arhitektonskiateleje.com +382 20 245 647		INVESTITORI: ĆELEBIĆ D.O.O. Podgorica, ĆELEBIĆ INVEST A.D. Podgorica,	
Objekat: Objekat višeporodičnog stanovanja sa djelatnostima		Lokacija: Urbanistička parcela broj "3-9" broj 3 u zahvatu DUP-a "Radoje Dakić" - izmjene i dopune u Podgorica	
Glavni inženjer: dr Mladen Đurović, dipl.inž.arh.		Vrsta tehničke dokumentacije: Idejno rješenje	
Odgovorni inženjer: dr Mladen Đurović, dipl.inž.arh.		Dio tehničke dokumentacije:	Razmjera: 1:50
Saradnici:		Prilog:	Br. priloga: Br. strane:
Datum izrade / M.P.:		Datum revizije / M.P.:	
Jul, 2019 god.			

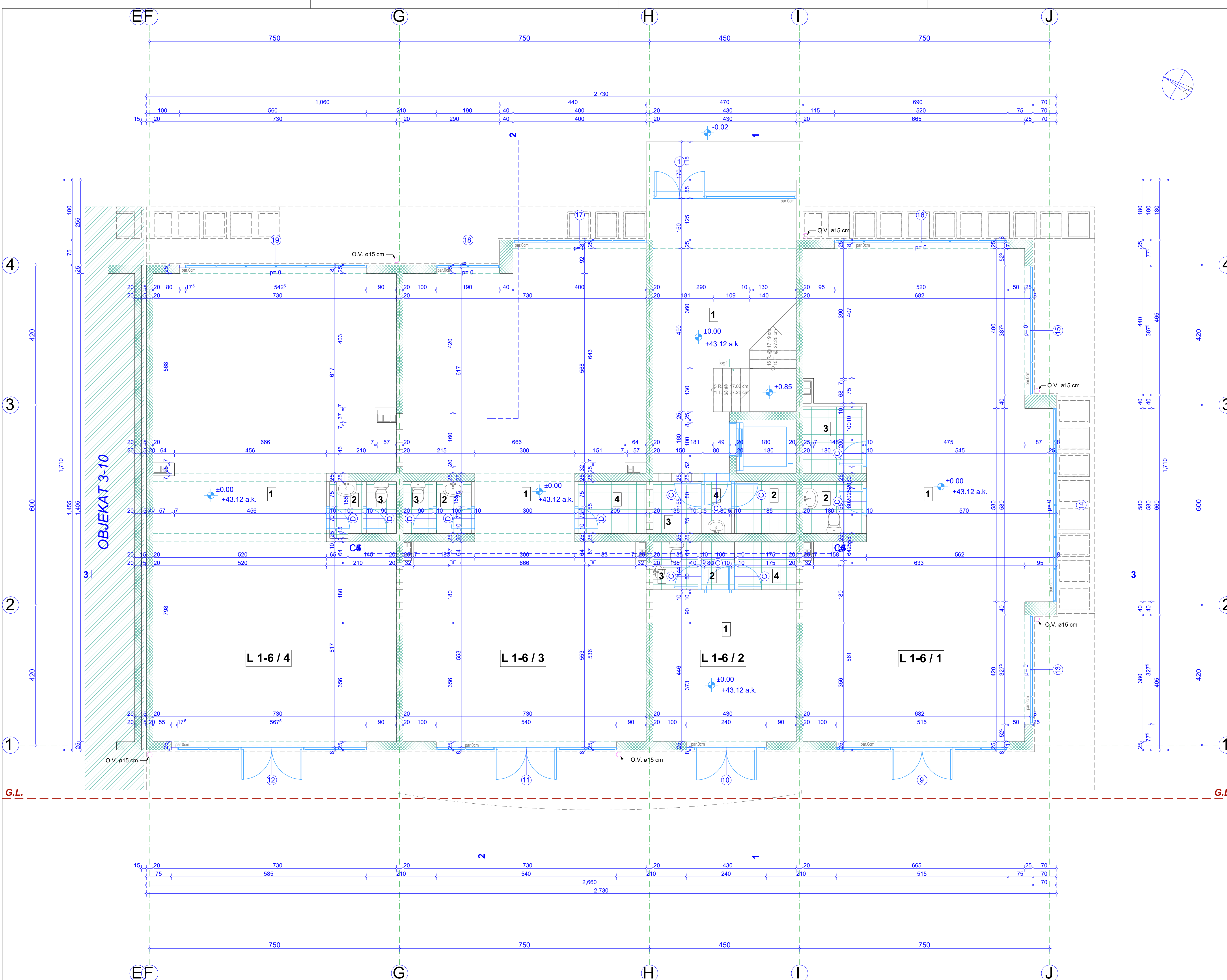

OSNOVA PRIZEMLJA R 1: 50

r.b.	Naziv prostorije	pod	plafon	zid	NRA / m ²
------	------------------	-----	--------	-----	----------------------

LOKALI

L 1-6 / 1					
1	Prodajni prostor		jupol	jupol	98.12
2	WC		jupol		2.79
3	Ostava		jupol	jupol	3.59
UKUPNO L 1-6 / 1					104.50

L 1-6 / 2					
1	Prodajni prostor		jupol	jupol	19.59
2	Predprostor		jupol		1.44
3	WC		jupol		1.94
4	Ostava		jupol	jupol	2.52
UKUPNO L 1-6 / 2					25.49

L 1-6 / 3					
1	Prodajni prostor		jupol	jupol	98.06
2	Predprostor		jupol		1.63
3	WC		jupol		1.40
4	Ostava		jupol	jupol	3.18
UKUPNO L 1-6 / 3					104.27

L 1-6 / 4					
1	Prodajni prostor		jupol	jupol	99.64
2	Predprostor		jupol		1.63
3	WC		jupol		1.40
UKUPNO L 1-6 / 4					102.67

UKUPNO LOKALI

UKUPNO LOKALI					336.93
----------------------	--	--	--	--	---------------

STAMBENI DIO

Zajednicke komunikacije/prostorije					
1	Ulaz - stepenišni prostor	granitna ker.	jupol	jupol	31.52
2	Prostorija za EI - GRO	k.pločice	jupol	jupol	2.87
3	Prostorija za hidrofor	k.pločice	jupol	jupol	2.09
4	Predprostor	k.pločice	jupol	jupol	1.40
UKUPNO Zajednicke komunikacije/prostorije					37.88

UKUPNO PRIZEMLJE neto (NRA - neto površina prostorija)					374.81
UKUPNO PRIZEMLJE bruto					410.09
<small>(GFA bruto površina podova + NLA nekorisna površina etaže)</small>					

LEGENDA MATERIJALA:

	armirani beton		sipreks+demit
	blok opeka		a.b.+demit
	gips-karton		

PROJEKTANT: ARHITEKTONSKI ATELJE D.O.O. Bulevar revolucije 50/7, Podgorica, Crna Gora arh.atelejd@com.me www.arhitektonskiatelje.com +382 20 245 647		INVESTITORI: ČELEBIĆ D.O.O. Podgorica, ČELEBIĆ INVEST A.D. Podgorica,	
Objekat: Objekat višeporodničkog stanovanja sa djelatnostima		Lokacija: Urbanistička parcela broj "3-9" broj 3 u zahvatu DUP-a "Radnje Dakić" - izmjene i dopune u Podgorica	
Glavni inženjer: dr. Miladen Đurović, dipl.inž.arh.		Vrsta tehničke dokumentacije: Idejno rješenje	
Odgovorni inženjer: dr. Miladen Đurović, dipl.inž.arh.		Dio tehničke dokumentacije: Osnova prizemlja	
Saradnici:		Razmjera: 1: 50 Br. priloga: Br. strana:	
Datum izrade / M.P.:		Datum revizije / M.P.:	
Datum: Jul, 2019. god.			

OSNOVA I SPRATA R 1: 50

r.b. Naziv prostorije pod plafon zid NRA / m²

Trosoban T				
1 Predsoblje	k.pločice	jupol	jupol	6.94
2 Dnevna soba sa trpezarijom	parket	jupol	jupol	26.40
3 Kuhinja	k.pločice	jupol	k.pločice	6.06
4 Događalman	k.pločice	jupol	k.pločice	3.99
5 Spavaća soba	parket	jupol	jupol	18.36
6 Spavaća soba	parket	jupol	jupol	13.20
7 Spavaća soba	parket	jupol	jupol	12.84
8 Kupatilo	k.pločice	jupol	k.pločice	3.57
9 Kupatilo	k.pločice	jupol	k.pločice	3.90
10 Kupatilo	k.pločice	jupol	k.pločice	5.12
11 Terasa 1	tavela			7.93
12 Terasa 2	tavela			5.34
UKUPNO T				113.65

Dvosoban D				
1 Predsoblje	k.pločice	jupol	jupol	5.24
2 Dnevna soba sa trpezarijom	parket	jupol	jupol	19.25
3 Kuhinja	k.pločice	jupol	k.pločice	3.99
4 Spavaća soba	parket	jupol	jupol	9.51
5 Spavaća soba	parket	jupol	jupol	13.44
6 Kupatilo	k.pločice	jupol	k.pločice	3.69
7 Terasa	tavela			55.49
				8.67
UKUPNO D				64.16

Jednosoban J				
1 Predsoblje	k.pločice	jupol	jupol	4.84
2 Dnevna soba sa trpezarijom	parket	jupol	jupol	18.61
3 Kuhinja	k.pločice	jupol	k.pločice	5.31
4 Spavaća soba	parket	jupol	jupol	12.32
5 Kupatilo	k.pločice	jupol	k.pločice	4.30
6 Terasa	tavela			45.38
				6.20
UKUPNO J				51.58

Jednosoban J'				
1 Predsoblje	k.pločice	jupol	jupol	4.83
2 Dnevna soba sa trpezarijom	parket	jupol	jupol	17.65
3 Kuhinja	k.pločice	jupol	k.pločice	5.38
4 Spavaća soba	parket	jupol	jupol	10.64
5 Kupatilo	k.pločice	jupol	k.pločice	3.37
6 Terasa	tavela			41.87
				8.75
UKUPNO J'				50.62

Jednosoban J1				
1 Predsoblje	k.pločice	jupol	jupol	4.48
2 Dnevna soba sa trpezarijom	parket	jupol	jupol	17.76
3 Kuhinja	k.pločice	jupol	k.pločice	14.44
4 Spavaća soba	parket	jupol	jupol	4.04
5 Kupatilo	k.pločice	jupol	k.pločice	43.13
6 Terasa	tavela			7.73
UKUPNO J1				50.86

Garsonjera G				
1 Predsoblje	k.pločice	jupol	jupol	2.37
2 Dnevna soba sa trpezarijom	parket	jupol	jupol	16.33
3 Kuhinja	k.pločice	jupol	k.pločice	3.57
4 Kupatilo	k.pločice	jupol	k.pločice	2.93
5 Terasa	tavela			25.20
				8.85
UKUPNO G				34.05

Zajedničke komunikacije				
1 Stepenišni prostor	granitna ker.	jupol	jupol	25.90
2 Hodnik	granitna ker.	jupol	jupol	23.37
UKUPNO Zajedničke komunikacije				49.27

UKUPNO I SPRAT neto (NRA - neto površina prostorija)	414.19
UKUPNO I SPRAT bruto (GFA bruto površina podova + NLA nekorisna površina etaže)	476.81

Struktura stanova	garsonjere	jednosobni	dvosobni	trosobni	ukupno
	1	3	1	1	6

LEGENDA MATERIJALA:

	armirani beton		sipreks+demit
	blok opeka		a.b.+demit
	gips-karton		

PROJEKTANT:

ARHITEKTONSKI ATELJE D.O.O.
Bulevar revolucije 50/7,
Podgorica, Crna Gora
arh.atelje@com.me
www.arhitektonskiatelje.com
+382 20 245 647



INVESTITOR:

ČELEBIĆ D.O.O. Podgorica,
ČELEBIĆ INVEST A.D. Podgorica,

Objekat:

Objekat višeporodičnog stanovanja sa
djelatnostima

Glavni inženjer:

dr. Miladen Đurović, dipl.inž.arh.

Odgovorni inženjer:

dr. Miladen Đurović, dipl.inž.arh.

Saradnici:

Lokacija:

Urbanistička parcela broj "3-9" broj 3 u zahvatu DUP-a
"Radoje Đakić" - izmjene i dopune u Podgorica

Vrsta tehničke dokumentacije:

Idejno rješenje

Dio tehničke dokumentacije:

Prilog:

Osnova i sprata

Razmjera:

1 : 50

Br. priloga Br. strane:

Datum izrade i M.P.

Jul, 2019 god.

Datum revizije i M.P.

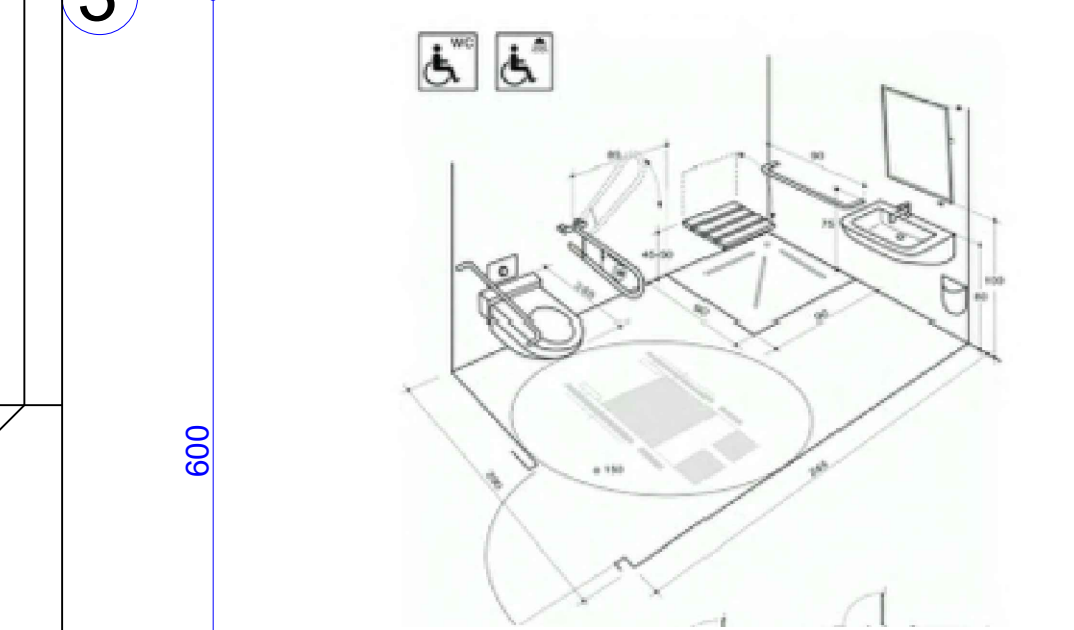
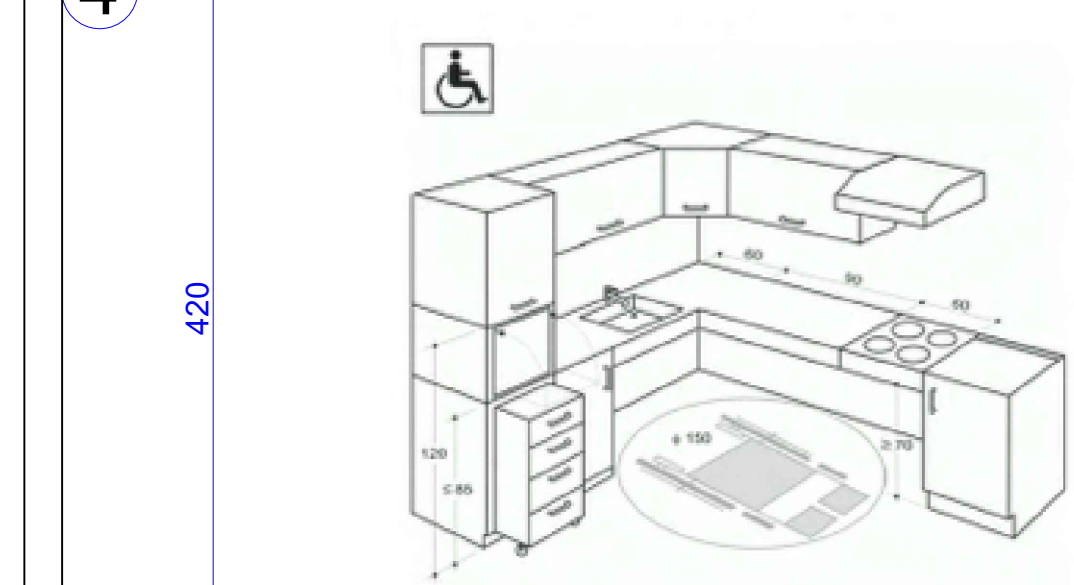
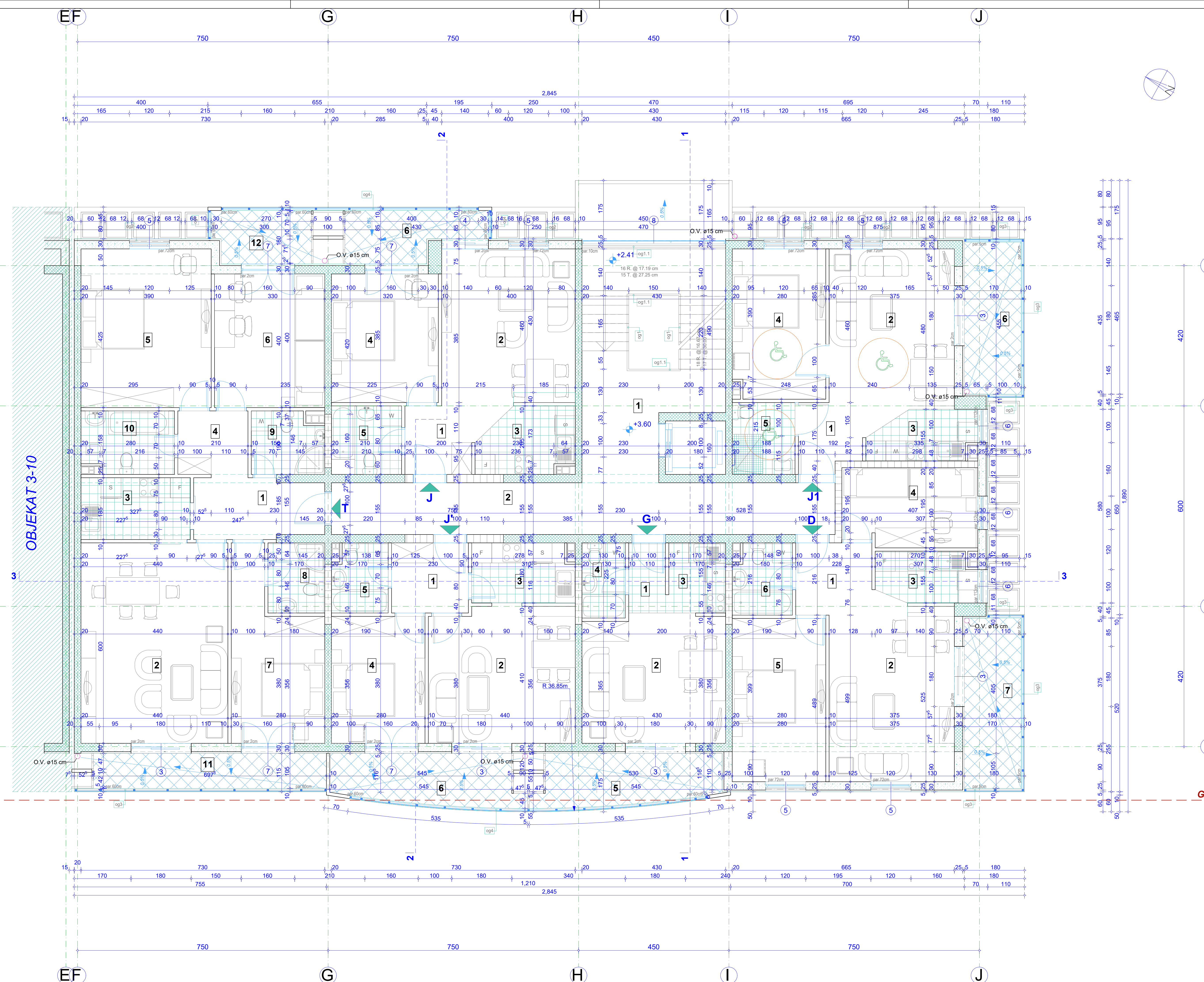

G.L.

G.L.

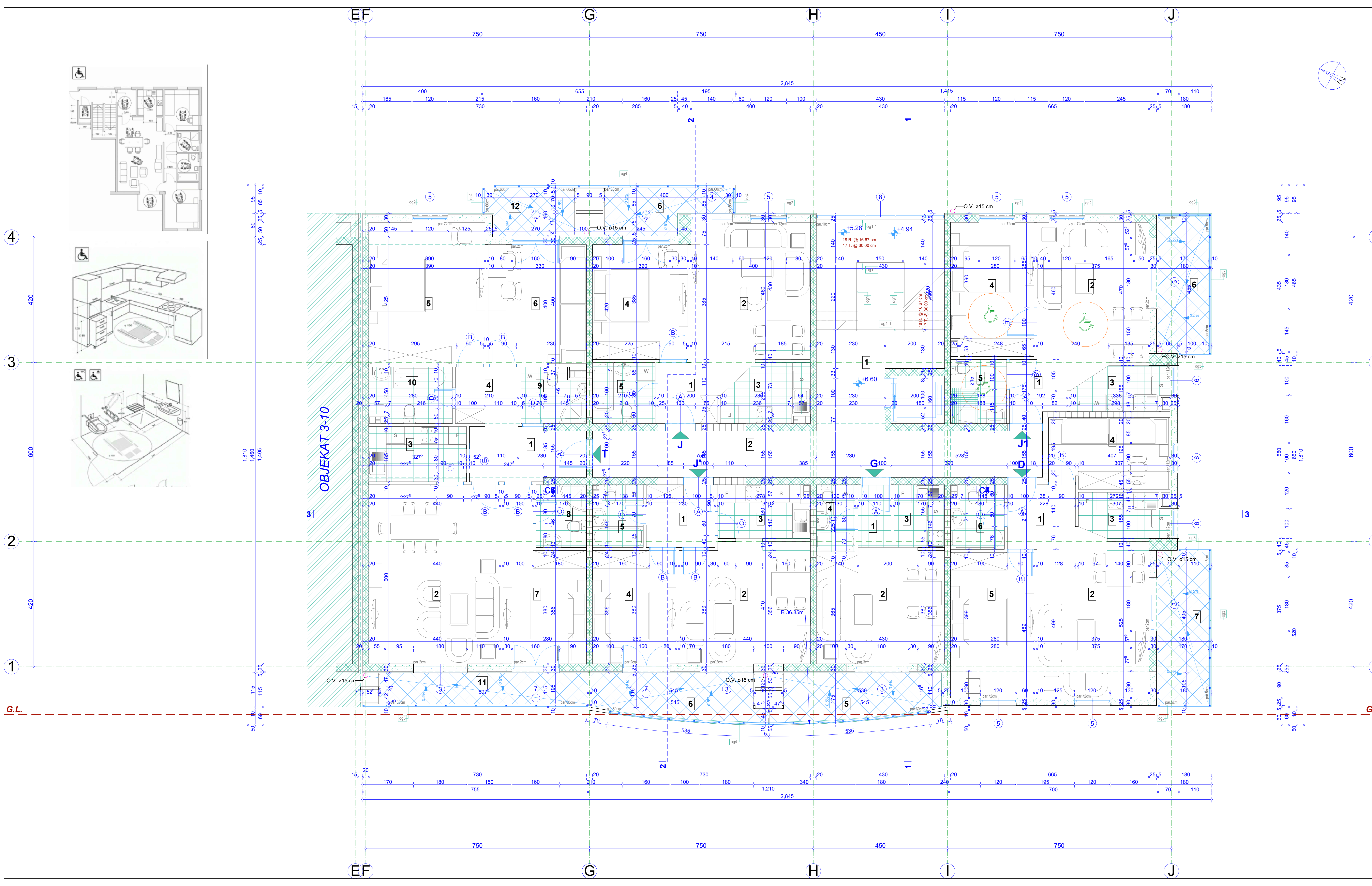

OSNOVA II SPRATA R 1: 50

r.b.	Naziv prostorije	pod	plafon	zid	NRA / m ²
Trosoban T					
1	Predsobije	k.pločice	jupol	jupol	6.94
2	Dnevna soba sa trpezarijom	parket	jupol	jupol	26.40
3	Kuhinja	k.pločice	jupol	k.pločice	6.06
4	Begajznan	k.pločice	jupol	jupol	3.98
5	Spavaća soba	parket	jupol	jupol	18.36
6	Spavaća soba	parket	jupol	jupol	13.20
7	Spavaća soba	parket	jupol	jupol	12.84
8	Kupatilo	k.pločice	jupol	k.pločice	3.57
9	Kupatilo	k.pločice	jupol	k.pločice	3.90
10	Kupatilo	k.pločice	jupol	k.pločice	5.12
					100.38
11	Terasa 1	tavela			7.93
12	Terasa 2	tavela			5.34
UKUPNO T					113.65

r.b.	Naziv prostorije	pod	plafon	zid	NRA / m ²
Dvosoban D					
1	Predsobije	k.pločice	jupol	jupol	5.24
2	Dnevna soba sa trpezarijom	parket	jupol	jupol	19.25
3	Kuhinja	k.pločice	jupol	k.pločice	4.36
4	Spavaća soba	parket	jupol	jupol	9.51
5	Spavaća soba	parket	jupol	jupol	13.44
6	Kupatilo	k.pločice	jupol	k.pločice	3.69
					55.49
7	Terasa	tavela			6.67
UKUPNO D					64.16

r.b.	Naziv prostorije	pod	plafon	zid	NRA / m ²
Jednosoban J					
1	Predsobije	k.pločice	jupol	jupol	4.84
2	Dnevna soba sa trpezarijom	parket	jupol	jupol	18.61
3	Kuhinja	k.pločice	jupol	k.pločice	5.31
4	Spavaća soba	parket	jupol	jupol	12.32
5	Kupatilo	k.pločice	jupol	k.pločice	4.30
					45.38
6	Terasa	tavela			6.20
UKUPNO J					51.58

r.b.	Naziv prostorije	pod	plafon	zid	NRA / m ²
Jednosoban J'					
1	Predsobije	k.pločice	jupol	jupol	4.83
2	Dnevna soba sa trpezarijom	parket	jupol	jupol	17.65
3	Kuhinja	k.pločice	jupol	k.pločice	5.38
4	Spavaća soba	parket	jupol	jupol	10.64
5	Kupatilo	k.pločice	jupol	k.pločice	3.37
					41.87
6	Terasa	tavela			8.75
UKUPNO J'					50.62

r.b.	Naziv prostorije	pod	plafon	zid	NRA / m ²
Jednosoban J1					
1	Predsobije	k.pločice	jupol	jupol	4.48
2	Dnevna soba sa trpezarijom	parket	jupol	jupol	17.76
3	Kuhinja	k.pločice	jupol	k.pločice	4.44
4	Spavaća soba	parket	jupol	jupol	12.41
5	Kupatilo	k.pločice	jupol	k.pločice	4.04
					43.13
6	Terasa	tavela			7.73
UKUPNO J1					50.86

r.b.	Naziv prostorije	pod	plafon	zid	NRA / m ²
Garsonjera G					
1	Predsobije	k.pločice	jupol	jupol	2.37
2	Dnevna soba sa trpezarijom	parket	jupol	jupol	16.33
3	Kuhinja	k.pločice	jupol	k.pločice	3.57
4	Kupatilo	k.pločice	jupol	k.pločice	2.63
					25.20
5	Terasa	tavela			8.85
UKUPNO G					34.05

r.b.	Naziv prostorije	pod	plafon	zid	NRA / m ²
Zajednicke komunikacije					
1	Stepenišni prostor	granitna ker.	jupol	jupol	25.90
2	Hodnik	granitna ker.	jupol	jupol	23.37
UKUPNO Zajednicke komunikacije					49.27

UKUPNO II SPRAT neto (NRA - neto površina prostorija)	414.19
UKUPNO II SPRAT bruto (GFA bruto površina podova + NLA nekorisna površina etaže)	476.81

Struktura stanova	garsonjere	jednosobni	dvosobni	trosobni	ukupno
1	3	1	1	6	

PROJEKTANT:
ARHITEKTONSKI ATELJE D.O.O.
Bulevar revolucije 50/7,
Podgorica, Crna Gora
www.arhitektonskiatelje.com
+382 20 245 647

INVESTITOR:
ČELEBIĆ D.O.O. Podgorica,
ČELEBIĆ INVEST A.D. Podgorica,

Objekat:
Objekat višepodričnog stanovanja sa
djelatnostima

Lokacija:
Urbanistička parcela broj "3-9" broj 3 u zahvatu DUP-a
"Radoje Đakić" - Izmjene i dopune u Podgorica

Glavni inženjer:
dr Mladen Đurović, dipl.inž.arh.

Idejno rješenje

Odgovorni inženjer:
dr Mladen Đurović, dipl.inž.arh.

Dio tehničke dokumentacije:

Prilog:
Osnova II sprata

Razmjera:
1:50
Br. priloga: Br. strane:

Datum izrade i M.P.: Jul, 2019 god.

Datum revizije i M.P.:

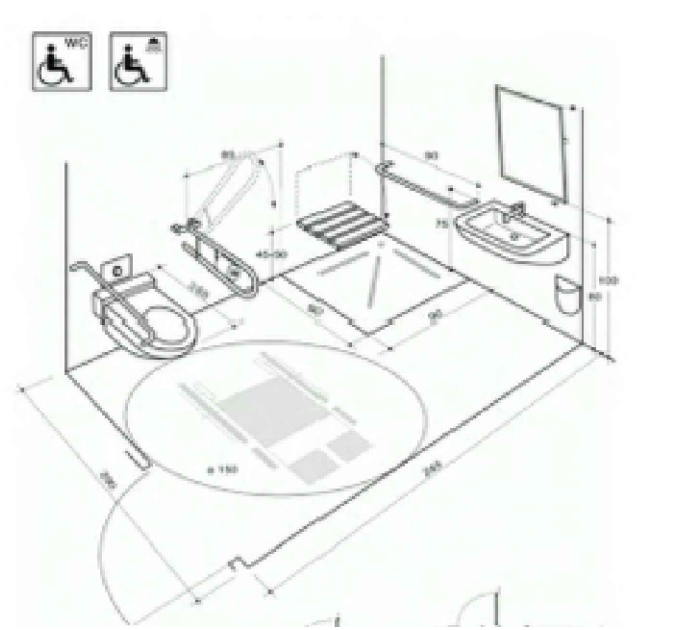
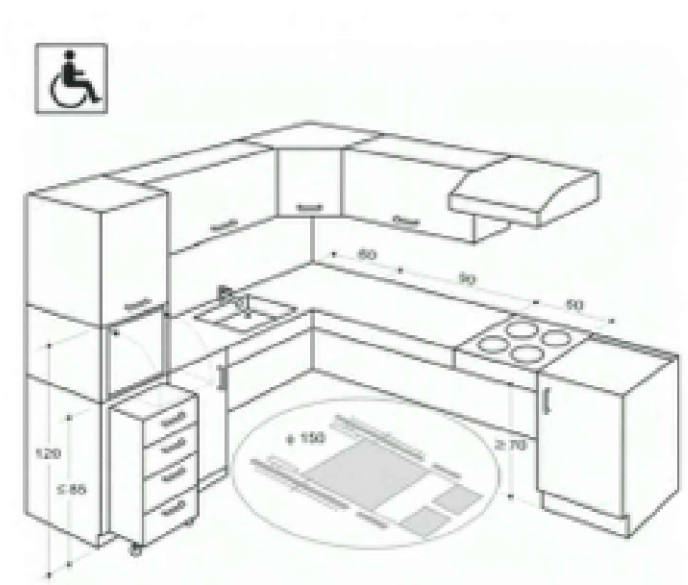
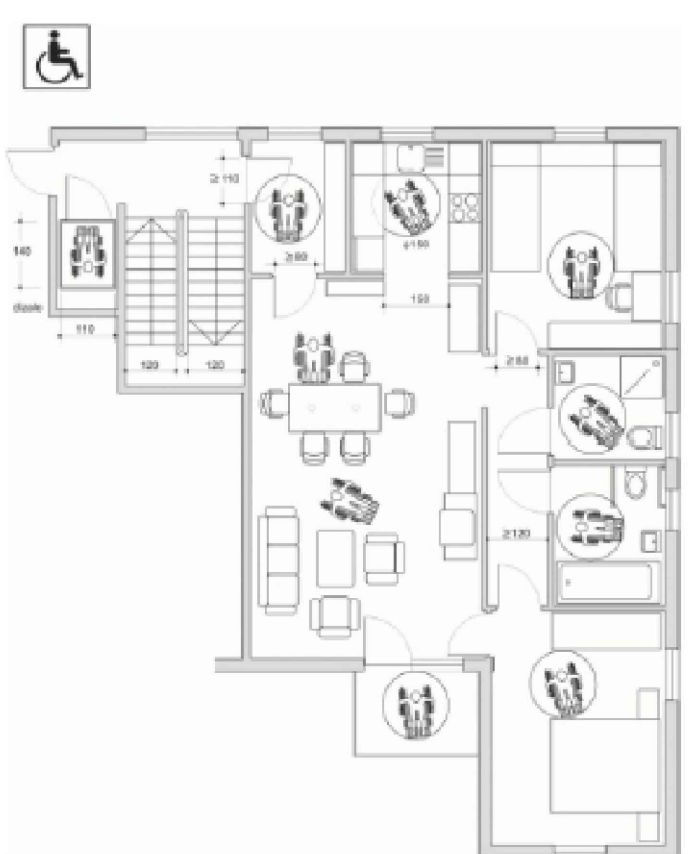
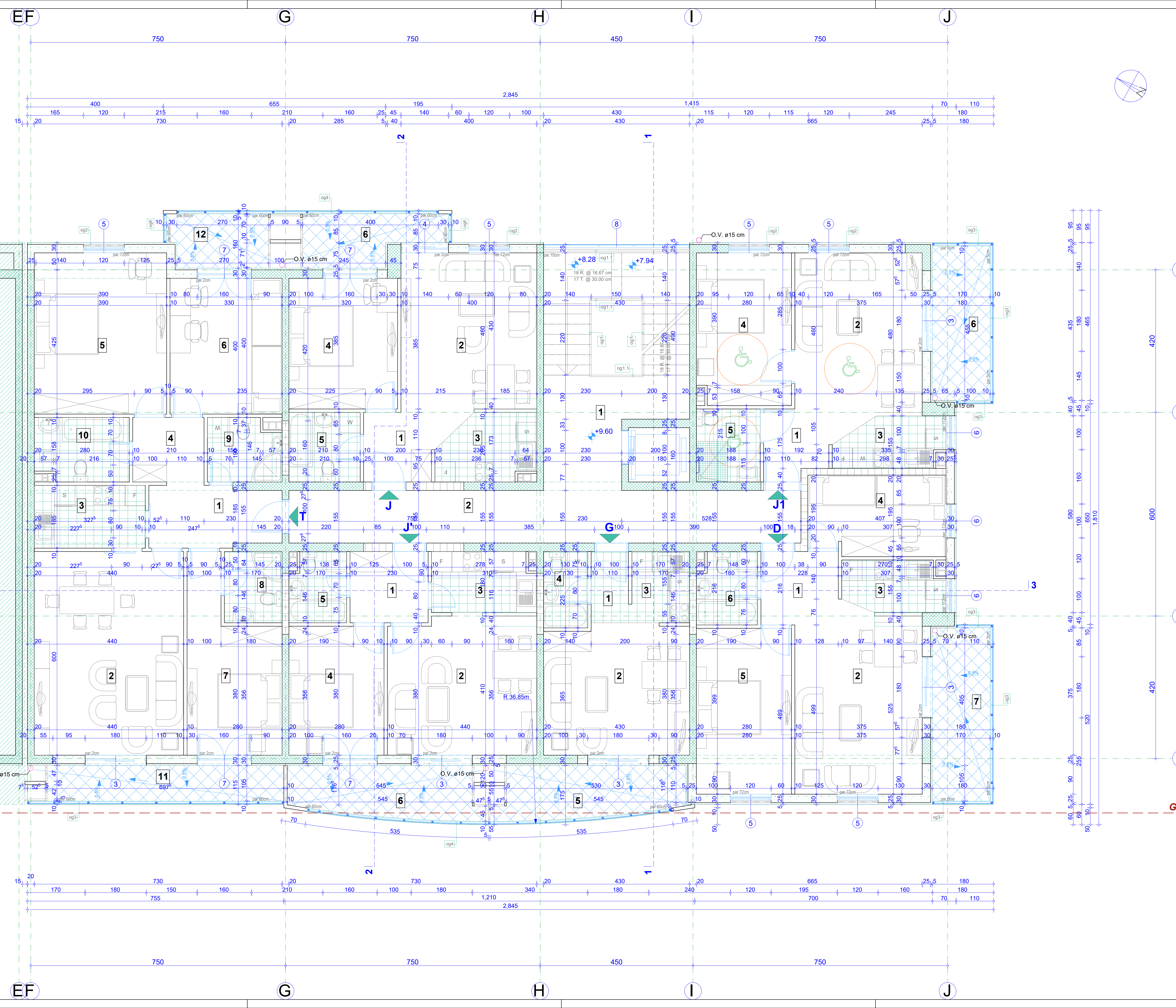

OSNOVA III SPRATA R 1: 50

r.b.	Naziv prostorije	pod	plafon	zid	NRA / m ²
Trosoban T					
1	Predсобје	k.pločice	jupol	jupol	6.94
2	Dnevna soba sa trpezarijom	parket	jupol	jupol	26.40
3	Kuhinja	k.pločice	jupol	k.pločice	6.06
4	Bađažman	k.pločice	jupol		3.98
5	Spavaća soba	parket	jupol	jupol	18.36
6	Spavaća soba	parket	jupol	jupol	13.20
7	Spavaća soba	parket	jupol	jupol	12.84
8	Kupatilo	k.pločice	jupol	k.pločice	3.57
9	Kupatilo	k.pločice	jupol	k.pločice	3.90
10	Kupatilo	k.pločice	jupol	k.pločice	5.12
					100.38
11	Terasa 1	tavela			7.93
12	Terasa 2	tavela			5.34
UKUPNO T					113.65

Dvosoban D					
1	Predсобје	k.pločice	jupol	jupol	5.24
2	Dnevna soba sa trpezarijom	parket	jupol	jupol	13.26
3	Kuhinja	k.pločice	jupol	k.pločice	4.36
4	Spavaća soba	parket	jupol	jupol	9.51
5	Spavaća soba	parket	jupol	jupol	13.44
6	Kupatilo	k.pločice	jupol	k.pločice	3.69
					55.49
7	Terasa	tavela			6.67
UKUPNO D					64.16

Jednosoban J					
1	Predсобје	k.pločice	jupol	jupol	4.84
2	Dnevna soba sa trpezarijom	parket	jupol	jupol	18.61
3	Kuhinja	k.pločice	jupol	k.pločice	5.31
4	Spavaća soba	parket	jupol	jupol	12.32
5	Kupatilo	k.pločice	jupol	k.pločice	4.30
					48.38
6	Terasa	tavela			6.20
UKUPNO J					51.58

Jednosoban J'					
1	Predсобје	k.pločice	jupol	jupol	4.83
2	Dnevna soba sa trpezarijom	parket	jupol	jupol	17.65
3	Kuhinja	k.pločice	jupol	k.pločice	5.38
4	Spavaća soba	parket	jupol	jupol	10.64
5	Kupatilo	k.pločice	jupol	k.pločice	3.37
					41.87
6	Terasa	tavela			8.75
UKUPNO J'					50.62

Jednosoban J1					
1	Predсобје	k.pločice	jupol	jupol	4.48
2	Dnevna soba sa trpezarijom	parket	jupol	jupol	17.76
3	Kuhinja	k.pločice	jupol	k.pločice	4.44
4	Spavaća soba	parket	jupol	jupol	12.41
5	Kupatilo	k.pločice	jupol	k.pločice	4.04
					43.13
6	Terasa	tavela			7.73
UKUPNO J1					50.86

Garsonjera G					
1	Predсобје	k.pločice	jupol	jupol	2.37
2	Dnevna soba sa trpezarijom	parket	jupol	jupol	16.33
3	Kuhinja	k.pločice	jupol	k.pločice	3.57
4	Kupatilo	k.pločice	jupol	k.pločice	2.63
					25.20
5	Terasa	tavela			8.85
UKUPNO G					34.05

Zajedničke komunikacije					
1	Stepenišni prostor	granitna ker.	jupol	jupol	25.90
2	Hodnik	granitna ker.	jupol	jupol	23.37
UKUPNO Zajedničke komunikacije					49.27

UKUPNO III SPRAT neto (NRA - neto površina prostorija)					414.19
UKUPNO III SPRAT bruto (GFA bruto površina podova + NLA nekorisna površina etaže)					476.81

Struktura stanova	garsonjere	jednosobni	dvosobni	trosobni	ukupno
	1	3	1	1	6

LEGENDA MATERIJALA:	
	armirani beton
	blok opeka
	gips-karton
	sipreks+demit
	a.b.+demit

PROJEKTANT: ARHITEKTONSKI ATELJE D.O.O. Bulevar revolucije 50/7, Podgorica, Crna Gora arh.ateleje@com.me www.arhitektonskiateleje.com +382 20 245 647

INVESTITOR: ČELEBIĆ D.O.O. Podgorica, ČELEBIĆ INVEST A.D. Podgorica,

Objekat: Objekat višepodričnog stanovanja sa djelatnostima

Lokacija: Urbanistička parcela broj "3-9" broj 3 u zahvatu DUP-a "Radoje Dakić" - izmjene i dopune u Podgorica

Vrsta tehničke dokumentacije: Idojno rješenje

Glavni inženjer: dr Mladen Đurović, dipl.inž.arh.

Dio tehničke dokumentacije: Razmjera: 1:50

Odgovorni inženjer: dr Mladen Đurović, dipl.inž.arh.

Prilog: Br. priloga: Br. strane:

Saradnici: Osnova III sprata

Datum izrade i M.P.: Datum revizije i M.P.

Jul, 2019 god.

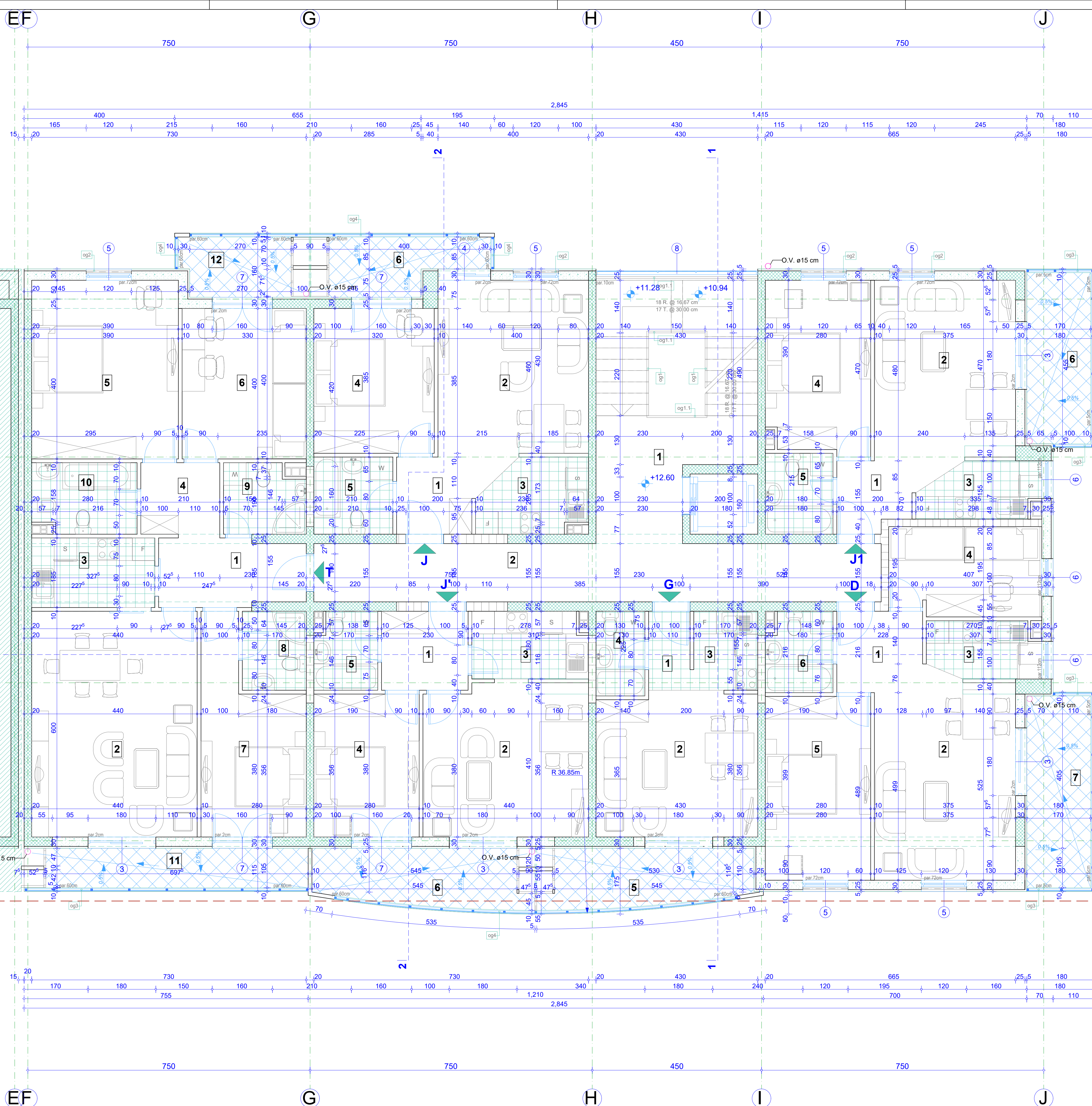

OSNOVA IV SPRATA R 1: 50

r.b.	Naziv prostorije	pod	plafon	zid	neto / m ²
Trosoban T					
1	Predсобije	k.pločice	jupol	jupol	6.94
2	Dnevna soba sa trpezarijom	parket	jupol	jupol	26.40
3	Kuhinja	k.pločice	jupol	k.pločice	6.06
4	Dežažman	k.pločice	jupol	jupol	3.99
5	Spavaća soba	parket	jupol	jupol	18.36
6	Spavaća soba	parket	jupol	jupol	13.20
7	Spavaća soba	parket	jupol	jupol	12.84
8	Kupatilo	k.pločice	jupol	k.pločice	3.57
9	Kupatilo	k.pločice	jupol	k.pločice	3.90
10	Kupatilo	k.pločice	jupol	k.pločice	5.12
					100.38
11	Terasa 1	tavela			7.93
12	Terasa 2	tavela			5.34
UKUPNO T					113.65

Dvosoban D					
1	Predсобije	k.pločice	jupol	jupol	5.24
2	Dnevna soba sa trpezarijom	parket	jupol	jupol	19.25
3	Kuhinja	k.pločice	jupol	k.pločice	4.36
4	Spavaća soba	parket	jupol	jupol	9.51
5	Spavaća soba	parket	jupol	jupol	13.44
6	Kupatilo	k.pločice	jupol	k.pločice	3.69
					55.49
7	Terasa	tavela			8.67
UKUPNO D					64.16

Jednosoban J					
1	Predсобije	k.pločice	jupol	jupol	4.84
2	Dnevna soba sa trpezarijom	parket	jupol	jupol	18.61
3	Kuhinja	k.pločice	jupol	k.pločice	5.31
4	Spavaća soba	parket	jupol	jupol	12.32
5	Kupatilo	k.pločice	jupol	k.pločice	4.30
					45.38
6	Terasa	tavela			6.20
UKUPNO J					51.58

Jednosoban J'					
1	Predсобije	k.pločice	jupol	jupol	4.83
2	Dnevna soba sa trpezarijom	parket	jupol	jupol	17.65
3	Kuhinja	k.pločice	jupol	k.pločice	5.38
4	Spavaća soba	parket	jupol	jupol	10.64
5	Kupatilo	k.pločice	jupol	k.pločice	3.37
					41.87
6	Terasa	tavela			8.75
UKUPNO J'					50.62

Jednosoban J1					
1	Predсобije	k.pločice	jupol	jupol	4.21
2	Dnevna soba sa trpezarijom	parket	jupol	jupol	17.87
3	Kuhinja	k.pločice	jupol	k.pločice	4.44
4	Spavaća soba	parket	jupol	jupol	12.59
5	Kupatilo	k.pločice	jupol	k.pločice	3.87
					42.98
6	Terasa	tavela			7.73
UKUPNO J1					50.71

Garsonjera G					
1	Predсобije	k.pločice	jupol	jupol	2.37
2	Dnevna soba sa trpezarijom	parket	jupol	jupol	16.33
3	Kuhinja	k.pločice	jupol	k.pločice	3.57
4	Kupatilo	k.pločice	jupol	k.pločice	2.93
					25.20
5	Terasa	tavela			8.85
UKUPNO G					34.05

Zajednicke komunikacije					
1	Stepenišni prostor	granitna ker.	jupol	jupol	25.90
2	Hodnik	granitna ker.	jupol	jupol	23.37
UKUPNO Zajednicke komunikacije					49.27

UKUPNO IV SPRAT neto (NRA - neto površina prostorija)					414.04
UKUPNO IV SPRAT bruto					476.81
(GFA bruto površina podova + NLA nekorisna površina etaže)					

Struktura stanova					
garsonjere	jednosobni	dvosobni	trosobni	ukupno	
1	3	1	1	6	

LEGENDA MATERIJALA:

- amirani beton
- blok opeka
- gips-karton
- siporeks+demit
- a.b.+demit

PROJEKTANT: ARHITEKTONSKI ATELJE D.O.O. Podgorica, Crna Gora
 arh. atelje@i3.com.me
 www.arhitektonskiatelje.com
 +382 20 245 647

INVESTITORI: ČELEBIĆ D.O.O. Podgorica, ČELEBIĆ INVEST A.D. Podgorica.

Objekat: Urbanistička parcela broj "3-9" broj 3 u zahvatu DUP-a "Radoje Dakić" izmjene i dopune u Podgorica

Lokacija: Vasta tehničke dokumentacije:

Ideljno rješenje

Dio tehničke dokumentacije: Razmjera: 1:50

Prilog: Br. priloga: Br. strana:

Osnova IV sprata

Datum izrade / M.P.: Datum revizije / M.P.

Jul, 2019 god.

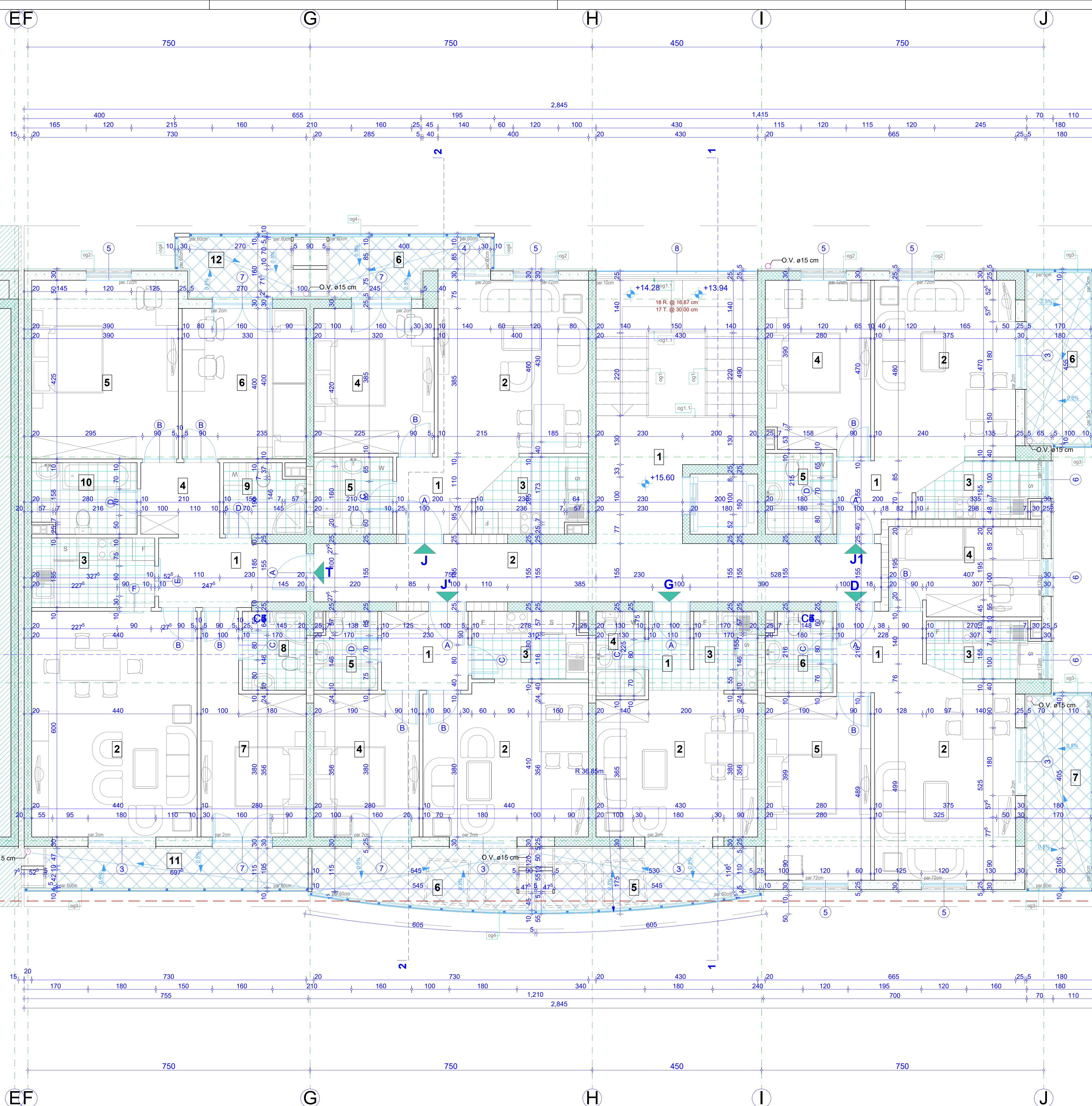

OSNOVA V SPRATA R 1: 50

r.b.	Naziv prostorije	pod	plafon	zid	NRA / m ²
Trosoban T					
1	Predstobije	k.pločice	jupol	jupol	6.94
2	Dnevna soba sa trpezarijom	parket	jupol	jupol	26.40
3	Kuhinja	k.pločice	jupol	k.pločice	6.06
4	Dežažman	k.pločice	jupol	jupol	3.99
5	Spavaća soba	parket	jupol	jupol	18.36
6	Spavaća soba	parket	jupol	jupol	13.20
7	Spavaća soba	parket	jupol	jupol	12.84
8	Kupatilo	k.pločice	jupol	k.pločice	3.57
9	Kupatilo	k.pločice	jupol	k.pločice	3.90
10	Kupatilo	k.pločice	jupol	k.pločice	5.12
					100.38
11	Terasa 1	tavela			7.93
12	Terasa 2	tavela			5.34
UKUPNO T					113.65

Dvosoban D					
1	Predstobije	k.pločice	jupol	jupol	5.24
2	Dnevna soba sa trpezarijom	parket	jupol	jupol	19.25
3	Kuhinja	k.pločice	jupol	k.pločice	4.36
4	Spavaća soba	parket	jupol	jupol	9.51
5	Spavaća soba	parket	jupol	jupol	13.44
6	Kupatilo	k.pločice	jupol	k.pločice	3.69
					55.49
7	Terasa	tavela			8.67
UKUPNO D					64.16

Jednosoban J					
1	Predstobije	k.pločice	jupol	jupol	4.84
2	Dnevna soba sa trpezarijom	parket	jupol	jupol	18.61
3	Kuhinja	k.pločice	jupol	k.pločice	5.31
4	Spavaća soba	parket	jupol	jupol	12.32
5	Kupatilo	k.pločice	jupol	k.pločice	4.30
					45.38
6	Terasa	tavela			6.20
UKUPNO J					51.58

Jednosoban J'					
1	Predstobije	k.pločice	jupol	jupol	4.83
2	Dnevna soba sa trpezarijom	parket	jupol	jupol	17.65
3	Kuhinja	k.pločice	jupol	k.pločice	5.38
4	Spavaća soba	parket	jupol	jupol	10.64
5	Kupatilo	k.pločice	jupol	k.pločice	3.37
					41.87
6	Terasa	tavela			8.75
UKUPNO J'					50.62

Jednosoban J1					
1	Predstobije	k.pločice	jupol	jupol	4.21
2	Dnevna soba sa trpezarijom	parket	jupol	jupol	17.87
3	Kuhinja	k.pločice	jupol	k.pločice	4.44
4	Spavaća soba	parket	jupol	jupol	12.59
5	Kupatilo	k.pločice	jupol	k.pločice	3.87
					42.98
6	Terasa	tavela			7.73
UKUPNO J1					50.71

Garsonjera G					
1	Predstobije	k.pločice	jupol	jupol	2.37
2	Dnevna soba sa trpezarijom	parket	jupol	jupol	16.33
3	Kuhinja	k.pločice	jupol	k.pločice	3.57
4	Kupatilo	k.pločice	jupol	k.pločice	2.93
					25.20
5	Terasa	tavela			8.85
UKUPNO G					34.05

Zajednicke komunikacije					
1	Stepenišni prostor	granitna ker.	jupol	jupol	25.90
2	Hodnik	granitna ker.	jupol	jupol	23.37
UKUPNO Zajednicke komunikacije					49.27

UKUPNO V SPRAT neto (NRA - neto površina prostorija)					414.04
UKUPNO V SPRAT bruto (GFA bruto površina podova + NLA nekorisna površina etaže)					476.81
Struktura stanova					
	garsonjere	jednosobni	dvosobni	trosobni	ukupno
	1	3	1	1	6

LEGENDA MATERIJALA:	
	armirani beton
	blok opeka
	gips-karton
	siporeks+demit
	a.b.+demit

PROJEKTANT:
ARHITEKTONSKI ATELJE D.O.O.
Bulevar revolucije 507,
Podgorica, Crna Gora
arh.ateleje@cg.me
www.arhitektonskiateleje.com
+382 20 245 647

INVESTITORI:
ČELEBIĆ D.O.O. Podgorica,
ČELEBIĆ INVEST A.D. Podgorica,

Objekat: Objekat višeporodničkog stanovanja sa djelatnostima
Glavni inženjer: dr. Mladen Đurović, dipl.inž.arh.
Odgovorni inženjer: dr. Mladen Đurović, dipl.inž.arh.
Saradnici:

Lokacija: Urbanistička parcelna broj "3-9" broj 3 u zahvatu DUP-a "Radnje Dakić" - izmjene i dopune u Podgorica
Vrsta tehničke dokumentacije: Idejno rješenje
Dio tehničke dokumentacije: Razmjera: 1:50
Prilog: Br. priloga: Br. strane:

Datum izrade / M.P.: Jul, 2019. god. **Datum revizije / M.P.:**

Osnova V sprata

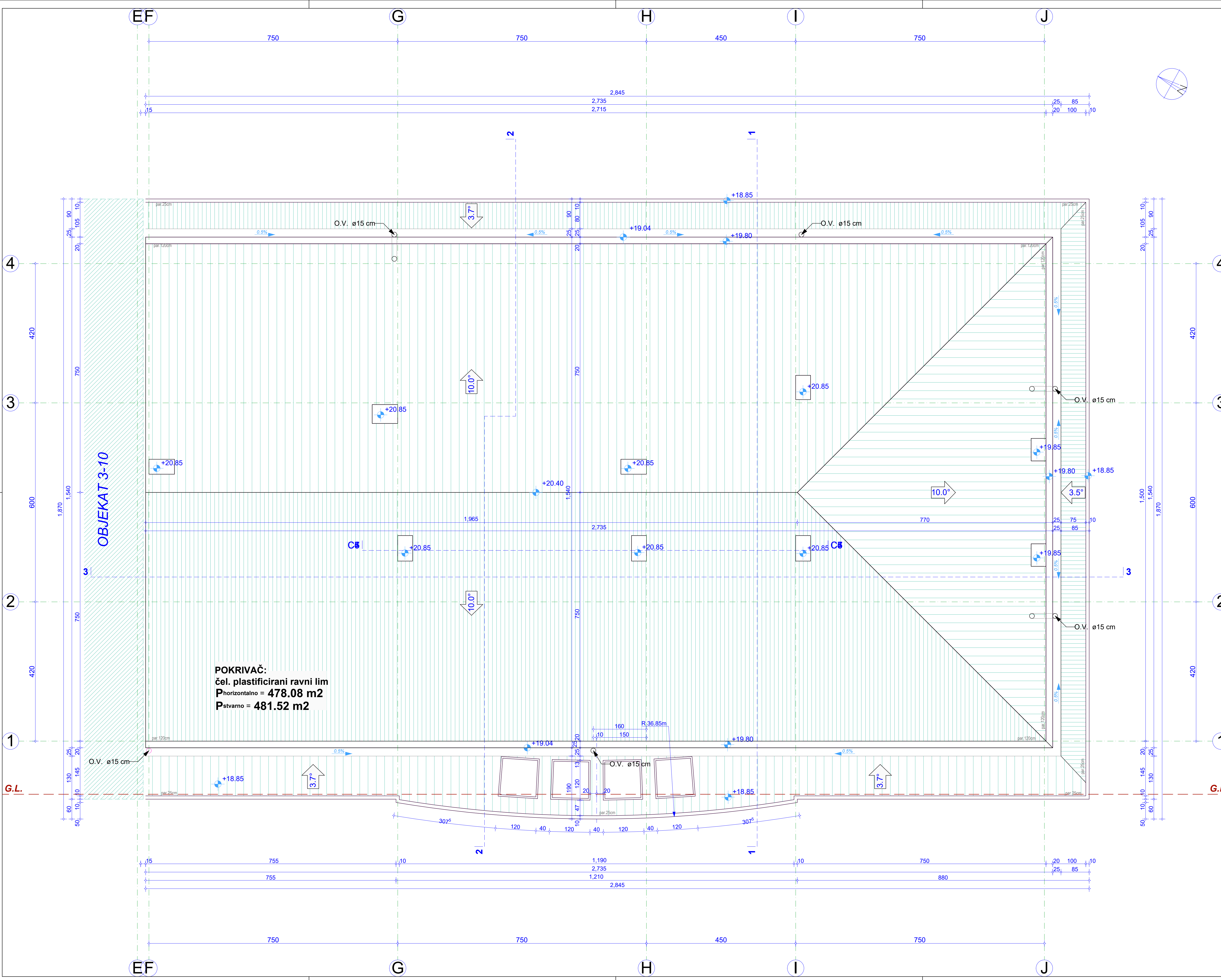

OSNOVA KROVNIH RAVNI R 1:50

POKRIVAČ:
 čel. plastificirani ravni lim
 P_{horizontalno} = 478.08 m²
 P_{stvarno} = 481.52 m²

PROJEKTANT: ARHITEKTONSKI ATELJE D.O.O. Bulevar revolucije 50/7, Podgorica, Crna Gora arh.atelje@jg.com.me www.arhitektonskiatelje.com +382 20 245 647		INVESTITORI: ČELEBIĆ D.O.O. Podgorica, ČELEBIĆ INVEST A.D. Podgorica,	
Objekat: Objekat višeporodičnog stanovanja sa djelatnostima		Lokacija: Urbanistička parcela broj "3-9" broj 3 u zahvatu DUP-a "Radoje Dakić" - izmjene i dopune u Podgorica	
Glavni inženjer: dr Mladen Đurović, dipl.inž.arh.		Vrsta tehničke dokumentacije: Idejno rješenje	
Odgovorni inženjer: dr Mladen Đurović, dipl.inž.arh.		Dio tehničke dokumentacije:	Razmjera: 1:50
Saradnici:		Prilog:	Br. priloga: Br. strana:
Datum izrade i M.P.:		Datum revizije i M.P.:	
Jul, 2019 god.			

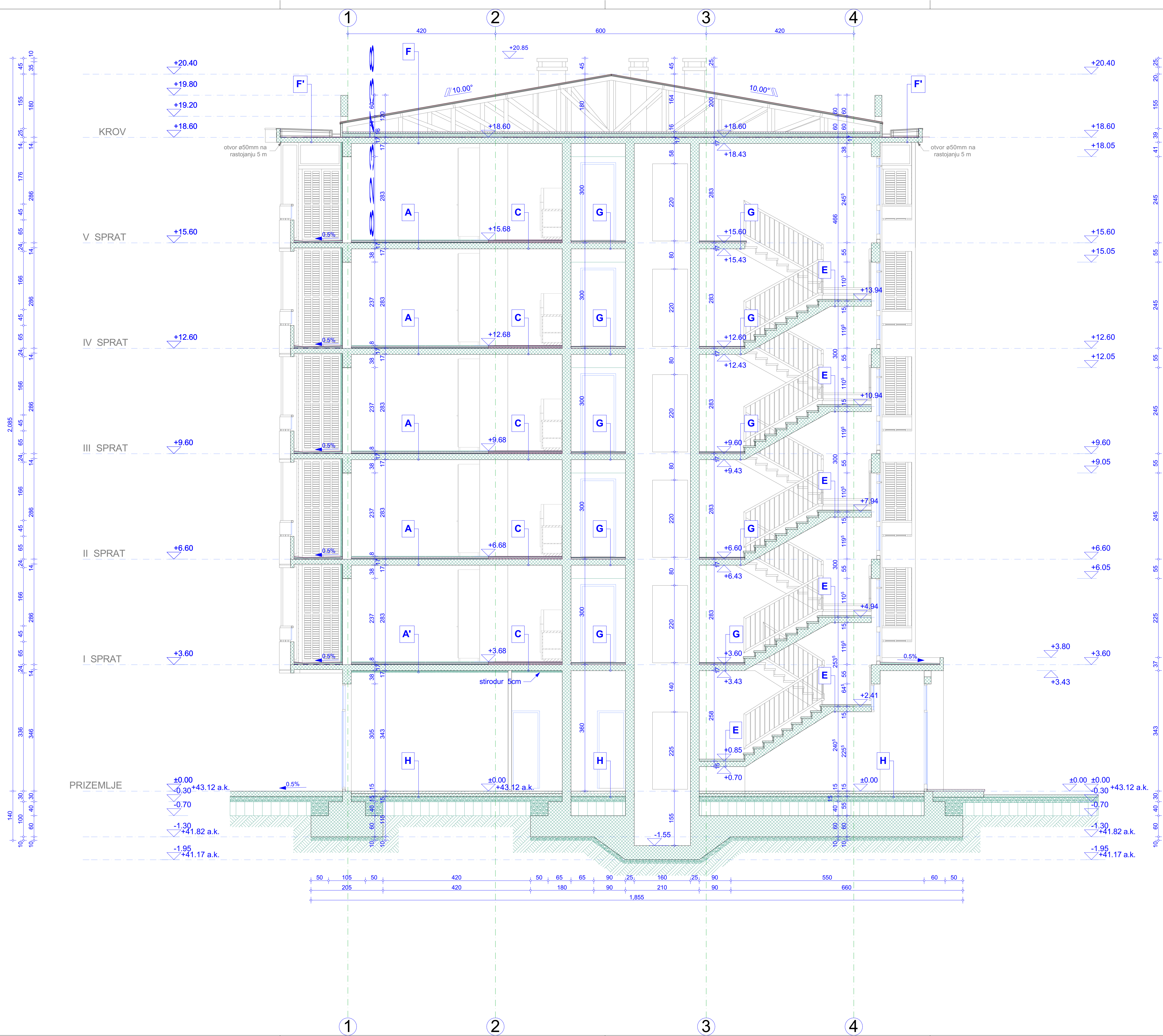

PROJEKTANT: ARHITEKTONSKI ATELJE D.O.O. Bulevar revolucije 507, Podgorica, Crna Gora arh.atelje@cg-net.me www.arhitektonskiatelje.com +382 20 245 647		INVESTITORI: ĆELEBIĆ D.O.O. Podgorica, ĆELEBIĆ INVEST A.D. Podgorica,	
Objekat: Objekat višeporodičnog stanovanja sa djelatnošćima		Lokacija: Urbanistička parcela broj "3-9" broj 3 u zahvatu DUP-a "Radoje Đakić" - izmjene i dopune u Podgorica	
Glavni inženjer: dr Mladen Đurović, dipl.inž.arh.		Vista tehničke dokumentacije: Idejno rješenje	
Odgovorni inženjer: dr Mladen Đurović, dipl.inž.arh.		Dio tehničke dokumentacije:	Razmjera: 1 : 50
Saradnici:		Prilog:	Br. priloga: Br. strane:
Datum izrade i M.P.:		Datum revizije i M.P.:	
Jul, 2019 god.			

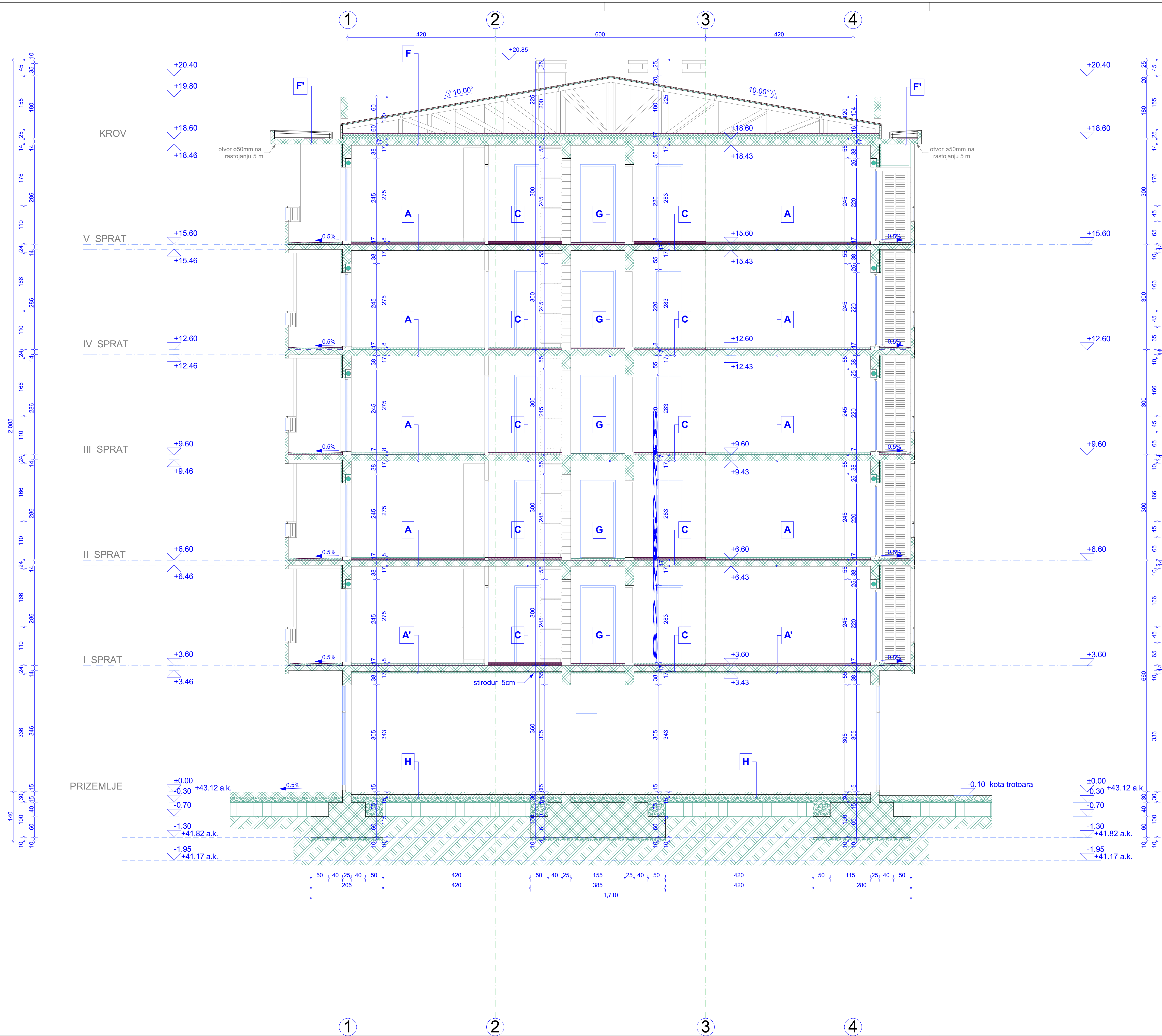

PROJEKTANT: ARHITEKTONSKI ATELJE D.O.O. Bulevar revolucije 507, Podgorica, Crna Gora arh.ateleje@gmail.com www.arhitektonskiateleje.com +382 20 245 647		INVESTITORI: ĆELEBIĆ D.O.O. Podgorica, ĆELEBIĆ INVEST A.D. Podgorica,	
Objekat: Objekat višeporodičnog stanovanja sa djelatnostima		Lokacija: Urbanistička parcela broj "3-9" broj 3 u zahvatu DUP-a "Radoje Đakić" izmjene i dopune u Podgorica	
Glavni inženjer: dr Mladen Đurović, dipl.inž.arh.		Idejno rješenje	
Odgovorni inženjer: dr Mladen Đurović, dipl.inž.arh.		Dio tehničke dokumentacije:	
Saradnici:		Prilog:	
Datum izrade i M.P.:		Datum revizije i M.P.:	
Jul, 2019 god.		Presjek 2-2 Razmjera: 1 : 50 Br. priloga: Br. strana:	

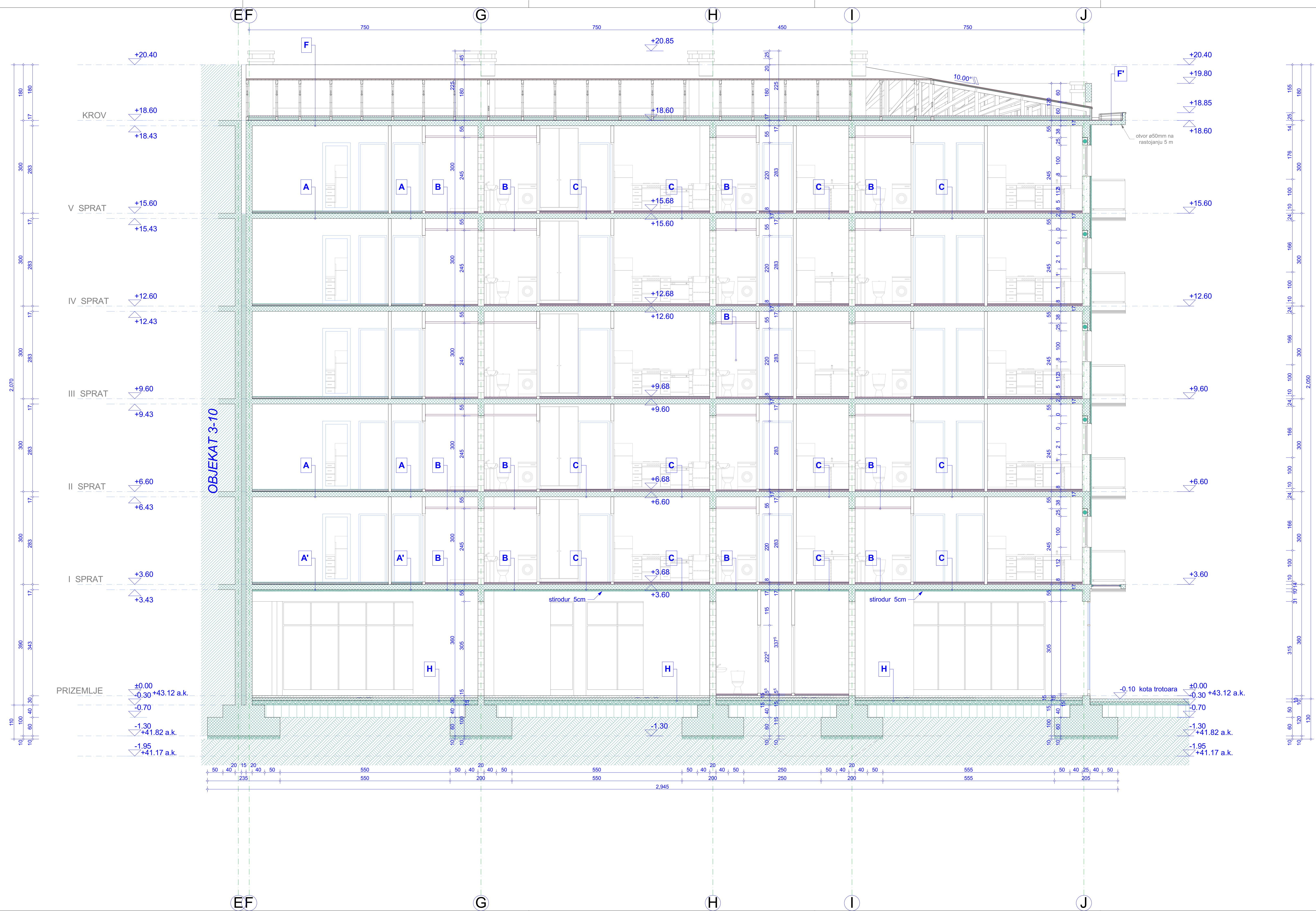

PROJEKTANT: ARHITEKTONSKI ATELJE D.O.O. Bulevar revolucije 50/7, Podgorica, Crna Gora www.arhitektonskiatelje.com +382 20 245 647		INVESTITOR: ĆELEBIĆ D.O.O. Podgorica, ĆELEBIĆ INVEST A.D. Podgorica,	
Objekat: Objekat višeporodičnog stanovanja sa djelatnostima		Lokacija: Urbanistička parcela broj "3-9" broj 3 u zahvatu DUP-a "Radoje Đakić" izmjene i dopune u Podgorica	
Glavni inženjer: dr Mladen Đurović, dipl.inž.arh.		Ideljno rješenje Dio tehničke dokumentacije:	
Saradnici: dr Mladen Đurović, dipl.inž.arh.		Prilog: Presjek 3-3	
Datum izrade i M.P.		Datum revizije i M.P.	
Jul, 2019 god.		Razmjera: 1 : 50 Br. priloga: Br. strane:	



OBJEKAT 3-10

PROJEKTANT: ARHITEKTONSKI ATELJE D.O.O. Bulevar revolucije 507, Podgorica, Crna Gora arh.ateleje@cg.com.me www.arhitektonskiateleje.com +382 20 245 647			INVESTITOR: ČELEBIĆ D.O.O. Podgorica, ČELEBIĆ INVEST A.D. Podgorica,	
Objekat: Objekat višeporodičnog stanovanja sa djelatnostima			Lokacija: Urbanistička parcela broj "3-9" broj 3 u zahvatu DUP-a "Radoje Dakić" - izmjene i dopune u Podgorica	
Glavni inženjer: dr Mladen Đurović, dipl.inž.arh.		Vrsta tehničke dokumentacije: Idejno rješenje		
Odgovorni inženjer: dr Mladen Đurović, dipl.inž.arh.		Diо tehničke dokumentacije:	Razmjera: 1 : 50	
Saradnici:		Prilog:	Br. priloga / Br. strana:	
Datum izrade / M.P.:		Datum revizije / M.P.:		
Jul, 2019 god.				



PROJEKTANT:

ARHITEKTONSKI ATELJE D.O.O.
Bulevar revolucije 50/7,
Podgorica, Crna Gora
arh.atelje@t-com.me
www.arhitektonskiatelje.com
+382 20 245 647



INVESTITORI:

ČELEBIĆ D.O.O. Podgorica,
ČELEBIĆ INVEST A.D. Podgorica,

Objekat:

Objekat višeporodičnog stanovanja sa
djelatnostima

Glavni inženjer:

dr Mladen Đurović, dipl.inž.arh.

Odgovorni inženjer:

dr Mladen Đurović, dipl.inž.arh.

Saradnici:

Lokacija:

Urbanistička parcela broj " 3-9 " broj 3 u zahvatu DUP-a
"Radoje Đakić " izmjene i dopune u Podgorica

Vrsta tehničke dokumentacije:

Idejno rješenje

Dio tehničke dokumentacije:

1 : 50

Prilog:

Br. priloga: Br. strane:

Sjevero-istočna fasada

Datum izrade i M.P.

Datum revizije i M.P.



PROJEKTANT: ARHITEKTONSKI ATELJE D.O.O. Bulevar revolucije 507, Podgorica, Crna Gora arh.ateleje@t-com.me www.arhitektonskiateleje.com +382 20 245 647		INVESTITOR: ĆELEBIĆ D.O.O. Podgorica, ĆELEBIĆ INVEST A.D. Podgorica,	
Objekat: Objekat višeporodičnog stanovanja sa djelatnostima		Lokacija: Urbanistička parcela broj "3-9" broj 3 u zahvatu DUP-a "Rađoje Dakić" - izmjene i dopune u Podgorica	
Glavni inženjer: dr Mladen Đurović, dipl.inž.arh.		Vrsta tehničke dokumentacije: Idejno rješenje	
Odgovorni inženjer: dr Mladen Đurović, dipl.inž.arh.		Diо tehničke dokumentacije:	Razmjera: 1 : 50
Saradnici:		Prilog:	Br. priloga / Br. strana:
Datum izrade / M.P.:		Datum revizije / M.P.:	
Jul, 2019 god.			

GRAFIČKA DOKUMENTACIJA „3-10“





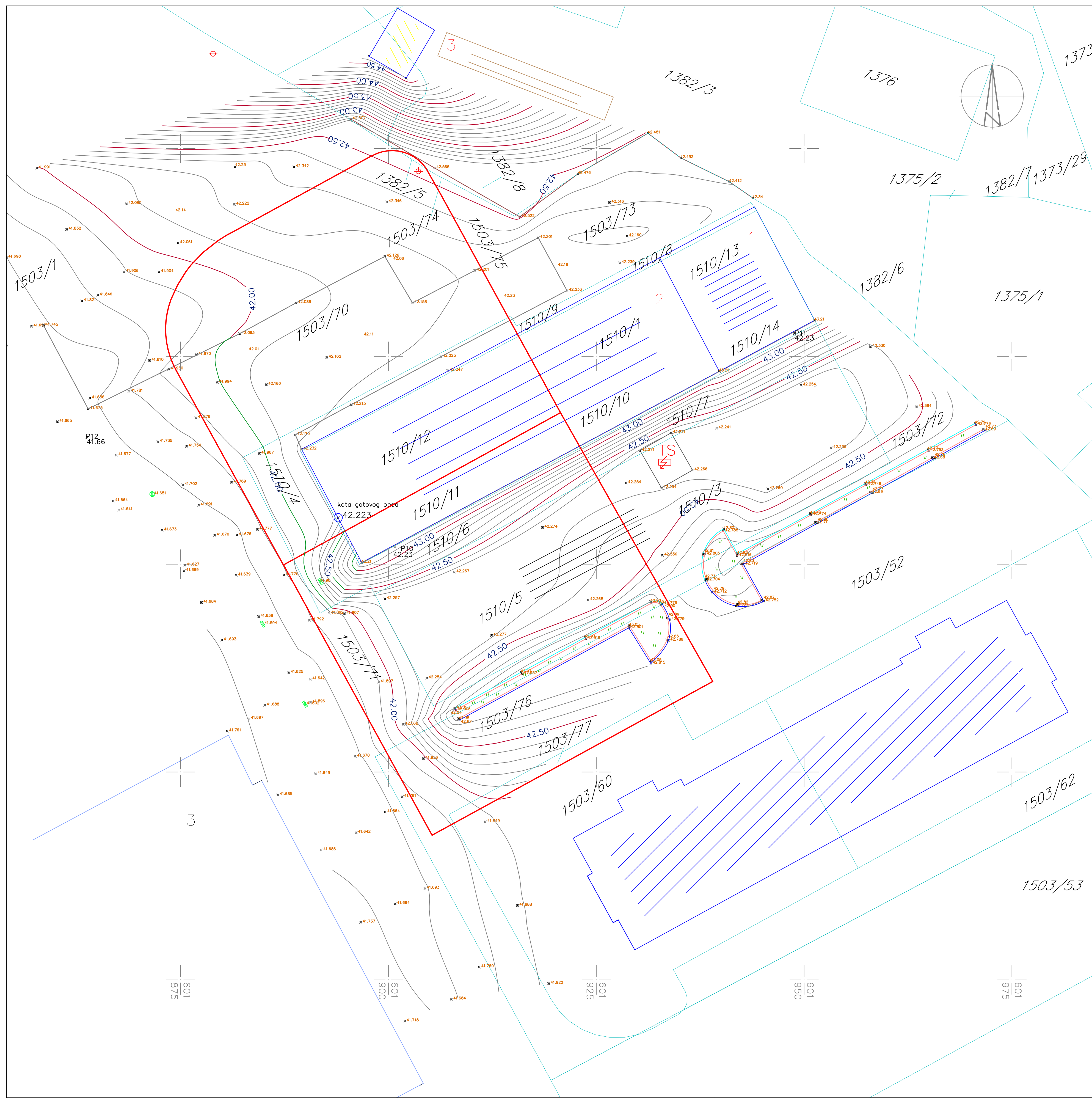

GEODETSKA SITUACIJA POSTOJEĆEG STANJA R 1:250

LEGENDA:

Koordinate poligonske mreže					
Point No	Easting	Northing	Elevation		
P10	6601900.78	4700352.11	42.23		asfalt
P11	6601948.86	4700377.75	42.23		širina ivičnjaka
P12	6601863.73	4700365.27	41.66		vrh ivičnjaka
					beton
					ograda
					elektrovod
					slivnik
					livada, travnjak
					granica kat.parcele sa oznakom
					granica urb.parcele 3-9;3-10

	PROJEKTANT: "Arhitektonski atelje" d.o.o., Podgorica	INVESTITOR: "ČELEBIĆ" d.o.o., Podgorica "ČELEBIĆ INVEST" ad., Podgorica
	arh.Mladen Đurović dipl.inž. arh.Mladen Đurović dipl.inž.	Objekat višeporodičnog stanovanja sa djelatnostima
Ana Bakrač, dipl.inž.geod., br.licence02-2424/3	<i>A. Bakrač</i>	Lokacija: Urbanističke parcele broj "3-9" i "3-10", blok 3, u zahvatu DUPa „Radoje Dakić“ -Izmjene i dopune u Podgorici <small>vezu tehničke dokumentacije</small>
Danilo Čulafić, dipl.inž.geod br.licence 02-1338/3-13	Glavni projekat	Dio tehničke dokumentacije
Datum izrade: M.M.P.	Datum revizije: M.M.P.	Mjerna: 1:250 Br. prikaza: 6.1. Br. strane: 55

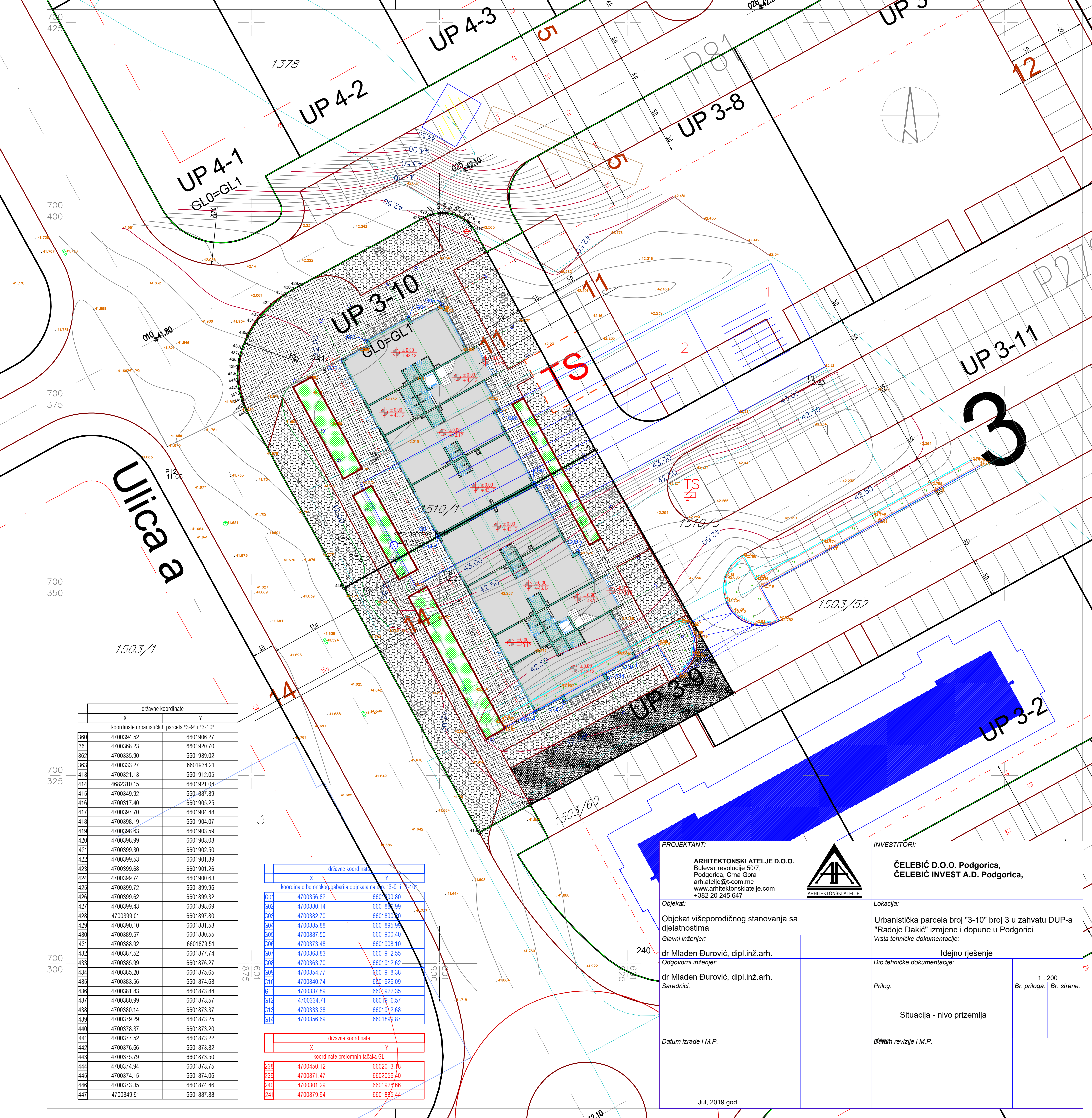

Ulica e

3

državne koordinate	
X	Y
koordinate urbanističkih parcela "3-9" i "3-10"	
360	4700394.52
361	4700368.23
362	4700335.90
363	4700333.27
413	4700321.13
414	4682310.15
415	4700349.92
416	4700317.40
417	4700397.70
418	4700398.19
419	4700398.63
420	4700398.99
421	4700399.30
422	4700399.53
423	4700399.68
424	4700399.74
425	4700399.72
426	4700399.62
427	4700399.43
428	4700399.01
429	4700390.10
430	4700389.57
431	4700388.92
432	4700387.52
433	4700385.99
434	4700385.20
435	4700383.56
436	4700381.83
437	4700380.99
438	4700380.14
439	4700379.29
440	4700378.37
441	4700377.52
442	4700376.66
443	4700375.79
444	4700374.94
445	4700374.15
446	4700373.35
447	4700349.91

državne koordinate	
X	Y
koordinate betonskog gabarita objekta na ter. "3-9" i "3-10"	
601	4700356.82
602	4700380.14
603	4700382.70
604	4700385.88
605	4700387.50
606	4700373.48
607	4700363.83
608	4700363.70
609	4700354.77
610	4700340.74
611	4700337.89
612	4700334.71
613	4700333.38
614	4700356.69

državne koordinate	
X	Y
koordinate prelomnih tačaka GL	
238	4700450.12
239	4700371.47
240	4700301.29
241	4700379.94

PROJEKTANT:
ARHITEKTONSKI ATELJE D.O.O.
 Bulevar revolucije 50/7,
 Podgorica, Crna Gora
 arh.atelje@t-com.me
 www.arhitektonskiatelje.com
 +382 20 245 647

Objekat:
 Objekat višeporodičnog stanovanja sa
 djelatnostima

Glavni inženjer:
 dr Mladen Đurović, dipl.inž.arh.

Odgovorni inženjer:
 dr Mladen Đurović, dipl.inž.arh.

Saradnici:

Datum izrade i M.P.

Jul, 2019 god.



INVESTITORI:
ČELEBIĆ D.O.O. Podgorica,
ČELEBIĆ INVEST A.D. Podgorica,

Lokacija:
 Urbanistička parcela broj "3-10" broj 3 u zahvatu DUP-a
 "Radoje Đakić" izmjene i dopune u Podgorici

Vrsta tehničke dokumentacije:
 Idejno rješenje

Dio tehničke dokumentacije:

Prilog:
 Situacija - nivo prizemlja

Datum revizije i M.P.

1 : 200
 Br. priloga: / Br. strane:

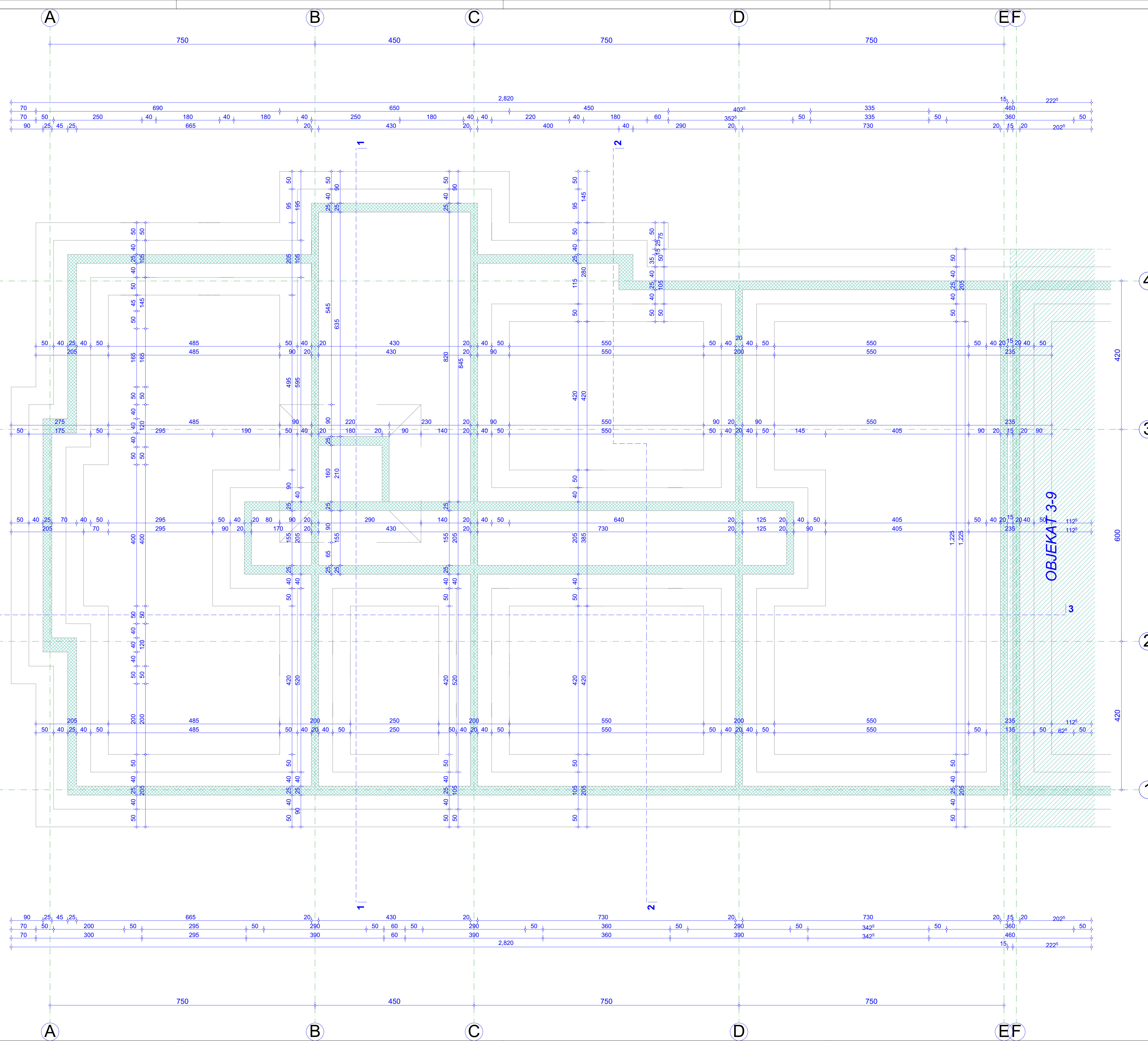

PROJEKTANT: ARHITEKTONSKI ATELJE D.O.O. Bulevar revolucije 507, Podgorica, Crna Gora arh.ateleje@gmail.com www.arhitektonskiateleje.com +382 20 245 647		INVESTITORI: ĆELEBIĆ D.O.O. Podgorica, ĆELEBIĆ INVEST A.D. Podgorica,	
Objekat: Objekat višeporodičnog stanovanja sa djelatnoštinama		Lokacija: Urbanistička parcela broj "3-10" broj 3 u zahvatu DUP-a "Radoje Dakić" - izmjene i dopune u Podgorica	
Glavni inženjer: dr Mladen Đurović, dipl.inž.arh.		Vrsta tehničke dokumentacije: Idejno rješenje	
Odgovorni inženjer: dr Mladen Đurović, dipl.inž.arh.		Dio tehničke dokumentacije: Prilog:	Razmjera: 1:50 Br. priloga: Br. strane:
Datum izrade / M.P.:		Datum revizije / M.P.:	
Jul, 2019 god.			

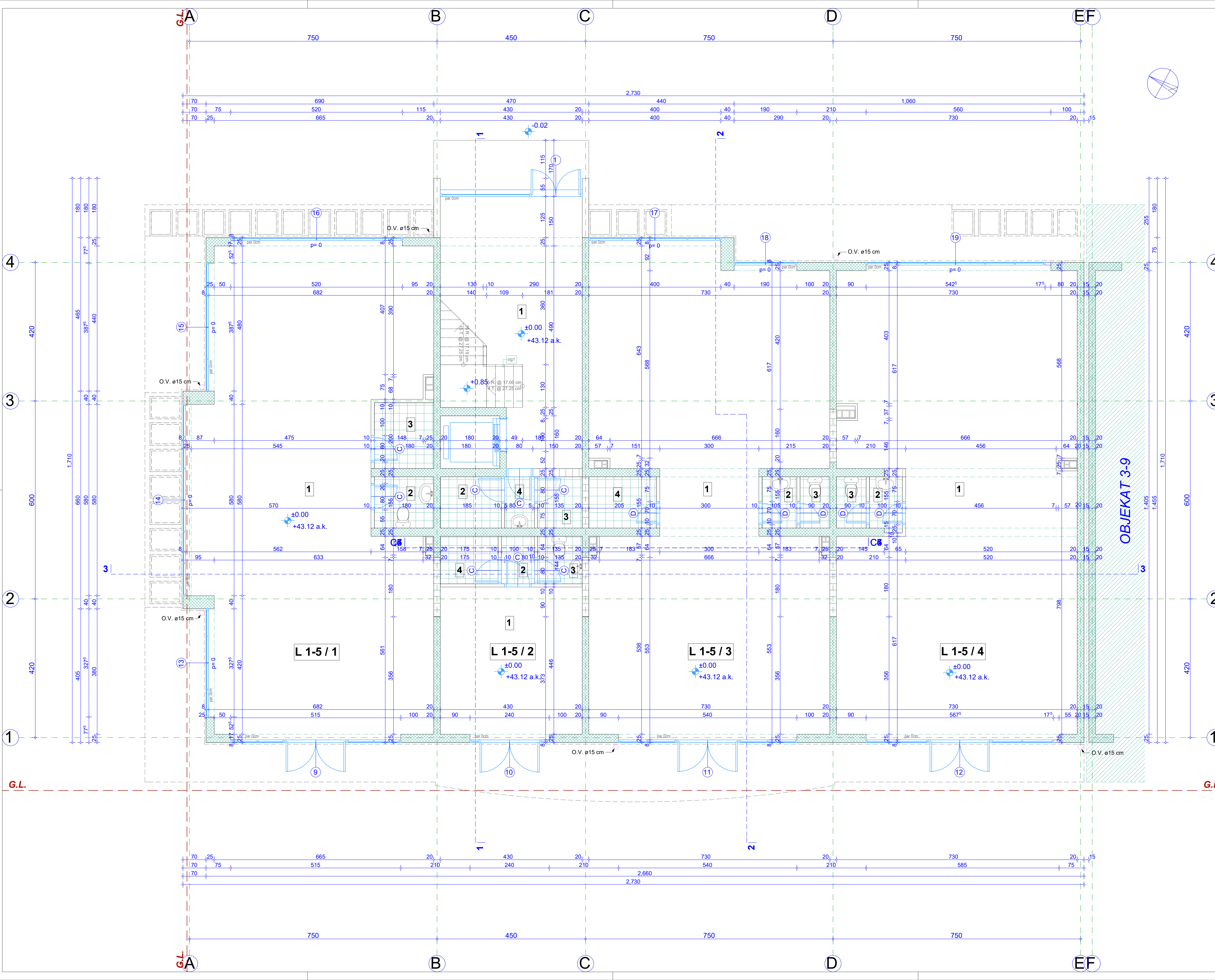

OSNOVA PRIZEMLJA R 1: 50

r.b. | Naziv prostorije | pod | plafon | zid | NRA / m2

LOKALI

L 1-5 / 1					
1	Prodajni prostor		jupol	jupol	98.12
2	WC		jupol		2.79
3	Ostava		jupol	jupol	3.59
UKUPNO L 1-5 / 1					104.50

L 1-5 / 2					
1	Prodajni prostor		jupol	jupol	19.59
2	Predprostor		jupol	jupol	1.44
3	WC		jupol		1.94
4	Ostava		jupol	jupol	2.52
UKUPNO L 1-5 / 2					25.49

L 1-5 / 3					
1	Prodajni prostor		jupol	jupol	98.06
2	Predprostor		jupol		1.63
3	WC		jupol		1.40
4	Ostava		jupol	jupol	3.18
UKUPNO L 1-5 / 3					104.27

L 1-5 / 4					
1	Prodajni prostor		jupol	jupol	99.64
2	Predprostor		jupol		1.63
3	WC		jupol		1.40
UKUPNO L 1-5 / 4					102.67

UKUPNO LOKALI

336.93

STAMBENI DIO

Zajednicke komunikacije/prostorije					
1	Ulaz - stepenišni prostor	granitna ker.	jupol	jupol	31.52
2	Prostorija za EI - GRO	k.pločice	jupol	jupol	2.87
3	Prostorija za hidrofor	k.pločice	jupol	jupol	2.09
4	Predprostor	k.pločice	jupol	jupol	1.40
UKUPNO Zajednicke komunikacije/prostorije					37.88

UKUPNO PRIZEMLJE neto (NRA - neto površina prostorija)					374.81
UKUPNO PRIZEMLJE bruto					410.09
(GFA bruto površina podova + NLA nekorisna površina etaže)					

LEGENDA MATERIJALA:

	armirani beton		siporeks+demit
	blok opeka		a.b.+demit
	gips-karton		

PROJEKTANT: ARHITEKTONSKI ATELJE D.O.O. Bulevar revolucije 507, Podgorica, Crna Gora arh.atelejd@gmail.com www.arhitektonskiatelje.com +382 20 245 647		INVESTITORI: ĆELEBIĆ D.O.O. Podgorica, ĆELEBIĆ INVEST A.D. Podgorica,	
Objekat: Objekat višeporodičnog stanovanja sa djelatnostima		Lokacija: Urbanistička parcela broj "3-10" broj 3 u zahvatu DUP-a "Radoje Dakić" izmjene i dopune u Podgorica	
Glavni inženjer: dr. Mladen Đurović, dipl.inž.arh.		Vrsta tehničke dokumentacije: Idejno rješenje	
Odgovorni inženjer: dr. Mladen Đurović, dipl.inž.arh.		Dio tehničke dokumentacije: Osnova prizemlja	
Saradnici:		Razmjera: 1: 50 Br. priloga: Br. strana:	
Datum izrade i M.P.:		Datum revizije i M.P.:	
Jul, 2019.god.			

Prilozi iz pravilnika o bližim uslovima i načinu prilagodavanja objekata za pristup i kretanje lica smanjene pokretljivosti

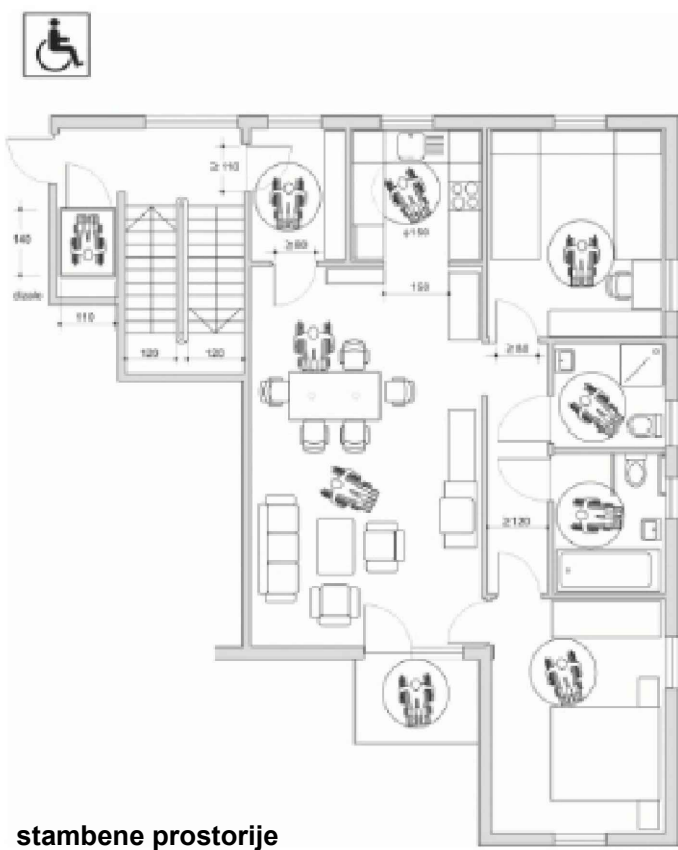

stambene prostorije

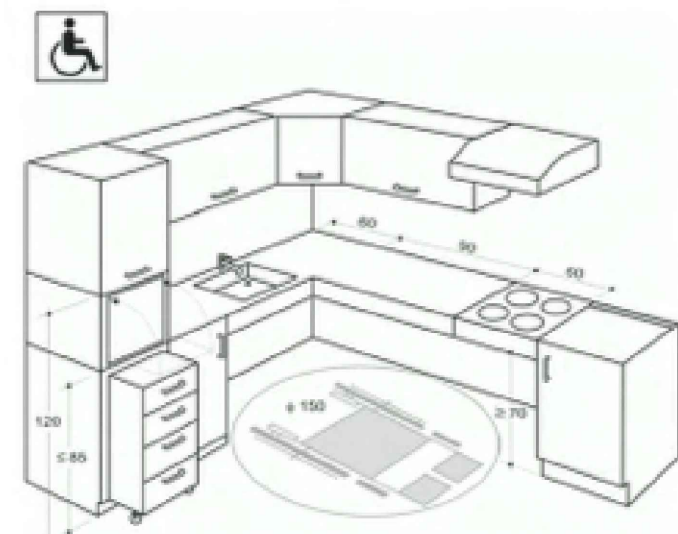

kuhinja

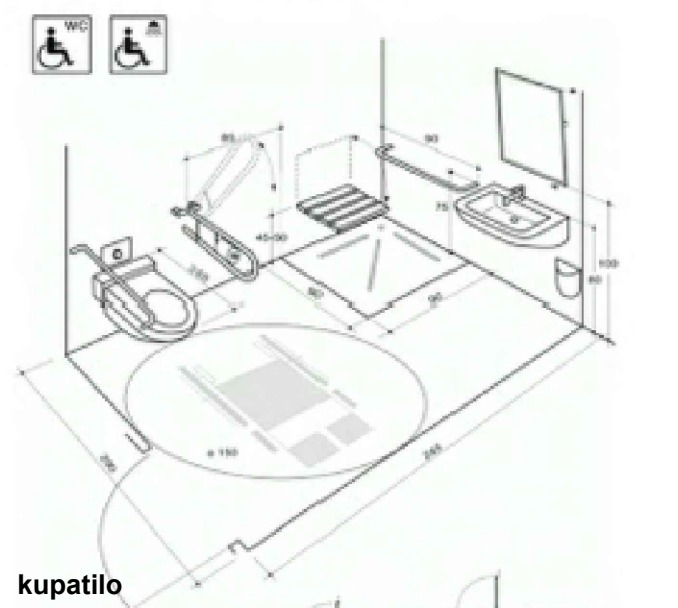

kupatilo

OSNOVA I SPRATA R 1: 50

r.b. Naziv prostorije pod plafon zid NRA / m²

Jednosoban J2					
1	Predsoblje	k.pločice	jupol	jupol	4.45
2	Dnevna soba sa trpezarijom	parket	jupol	jupol	16.61
3	Kuhinja	k.pločice	jupol	k.pločice	4.85
4	Spavaća soba	parket	jupol	jupol	15.36
5	Kupatilo	k.pločice	jupol	k.pločice	3.40
6	Terasa	tavela			4.76
UKUPNO J2					49.41

Jednosoban J3					
1	Predsoblje	k.pločice	jupol	jupol	4.32
2	Dnevna soba sa trpezarijom	parket	jupol	jupol	22.65
3	Kuhinja	k.pločice	jupol	k.pločice	5.73
4	Spavaća soba	parket	jupol	jupol	12.00
5	Kupatilo	k.pločice	jupol	k.pločice	3.57
6	Terasa	tavela			48.27
UKUPNO J3					55.60

Dvosoban D					
1	Predsoblje	k.pločice	jupol	jupol	5.24
2	Dnevna soba sa trpezarijom	parket	jupol	jupol	19.25
3	Kuhinja	k.pločice	jupol	k.pločice	4.36
4	Spavaća soba	parket	jupol	jupol	9.51
5	Spavaća soba	parket	jupol	jupol	13.44
6	Kupatilo	k.pločice	jupol	k.pločice	3.69
7	Terasa	tavela			55.47
UKUPNO D					64.16

Jednosoban J					
1	Predsoblje	k.pločice	jupol	jupol	4.84
2	Dnevna soba sa trpezarijom	parket	jupol	jupol	18.61
3	Kuhinja	k.pločice	jupol	k.pločice	5.31
4	Spavaća soba	parket	jupol	jupol	12.32
5	Kupatilo	k.pločice	jupol	k.pločice	45.39
6	Terasa	tavela			6.20
UKUPNO J					51.58

Jednosoban J'					
1	Predsoblje	k.pločice	jupol	jupol	4.83
2	Dnevna soba sa trpezarijom	parket	jupol	jupol	17.65
3	Kuhinja	k.pločice	jupol	k.pločice	5.38
4	Spavaća soba	parket	jupol	jupol	10.64
5	Kupatilo	k.pločice	jupol	k.pločice	3.37
6	Terasa	tavela			8.75
UKUPNO J'					50.62

Jednosoban J1					
1	Predsoblje	k.pločice	jupol	jupol	4.21
2	Dnevna soba sa trpezarijom	parket	jupol	jupol	17.87
3	Kuhinja	k.pločice	jupol	k.pločice	4.44
4	Spavaća soba	parket	jupol	jupol	12.59
5	Kupatilo	k.pločice	jupol	k.pločice	3.87
6	Terasa	tavela			42.98
UKUPNO J1					50.71

Garsonjera G					
1	Predsoblje	k.pločice	jupol	jupol	2.37
2	Dnevna soba sa trpezarijom	parket	jupol	jupol	16.33
3	Kuhinja	k.pločice	jupol	k.pločice	3.57
4	Kupatilo	k.pločice	jupol	k.pločice	2.93
5	Terasa	tavela			25.20
UKUPNO G					34.05

Zajednicke komunikacije					
1	Stepenišni prostor	granitna ker.	jupol	jupol	26.63
2	Hodnik	granitna ker.	jupol	jupol	29.65
UKUPNO Zajednicke komunikacije					56.28

UKUPNO I SPRAT neto (NRA - neto površina prostorija)	412.41
UKUPNO I SPRAT bruto (GFA bruto površina podova + NLA nekorisna površina etaže)	476.81

Struktura stanova	garsonjere	jednosobni	dvosobni	trosobni	ukupno
1	5	1	1	7	

LEGENDA MATERIJALA:

	armirani beton		siprek+demit
	blok opeka		a.b.+demit
	gips-karton		

PROJEKTANT: ARHITEKTONSKI ATELJE D.O.O. Bulevar revolucije 50/7, Podgorica, Crna Gora
 arh.atelje@com.me
 www.arhitektonskiatelje.com
 +382 20 245 647

Objekat: Objekat višeporodičnog stanovanja sa djelatnostima
 Glavni inženjer: dr. Mladen Đurović, dipl.inž.arh.
 Opgovorni inženjer: dr. Mladen Đurović, dipl.inž.arh.
 Saradnici:

Lokacija: Urbanistička parcela broj "3-10" broj 3 u zahvatu DUP-a "Radoje Đakić" - Izmjene i dopune u Podgorica
 Vrsta tehničke dokumentacije: Idojno rješenje
 Dio tehničke dokumentacije: Prilog

Razmjera: 1:50
 Br. priloga: Br. strane:

Osnova I sprata
 Datum izrade i M.P.: Datum revizije i M.P.:

Jul, 2019 god.

4

3

2

1

G.L.

G.L.

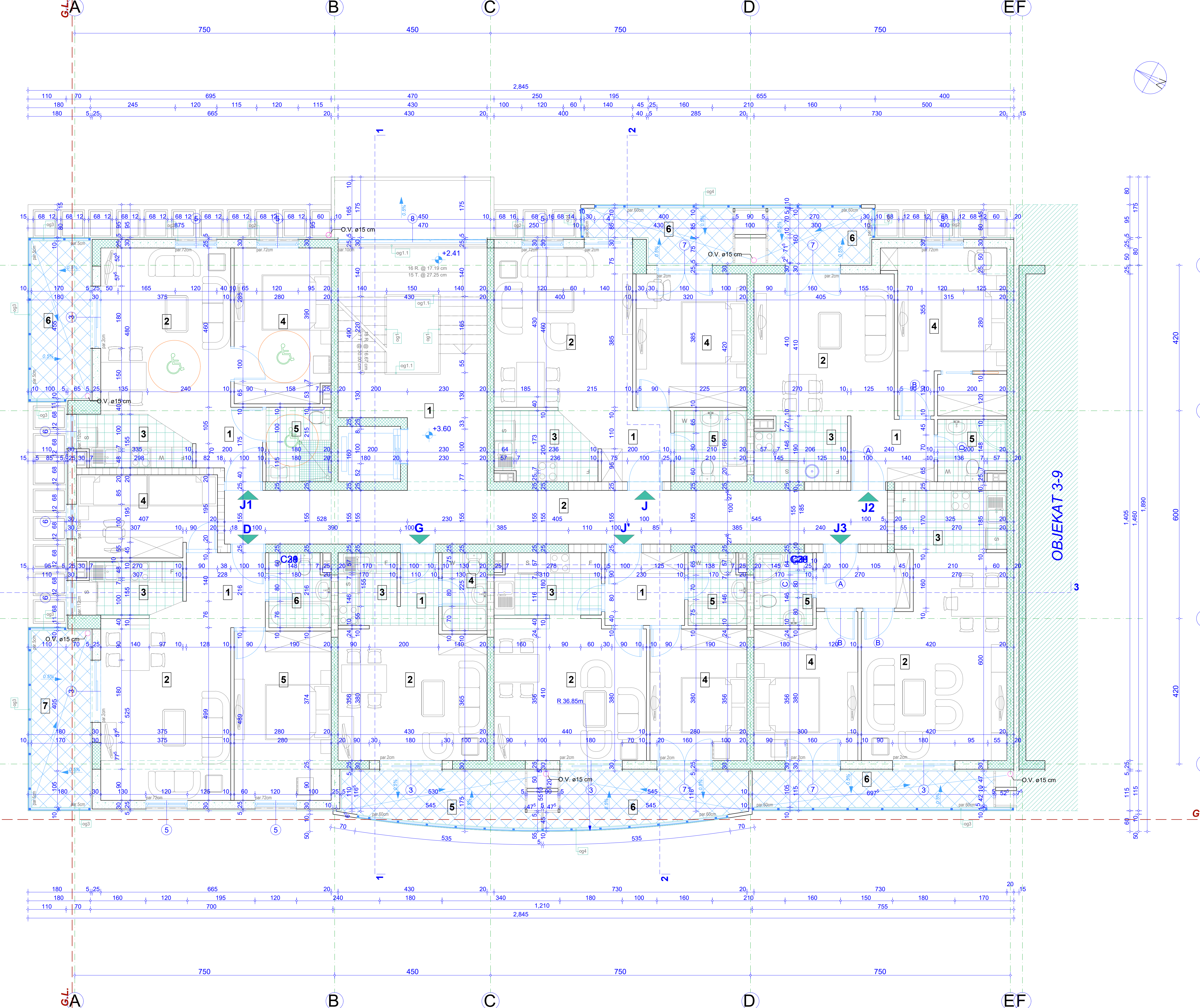

4

3

2

1

G.L.

G.L.

Prilozi iz pravilnika o bližim uslovima i načinu prilagođavanja objekata za pristup i kretanje lica smanjene pokretljivosti

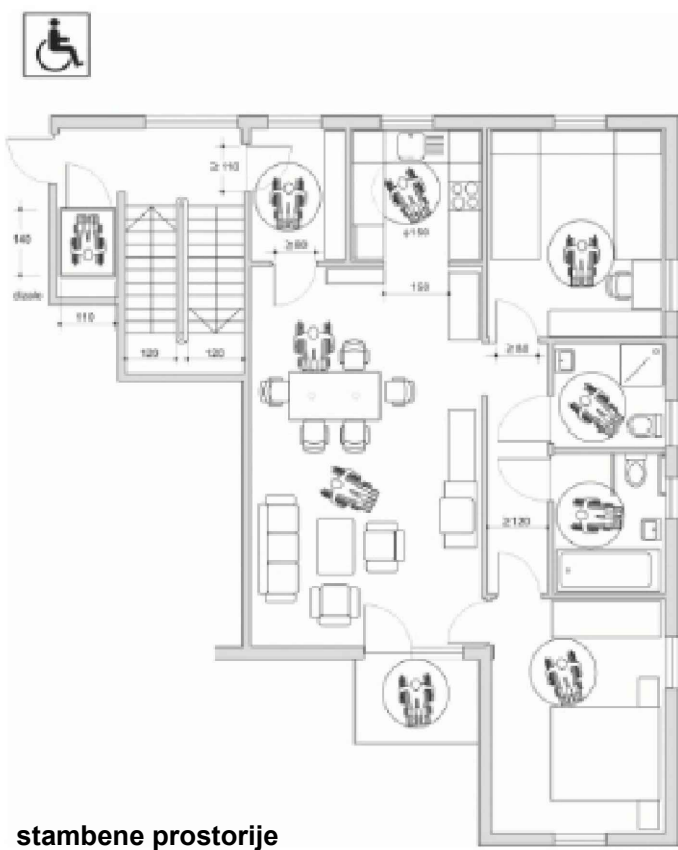

stambene prostorije

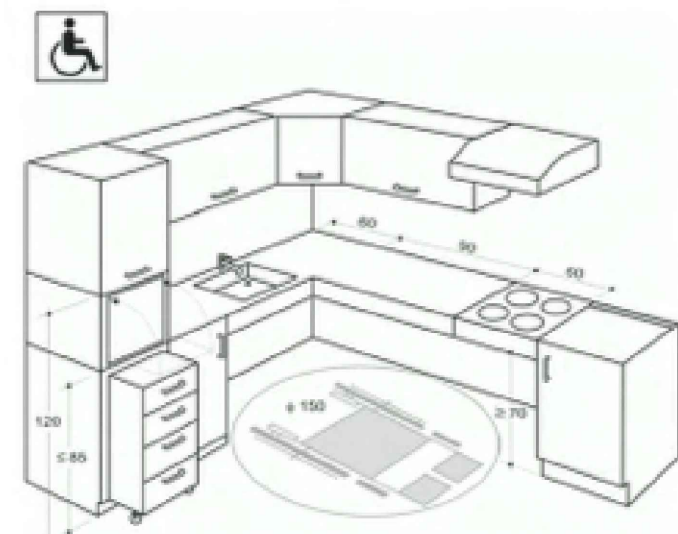

kuhinja

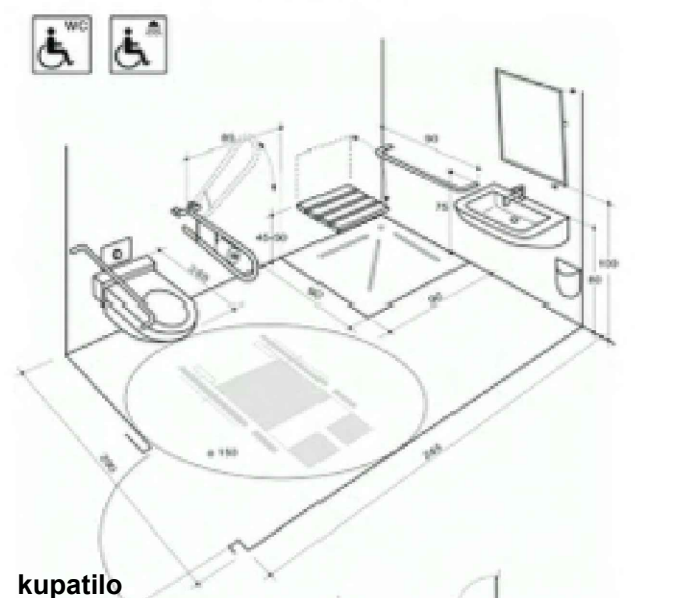

kupatilo

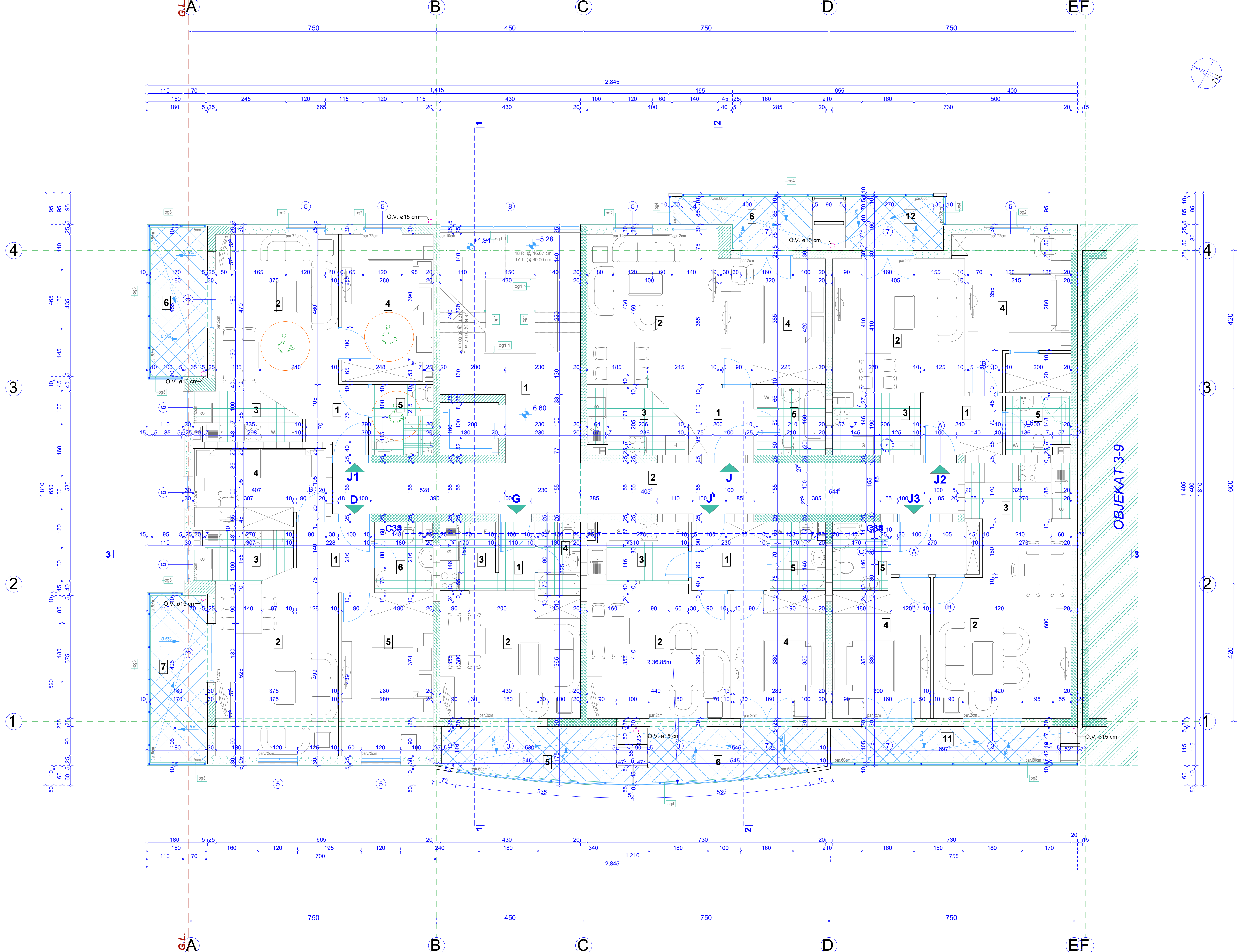

OSNOVA II SPRATA R 1: 50

r.b.	Naziv prostorije	pod	plafon	zid	NRA / m ²
------	------------------	-----	--------	-----	----------------------

Jednosoban J2					
1	Predсобije	k.pločice	jupol	jupol	4.45
2	Dnevna soba sa trpezarijom	parket	jupol	jupol	16.61
3	Kuhinja	k.pločice	jupol	k.pločice	4.95
4	Spavaća soba	parket	jupol	jupol	15.36
5	Kupatilo	k.pločice	jupol	k.pločice	3.40
6	Terasa	tavela			44.65
UKUPNO J2					49.41

Jednosoban J3					
1	Predсобije	k.pločice	jupol	jupol	4.32
2	Dnevna soba sa trpezarijom	parket	jupol	jupol	22.65
3	Kuhinja	k.pločice	jupol	k.pločice	5.73
4	Spavaća soba	parket	jupol	jupol	12.00
5	Kupatilo	k.pločice	jupol	k.pločice	3.57
6	Terasa	tavela			48.27
UKUPNO J3					55.60

Dvosoban D					
1	Predсобije	k.pločice	jupol	jupol	5.24
2	Dnevna soba sa trpezarijom	parket	jupol	jupol	19.25
3	Kuhinja	k.pločice	jupol	k.pločice	4.36
4	Spavaća soba	parket	jupol	jupol	9.51
5	Spavaća soba	parket	jupol	jupol	13.44
6	Kupatilo	k.pločice	jupol	k.pločice	3.69
7	Terasa	tavela			55.43
UKUPNO D					8.67

Jednosoban J					
1	Predсобije	k.pločice	jupol	jupol	4.84
2	Dnevna soba sa trpezarijom	parket	jupol	jupol	18.61
3	Kuhinja	k.pločice	jupol	k.pločice	5.31
4	Spavaća soba	parket	jupol	jupol	12.32
5	Kupatilo	k.pločice	jupol	k.pločice	4.30
6	Terasa	tavela			45.38
7	Terasa	tavela			6.20
UKUPNO J					51.58

Jednosoban J'					
1	Predсобije	k.pločice	jupol	jupol	4.83
2	Dnevna soba sa trpezarijom	parket	jupol	jupol	17.65
3	Kuhinja	k.pločice	jupol	k.pločice	5.38
4	Spavaća soba	parket	jupol	jupol	10.64
5	Kupatilo	k.pločice	jupol	k.pločice	3.37
6	Terasa	tavela			41.87
7	Terasa	tavela			8.75
UKUPNO J'					50.62

Jednosoban J1					
1	Predсобije	k.pločice	jupol	jupol	4.21
2	Dnevna soba sa trpezarijom	parket	jupol	jupol	17.87
3	Kuhinja	k.pločice	jupol	k.pločice	4.44
4	Spavaća soba	parket	jupol	jupol	12.59
5	Kupatilo	k.pločice	jupol	k.pločice	3.67
6	Terasa	tavela			42.98
7	Terasa	tavela			7.73
UKUPNO J1					50.71

Garsonjera G					
1	Predсобije	k.pločice	jupol	jupol	2.37
2	Dnevna soba sa trpezarijom	parket	jupol	jupol	16.33
3	Kuhinja	k.pločice	jupol	k.pločice	3.57
4	Kupatilo	k.pločice	jupol	k.pločice	2.63
5	Terasa	tavela			25.20
6	Terasa	tavela			8.85
UKUPNO G					34.05

Zajednicke komunikacije					
1	Stepenišni prostor	granitna ker.	jupol	jupol	26.63
2	Hodnik	granitna ker.	jupol	jupol	29.65
UKUPNO Zajednicke komunikacije					56.28

UKUPNO II SPRAT neto (NRA - neto površina prostorija)	412.41
UKUPNO II SPRAT bruto (GFA bruto površina podova + NLA nekorisna površina etaže)	476.81

Struktura stanova	garsonjere	jednosobni	dvosobni	trosobni	ukupno
1	5	1	1	7	

LEGENDA MATERIJALA:

	armirani beton		sipreks+demit
	blok opeka		a.b.+demit
	gips-karton		

PROJEKTANT: ARHITEKTONSKI ATELJE D.O.O. Bulvar revolucije 50/7, Podgorica, Crna Gora arh.ateleje@com.me www.arhitektonskiateleje.com +382 20 245 647

INVESTITOR: ČELEBIĆ D.O.O. Podgorica, ČELEBIĆ INVEST A.D. Podgorica

Objekat: Objekat višeporodičnog stanovanja sa djelatnostima
Glavni inženjer: dr Mladen Đurović, dipl.inž.arh.
Odgovorni inženjer: dr Mladen Đurović, dipl.inž.arh.
Saradnici:

Lokacija: Urbanistička parcela broj "3-10" broj 3 u zahvatu DUP-a "Radoje Đakić" izmjene i dopune u Podgorica
Vrsta tehničke dokumentacije: Idejno rješenje
Dio tehničke dokumentacije: Prilog
Osnova II sprata

Datum izrade i M.P.: Jul, 2019.god.
Datum revizije i M.P.:
Razmjera: 1:50
Br. priloga: Br. strane:

Prilozi iz pravilnika o bližim uslovima i načinu prilagođavanja objekata za pristup i kretanje lica smanjene pokretljivosti



stambene prostorije

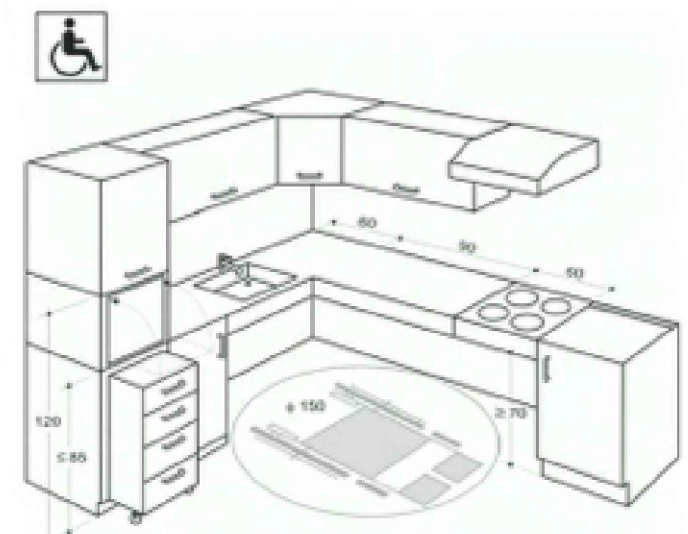

kuhinja

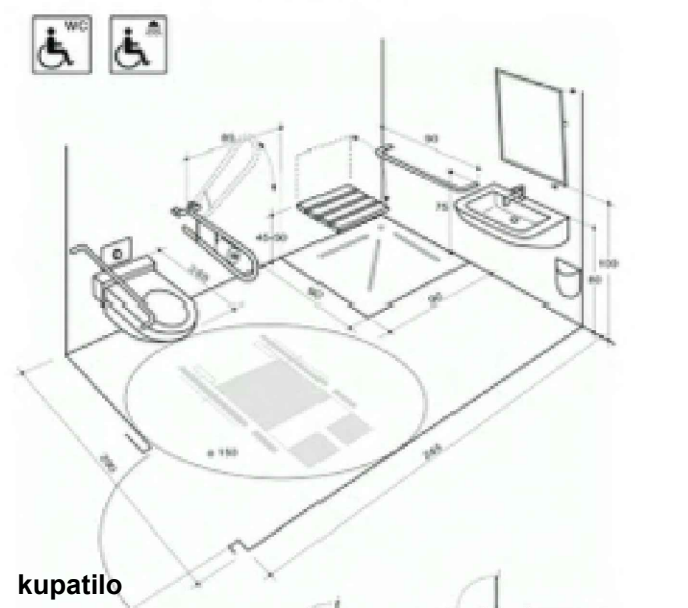

kupatilo

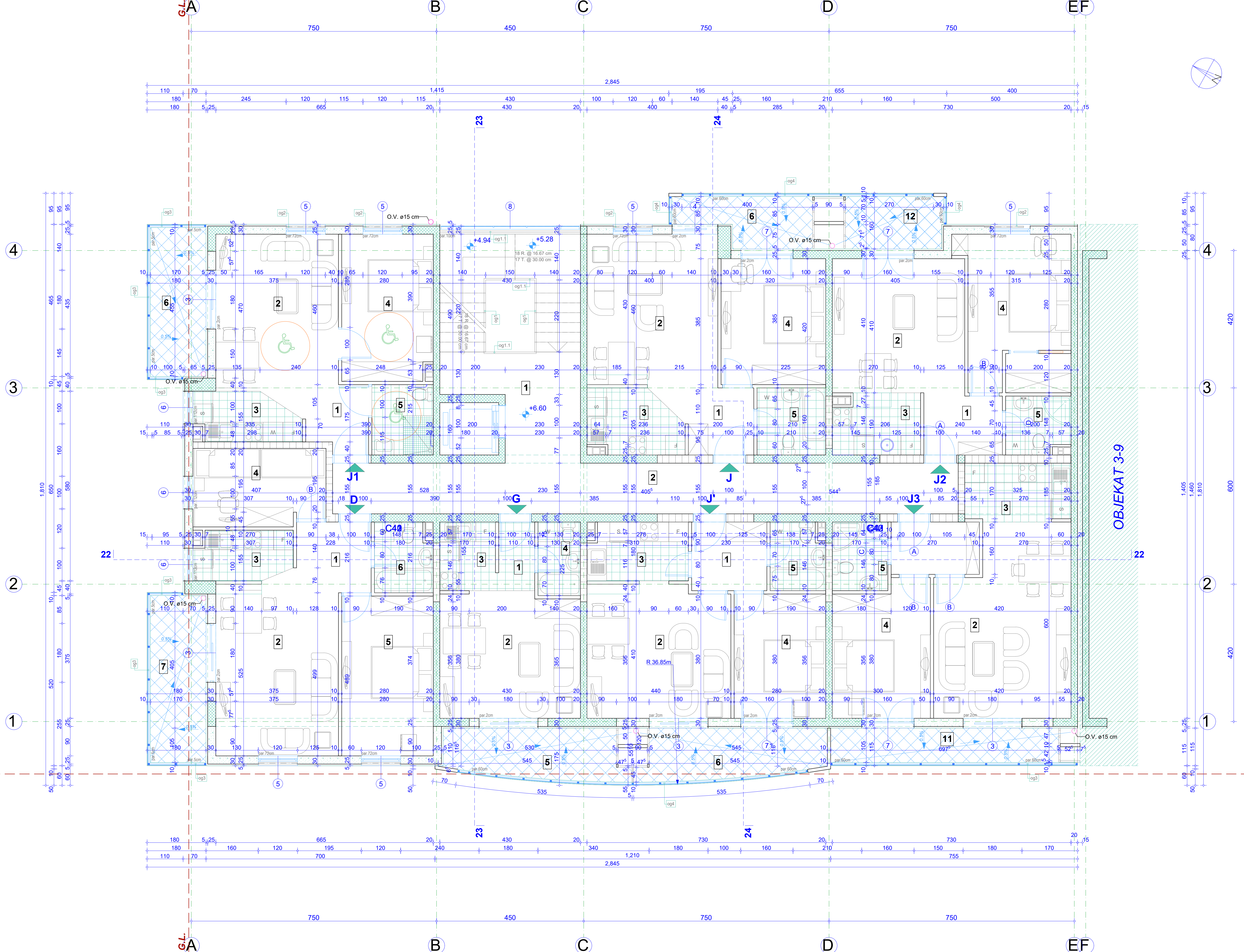

OSNOVA III SPRATA R 1: 50

r.b.	Naziv prostorije	pod	plafon	zid	NRA / m ²
------	------------------	-----	--------	-----	----------------------

Jednosoban J2					
1	Predsobije	k.pločice	jupol	jupol	4.45
2	Dnevna soba sa trpezarijom	parket	jupol	jupol	16.61
3	Kuhinja	k.pločice	jupol	k.pločice	4.95
4	Spavaća soba	parket	jupol	jupol	15.36
5	Kupatilo	k.pločice	jupol	k.pločice	3.40
6	Terasa	tavela			44.65
UKUPNO J2					49.41

Jednosoban J3					
1	Predsobije	k.pločice	jupol	jupol	4.32
2	Dnevna soba sa trpezarijom	parket	jupol	jupol	22.55
3	Kuhinja	k.pločice	jupol	k.pločice	5.73
4	Spavaća soba	parket	jupol	jupol	12.00
5	Kupatilo	k.pločice	jupol	k.pločice	3.57
6	Terasa	tavela			48.27
UKUPNO J3					55.60

Dvosoban D					
1	Predsobije	k.pločice	jupol	jupol	5.24
2	Dnevna soba sa trpezarijom	parket	jupol	jupol	19.25
3	Kuhinja	k.pločice	jupol	k.pločice	4.36
4	Spavaća soba	parket	jupol	jupol	9.51
5	Spavaća soba	parket	jupol	jupol	13.44
6	Kupatilo	k.pločice	jupol	k.pločice	3.69
7	Terasa	tavela			55.43
UKUPNO D					8.67

Jednosoban J					
1	Predsobije	k.pločice	jupol	jupol	4.84
2	Dnevna soba sa trpezarijom	parket	jupol	jupol	18.61
3	Kuhinja	k.pločice	jupol	k.pločice	5.31
4	Spavaća soba	parket	jupol	jupol	12.32
5	Kupatilo	k.pločice	jupol	k.pločice	4.30
6	Terasa	tavela			45.38
UKUPNO J					6.20

Jednosoban J'					
1	Predsobije	k.pločice	jupol	jupol	4.83
2	Dnevna soba sa trpezarijom	parket	jupol	jupol	17.65
3	Kuhinja	k.pločice	jupol	k.pločice	5.38
4	Spavaća soba	parket	jupol	jupol	10.64
5	Kupatilo	k.pločice	jupol	k.pločice	3.37
6	Terasa	tavela			41.87
UKUPNO J'					8.75

Jednosoban J1					
1	Predsobije	k.pločice	jupol	jupol	4.21
2	Dnevna soba sa trpezarijom	parket	jupol	jupol	17.87
4	Spavaća soba	parket	jupol	jupol	4.44
5	Kupatilo	k.pločice	jupol	k.pločice	12.59
6	Terasa	tavela			3.87
UKUPNO J1					42.98

Garsonjera G					
1	Predsobije	k.pločice	jupol	jupol	2.37
2	Dnevna soba sa trpezarijom	parket	jupol	jupol	16.33
3	Kuhinja	k.pločice	jupol	k.pločice	3.57
4	Kupatilo	k.pločice	jupol	k.pločice	2.63
5	Terasa	tavela			25.20
UKUPNO G					8.85

Zajednicke komunikacije					
1	Stepenišni prostor	granitna ker.	jupol	jupol	26.63
2	Hodnik	granitna ker.	jupol	jupol	29.65
UKUPNO Zajednicke komunikacije					56.28

UKUPNO III SPRAT neto (NRA - neto površina prostorija)					412.41
UKUPNO III SPRAT bruto (GFA bruto površina podova + NLA nekorisna površina etaže)					476.81

Struktura stanova	garsonjere	jednosobni	dvosobni	trosobni	ukupno
	1	5	1	1	7

LEGENDA MATERIJALA:

	armirani beton		sipreks+demit
	blok opeka		a.b.+demit
	gips-karton		

PROJEKTANT: ARHITEKTONSKI ATELJE D.O.O. Bulevar revolucije 50/7, Podgorica, Crna Gora. arh.atelje@com.me, www.arhitektonskiatelje.com, +382 20 245 647

INVESTITOR: ČELEBIĆ D.O.O. Podgorica, ČELEBIĆ INVEST A.D. Podgorica.

Objekat: Objekat višeporodičnog stanovanja sa djelatnostima

Lokacija: Urbanistička parcela broj "3-10" broj 3 u zahvatu DUP-a "Radoje Đakić" - izmjene i dopune u Podgorica

Glavni inženjer: dr. Mladen Đurović, dipl.inž.arh.

Idejno rješenje

Osposovni inženjer: dr. Mladen Đurović, dipl.inž.arh.

Prilog: Osnova III sprata

Datum izrade i M.P.: Jul, 2019 god.

Datum revizije i M.P.:

Skala: 1:50

Br. priloga: Br. strane:

Prilozi iz pravilnika o bližim uslovima i načinu prilagođavanja objekata za pristup i kretanje lica smanjene pokretljivosti



stambene prostorije

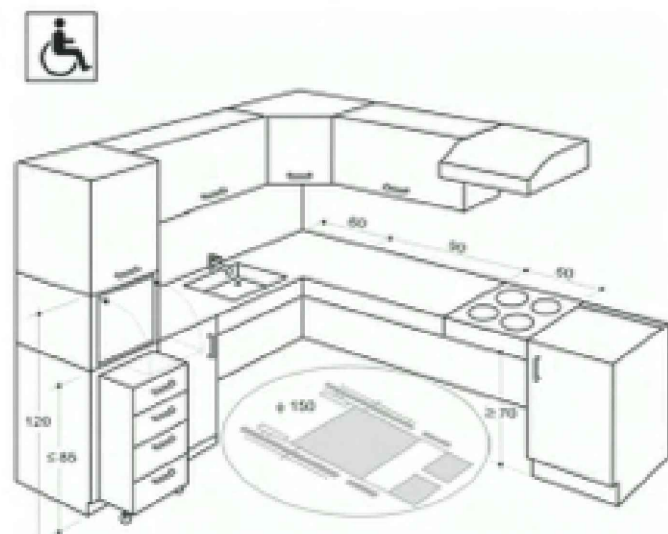

kuhinja

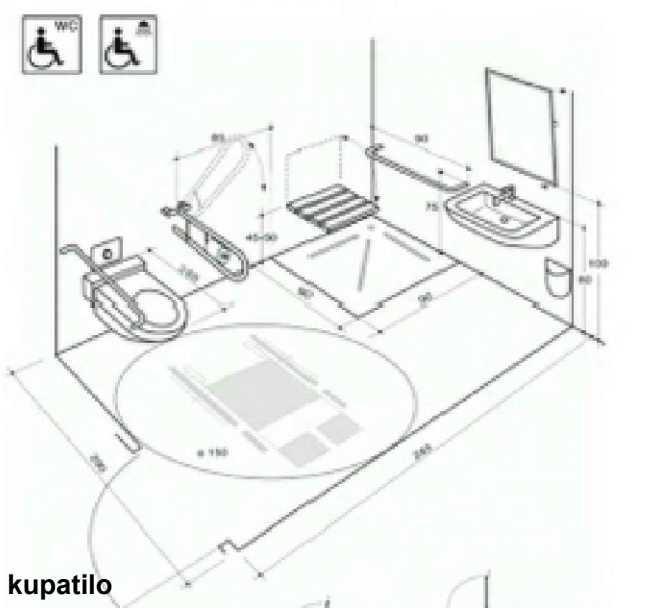

kupatilo

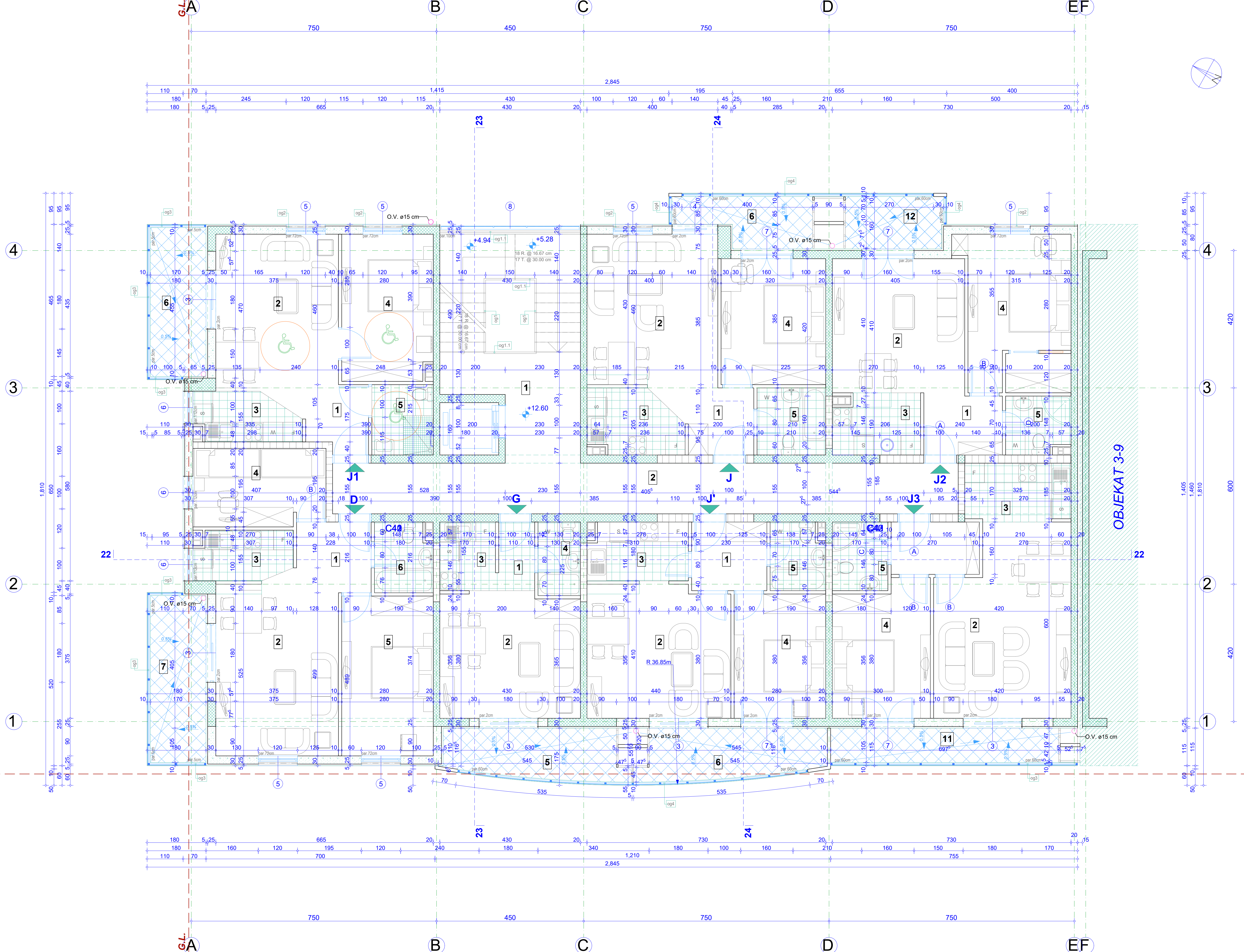

OSNOVA IV SPRATA R 1: 50

r.b.	Naziv prostorije	pod	plafon	zid	NRA / m ²
------	------------------	-----	--------	-----	----------------------

Jednosoban J2					
1	Predsobije	k.pločice	jupol	jupol	4.45
2	Dnevna soba sa trpezarijom	parket	jupol	jupol	16.61
3	Kuhinja	k.pločice	jupol	k.pločice	4.95
4	Spavaća soba	parket	jupol	jupol	15.36
5	Kupatilo	k.pločice	jupol	k.pločice	3.40
6	Terasa	tavela			44.65
UKUPNO J2					49.41

Jednosoban J3					
1	Predsobije	k.pločice	jupol	jupol	4.32
2	Dnevna soba sa trpezarijom	parket	jupol	jupol	22.55
3	Kuhinja	k.pločice	jupol	k.pločice	5.73
4	Spavaća soba	parket	jupol	jupol	12.00
5	Kupatilo	k.pločice	jupol	k.pločice	3.57
6	Terasa	tavela			48.27
UKUPNO J3					55.60

Dvosoban D					
1	Predsobije	k.pločice	jupol	jupol	5.24
2	Dnevna soba sa trpezarijom	parket	jupol	jupol	19.25
3	Kuhinja	k.pločice	jupol	k.pločice	4.36
4	Spavaća soba	parket	jupol	jupol	9.51
5	Spavaća soba	parket	jupol	jupol	13.44
6	Kupatilo	k.pločice	jupol	k.pločice	3.69
7	Terasa	tavela			55.43
UKUPNO D					8.67

Jednosoban J					
1	Predsobije	k.pločice	jupol	jupol	4.84
2	Dnevna soba sa trpezarijom	parket	jupol	jupol	18.61
3	Kuhinja	k.pločice	jupol	k.pločice	5.31
4	Spavaća soba	parket	jupol	jupol	12.32
5	Kupatilo	k.pločice	jupol	k.pločice	4.30
6	Terasa	tavela			45.38
UKUPNO J					6.20

Jednosoban J'					
1	Predsobije	k.pločice	jupol	jupol	4.83
2	Dnevna soba sa trpezarijom	parket	jupol	jupol	17.65
3	Kuhinja	k.pločice	jupol	k.pločice	5.38
4	Spavaća soba	parket	jupol	jupol	10.64
5	Kupatilo	k.pločice	jupol	k.pločice	3.37
6	Terasa	tavela			41.87
UKUPNO J'					8.75

Jednosoban J1					
1	Predsobije	k.pločice	jupol	jupol	4.21
2	Dnevna soba sa trpezarijom	parket	jupol	jupol	17.87
3	Kuhinja	k.pločice	jupol	k.pločice	4.44
4	Spavaća soba	parket	jupol	jupol	12.59
5	Kupatilo	k.pločice	jupol	k.pločice	3.87
6	Terasa	tavela			42.98
UKUPNO J1					7.73

Garsonjera G					
1	Predsobije	k.pločice	jupol	jupol	2.37
2	Dnevna soba sa trpezarijom	parket	jupol	jupol	16.33
3	Kuhinja	k.pločice	jupol	k.pločice	3.57
4	Kupatilo	k.pločice	jupol	k.pločice	2.63
5	Terasa	tavela			25.20
UKUPNO G					8.85

Zajednicke komunikacije					
1	Stepenišni prostor	granitna ker.	jupol	jupol	26.63
2	Hodnik	granitna ker.	jupol	jupol	29.65
UKUPNO Zajednicke komunikacije					56.28

UKUPNO IV SPRAT neto (NRA - neto površina prostorija)					412.41
UKUPNO IV SPRAT bruto (GFA bruto površina podova + NLA nekorisna površina etaže)					476.81

Struktura stanova	garsonjere			jednosobni		dvosobni		trosobni		ukupno
	1	5	1	1	1	1	1	1		
UKUPNO										

LEGENDA MATERIJALA:

	armirani beton		blok opeka		sipreks+demit
	gips-karton		a.b.+demit		

PROJEKTANT: ARHITEKTONSKI ATELJE D.O.O. Bulvar revolucije 50/7, Podgorica, Crna Gora. arh.atelje@com.me, www.arhitektonskiatelje.com, +382 20 245 647

INVESTITOR: ČELEBIĆ D.O.O. Podgorica, ČELEBIĆ INVEST A.D. Podgorica.

Objekat: Objekat višeporodičnog stanovanja sa djelatnostima

Glavni inženjer: dr Mladen Đurović, dipl.inž.arh.

Odgovorni inženjer: dr Mladen Đurović, dipl.inž.arh.

Saradnici:

Lokacija: Urbanistička parcela broj "3-10" broj 3 u zahvatu DUP-a "Radoje Đakić" - izmjene i dopune u Podgorica

Vrsta tehničke dokumentacije: Idejno rješenje

Dio tehničke dokumentacije: Razmjera: 1:50, Br. priloga: Br. strane:

Prilog: Osnova IV sprata

Datum izrade i M.P.: Jul, 2019 god.

Datum revizije i M.P.:

OSNOVA V SPRATA R 1: 50

r.b.	Naziv prostorije	pod	plafon	zid	NRA / m ²
Jednosoban J2					
1	Predstobije	k.pločice	jupol	jupol	4.45
2	Dnevna soba sa trpezarijom	parket	jupol	jupol	16.61
3	Kuhinja	k.pločice	jupol	k.pločice	4.85
4	Spavaća soba	parket	jupol	jupol	15.36
5	Kupatilo	k.pločice	jupol	k.pločice	3.40
6	Terasa	tavela			44.65
UKUPNO J2					94.11

Jednosoban J3					
1	Predstobije	k.pločice	jupol	jupol	4.32
2	Dnevna soba sa trpezarijom	parket	jupol	jupol	22.65
3	Kuhinja	k.pločice	jupol	k.pločice	5.73
4	Spavaća soba	parket	jupol	jupol	12.00
5	Kupatilo	k.pločice	jupol	k.pločice	3.57
6	Terasa	tavela			48.27
UKUPNO J3					7.32

Dvosoban D					
1	Predstobije	k.pločice	jupol	jupol	5.24
2	Dnevna soba sa trpezarijom	parket	jupol	jupol	19.25
3	Kuhinja	k.pločice	jupol	k.pločice	4.36
4	Spavaća soba	parket	jupol	jupol	9.51
5	Spavaća soba	parket	jupol	jupol	13.44
6	Kupatilo	k.pločice	jupol	k.pločice	3.69
7	Terasa	tavela			55.49
UKUPNO D					8.67

Jednosoban J					
1	Predstobije	k.pločice	jupol	jupol	4.84
2	Dnevna soba sa trpezarijom	parket	jupol	jupol	18.61
3	Kuhinja	k.pločice	jupol	k.pločice	5.31
4	Spavaća soba	parket	jupol	jupol	12.32
5	Kupatilo	k.pločice	jupol	k.pločice	4.30
6	Terasa	tavela			45.38
UKUPNO J					6.20

Jednosoban J'					
1	Predstobije	k.pločice	jupol	jupol	4.83
2	Dnevna soba sa trpezarijom	parket	jupol	jupol	17.65
3	Kuhinja	k.pločice	jupol	k.pločice	5.38
4	Spavaća soba	parket	jupol	jupol	10.64
5	Kupatilo	k.pločice	jupol	k.pločice	3.37
6	Terasa	tavela			41.87
UKUPNO J'					8.75

Jednosoban J1					
1	Predstobije	k.pločice	jupol	jupol	4.21
2	Dnevna soba sa trpezarijom	parket	jupol	jupol	17.87
3	Kuhinja	k.pločice	jupol	k.pločice	4.44
4	Spavaća soba	parket	jupol	jupol	12.59
5	Kupatilo	k.pločice	jupol	k.pločice	3.87
6	Terasa	tavela			42.98
UKUPNO J1					7.73

Garsonjera G					
1	Predstobije	k.pločice	jupol	jupol	2.37
2	Dnevna soba sa trpezarijom	parket	jupol	jupol	16.33
3	Kuhinja	k.pločice	jupol	k.pločice	3.57
4	Kupatilo	k.pločice	jupol	k.pločice	2.93
5	Terasa	tavela			25.20
UKUPNO G					8.85

Zajednicke komunikacije					
1	Stepenišni prostor	granitna ker.	jupol	jupol	26.63
2	Hodnik	granitna ker.	jupol	jupol	29.65
UKUPNO Zajednicke komunikacije					56.28

UKUPNO V SPRAT neto (NRA - neto površina prostorija)					412.41
UKUPNO V SPRAT bruto					476.81

Struktura stanova	garsonjere	jednosobni	dvosobni	trosobni	ukupno
	1	5	1		7

LEGENDA MATERIJALA:

	amirani beton		siporeks+demit
	blok opeka		a.b.+demit
	gips-karton		

PROJEKTANT:
ARHITEKTONSKI ATELJE D.O.O.
Bulevar revolucije 50/7,
Podgorica, Crna Gora
arh.atelejd@com.me
www.arhitektonskiateleje.com
+382 20 245 647

INVESTITORI:
ČELEBIĆ D.O.O. Podgorica,
ČELEBIĆ INVEST A.D. Podgorica,

Objekat: Objekat višeporodičnog stanovanja sa dijelastimom
Lokacija: Urbanišćka parcela broj "3-10" broj 3 u zahvatu DUP-a "Radnje Daku" - izmjene i dopune u Podgorica

Glavni inženjer: dr Mladen Đurović, dipl.inž.arh.
Idejno rješenje

Drugi inženjer: dr Mladen Đurović, dipl.inž.arh.
Dio tehničke dokumentacije:

Saradnici:
Prilog: Osnova V sprata
Razmjera: 1:50
Br. priloga: Br. strane:

Datum izdavanja / M.P.: Jul, 2019 god. **Datum revizije / M.P.:**

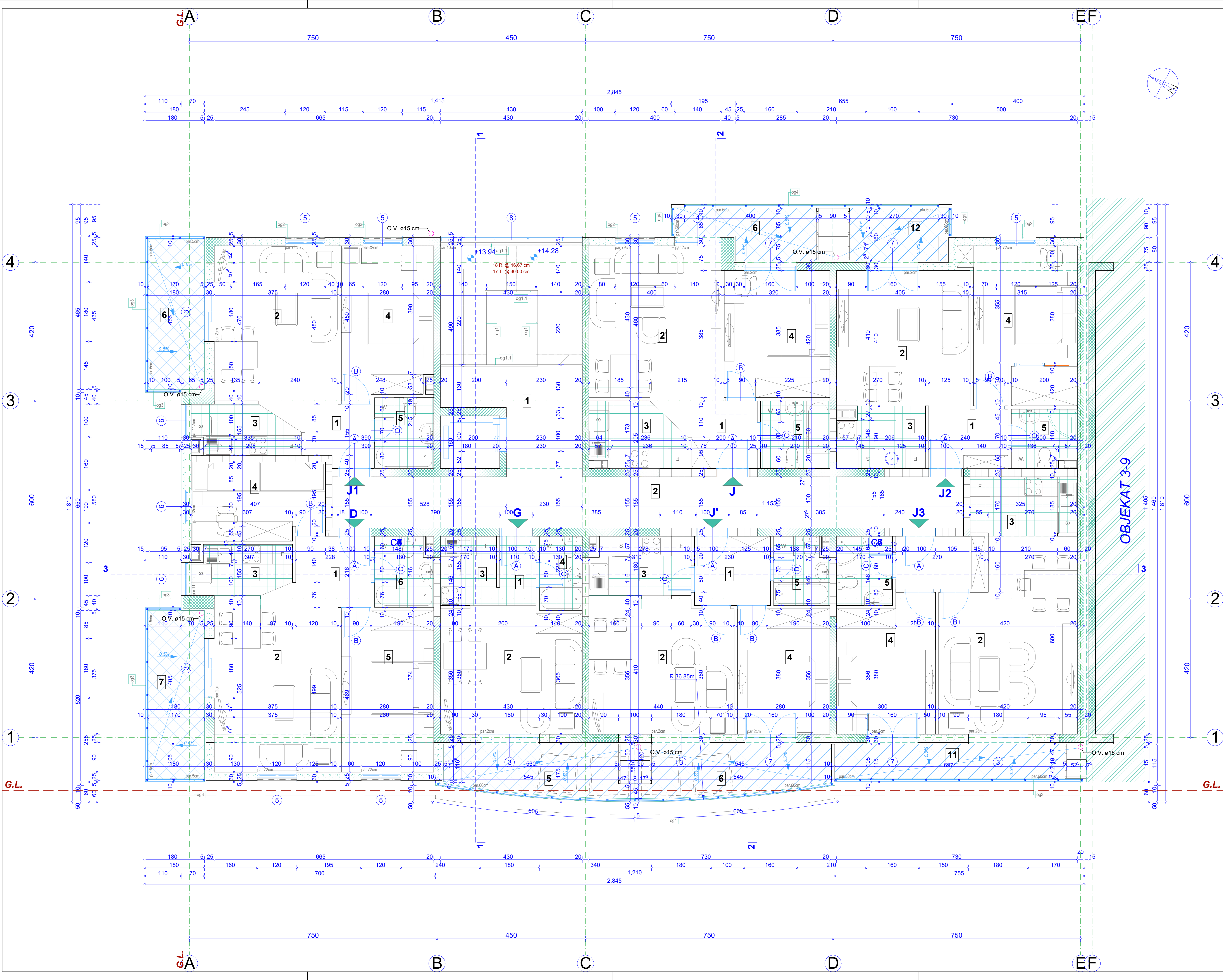

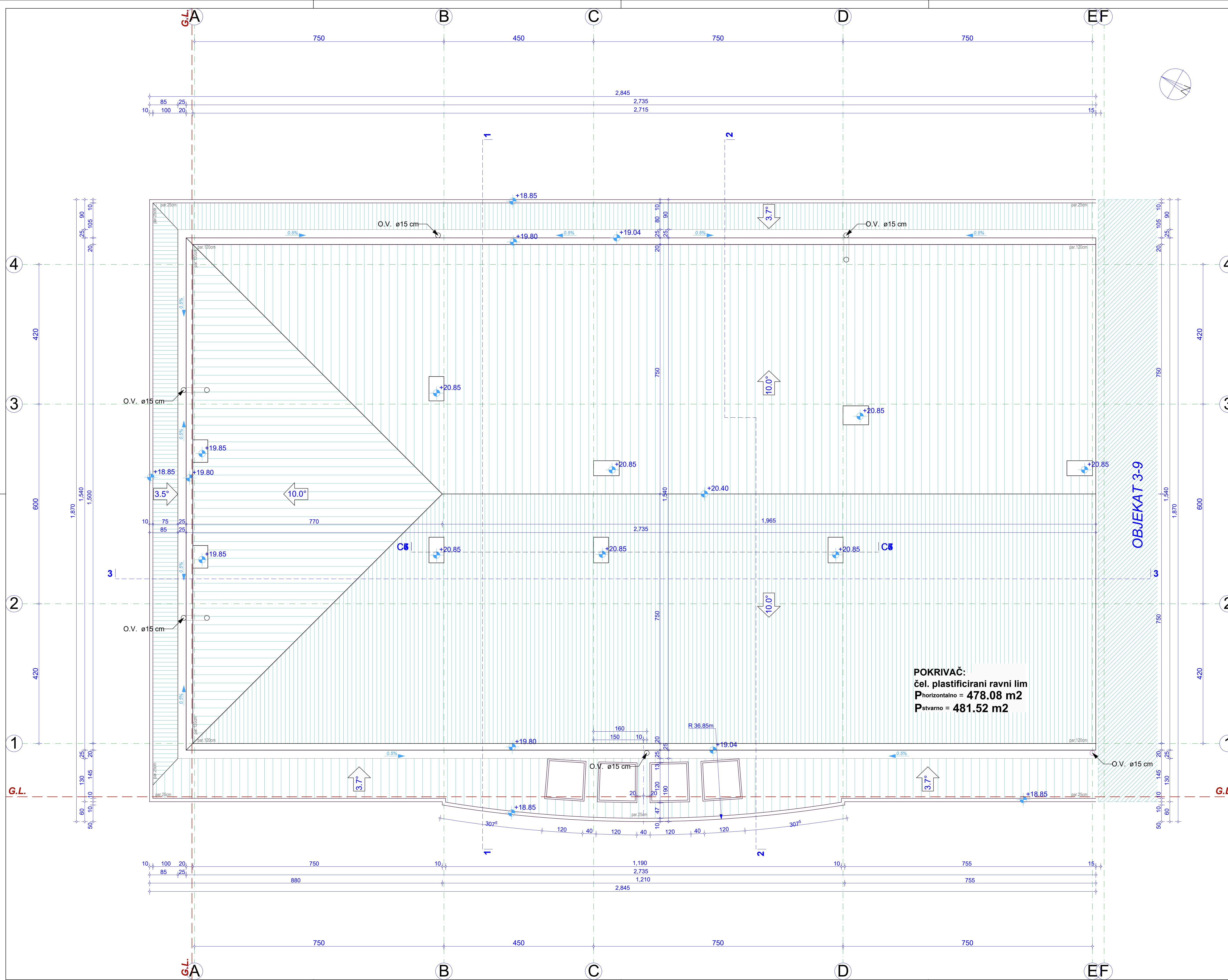

POKRIVAČ:
 čel. plastificirani ravni lim
 P_{horizontalno} = 478.08 m²
 P_{stvarno} = 481.52 m²

OSNOVA KROVNIH RAVNI R 1:50

PROJEKTANT: ARHITEKTONSKI ATELJE D.O.O. Bulevar revolucije 507, Podgorica, Crna Gora arh.ateleji@jg.com.me www.arhitektonskiateleje.com +382 20 245 647		INVESTITORI: ČELEBIĆ D.O.O. Podgorica, ČELEBIĆ INVEST A.D. Podgorica,	
Objekat: Objekat višeporodičnog stanovanja sa djelatnostima		Lokacija: Urbanistička parcela broj "3-10" broj 3 u zahvatu DUP-a "Raduje Dakić" - izmjene i dopune u Podgorica	
Glavni inženjer: dr Mladen Đurović, dipl.inž.arh.		Vrsta tehničke dokumentacije: Idejno rješenje	
Odgovorni inženjer: dr Mladen Đurović, dipl.inž.arh.		Dio tehničke dokumentacije:	Razmjera: 1:50
Saradnici:		Prilog:	Br. priloga: Br. strana:
Datum izrade i M.P.:		Datum revizije i M.P.:	
Jul, 2019 god.			

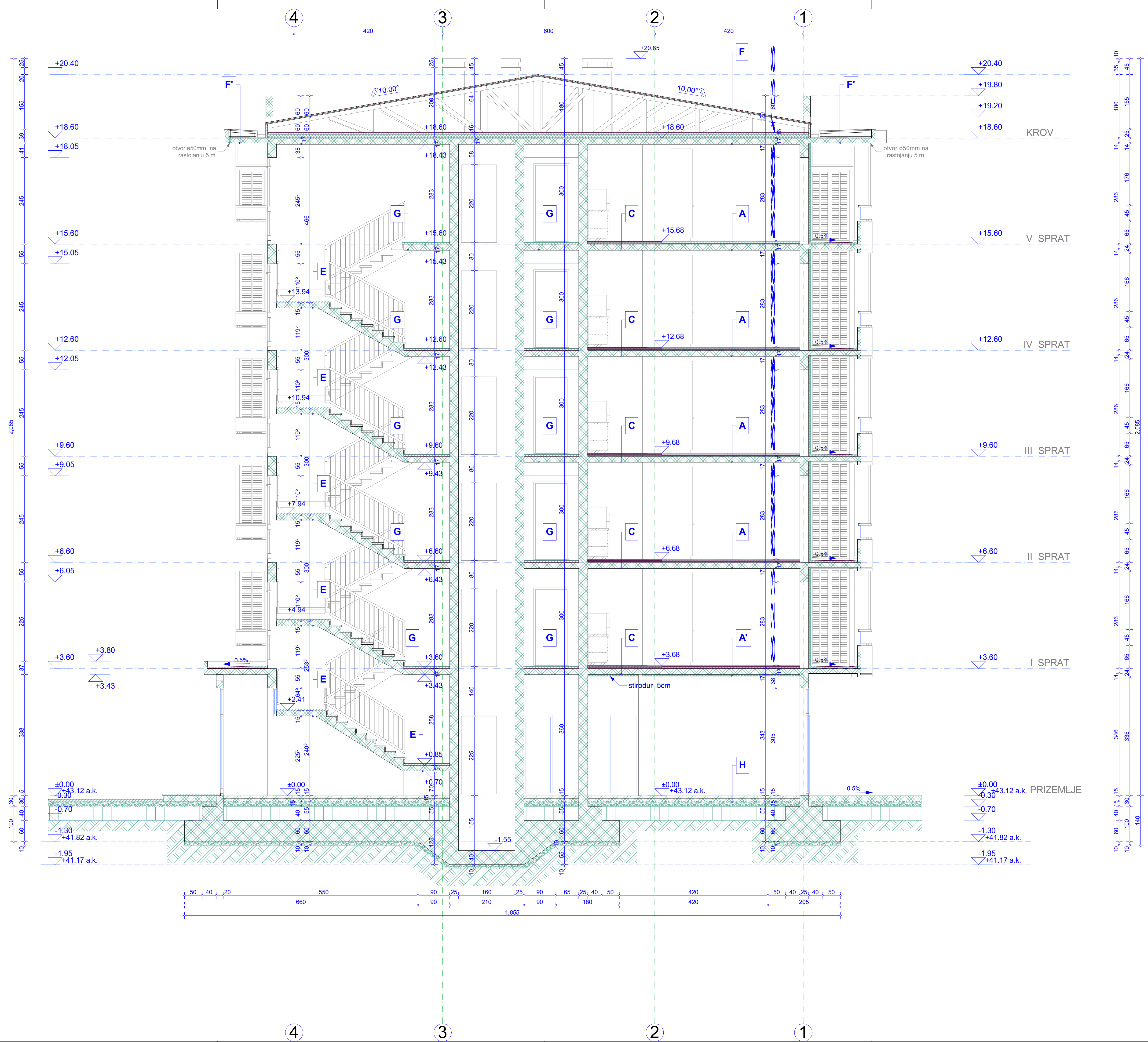

PROJEKTANT: ARHITEKTONSKI ATELJE D.O.O. Bulevar revolucije 507, Podgorica, Crna Gora arh.atelejd@com.me www.arhitektonskiateleje.com +382 20 245 647		INVESTITORI: ĆELEBIĆ D.O.O. Podgorica, ĆELEBIĆ INVEST A.D. Podgorica,	
Objekat: Objekat višeporodičnog stanovanja sa djelatnošćima		Lokacija: Urbanistička parcela broj "3-10" broj 3 u zahvatu DUP-a "Radoje Dakić" - izmjene i dopune u Podgorica	
Glavni inženjer: dr Mladen Đurović, dipl.inž.arh.		Vrsta tehničke dokumentacije: Idejno rješenje	
Odgovorni inženjer: dr Mladen Đurović, dipl.inž.arh.		Dio tehničke dokumentacije:	Razmjera: 1 : 50
Saradnici:		Prilog:	Br. priloga: Br. strana:
Datum izrade i M.P.:		Datum revizije i M.P.:	
Jul, 2019 god.		Presjek 1-1	

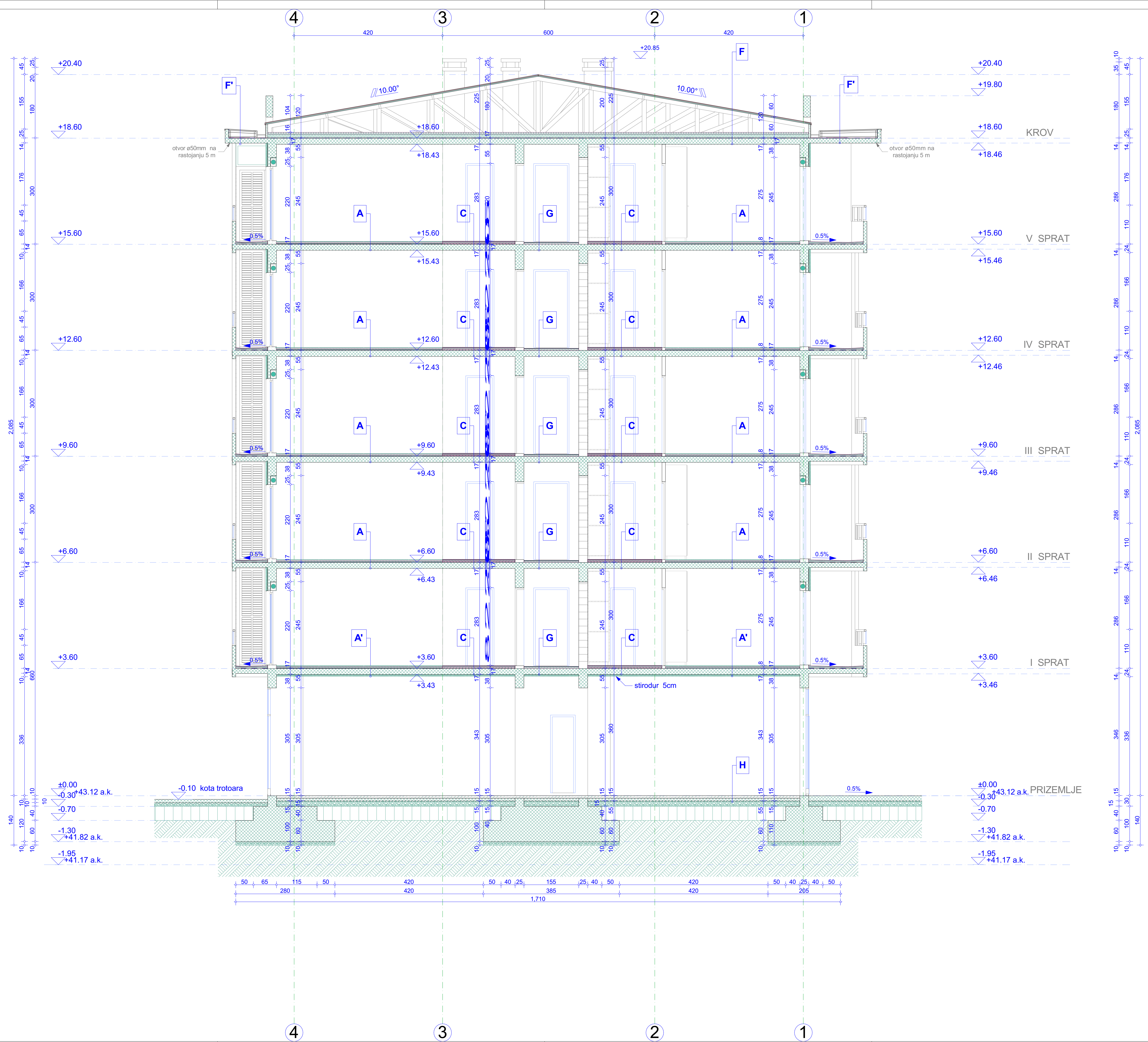

PROJEKTANT: ARHITEKTONSKI ATELJE D.O.O. Bulevar revolucije 50/7, Podgorica, Crna Gora arh.ateleje@jg.com.me www.arhitektonskiateleje.com +382 20 245 647		INVESTITORI: ĆEBEVIĆ D.O.O. Podgorica, ĆEBEVIĆ INVEST A.D. Podgorica,	
Objekat: Objekat višeporodičnog stanovanja sa djelatnostima		Lokacija: Urbanistička parcela broj "3-10" broj 3 u zahvatu DUP-a "Radoje Dakić" - izmjene i dopune u Podgorica	
Glavni inženjer: dr Mladen Đurović, dipl.inž.arh.		Idejno rješenje	
Odgovorni inženjer: dr Mladen Đurović, dipl.inž.arh.		Dio tehničke dokumentacije:	Razmjera: 1 : 50
Saradnici:		Prilog:	Br. priloga: Br. strane:
Datum izrade / M.P.:		Datum revizije / M.P.:	
Jul, 2019 god.			

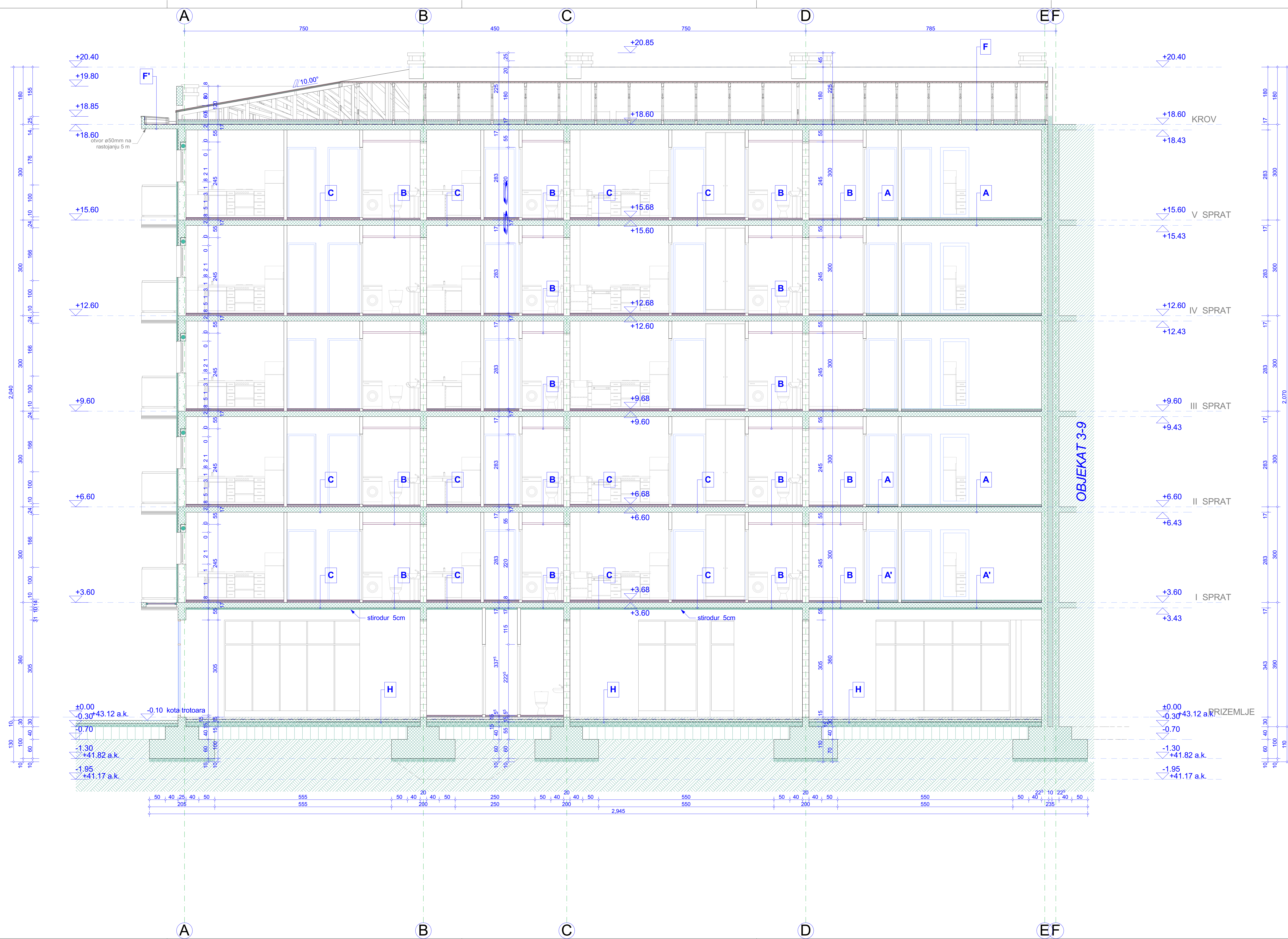

PROJEKTANT: ARHITEKTONSKI ATELJE D.O.O. Bulevar revolucije 50/7, Podgorica, Crna Gora arh.atelje@com.me www.arhitektonskiatelje.com +382 20 245 647		INVESTITOR: ĆELEBIĆ D.O.O. Podgorica, ĆELEBIĆ INVEST A.D. Podgorica,	
Objekat: Objekat višeporodičnog stanovanja sa djelatnostima		Lokacija: Urbanistička parcela broj "3-10" broj 3 u zahvatu DUP-a "Radoje Đakić" izmjene i dopune u Podgorica	
Glavni inženjer: dr Mladen Đurović, dipl.inž.arh.		Vrsta tehničke dokumentacije: Idejno rješenje	
Odgovorni inženjer: dr Mladen Đurović, dipl.inž.arh.		Dio tehničke dokumentacije: Prilog:	
Saradnici:		Prilog: Presjek 3-3	
Datum izrade / M.P.:		Datum revizije / M.P.:	
Jul, 2019 god.			

Razmjera: 1:50
 Br. priloga: Br. strane:



PROJEKTANT: ARHITEKTONSKI ATELJE D.O.O. Bulevar revolucije 507, Podgorica, Crna Gora arh.ateleje@com.me www.arhitektonskiateleje.com +382 20 245 647			INVESTITOR: ČELEBIĆ D.O.O. Podgorica, ČELEBIĆ INVEST A.D. Podgorica,	
Objekat: Objekat višeporodičnog stanovanja sa djelatnostima			Lokacija: Urbanistička parcela broj "3-10" broj 3 u zahvatu DUP-a "Rađoje Dakić" - izmjene i dopune u Podgorica	
Glavni inženjer: dr Mladen Đurović, dipl.inž.arh.		Ideljno rješenje		
Odgovorni inženjer: dr Mladen Đurović, dipl.inž.arh.		Diо tehničke dokumentacije:	Razmjera: 1 : 50	
Saradnici:		Prilog:	Br. priloga / Br. strane:	
Datum izrade / M.P.:		Datum revizije / M.P.:		
Jul, 2019 god.				



PROJEKTANT: ARHITEKTONSKI ATELJE D.O.O. Bulevar revolucije 50/7, Podgorica, Crna Gora arh.atelje@t-com.me www.arhitektonskiatelje.com +382 20 245 647		INVESTITORI: ČELEBIĆ D.O.O. Podgorica, ČELEBIĆ INVEST A.D. Podgorica,	
Objekat: Objekat višeporodičnog stanovanja sa djelatnostima		Lokacija: Urbanistička parcela broj " 3-10 " broj 3 u zahvatu DUP-a "Radoje Dakić " izmjene i dopune u Podgorica	
Glavni inženjer: dr Mladen Đurović, dipl.inž.arh.		Vrsta tehničke dokumentacije: Idejno rješenje	
Odgovorni inženjer: dr Mladen Đurović, dipl.inž.arh.		Dio tehničke dokumentacije:	Razmjera: 1 : 50
Saradnici:		Prilog:	Br. priloga / Br. strana: Sjeverozapadna fasada
Datum izrade i M.P.:		Datum revizije i M.P.:	
Jul, 2019 god.			

FE

D

C

B

A

OBJEKAT 3-9



JUGOZAPADNA FASADA

R 1:50

PROJEKTANT:

ARHITEKTONSKI ATELJE D.O.O.
 Bulevar revolucije 507,
 Podgorica, Crna Gora
 arh.ateleje@t-com.me
 www.arhitektonskiateleje.com
 +382 20 245 647



INVESTITOR:

ČELEBIĆ D.O.O. Podgorica,
 ČELEBIĆ INVEST A.D. Podgorica,

Objekat:

Objekat višeporodičnog stanovanja sa
 djelatnoštinama

Lokacija:

Urbanistička parcela broj "3-10" broj 3 u zahvatu DUP-a
 "Rađoje Dakić" - izmjene i dopune u Podgorica

Glavni inženjer:

dr Mladen Đurović, dipl.inž.arh.

Vrsta tehničke dokumentacije:

Idejno rješenje

Odgovorni inženjer:

dr Mladen Đurović, dipl.inž.arh.

Do tehničke dokumentacije:

1:50

Saradnici:

Prilog:

Br. priloga: Br. strane:

Sjeveroistočna fasada

Datum izrade / M.P.:

Datum revizije / M.P.:

3D PRIKAZ

















