



štambijl projektanta	štambijl revidenta
----------------------	--------------------

INVESTITOR: **RADINOVIĆ COMPANY**

OBJEKAT: **POLJOPRIVREDNI OBJEKATI - HALE ZA TOV PILIĆA SA KOTLARNICOM**

LOKACIJA: **KO "DONJI KOKOTI", PODGORICA
katastarska parcela br.1566/23**

VRSTA TEHNIČKE
DOKUMENTACIJE: **IDEJNO RJEŠENJE**

PROJEKTANT: **"URBI.PRO" d.o.o. Podgorica,
Ul. Radosava Burića**

ODGOVORNO LICE: **Dušan Džudović, dip.ing.arh.**

VODEĆI PROJEKATNT: **Dušan Džudović, dipl.ing.arh,br.lic.UPI 107/7-708/2**

štambijl organa nadležnog za izdavanje građevinske dozvole



INVESTITOR: RADINOVIĆ COMPANY

OBJEKAT: POLJOPRIVREDNI OBJEKTI - HALE ZA
TOV PILIĆA SA KOTLARNICOM

LOKACIJA: KO "DONJI KOKOTI", PODGORICA
katastarska parcela br.1566/23

FAZA: IDEJNO RJEŠENJE

IDEJNO RJEŠENJE
ARHITEKTURE: "URBI-PRO", d.o.o. Podgorica
ODGOVORNI PROJEKTANT ARHITEKTURE:
Arh. Dušan Džudović, dipl. ing.

Podgorica,
Septembar 2019.god.

Direktor:

Arh. Dušan Džudović, dipl. ing.

SADRŽAJ DOKUMENTACIJE UZ IDEJNO RJEŠENJE ARHITEKTURE

OPŠTA DOKUMENTACIJA

1. Ugovor o poslovno tehničkoj saradnji
2. Izvod iz centralnog registra privrednih subjekata Crne Gore
3. Licenca preduzeća – projektne organizacije
4. Licenca vodećeg/odgovornog projektanta
5. Potvrda o članstvu Inženjerske komore Crne Gore
6. Polisa osiguranja od odgovornosti
7. Rješenje o imenovanju vodećeg projektanta
8. Rješenje o imenovanju odgovornog projektanta faze
9. Izjava odgovornog projektanta da je tehnička dokumentacija urađena u skladu sa važećim propisima
10. Projektni zadatka
11. Urbanističko tehnički uslovi
13. Posjedovni list
14. Kopija plana
15. Tehnički opis

GRAFIČKA DOKUMENTACIJA

01. Situacija R=1:250

OBJEKAT BR. 1 - HALA ZA TOV PILIĆA

Osnova temelja	R 1 : 100
Osnova prizemlja	R 1 : 100
Osnova krova	R 1 : 100
Presjek „A-A“	R 1 : 100
Presjek „B-B“	R 1 : 100
Prednja fasada	R 1 : 100
Zadnja fasada	R 1 : 100
Bočna fasada1	R 1 : 100
Bočna fasada2	R 1 : 100
Perspektivni prikaz	R 1 : /
Šeme stolarije i bravarije	R 1 : 25

OBJEKAT BR. 2 - HALA ZA TOV PILIĆA

Osnova temelja	R 1 : 100
Osnova prizemlja	R 1 : 100
Osnova krova	R 1 : 100
Presjek „A-A“	R 1 : 100
Presjek „B-B“	R 1 : 100
Prednja fasada	R 1 : 100
Zadnja fasada	R 1 : 100
Bočna fasada1	R 1 : 100

Bočna fasada2	R 1 : 100
Perspektivni prikaz	R 1 : /
Šeme stolarije i bravarije	R 1 : 25

OBJEKAT BR. 3 - KOTLARNICA

Osnova temelja	R 1 : 100
Osnova prizemlja	R 1 : 100
Osnova krova	R 1 : 100
Presjek „A-A“	R 1 : 100
Presjek „B-B“	R 1 : 100
Prednja fasada	R 1 : 100
Zadnja fasada	R 1 : 100
Bočna fasada1	R 1 : 100
Bočna fasada2	R 1 : 100
Perspektivni prikaz	R 1 : /
Šeme stolarije i bravarije	R 1 : 25

OBJEKAT BR. 5 - HALA ZA TOV PILIĆA-rekonstrukcija krova

Osnova temelja	R 1 : 100
Osnova prizemlja	R 1 : 100
Osnova krova	R 1 : 100
Presjek „A-A“	R 1 : 100
Presjek „B-B“	R 1 : 100
Prednja fasada	R 1 : 100
Zadnja fasada	R 1 : 100
Bočna fasada1	R 1 : 100
Bočna fasada2	R 1 : 100
Perspektivni prikaz	R 1 : /
Šeme stolarije i bravarije	R 1 : 25

Postojeće stanje

Osnova prizemlja	R 1 : 100
Osnova krova	R 1 : 100
Presjek „A-A“	R 1 : 100
Bočna fasada	R 1 : 100

OBJEKAT BR. 6 - HALA ZA TOV PILIĆA-rekonstrukcija krova

Osnova temelja	R 1 : 100
Osnova prizemlja	R 1 : 100
Osnova krova	R 1 : 100
Presjek „A-A“	R 1 : 100
Presjek „B-B“	R 1 : 100
Prednja fasada	R 1 : 100
Zadnja fasada	R 1 : 100



Bočna fasada1	R 1 : 100
Bočna fasada2	R 1 : 100
Perspektivni prikaz	R 1 : /
Šeme stolarije i bravarije	R 1 : 25
<u>Postojeće stanje</u>	
Osnova prizemlja	R 1 : 100
Osnova krova	R 1 : 100
Presjek „A-A“	R 1 : 100
Bočna fasada	R 1 : 100



OPŠTA DOKUMENTACIJA



UGOVOR
ZA IZRADU IDEJNOG RJEŠENJA POLJOPRIVREDNIH OBJEKATA - HALE ZA
TOV PILIĆA SA KOTLARNICOM
na Kat. parceli 1566/23, KO Donji Kokoti, Opština Podgorica

između:

- 1. URBI.PRO, d.o.o., Podgorica, Ulica Radosava Burića, 81000, Podgorica, koga zastupa Dušan Džudović, dipl.ing.arh.**
- i**
- 2. RADINOVIĆ COMPANY (u daljem tekstu Investitor)**

PREDMET UGOVORA

Član 1.

Predmet ugovora je izrada **IDEJNOG RJEŠENJA POLJOPRIVREDNIH OBJEKATA - HALE ZA TOV PILIĆA SA KOTLARNICOM** u Podgorici.

Tehnička dokumentacija će se raditi u skladu sa odredbama Zakona o uređenju prostora i izgradnji objekata (Sl. listCGbr. 51/08), Izmjenama i dopunama Zakona o uređenju prostora i izgradnji objekata (Sl. listCGbr. 40/10, 34/11, 47/11, 35/13, 39/13) i Pravilnikom o načinu izrade, razmjeri i bližoj sadržini tehničke dokumentacije.

Član 2.

Projektant garantuje da posao iz predmeta ovog ugovora izradi u svemu prema odredbama Zakona o uređenju prostora i izgradnji objekata (Sl. List CG, br. 51/08, 34/11, 35/13), Pravilnika o načinu izrade, razmjeri i bližoj sadržini tehničke dokumentacije, normativima i standardima koji se primjenjuju prilikom izrade tehničke dokumentacije predmetne vrste, kao i sa ponudom projektanta koja je predhodila ovom Ugovoru.

Tehnička dokumentacija IDEJNOG RJEŠENJA, shodno dostavljenoj ponudi, sadrži sljedeće faze:

- **IDEJNO RJEŠENJE ARHITEKTURE,**

Član 3.



Projektant se obavezuje da tehničku dokumentaciju uradi kvalitetno i na vrijeme, poštujući savremena dostignuća tehnologije. Takođe se obavezuje da u okviru ugovorene cijene preda Investitoru predmetnu dokumentaciju iz člana 1. ovog Ugovora u 3 (tri) primjerka u analognoj formi i 7 (sedam) primjeraka u digitalnoj formi.

Član 4.

Rok za izradu IDEJNOG RJEŠENJA je 45 dana od dana potpisivanja ugovora za izradu tehničke dokumentacije.

Član 5.

U slučaju da projektant neopravdano kasni sa predajom ugovorene dokumentacije više od 7 dana investitor stiče pravo da uz predhodno obavještenje projektanta jednostavno raskine ugovor i angažuje drugog projektanta.

Član 6.

Investitor i projektant su saglasni da će se na sve što nije predviđeno odredbama ovog ugovora primjenjivati odredbe zakona o obligacionim odnosima.

Član 7.

U slučaju spora po odredbama ovog ugovora nadležan je privredni sud u Podgorici.

Ovaj ugovor je sačinjen u 4(četiri) istovjetna primjerka od kojih svaka ugovorna strana zadržava po 2 primjerka.

PROJEKTANT:

"URBI.PRO" d.o.o.

PODGORICA

Direktor:

Dušan Džudović, dipl.ing.arh

INVESTITOR:

RADINOVIĆ COMPANY

PODGORICA



CRNA GORA
MINISTARSTVO FINANSIJA CRNE GORE
PORESKA UPRAVA
CENTRALNI REGISTAR PRIVREDNIH SUBJEKATA
U Podgorici, dana 26.3.2018. god.

Podaci o registovanom privrednom subjektu

Registarski broj: 50738185
Matični broj: 03059847
Broj izmjene: 2
Naziv: DRUŠTVO SA OGRANIČENOM ODGOVORNOŠĆU "URBI.PRO" PODGORICA
Status: Aktivan
Stari registarski broj:
Djelatnost: 7112 Inženjerske djelatnosti i tehničko savjetovanje
Skraćeni naziv: URBI.PRO
Adresa za prijem službene pošte: RADOSAVA BURIĆA PODGORICA
Adresa sjedišta: RADOSAVA BURIĆA PODGORICA
Datum registracije: 14.8.2015. god.
Datum promjene: 23.3.2018. god.

Izdato: 26.3.2018. god.



NAČELNICA

Dušanka Vujisić

za Perunić M.



IZVOD IZ CENTRALNOG REGISTRA PRIVREDNIH SUBJEKATA PORESKE UPRAVE

Registarski broj 5 - 0738185 / 002
PIB: 03059847

Datum registracije: 14.08.2015.
Datum promjene podataka: 23.03.2018.

DRUŠTVO SA OGRANIČENOM ODGOVORNOŠĆU "URBI.PRO" PODGORICA

Broj važeće registracije: /002

Skraćeni naziv: URBI.PRO
Telefon:
eMail:
Datum zaključivanja ugovora: 13.08.2015.
Datum donošenja Statuta: 13.08.2015. Datum promjene Statuta: 21.03.2018.
Adresa glavnog mjesta poslovanja: RADOSAVA BURIĆA PODGORICA
Adresa za prijem službene pošte: RADOSAVA BURIĆA PODGORICA
Adresa sjedišta: RADOSAVA BURIĆA PODGORICA
Pretežna djelatnost: 7112 Inženjerske djelatnosti i tehničko savjetovanje
Obavljanje spoljno-trgovinskog poslovanja: NIJE UNEŠENO
Oblik svojine: Privatna
Porijeklo kapitala: Domaći
Upisani kapital: 1,00Euro (Novčani 1,00Euro, nenovčani Euro)

OSNIVAČI:

DUŠAN DŽUDOVIĆ 2808977212981 CRNA GORA

Uloga: Osnivač

Udio: 100% Adresa: MILA RADUNOVIĆA S-2 PODGORICA CRNA GORA

LICA U DRUŠTVU:

DUŠAN DŽUDOVIĆ 2808977212981 CRNA GORA

Adresa: MILA RADUNOVIĆA S-2 PODGORICA CRNA GORA

Uloga: Izvršni direktor

Ovlašćenja u prometu: Neograničeno ()

Ovlašćen da djeluje: POJEDINAČNO ()

Izdato: 26.03.2018 godine u 11:27h



NAČELNICA

21 Dušanka Vujisić
Dušanović M.



**CRNA GORA
MINISTARSTVO FINANSIJA
PORESKA UPRAVA
PODRUČNA JEDINICA PODGORICA**

Broj: 03/8-2-5096/1-2

Podgorica, 02.04.2018. godine

Na osnovu člana 6 Zakona o poreskoj administraciji («Sl. list RCG», br. 65/01,80/04,29/05 i «Sl. list CG» 20/11,28/12 i br.08/15 47/17) a u vezi sa članom 33 Zakona o upravnom postupku («Sl. list CG», br. 56/14, 20/15, 40/16 37/17) na zahtjev « URBI.PRO » DOO, iz Podgorice, PIB 03059847, Poreska uprava Područna jedinica Podgorica, izdaje:

UVJERENJE

Da je poreski obveznik « URBI.PRO » DOO, PIB 03059847, sa sjedištem u Podgorici, Ul. Radosava Burića, zaključno sa 02.04.2018. podnio poreske prijave i prema istim, obračunao obaveze po osnovu:

- poreza i doprinosa na lična primanja, zaključno sa 02/2018. godine, i po tom osnovu nema neizmirene poreske obaveze;
- poreza na dobit pravnih lica, zaključno sa Godišnjom prijavom za 2017. godinu, i po tom osnovu nema neizmirene poreske obaveze;
- porez na dodatu vrijednost zaključno sa 02/2018. godine, i po tom osnovu nema neizmirene poreske obaveze.

Uvjerenje se izdaje na zahtjev poreskog obveznika, a služi mu za učešće u postupku javnih nabavki (čl. 20 i čl. 66 tačka 3. ZJN), i u druge svrhe se ne može upotrijebiti.

Plaćena taksa po tarifnom broju 26 Zakona o administrativnim taksama («Sl. list RCG», br. 55/03...02/06 i «Sl. list CG» br.22/08..., 26/11, 56/13, 45/14,53/16 i 37/17) u iznosu od 5,00 eura.



**NAČELNICA
Stanislava Martinović**

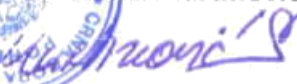



Društvo sa ograničenom odgovornošću
Podgorica



CRNA GORA
GLAVNI GRAD PODGORICA
Uprava lokalnih javnih prihoda
Broj 15-U5-427/18-539/1
Podgorica 26.03.2018. godine

Uprava lokalnih javnih prihoda Glavnog grada Podgorica, na osnovu člana 33 Zakona o upravnom postupku (»Sl. list RCG«, br.56/14, 20/15, 40/16 i 37/17) i člana 66 stav 1 tačka 3 Zakona o javnim nabavkama (»Sl. list CG«, br. 42/11, 57/14, 28/15 i 42/17) i čl. 12 Odluke o organizaciji i načinu rada uprave Glavnog grada (»Sl. list CG- opštinski propisi«, br. 19/13, 32/14, 34/15, 7/16, 27/16, 40/16, 43/16, 47/16, 3/17, 4/17, 8/17 i 27/17) izdaje

U V J E R E N J E

Da je » **URBI.PRO** « **DOO** iz Podgoprice PIB: **03059847** ul. Radosava Burića bb, na dan izdavanja ovog uvjerenja, uredno prijavio, obračunao i izvršio sve obaveze po osnovu poreza i doprinosa i to: porez na nepokretnosti, prirez porezu na dohodak fizičkih lica, lokalne komunalne takse i naknadu za korišćenje opštinskih puteva na teritoriji Glavnog grada-Podgorica.

Uvjerenje se izdaje na zahtjev pomenutog pravnog lica, **radi učestvovanja u postupku javne nabavke**, te se u druge svrhe ne može koristiti.

Za izdavanje ovog uvjerenja naplaćena je taksa u iznosu od 3,50 € shodno tarifnom broju 5 Odluke o lokalnim administrativnim taksama (»Sl.list RCG – opštinski propisi«, br. 4/04 i 7/04 i »Sl.list CG – opštinski propisi«, br. 24/09 i 13/12).

Obradio,
V. Čađenović

Bračević

za **V.D. DIREKTORA**
Milan Šupić, dipl. ecc
Šupić



Crna Gora Ministarstvo pravde

Broj: 05/2-72-3683/18
Podgorica, dana 28.03.2018. godine. A. T.

Na osnovu člana 42 Zakona o odgovornosti pravnih lica za krivična djela, a na zahtjev

Dušan Džudović JMB: 2808977212981

Ministarstvo pravde
izdaje sljedeće

Uvjerenje

da za sljedeće pravno lice:

Naziv: URBI.PRO DOO PODGORICA
Sjedište: Radosava Burića, Podgorica, Crna Gora
Djelatnost: 7112 Inženjerske djelatnosti i tehničko savjetovanje
Registarski broj: 50738185
Matični broj (PIB): 03059847
Ime i prezime odgovornog lica: Dušan Džudović
JMB odgovornog lica: 2808977212981

U kazненоj evidenciji NE POSTOJE podaci o osuđivanosti pravnog lica.

Ovo uvjerenje izdaje se podnosiocu zahtjeva radi: učešća na tenderu

Prijava države primjenjivosti: Crna Gora

Taksa po tarifnom broju 26 Zakona o administrativnim taksama, u iznosu od 5 eura je plaćena.



Generalna direktorica Nataša Radonjić

Potpis odgovornog lica

Ovaj dokument je generisan od strane A. T.
28.03.2018. u 11:39



Crna Gora
Ministarstvo pravde

Broj: 05/2-72-3682/18
Podgorica, dana 28.03.2018. godine. A.T.

Na osnovu člana 123 Krivičnog zakonika i člana 9 stav 1 Uredbe o kaznenoj evidenciji, a na zahtjev

URBI.PRO DOO PODGORICA - Dušan Džudović

Ministarstvo pravde

izdaje sljedeće

Uvjerenje

da za:

Ime: Dušan
Prezime: Džudović
Djevojačko prezime:
Nadimak:
Lažno ime:
Datum rođenja: 28.08.1977.
Mjesto rođenja: Podgorica
Opština rođenja: Podgorica
Država rođenja: Crna Gora
Pol:
Identifikacija osobe JMB (ID): 2808977212989

Lična adresa stanovanja: Mila Radunovića S-2
Prebivalište - mjesto:
Prebivalište - opština: Podgorica
Prebivalište - država: Crna Gora

Privremena adresa stanovanja/boravište:
Boravište - mjesto:
Boravište - opština:
Boravište - država:



Društvo sa ograničenom odgovornošću
Podgorica

Ime i prezime oca: Milosav Džudović

Ime, prezime i djevojačko prezime majke: Dragica Džudović Mikulan

Državljanstvo:

Zanimanje:

U kazenoj evidenciji NE POSTOJE podaci o osuđivanosti lica

Ovo uvjerenje izdaje se podnosiocu zahtjeva radi: učešća na tenderu

Prijava države primjenljivosti: Crna Gora

Taksa po tar.broju 26 Zakona o administrativnim taksama, u iznosu od 5 eura je plaćena

Generalna direktorica Nataša Radonjić

Potpis odgovornog lica

Ovaj dokument je generisan od strane A.T.

28.03.2018. godine



CRNA GORA

MINISTARSTVO ODRŽIVOG RAZVOJA
I TURIZMA

DIREKTORAT ZA INSPEKCIJSKI NADZOR I
LICENCIRANJE
Direkcija za licenciranje
Broj: UPI 107/7-2041/6 i 2042/6
Podgorica, 12.10.2018. godine

»URBI. PRO » D.O.O.

Ulica Radosava Burića bb
PODGORICA

U prilogu ovog akta, dostavlja Vam se rješenje, broj i datum gornji.

OVLAŠĆENO SLUŽBENO LICE
Payčević Nataša



Dostavljeno:
-Naslovu;
-a/a.

MINISTARSTVO ODRŽIVOG RAZVOJA I TURIZMA
DIREKTORAT ZA INSPEKCIJSKI NADZOR
I LICENCIRANJE
Direkcija za licenciranje
Broj: UPI 107/7-2041/6 i 2042/6
Podgorica, 12.10.2018. godine

Ministarstvo održivog razvoja i turizma, rješavajući po dopuni zahtjeva » URBI.PRO« D.O.O.iz Podgorice, za izmjenu rješenja ovog ministarstva, br. UPI 107/7-2041/2 od 11.04.2018.godine kojim je izdata licenca projektanta i izvođača radova, na osnovu člana 135 st. 1 i 2 Zakona o planiranju prostora i izgradnji objekata ("Službeni list Crne Gore" br. 64/17), a u vezi člana 122 stav 1 Zakona i člana 46 stav 1 Zakona o upravnom postupku ("Službeni list Crne Gore" br. 56/14, 20/15, 40/16 i 37/17), donosi

R J E Š E N J E

1. IZDAJE SE » URBI.PRO« D.O.O.iz Podgorice, LICENCA projektanta i izvođača radova.
2. Ova Licenca se izdaje na 5 (pet) godina.

O b r a z l o ž e n j e

Aktom, br.UPI 107/7-2041/4 i br. 107/7-2042/4 od 17.09.2018.godine, » URBI.PRO« D.O.O.iz Podgorice, obratilo se ovom ministarstvu dopunom zahtjeva za izmjenu rješenja ovog ministarstva, br. UPI 107/7-2041/2 od 11.04.2018.godine, kojim je imenovanom privrednom društvu izdata licenca projektanta i izvođača radova, na način što će se u obrazloženju rješenja, umjesto Čelebić Branislava, diplomiranog mašinskog inženjera, odsjek za hidroenergetiku, iz Podgorice, kojim je rješenjem ovog ministarstva, br. UPI 107/7-1367/2 od 02.04.2018.godine, izdata licenca ovlaštenog inženjera za obavljanje djelatnosti izrade tehničke dokumentacije i građenja objekta, shodno sporazumnom raskidu radnog odnosa sa imenovanim, br. 976-1/18 od 14.09.2018.godine, unese licenca ovlaštenog inženjera Vuka Kasalice, diplomiranog mašinskog inženjera – smjer: primijenjena mehanika i konstruisanje, iz Podgorice, shodno rješenju ovog ministarstva, br. UPI 107/7-876/2 od 14.05.2018.godine. Dopuna zahtjeva imenovanih se odnosi takođe i na brisanje u obrazloženju istog rješenja, licence Nade Brajović, diplomiranog građevinskog inženjera, saobraćajni smjer, iz Podgorice, shodno rješenju Ministarstva održivog razvoja i turizma, broj UPI 107/7-707/2 od 03.04.2018.godine, kojim je imenovanoj izdata licenca ovlaštenog inženjera za obavljanje djelatnosti izrade tehničke dokumentacije i građenja objekta, a shodno sporazumnom raskidu radnog odnosa, br. 975-1/18 od 14.09.2018.godine i unošenje u obrazloženje istog, licence ovlaštenog inženjera, Bajković Ivane- diplomiranog inženjera građevinarstva, iz Podgorice, po rješenju ovog ministarstva, br. UPI 101/2175-2039 od 30.05.2018.godine

Uz zahtjev imenovano privredno društvo, dostavilo je ovom ministarstvu sledeće dokaze:

Rješenje Ministarstva održivog razvoja i turizma, broj UPI 107/7-708/2 od 03.04.2018.godine, kojim je Džudović Dušanu, diplomiranom inženjeru arhitekture, iz Podgorice, izdata licenca ovlašćenog inženjera za obavljanje djelatnosti izrade tehničke dokumentacije i građenja objekta; Ugovor o radu, zaključen između poslodavca » URBI.PRO » D.O.O.Podgorica broj: 1/15 od 14.08.2015.godine i Džudović Dušana, kao zaposlenog u imenovano privredno društvo, na neodređeno vrijeme na radno mjesto izvršnog direktora- čl.1 i 2 Ugovora; Rješenje Ministarstva održivog razvoja i turizma, broj UPI 107/7-711/2 od 03.04.2018.godine, kojim je Džudović Aleksandri, diplomiranom inženjeru arhitekture, iz Podgorice, izdata licenca ovlašćenog inženjera za obavljanje djelatnosti izrade tehničke dokumentacije i građenja objekta; Ugovor o radu, zaključen između poslodavca » URBI.PRO » D.O.O.Podgorica broj: 53/15 od 30.09.2015.godine i Džudović Aleksandre, kao zaposlene u imenovano privredno društvo, na neodređeno vrijeme sa punim radnim vremenom, počev od 01.10.2015.godine, na radno mjesto diplomiranog inženjera arhitekture - čl.1 i 2 Ugovora; Rješenje Ministarstva održivog razvoja i turizma, broj UPI 107/7-712/2 od 03.04.2018.godine, kojim je Dimitrova Polikseni diplomiranom inženjeru građevinarstva, iz Podgorice, izdata licenca ovlašćenog inženjera za obavljanje djelatnosti izrade tehničke dokumentacije i građenja objekta; Ugovor o radu, zaključen između poslodavca » URBI.PRO » D.O.O.Podgorica broj: 1168-1/17 od 03.11.2017.godine i Dimitrova Poliksene, kao zaposlene u imenovano privredno društvo, na neodređeno vrijeme sa punim radnim vremenom, počev od 05.11.2017.godine, na radno mjesto diplomiranog inženjera građevinarstva – smjer konstruktivni- čl.1 i 2 Ugovora; Rješenje Ministarstva održivog razvoja i turizma, broj UPI 107/7-78/2 od 26.02.2018.godine, kojim je Perović Snežani, iz Podgorice, diplomiranom inženjeru elektrotehnike-odsjek za energetiku, iz Podgorice, izdata licenca ovlašćenog inženjera za obavljanje djelatnosti izrade tehničke dokumentacije i građenja objekta ; Ugovor o radu, zaključen između poslodavca » URBI.PRO » D.O.O.Podgorica broj: 284-1/18 od 30.03.2018.godine i Perović Snežane, iz Podgorice, kao zaposlene u imenovano privredno društvo, počev od 02.04.2018.godine, na radno mjesto diplomiranog inženjera elektrotehnike - čl.1 i 2 Ugovora; Rješenje Ministarstva održivog razvoja i turizma, broj UPI 107/7-876/2 od 14.05.2018.godine, kojim je Vuku Kasalici, diplomiranom mašinskom inženjeru – smjer: primijenjena mehanika i konstruisanje, iz Podgorice, izdata licenca ovlašćenog inženjera za obavljanje djelatnosti izrade tehničke dokumentacije i građenja objekta; Ugovor o radu, zaključen između poslodavca » URBI.PRO » D.O.O.Podgorica broj: 914-1/18 od 31.08.2018.godine i Kasalice Vuka, kao zaposlenog u imenovano privredno društvo, na radno mjesto diplomiranog inženjera mašinstva i to počev od 01.09.2018.godine - čl.1.2. ; 1.3 i 1.4 Ugovora; Rješenje Ministarstva održivog razvoja i turizma, broj UPI 107/7-707/2 od 03.04.2018.godine, kojim je Bajković Ivani, diplomiranom inženjeru građevinarstva, iz Podgorice, izdata licenca ovlašćenog inženjera za obavljanje djelatnosti izrade tehničke dokumentacije i građenja objekta; Ugovor o radu, zaključen između poslodavca » URBI.PRO » D.O.O.Podgorica broj: 913-1/18 od 31.08.2018.godine i Bajković Ivane, diplomiranog inženjera građevinarstva, iz Podgorice, kao zaposlene u imenovano privredno društvo, na radno mjesto diplomiranog inženjera građevinarstva i to počev od 02.09.2018.godine - čl.1 i 2 Ugovora; Izvod iz Centralnog

Registra Privrednih subjekata Poreske Uprave - Podgorica, Registarski broj: 5-0738185/002 od 26.03.2018.godine, sa pretežnom djelatnošću pod šifrom: 7112: Inženjerske djelatnosti i tehničko savjetovanje.

Ministarstvo održivog razvoja i turizma, razmotrilo je podnijeti zahtjev pa je odlučilo kao u dispozitivu ovog rješenja, a ovo sa sledećih razloga:

Naime, članom 122 stav 1 Zakona o planiranju prostora i izgradnji objekata (»Službeni list Crne Gore « br. 64/17), propisano je da privredno društvo koje izrađuje tehničku dokumentaciju (projektant), odnosno privredno društvo koje gradi objekat (izvođač radova), dužno je da za obavljanje djelatnosti izrade tehničke dokumentacije dijela tehničke dokumentacije, odnosno građenje ili izvođenje pojedinih radova ovlašćeni inženjer može da bude fizičko lice koje obavlja poslove izrade tehničke dokumentacije odnosno građenje ili izvođenje pojedinih vrsta radova na građenju objekta, ima najmanje jednog zaposlenog ovlašćenog inženjera po vrsti projekta, koji izrađuje i to: arhitektonski, građevinski, elektrotehnički i mašinski projekat, odnosno vrsti radova koje izvodi na osnovu tih projekata. Stavom 2 istog člana Zakona, propisano je da obavljanje pojedinih poslova iz stava 1 ovog člana, projektant, odnosno izvođač radova može da obezbijedi na osnovu zaključenog ugovora sa drugim privrednim društvom koje ima zaposlenog ovlašćenog inženjera za određenu vrstu projekta, odnosno radova.

Članom 3 stav 1 tačka 3 Pravilnika o načinu i postupku izdavanja, mirovanja licence i načinu vođenja registra licenci („ Službeni list Crne Gore „ br. 79/17), utvrđene su vrste licenci, a između ostalih i licenca projektanta i izvođača radova, koja se izdaje privrednom društvu za obavljanje djelatnosti izrade tehničke dokumentacije i građenje objekta.

Članom 5 stav 1 tač. 1-2. Pravilnika, utvrđeno je da se u postupku izdavanja licence projektanta, odnosno izvođača radova, provjerava: 1) da li podnosilac zahtjeva u radnom odnosu ima zaposlenog ovlašćenog inženjera i licencu ovlašćenog inženjera.

Članom 137 stav 2 Zakona, propisano je da se licenca za privredno društvo, izdaje se na pet godina.

Rješavajući po predmetnom zahtjevu, a na osnovu uvida u dostavljene dokaze, ovo ministarstvo nalazi, da su se u konkretnoj pravnoj stvari stekli uslovi za primjenu čl. 122 stav 1 i 135 stav 2 Zakona o planiranju prostora i izgradnji objekata, a u vezi čl 3 stav 1 tač. 1 i čl. 4 Pravilnika o načinu i postupku izdavanja, mirovanja licence i načinu vođenja registra licenci.

Saglasno izloženom, riješeno je kao u dispozitivu ovog rješenja.

PRAVNA POUKA: Protiv ovog rješenja može se pokrenuti upravni spor tužbom kod Upravnog suda Crne Gore u roku od 20 dana od dana prijema istog.

OVLAŠĆENO SLUŽBENO LICE

Nataša Pavićević





CRNA GORA

MINISTARSTVO ODRŽIVOG RAZVOJA
I TURIZMA

DIREKTORAT ZA INSPEKCIJSKI NADZOR I
LICENCIRANJE
Direkcija za licenciranje
Broj: UPI 107/7-708/2
Podgorica, 03.04.2018. godine

DŽUDOVIĆ DUŠAN

UI. Mila Radunovića S2
PODGORICA

U prilogu ovog dopisa, dostavlja Vam se rješenje, broj i datum gornji.

OVLAŠĆENO SLUŽBENO LICE
Nataša Pavičević



Dostavljeno:
-Naslovu;
-a/a.

MINISTARSTVO ODRŽIVOG RAZVOJA I TURIZMA
DIREKTORAT ZA INSPEKCIJSKI NADZOR
I LICENCIRANJE

Direkcija za licenciranje
Broj: UPI 107/7 – 708/2
Podgorica, 03.04.2018. godine

Ministarstvo održivog razvoja i turizma, rješavajući po zahtjevu DŽUDOVIĆ DUŠANA, dipl. inženjera arhitekture, iz Podgorice, za izdavanje licence za ovlaštenog inženjera, na osnovu člana 135 st. 1 i 2 Zakona o planiranju prostora i izgradnji objekata ("Službeni list Crne Gore" br. 64/17) i člana 46 stav 1 Zakona o upravnom postupku ("Službeni list Crne Gore" br. 56/14, 20/15, 40/16 i 37/17), donosi

R J E Š E N J E

1. IZDAJE SE DŽUDOVIĆ DUŠANU, dipl. inženjeru arhitekture, iz Podgorice, LICENCA ovlaštenog inženjera za obavljanje djelatnosti izrade tehničke dokumentacije i građenje objekta.
2. Ova Licenca se izdaje na neodređeno vrijeme.

O b r a z l o ž e n j e

Aktom, br.UPI107/7-708/1 od 21.02.2018.godine, DŽUDOVIĆ DUŠAN, dipl. inženjer arhitekture, iz Podgorice, obratio se ovom ministarstvu zahtjevom za izdavanje licence ovlaštenog inženjera za obavljanje djelatnosti izrade tehničke dokumentacije i građenje objekta.

Uz zahtjev imenovani je ovom ministarstvu dostavio sledeće dokaze:

Diplomu o stečenom visokom obrazovanju, izdata od strane Univerziteta u Prištini, Fakultet tehničkih nauka, broj: 391 od 08.07.2004.godine; Ovlašćenje za projektovanje, izdato od strane Inženjerske Komore Crne Gore, Registarski broj, AP 11818 0282 od 08.oktobra 2008.godine, kojim je Džudović Dušan, diplomirani inženjer arhitekture, iz Podgorice, ovlašćen za izradu arhitektonskih projekata za arhitektonske objekte, projekata enterijera i projekata uređenja slobodnih prostora; Rješenje Inženjerske Komore Crne Gore, broj: 01-430/2 od 15.05.2013.godine, kojim je Džudović Dušanu, diplomiranom inženjeru arhitekture, iz Podgorice, izdata licenca odgovornog projektanta za izradu projekata unutrašnjih instalacija vodovoda i kanalizacije, kao djelova tehničke dokumentacije; Rješenje Ministarstva uređenja prostora i zaštite životne sredine, broj: 05-1600/3 od 20.04.2010.godine, kojim je Džudović Dušanu, diplomiranom inženjeru arhitekture, izdata licenca za rukovođenje izvođenjem: građevinskih i građevinsko-zanatskih radova na arhitektonskim objektima, enterijera i uređenja slobodnih prostora; Akt Ministarstva pravde, br.04/2-72-18901/17 od 11.12.2017.godine, kojim je izdato uvjerenje da u kaznenoj evidenciji ne postoje podaci o osuđivanosti za imenovanog; ovjerenu fotokopiju radne knjižice i ovjerenu kopiju lične karte.

Ministarstvo održivog razvoja i turizma, razmotrilo je podnijeti zahtjev pa je odlučilo kao u dispozitivu ovog rješenja, a ovo sa sledećih razloga:

Naime, članom 123 stav 1 Zakona o planiranju prostora i izgradnji objekata (»Službeni list Crne Gore« br. 64/17), propisano je da ovlašćeni inženjer može da bude fizičko lice koje obavlja poslove izrade tehničke dokumentacije odnosno građenje objekta, odgovarajuće struke, sa visokim obrazovanjem, odnosno najmanje kvalifikacijom VII1 podnivoa okvira kvalifikacije i najmanje tri godine radnog iskustva na stručnim poslovima izrade tehničke dokumentacije i građenja objekta.

Članom 3 stav 1 tačka 1 Pravilnika o načinu i postupku izdavanja, mirovanja licence i načinu vođenja registara licenci („ Službeni list Crne Gore „ br. 79/17), utvrđene su vrste licenci, a između ostalih i licenca ovlašćenog inženjera koja se izdaje fizičkom, licu za obavljanje djelatnosti izrade tehničke dokumentacije i građenje objekta.

Članom 4 stav1 tač. 1-4. Pravilnika, utvrđeno je da se u postupku izdavanja licence ovlašćenog inženjera, provjerava: 1) identitet podnosioca zahtjeva; 2) da li podnosilac zahtjeva posjeduje visoko obrazovanje, odnosno najmanje kvalifikacije VII1 podnivoa okvira kvalifikacija, odnosno da li je izvršeno priznavanje inostrane obrazovne isprave najmanje kvalifikacije VII1 podnivoa okvira kvalifikacija; 3) da li podnosilac zahtjeva ima najmanje tri godine radnog iskustva na stručnim poslovima izrade tehničke dokumentacije i građenju objekta sa visokim obrazovanjem, odnosno najmanje kvalifikacije VII1 podnivoa okvira kvalifikacije i 4) da li je podnosilac zahtjeva osuđivan za krivično djelo za koje se gonjenje preduzima po službenoj dužnosti.

Stavom 3 istog člana Pravilnika, utvrđeno je da se radno iskustvo u smislu stava 1 tačka 3 ovog člana, smatra radno iskustvo u svojstvu saradnika na izradi tehničke dokumentacije na građenju objekta, odnosno izvođenja pojedinih radova na građenju objekta. Stavom 4 istog člana Pravilnika, utvrđeno je da se izuzetno od stava 3 ovog člana, fizičkom licu koje posjeduje licencu za izradu tehničke dokumentacije i građenje objekata, izdatu po propisima koji su važili do donošenja ovog propisa, radno iskustvo može dokazati na osnovu uvida u dokumentaciju koja je bila osnov za njeno izdavanje.

Članom 137 stav 1 Zakona, propisano je da se licenca za fizičko lice izdaje na neodređeno vrijeme.

Rješavajući po predmetnom zahtjevu, a na osnovu uvida u dostavljene dokaze, ovo ministarstvo nalazi, da su se u konkretnoj pravnoj stvari stekli uslovi za primjenu čl. 123 stav 1 i 135 stav 2 Zakona o planiranju prostora i izgradnji objekata, a u vezi čl 3 stav 1 tač. 1 i čl. 4 Pravilnika o načinu i postupku izdavanja, mirovanja licence i načinu vođenja registara licenci.

Saglasno izloženom, riješeno je kao u dispozitivu ovog rješenja.

PRAVNA POUKA: Protiv ovog rješenja može se pokrenuti upravni spor tužbom kod Upravnog suda Crne u roku od 20 dana od dana prijema istog.

OVLAŠĆENO SLUŽBENO LICE
Nataša Pavičević



Broj polise: 6-33700
Zamjena polise: 30821
Vrsta osiguranja: Opšta odgovornost
Šifra osiguranja: 1301
Poslovna jedinica: Direkcija
Saradnički broj: 505112
Mjesto: Podgorica
Datum: 09.04.2019

POLISA ZA OSIGURANJE OD ODGOVORNOSTI

Ugovarač osiguranja: URBI.PRO doo, 81000 Podgorica, Radosava Burića
PIB:03059847

Osiguranik: URBI.PRO doo, 81000 Podgorica, Radosava Burića
PIB:03059847

Početak osiguranja: 20.4.2019 Prestanak osiguranja: 20.4.2020 Dospijeće: 20.04
Tarifa i tarifna grupa: XI Suma osiguranja: 100.000,00 Premija osiguranja: 615,26

Osiguranje je zaključeno prema priloženim uslovima: Opšti uslovi za osiguranje od odgovornosti. Posebni uslovi za osiguranje od opšte odgovornosti. Posebni uslovi za osiguranje od profesionalne odgovornosti i odgovornosti za proizvode sa manom.

Osiguranik potvrđuje da je kod zaključenja ovog ugovora primio naznačene uslove.

Redni broj	Osigurava se	Suma osiguranja (€)	Ukupan limit za trajanje osiguranja	Premija osiguranja (€)
1 Tarifa premija XI - za osiguranje od opšte odgovornosti				
1	Opšte odgovornosti - razne delatnosti Osiguranjem od profesionalne odgovornosti pruža se osiguravajuće pokrivenje za učinjenu profesionalnu grešku ,nesavjestan ili nestručan postupak ,odnosno propust davaoca usluga (osiguranika). Ovim osiguranjem pokrivena je odgovornost za prouzrokovanu štetu klijentu ,ako je nastala iz profesionalne djelatnosti- izrada tehničke dokumentacije i gradnja objekta .(Osiguranika). Osigurana suma 100.000,00 EUR Godišnji agregat šteta 100.000,00 EUR	100.000,00	100.000,00	1.340,44
1.1	Popust za smanjenje broja suma osiguranja u zbirnom limitu	1.340,44	0,00	536,18
1.2	Popust za osiguranika od posebnog poslovnog interesa	804,26	0,00	120,64
1.3	Popust za jednokratno plaćanje premije	683,62	0,00	68,36
Ukupno:				615,26
PREMIJA OSIGURANJA				615,26
Porez:				49,84
Komercijalni popust:				61,53
UKUPNO ZA UPLATU:				603,57

NAPOMENA:

Franšiza (ucešće u šteti) je 10%, min.1.000,00 Eur.

Ovo osiguranje pokriva rizik Odgovornosti za štetu prouzrokovanu licima ,za štetu na objektima i za finansijski gubitak u skladu sa Uslovima osiguranja.

Posebna ugovaranja, zaštitne mjere i klauzule:

Teritorijalno pokrivenje: Republika Crna Gora .

Premija osiguranja 603,57 € obračunata za period od 20.04.2019 do 20.04.2020 plaća se prema ispostavljenj fakturi. Ugovarač osiguranja potpisom na polisi potvrđuje da je primio fakturu, koja predstavlja sastavni dio polise kao ugovora o osiguranju.

Broj polise: 6-33700
Zamjena polise: 30821
Vrsta osiguranja: Opšta odgovornost
Šifra osiguranja: 1301
Poslovna jedinica: Direkcija
Saradnički broj: 505112
Mjesto: Podgorica
Datum: 09.04.2019

Ugovarač osiguranja: URBI.PRO doo, 81000 Podgorica, Radosava Burića
PIB:03059847

Osiguranik: URBI.PRO doo, 81000 Podgorica, Radosava Burića
PIB:03059847

Osiguravač zadržava pravo ispravke računskih i drugih grešaka saradnika.
Saglasan/ha sam da me Osiguravač kontaktira na elektronsku adresu, e mail office@urbipro.me, u cilju dostave svih pisanih obavještenja definisanih Zakonom o obligacionim odnosima i Uslovima osiguranja, a u kontekstu izvršenja ugovorenih obaveza ugovornih strana.
Početak osiguranja po ovoj polisi je istek 24-og dana datuma naznačenog na polisi kao datum početka osiguranja, ali ne prije isteka 24-og dana dana uplate premijskog obroka definisanog otplatnim planom koji čini sastavni dio predmetne polise. Ukoliko Ugovarač osiguranja u roku od 30 dana od isteka 24-og dana dana naznačenog kao dospijeće premijskog obroka ne uplati premiju osiguranja, smatraće se da osiguranje nije ni bilo zaključeno, te se predmetna polisa istekom navedenog perioda automatski smatra nevažećom bez obaveze slanja opomina Društva.
U slučaju iz prethodnog stava, Osiguravač nema pravo da zahtijeva naplatu premije osiguranja, obzirom da nije pružano osiguravajuće pokrivenje. Ugovarač osiguranja je saglasan da osiguravač može izvršiti obradu ličnih podataka koje pribavi po osnovu ovog ugovora o osiguranju, kao i da iste može proslediti na obradu povezanom pravnom licu, odnosno pravnom licu angažovanom u cilju obavljanja poslova koji su u vezi sa predmetnim ugovorom o osiguranju.
Polisa je punovažna sa skeniranim pečatom i potpisom lica ovlašćenih za potpisivanje u ime Osiguravača na ovoj Polisi, i isti imaju dokaznu snagu i pravno dejstvo svojeručnog potpisa i originalnog pečata.

Wela Belušić Božanić
Za Osiguravača



A. Miron
Za Ugovarača



Na osnovu odredbi Zakona o uređenju prostora i izgradnji objekata (Sl. list CG br. 51/08), Izmjenama i dopunama Zakona o uređenju prostora i izgradnji objekata (Sl. list CG br. 40/10, 34/11, 47/11, 35/13, 39/13) i Statuta preduzeća „URBI.PRO“ d.o.o. donosim sljedeće

R J E Š E N J E

O imenovanju Dušana Džudovića, dipl. ing. arh. za vodećeg projektanta na izradi **IDEJNOG RJEŠENJA ARHITEKTURE – POLJOPRIVREDNIH OBJEKATA - HALE ZA TOV PILIĆA SA KOTLARNICOM**

,koji se nalazi na katastarskoj parceli br.1566/23, KO "DONJI KOKOTI", Podgorica, investitor Radinović COMPANY.

Podgorica, 10. 09. 2019. godine

Izvršni direktor:

Dušan Džudović, dipl.ing.arh.



Na osnovu odredbi Zakona o uređenju prostora i izgradnji objekata (Sl. list CG br. 51/08), Izmjenama i dopunama Zakona o uređenju prostora i izgradnji objekata (Sl. list CG br. 40/10, 34/11, 47/11, 35/13, 39/13) i Statuta preduzeća „URBI.PRO“ d.o.o. donosim sljedeće

RJEŠENJE

O imenovanju Dušana Džudovića, dipl. ing. arh. za odgovornog projektanta na izradi **IDEJNOG RJEŠENJA ARHITEKTURE POLJOPRIVREDNIH OBJEKATA - HALE ZA TOV PILIĆA SA KOTLARNICOM** koji se nalaze na katastarskoj parceli br.1566/23, KO "DONJI KOKOTI", Podgorica, investitor Radinović COMPANY.

Podgorica, 10. 09. 2019. godine

Izvršni direktor:

Dušan Džudović, dip.ing.arh



PROJEKTNI ZADATAK



PROJEKTNI ZADATAK

za izradu IDEJNOG RJEŠENJA poljoprivrednih objekata HALE ZA TOV PILIĆA SA KOTLARNICOM, na katastarskoj parceli br. 1566/23, KO Donji Kokoti u Podgorici

CILJEVI I SVRHA IZRADE PROJEKTA

Cilj izrade idejnog rješenja poljoprivrednih objekata, na katastarskoj parceli br. 1566/23, u zahvatu PUP-a Podgorica "KO DNJI KOKOTI", je formiranje dokumentacije kojom će se utvrditi mogućnost realizacije objekata na navedenoj parceli.

OPŠTI PODACI:

LOKACIJA

Katastarska parcela broj 1566/23, KO Donji Kokoti, ima površinu od 6000m². I pripada Prostornom Urbanističkom Planu Podgorica

Na katastarskoj parceli br. 1566/23, Donji Kokoti po listu nepokretnosti i kopiji plana postoje izgrađeni poljoprivredni objekti i to dvije hale za za brojlersku proizvodnju-tov pilića sa klanicom za koje je izdata građevinska dozvola.

Predmetna katastarska parcela ima pristup preko sekundarne saobraćajne mreže.

NAMJENA

Na predmetnoj katastarskoj parceli glavnim projektom projektovati dvije hale za za brojlersku proizvodnju-tov pilića dimenzija 39,25m x 11,20m i 42,00 x 11,20, kotlarnicu dimenzija 11,20 x 6,50m. Objekte planirati kao prizemne. Na postojećim objektima-dvije prizemne hale za tov pilića planirati zamjenu drvene krovne konstrukcije sa krovnim pokrivačem. Novi krov projektovati kao kosi manjeg nagiba u odnosu na postojeći u čeličnoj rešetkastoj konstrukciji sa termo panelom kao pokrivačem.

ARHITEKTONSKO OBLIKOVANJE

Arhitektonsko rješenje objekta treba da bude takvo da ono predstavlja jedinstvenu cjelinu. Prilikom projektovanja ispoštovati sve urbanističko tehničke uslove.

Arhitektonsko–urbanističko rješenje objekta treba da bude, u funkcionalnom i oblikovnom smislu, riješeno racionalno i u skladu sa njegovom namjenom, a pri tome da se dobije unikatno i kvalitetno rješenje.



MATERIJALIZACIJA

Fasadni zidovi

Završnu obradu fasade predvidjeti tipa DEMIT.

Unutrašnji zidovi

Završna obrada unutrašnjih zidova treba da je malterisanje produžnim malterom i jupol. U sanitarnim čvorovima zidove planirati da se oblože keramičkim pločicama od poda do plafona.

KROV

Krov objekta predvidjeti kao dvovodni sa čeličnom rešetkastom konstrukcijom pokriven krovnim termo-panelom u debljini 5-8cm.. Sve opšive i oluci (horizontalni i vertikalni) predvidjeti od običnog lima.

IZOLACIJE

Hidroizolacije objekta predvidjeti kao zaštitu od podzemnih voda i vode sa terena.

Termoizolacija objekta. Za sve fasadne zidne elemente i parapetne ispune predvidjeti termoizolacione slojeve i obloge, kako bi se zadovoljili termički standardi za ovu klimatsku zonu.

ENTERIJERSKA OBRADA

Unutrašnja završna obrada podova, zidova, i plafona treba da bude prilagođena zahtjevima i standardima za objekte ove namjene.

Podovi

Podovi objekata trebaju biti obrađeni u skladu sa namjenom prostorija.

Plafoni

U svim prostorijama plafone predvidjeti kao kose –termo krovni paneli.

Stolarija

Unutrašnju stolariju predvidjeti od crne bravarije, standardnih dimenzija.

Bravarija

Spoljnu bravariju čine prozori i vrata od Al ili PVC ili crne bravarije bravarije.

UREĐENJE PARCELE

Na parceli objekta planirati uređenje parcele u smislu zadržavanja postojećeg zelenila, karakterističnim za ovo podneblje.

U objektu predvidjeti instalacije jake struje i hidrotehničke instalacije.

Idejno rješenje uraditi u svemu prema tehničkim normativima za ovu oblast. Za izgradnju predvidjeti materijale koje se primjenjuju na objekte ovakve vrste.

INVESTITOR:

Radinović COMPANY

PODGORICA



URBANISTIČKO TEHNIČKI USLOVI

CRNA GORA
GLAVNI GRAD - PODGORICA
Sekretarijat za planiranje
i uređenje prostora i zaštitu
životne sredine
Broj: 08-352/18-222
Podgorica, 18. jun 2018. godine

Radinović Božidar

PODGORICA

Sekretarijatu za planiranje i uređenje prostora i zaštitu životne sredine Glavnog grada – Podgorice, zahtjevom broj 08-352/18-222 od 23.04.2018.godine, obratili ste se za određivanje lokacije sa elementima urbanističko-tehničkih uslova za izgradnju lokalnog objekta od opšteg interesa – objekat ruralnog razvoja (poljoprivredni objekat – hala za tov pilića sa kotlarnicom i ostavom za stelju).

U prilogu dopisa dostavljamo vam Odluku o određivanju lokacije sa elementima urbanističko tehničkih uslova za izgradnju lokalnog objekta od opšteg interesa, broj 01-031/18-4464 od 14. juna 2018. godine, donijetu od strane Gradonačelnika Glavnog grada – Podgorica.

Prilog: Kao u tekstu

SEKRETAR
Oliver Marković, dipl.ing.građ.

Na osnovu člana 4 stav 2 i člana 5 Odluke o postavljanju, građenju i uklanjanju lokalnih objekata od opšteg interesa na teritoriji Glavnog grada – Podgorice ("Sl.list CG – opštinski propisi", broj 11/14 i 9/18 od 20.03.2018.god.) i člana 71a stav 1 i člana 72 stav 1 tačka 17 Statuta Glavnog grada ("Sl.list RCG – opštinski propisi", broj 28/06 i "Sl.list CG – opštinski propisi", broj 39/10 i 18/12), Gradonačelnik Glavnog grada – Podgorice, donosi

ODLUKU

o određivanju lokacije sa elementima urbanističko - tehničkih uslova za izgradnju lokalnog objekta od opšteg interesa - objekat ruralnog razvoja (poljoprivredni objekat - hala za tov pilića sa kotlarnicom) na kat. parceli broj 1566/23 K.O.Donji Kokoti u zahvatu Prostornog urbanističkog plana Podgorice

Vrsta lokalnog objekta od opšteg interesa Član 1

Ovom odlukom određuje se lokacija za izgradnju objekta ruralnog razvoja (poljoprivredni objekat - hale za tov pilića sa kotlarnicom) na kat.parceli broj 1566/23 K.O.Donji Kokoti u zahvatu Prostornog urbanističkog plana Podgorice.

Programski zadatak za izradu glavnog projekta.

Član 2

Glavni projekat za izgradnju objekta ruralnog razvoja (poljoprivredni objekat - hale za tov pilića sa kotlarnicom) na kat. parceli broj 1566/23 K.O. Donji Kokoti u zahvatu Prostornog urbanističkog plana Podgorice uraditi u skladu sa grafičkim priložima "Situaciono rješenje" i "Osnova prizemlja" koji čini sastavni dio ove Odluke.

Glavni projekat objekta ruralnog razvoja (poljoprivredni objekat - hale za tov pilića sa kotlarnicom) na kat.parceli broj 1566/23 K.O.Donji Kokoti iz lista nepokretnosti 502 -prepis u zahvatu Prostornog urbanističkog plana Podgorice izrađuje se i reviduje na osnovu Odluke o lokaciji sa elementima urbanističko – tehničkih uslova, procedure definisane Zakonom o procjeni uticaja na životnu sredinu, uslova nadležnog preduzeća za oblast hidrotehničke infrastrukture i drugih uslova utvrđenih posebnim propisima, u skladu sa odredbama važećeg Zakona, važećim tehničkim normativima, standardima i normama kvaliteta.

Smjernicama Prostornog urbanističkog plana Podgorice za sektor poljoprivrede navedeno je da je potrebno poljoprivredu vrednovati kao jedan od potencijala razvoja sa definisanjem područja za razvoj intenzivne poljoprivrede

(vinogradarstvo, voćarstvo i dr.), formiranje eko-zona, eko agrovalorizacija i slično.

Osnovni podaci o objektu

Član 3

Objekat ruralnog razvoja (poljoprivredni objekat - hale za tov pilića sa kotlarnicom) na kat.parceli broj 1566/23 K.O.Donji Kokoti u zahvatu Prostornog urbanističkog plana Podgorice, koji se nalazi van granica GUR -a Podgorice, na prostoru na kojem nije predviđeno donošenje plana detaljne razrade, prepoznat je kao objekat od opšteg interesa.

Uvidom u list nepokretnosti 502- prepis, od 06.06.2018.godine, utvrđeno je da je kat. parcela broj 1566/23 K.O. Donji Kokoti u svojini Radinović (Ilije) Božidara i da su na istoj evidentirani objekti "Zgrade poljoprivrede", površine 685 m², 169 m² i 765 m² kao i pomoćna zgrada površine 104 m², sve sa teretom "Investitor nije pribavio upotrebnu dozvolu".

Površina kat. parcele broj 1566/23 K.O.Donji Kokoti iznosi 6000 m², način korištenja - zemljište uz zgradu, zgrade poljoprivrede i pomoćna zgrada.

Površina osnove predviđenih objekata ruralnog razvoja iznosi

- hala za tov pilića - objekat broj 1, spratnosti - prizemlje, bruto površine cca 439,60 m²,
- hala za tov pilića - objekat broj 2, spratnosti - prizemlje, bruto površine cca 470,40 m²,
- kotlarnica - objekat broj 3, spratnosti - prizemlje, bruto površine cca 72,80 m².

Elementi urbanističko - tehničkih uslova

Član 4

Poljoprivredni objekat - hale za tov pilića sa kotlarnicom na kat.parceli broj 1566/23 K.O.Donji Kokoti u zahvatu Prostornog urbanističkog plana Podgorice projektovati na osnovu grafičkih priloga "Situaciono rješenje" i "Osnova prizemlja", uslova nadležnog preduzeća za oblast hidrotehničke infrastrukture i drugih uslova utvrđenih posebnim propisima, u skladu sa odredbama važećeg Zakona, važećim tehničkim normativima, standardima i normama kvaliteta.

Situaciju terena treba uraditi u odgovarajućoj razmjeri, na istoj treba prikazati objekat sa uređenjem terena, kao i prikaz kat. parcela u čijoj funkciji je predmetni objekat ruralnog razvoja.

Projektom obuhvatiti kolski prilaz ka kat. parcelama koje su predmet Odluke.

Materijalizaciju i tehničke karakteristike objekta odrediti projektnom dokumentacijom u skladu sa planiranom namjenom objekta.

Investitor je obavezan da pripremi i propiše projektni zadatak za izradu tehničke dokumentacije za izgradnju objekta uz obavezno poštovanje Odluke sa elementima UTU -a.

Tehničku dokumentaciju uraditi u skladu sa odlukom i ovim uslovima, važećom tehničkom regulativom, uputstvima i standardima i u skladu sa Pravilnikom o načinu izrade, razmjeri i bližoj sadržini tehničke dokumentacije ("Sl.list CG" br.23/14).

Na projektnu dokumentaciju potrebno je pribaviti saglasnosti utvrđene posebnim propisima koje se odnose na ovaj tip objekta.

Grafički prikaz lokacije na katastarskoj podlozi

Član 5

Sastavni dio ove odluke čine grafički prilozi "Situaciono rješenje", "Osnova prizemlja", kopija zahtjeva podnosioca, kopija plana i list nepokretnosti.

Broj: 01 - 031/18-4464
Podgorica, 14. jun 2018.god.

Slavoljub
GRADONAČELNIK,
Slavoljub STIJEPOVIĆ
Slavoljub



The seal is circular with the text "Opština Stara Gradina" at the top, "GRADONAČELNIK" in the center, and "PODGORICA" at the bottom. It features a coat of arms in the center.

O b r a z l o ž e n j e:

Uvidom u plansku dokumentaciju utvrđeno je da se lokacija za izgradnju objekta ruralnog razvoja (poljoprivredni objekat - hale za tov pilića sa kotlarnicom) na kat. parceli broj 1566/23 K.O. Donji Kokoti u zahvatu Prostornog urbanističkog plana Podgorice, van granica GUR -a Podgorice, nalazi na prostoru na kojem nije predviđeno donošenje plana detaljne razrade.

Osnovni elementi za izgradnju predmetnog objekta određeni su i definisani odredbama Odluke o određivanju lokacije sa elementima urbanističko-tehničkih uslova za izgradnju lokalnog objekta od opšteg interesa

Članom 223 stav 2 Zakona o planiranju prostora i izgradnji objekata ("Sl.list CG", br. 64/17), propisano je da "Propisi jedinice lokalne samouprave, kojima se uređuju lokalni objekti od opšteg interesa primjenjivaće se do donošenja plana generalne regulacije Crne Gore u dijelu koji se odnosi na vodovodnu, telekomunikacionu i kanalizacionu infrastrukturu, toplovođe; opštinske puteve (lokalne i nekategorisane) i prateće objekte; ulice u naseljima i trgovce; parking prostore, pijace; gradska groblja; podzemne i nadzemne prolaze; javne garaže; objekte distributivne mreže naponskog nivoa do 35 kV, javnu rasvjetu; javne i zelene površine i gradske parkove, ski-liftove, žičare koje se grade na teritoriji jedne lokalne samouprave i objekte ruralnog razvoja (poljoprivredne, stočarstva, vinogradarstva, voćarstva)". Članom 3 Odluke o postavljanju, građenju i uklanjanju lokalnih objekata od opšteg interesa na teritoriji Glavnog grada Podgorice („Sl.list CG – Opštinski propisi", broj 11/14 i 9/18), definisano je sljedeće: "Lokalnim objektima od opšteg interesa, u smislu ove odluke, smatraju se: vodovodna, telekomunikaciona i kanalizaciona infrastruktura, toplovođi; Opštinski putevi (lokalni i nekategorisani) i prateći objekti; ulice u naseljima i trgovci; parking prostori, pijace; gradska groblja; podzemni i nadzemni prolazi; javne garaže; objekti distributivne mreže naponskog nivoa do 35 kV, javna rasvjeta; javne i zelene površine i gradski parkovi, ski- liftovi, žičare koje se grade na teritoriji jedne lokalne samouprave i objekti ruralnog razvoja (poljoprivredni, stočarstva, vinogradarstva i voćarstva)".

U skladu sa članom 4 navedene Odluke, kojim je propisano da je „Lokacija sa elementima urbanističko-tehničkih uslova (u daljem tekstu: lokacija), u smislu ove Odluke, mjesto na kojem se izvode radovi na izgradnji lokalnih objekata od opšteg interesa", lokaciju iz stava 1 ovog člana određuje izvršni organ lokalne samouprave svojim aktom.

Natolija/Radak
23.04.2018

**SEKRETARIJAT ZA PLANIRANJE
UREDJENJE PROSTORA I ZASTITU
ZIVOTNE SREDINE**

Град Подгорица
Секретаријат за простор и животну средину

23.04.18	
08-32/18-222	3109

Predmet: Zahtjev za izdavanje uslova za lokalni objekat od opšteg interesa na teritoriji Glavnog grada – Podgorice

Na osnovu člana 243 Zakona o planiranju prostora i izgradnji objekata ("Službeni list Crne Gore", broj 64/17) i člana 48 stav 1 tačka 2. Statuta Glavnog grada ("Službeni list RCG - Opštinski propisi", broj 28/06 i "Službeni list CG - Opštinski propisi", br. 39/10, 18/12 i 38/17), Skupština Glavnog grada - Podgorice, na sjednici održanoj dana 16. marta 2018. godine odluci o postavljanju, građenju i uklanjanju lokalnih objekata od opšteg interesa na teritoriji Glavnog grada - Podgorice ,obracamo vam se sa zahtjevom za izdavanje uslova za lokalne objekte od opšteg interesa u dijelu gajenja zivine, a na kat.parceli br. 1566/23, KO Donji Kokoti.

Prilog:

Projektna dokumentacija
List nepokretnosti
Kopija plana

Podnosilac zahtjeva

Radinovic B

**Radinovic Bozidar
Adresa: Kokoti bb
Kont: 067-503-505**

Korisnik: KORISNIK

Datum i vrijeme štampe: 09.10.2019 14:39

PODRUČNA JEDINICA
PODGORICA

Datum: 09.10.2019 14:39
KO: DONJI KOKOTI

LIST NEPOKRETNOSTI 502 - PREPIS

Podaci o parceli							
Broj/podbroj	Broj zgrade	Plan Skica	Datum upisa	Potes ili ulica i kućni broj	Način korišćenja Osnov sticanja	Površina m ²	Prihod
1566/23	1	19,21 158	06.06.2018	DONJI KOKOTI	Zgrada poljoprivrede ODLUKA DRŽAVNOG ORGANA	685	0.00
1566/23	3	19,21 158	06.06.2018	DONJI KOKOTI	Zgrada poljoprivrede ODLUKA DRŽAVNOG ORGANA	169	0.00
1566/23	5	19,21 158	06.06.2018	DONJI KOKOTI	Zgrada poljoprivrede ODLUKA DRŽAVNOG ORGANA	765	0.00
1566/23		19,21 158	31.08.2018	DONJI KOKOTI	Zemljište uz zgrade ODLUKA DRŽAVNOG ORGANA	4252	0.00
1566/54	4	19,21 158	31.08.2018	DONJI KOKOTI	Pomoćna zgrada ODLUKA DRŽAVNOG ORGANA	104	0.00
1566/54		19,21 158	16.10.2018	DONJI KOKOTI	Zemljište uz zgrade ODLUKA DRŽAVNOG ORGANA	25	0.00

Podaci o vlasniku ili nosiocu prava			
Matični broj - ID broj	Naziv nosioca prava - adresa i mjesto	Osnov prava	Obim prava
*	RADINOVIĆ COMPANY DOO *	Svojina	1/1

Podaci o objektima i posebnim djelovima objekta					
Broj/podbroj	Broj zgrade	Način korišćenja Osnov sticanja Sobnost	PD Godina izgradnje	Spratnost/ Sprat Površina	Osnov prava Vlasnik ili nosilac prava Adresa, Mjesto

1566/23	1	Zgrada poljoprivrede GRADENJE	2015	PRIZEMNA ZGRADA 685	Svojina 1/1 RADINOVIĆ COMPANY DOO * *
1566/23	1	Poslovni prostor GRADENJE	1	Prizemlje 643	Svojina 1/1 RADINOVIĆ COMPANY DOO * *
1566/23	3	Zgrada poljoprivrede GRADENJE	2015	JEDNOSPRTNA ZGRADA 169	Svojina 1/1 RADINOVIĆ COMPANY DOO * *
1566/23	3	Poslovni prostor GRADENJE	1	Prizemlje 105	Svojina 1/1 RADINOVIĆ COMPANY DOO * *
1566/23	3	Stambeni prostor GRADENJE	2	Prvi sprat 39	Svojina 1/1 RADINOVIĆ COMPANY DOO * *
1566/23	3	Stambeni prostor GRADENJE	3	Prvi sprat 91	Svojina 1/1 RADINOVIĆ COMPANY DOO * *
1566/23	5	Zgrada poljoprivrede GRADENJE	2015	PRIZEMNA ZGRADA 765	Svojina 1/1 RADINOVIĆ COMPANY DOO * *
1566/23	5	Poslovni prostor GRADENJE	1	Prizemlje 719	Svojina 1/1 RADINOVIĆ COMPANY DOO * *
1566/54	4	Pomoćna zgrada GRADENJE	2015	PRIZEMNA ZGRADA 104	Svojina 1/1 RADINOVIĆ COMPANY DOO * *
1566/54	4	Nestambeni prostor	1	Prizemlje 100	Svojina 1/1 RADINOVIĆ COMPANY DOO * *

Ne postoje tereti i ograničenja.

Podaci o aktivnim zahtjevima									
LN	Broj parcele	Podbr.	Zgrada	PD	Klas. znak	Broj zahtjeva	Godina	Komentar	Sadržina
	1566	23	0		954	7156	2019	RADINOVIĆ BOŽIDAR	O IZDAVANJU ODOBRENJA ZA IZVOĐENJE RADOVA KO D KOKOTI PARC 1566/23
502					954	7156	2019	RADINOVIĆ BOŽIDAR	O IZDAVANJU ODOBRENJA ZA IZVOĐENJE RADOVA KO D KOKOTI PARC 1566/23

CRNA GORA
UPRAVA ZA NEKRETNINE
PODRUČNA JEDINICA: PODGORICA
Broj:
Datum: 23.04.2018.



Katastarska opština: DONJI KOKOTI
Broj lista nepokretnosti: 502
Broj plana: 12
Parcela: 1566/23

KOPIJA PLANA

Razmjera 1: 1000

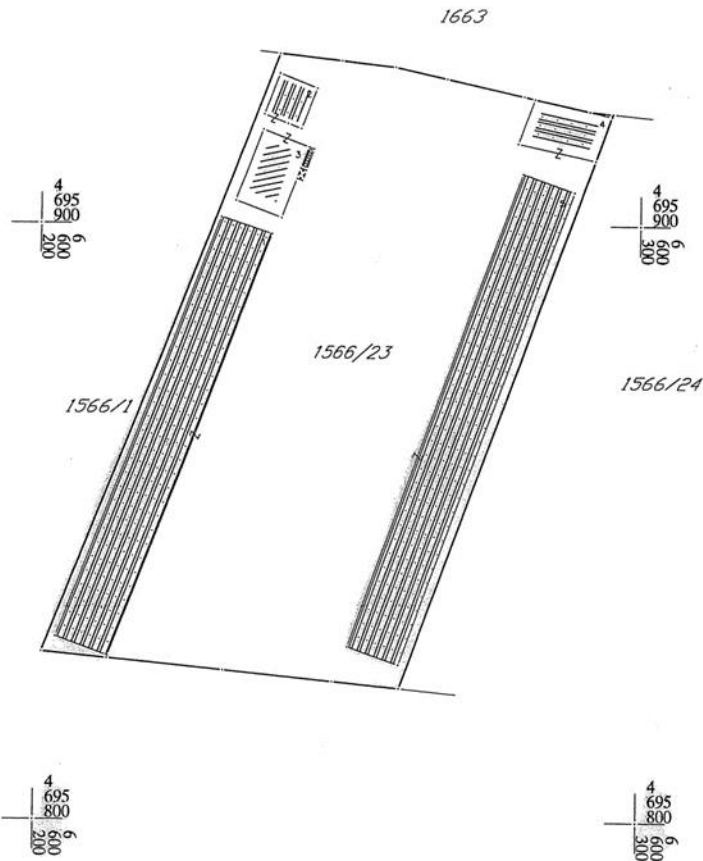

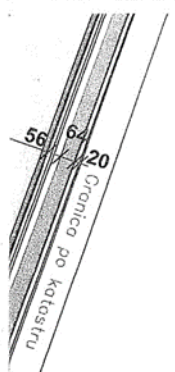

**PROJEKAT POLJOPRIVREDNOG OBJEKTA
-FARMA ZA TOV PILICA-**

**SITUACIONI PRIKAZ POSTOJEĆIH I
PLANIRANIH OBJEKATA NA**
na kat.parcelai 1566/23,
KO - Donji Kokoti

1	HALA ZA TOV PILIĆA-PLANIRANI OBJEKAT
2	HALA ZA TOV PILIĆA-PLANIRANI OBJEKAT
3	KOTLARNICA - PLANIRANI OBJEKAT
4	POMOĆNI OBJEKAT ZA STELJU - PLANIRANI OBJEKAT
5	HALA ZA TOV PILIĆA-POSTOJEĆI OBJEKAT ZA KOJI JE PLANIRANA REKONSTRUKCIJA KROVA
6	HALA ZA TOV PILIĆA-POSTOJEĆI OBJEKAT ZA KOJI JE PLANIRANA REKONSTRUKCIJA KROVA
7	KLANICA - POSTOJEĆI OBJEKAT

- A:
- Detalj
 - Asfalt
 - betonske površine – trotoari
 - ivicnjak – ivicne trake
 - makadamske površine
 - Granica po katastru
 - objekti po katastru
 - zicana ograda
 - beton.ograda
 - metalna ograda
 - Betonski zid
 - kameni zid
 - Stijene
 - Stepenice
 - Objekti
 - saht
 - ormarić
 - odvodni veliki saht
 - odvodni mali saht
 - odvodni priključak sa ogrlicom
 - hidrant
 - esma
 - livnik
 - kaskasti saht
 - kono.saht
 - kal.saht
 - st.drvo
 - or
 - st.drvo
 - osveta
 - beton.stub za struju
 - olig.tacka

OBJEKTI POD REDNIM BROJEM 5,6 I 7 SU POSTOJEĆI, UPISANI U LIST NEPOKRETNOSTI BR. 502 I ZA NJIH JE IZDATA GRAĐEVINSKA DOZVOLA

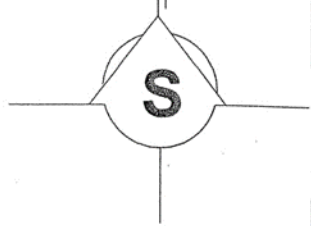

Projektant: "URBI.PRO", Podgorica		Investitor: RADINOVIĆ BOŽIDAR	
Autor projekta:	Arh. Radovan Mašanović dipl.ing	Objekat: POLJOPRIVREDNI P HALE SA PRATEĆIM SADRŽAJEM	
Vodeći projektant:	Arh. Dušan Džudović dipl.ing	Lokacija: PUP Podgorica- kat. parc.br.1566/23, K.O „DONJI KOKOTI“	
Odgovorni projektant:	Arh. Dušan Džudović dipl.ing	Vrsta tehničke dokumentacije: IDEJNO RJEŠENJE	
Saradnik:	Arh. Radovan Mašanović dipl.ing	Dio tehničke dokumentacije: ARHITEKTURA	Razmjera R=1:200
		Prilog: SITUACIJA	Br. priloga 1. Br. strane
Datum izrade i M.P. April 2018 god.		Datum revizije i M.P.	



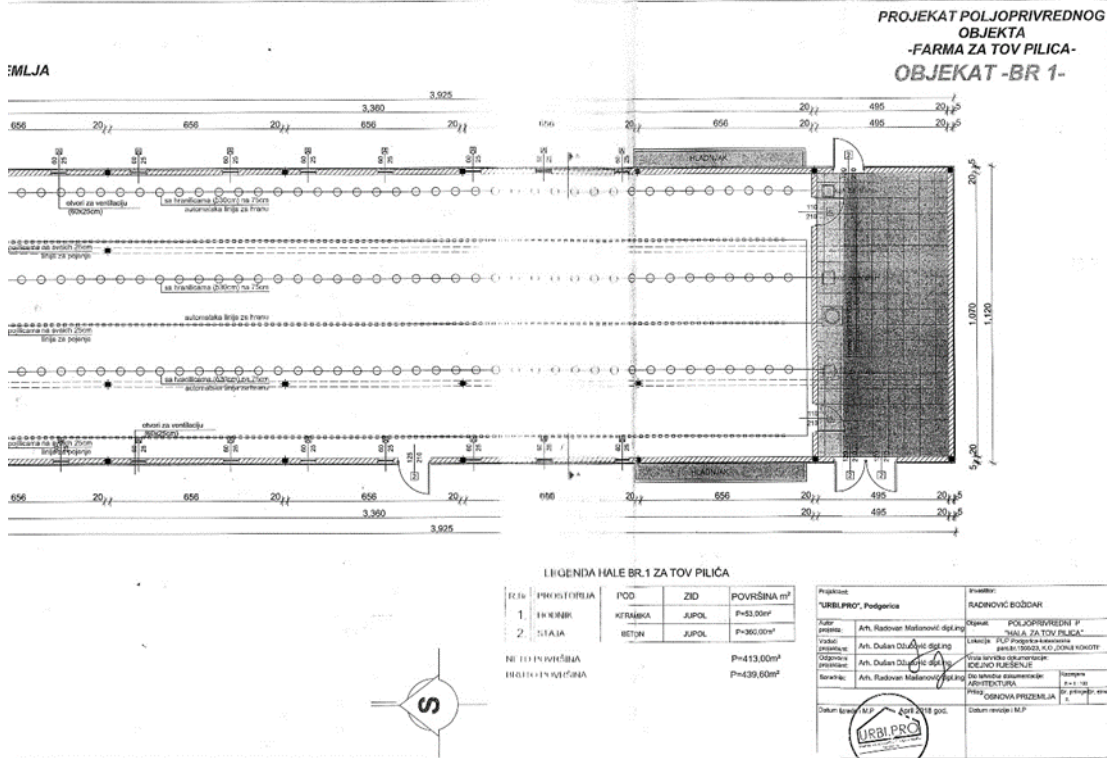
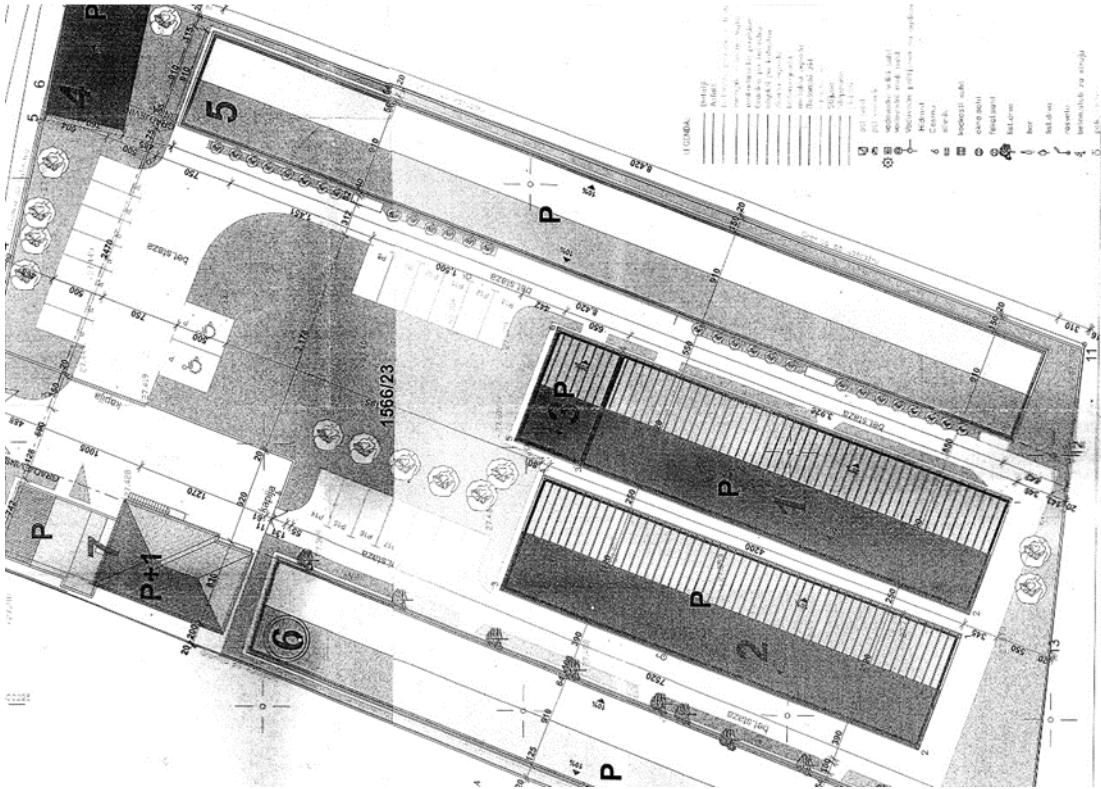

**PROJEKT POLJOPRIVREDNOG
OBJEKTA
-FARMA ZA TOV PILICA-
OBJEKAT -BR 2-**

IZEMLJA

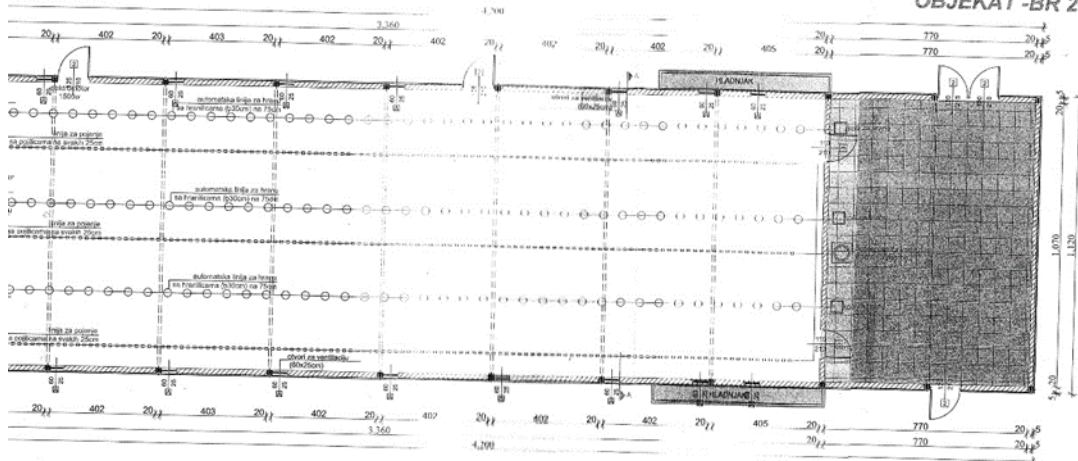

LEGENDA HALE BR.2 ZA TOV PILICA

BR.	PROSTORNA	POD	ZID	POVRŠINA m ²
1	HOLNIK	KERAMIKA	JURCI	P=42,50m ²
2	HALA	BITON	BRUK	P=330,50m ²

NETO PLOŠTINA P=442,00m²
BRUTO PLOŠTINA P=470,40m²

Projekat: URBI.PRO, Podgorica		Investitor: RADNOVIĆ BOJANAR	
Arh. projekat: Arh. Radovan Malenović dipl.ing.	Arh. izvođenje: Arh. Radovan Malenović dipl.ing.	Naziv objekta: POLJOPRIVREDNI P. OBJEKAT -FARMA ZA TOV PILICA-	
Vrsta projekta: Arh. Dubravko Čučur	Arh. izvođenje: Arh. Dubravko Čučur	Lokacija: PUP Podgorica, ulica Radosava Burića, 81 000	
Opis objekta: Arh. Radovan Malenović dipl.ing.	Arh. izvođenje: Arh. Radovan Malenović dipl.ing.	Vrsta objekta: POLJOPRIVREDNI P. OBJEKAT -FARMA ZA TOV PILICA-	
Sadržaj: Arh. Radovan Malenović dipl.ing.	Arh. izvođenje: Arh. Radovan Malenović dipl.ing.	Datum izrade: 15.11.2017. god.	

OSNOVA PRIZEMLJA

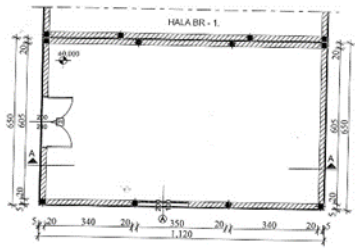

OSNOVA TEMELJA

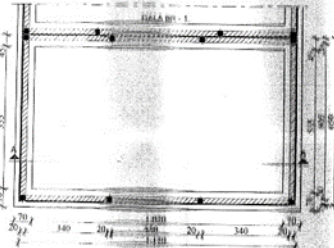

OSNOVA KROVA

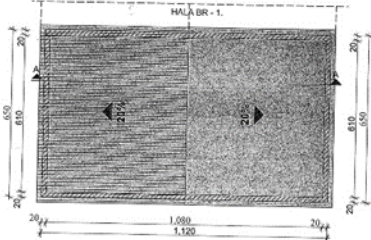

**PROJEKT POLJOPRIVREDNOG
OBJEKTA
-FARMA ZA TOV PILICA-
OBJEKAT -BR 3-**

LEGENDA KOTLARнице

BR.	PROSTORNA	POD	ZID	POVRŠINA m ²
1.	KOTLARница	NETON	JURCI	P=64,70m ²

NETO PLOŠTINA P=64,70m²
BRUTO PLOŠTINA P=72,80m²

Projekat: URBI.PRO, Podgorica		Investitor: RADNOVIĆ BOJANAR	
Arh. projekat: Arh. Radovan Malenović dipl.ing.	Arh. izvođenje: Arh. Radovan Malenović dipl.ing.	Naziv objekta: POLJOPRIVREDNI P. OBJEKAT -FARMA ZA TOV PILICA-	
Vrsta projekta: Arh. Dubravko Čučur	Arh. izvođenje: Arh. Dubravko Čučur	Lokacija: PUP Podgorica, ulica Radosava Burića, 81 000	
Opis objekta: Arh. Radovan Malenović dipl.ing.	Arh. izvođenje: Arh. Radovan Malenović dipl.ing.	Vrsta objekta: POLJOPRIVREDNI P. OBJEKAT -FARMA ZA TOV PILICA-	
Sadržaj: Arh. Radovan Malenović dipl.ing.	Arh. izvođenje: Arh. Radovan Malenović dipl.ing.	Datum izrade: 15.11.2017. god.	



TEHNIČKI OPIS



TEHNIČKI OPIS

uz IDEJNO RJEŠENJE poljoprivrednih objekata hale za tov pilića sa kotlarnicom na katastarskoj parceli br. 1566/23 KO Donji Kokoti u Podgorici

I UVODNI DIO

Ciljevi i svrha izrade projekta

Cilj izrade IDEJNOG RJEŠENJA poljoprivrednih objekata na katastarskoj parceli br. 1566/23, KO Donji Kokoti u Podgorici, je formiranje dokumentacije kojom će se utvrditi tehnološke, arhitektonsko-građevinske, tehničke karakteristike objekata, sa posebnom razradom svih neophodnih detalja za jasno sagledavanje objekta. Cilj izrade idejnog rješenja je i sagledavanje potreba investitora za proširenjem kao i dobijanje Urbanističko tehničkih uslova za izradu Glavnog projekta

II LOKACIJA, NAMJENA I KAPACITET OBJEKATA

Lokacija

Katastarska parcela broj 1566/23, KO Donji Kokoti, ima površinu od 6.000,00m². i nalazi se u zahvatu PUP-a "Podgorica". Predmetna katastarska parcela ima pristup preko sekundarne saobraćajne mreže.

Namjena

Idejnim rješenjem predviđa se proširenje kapaciteta za tov pilića brojlera dogradnjom dvije hale gabarita 39,25m x 11,20m i 42,00 x 11,20m, sa kotlarnicom gabarita 6,50 x 11,20. Planirani objekti su prikazani na situacionom planu i označeni rednim brojevima: 1, 2 i 3. Za postojeće objekte koji su na situacionom planu označeni rednim brojevima 5,6, - dvije hale za tov pilića brojlera, planirana je rekonstrukcija krova, koja podrazumijeva zamjenu postojeće drvene krovne konstrukcije, čeličnom-rešetkastom sa ugradnjom krovnog termo panela kao pokrivača. Postojeći objekti su upisani u list nepokretnosti br.502 i za njih je izdata građevinska dozvola na osnovu Glavnog projekta koji je urađen u skladu sa odlukom o odredjivanju lokacije sa elementima urbanističko tehničkih uslova za izgradnju objekta od opšteg interesa, br. 01-031/14-3935 od 10.06.2014. godine.



Kapaciteti planiranih objekata:

Bruto površina HALE	BR. 1	439,60m ²
Bruto površina HALE	BR. 2	470,40m ²
Bruto površina KOTLARNICE	BR. 3	72,80m ²

UKUPNA BRUTO POVRŠINA PLANIRANIH OBJEKATA 982,80m²

Kapaciteti postojećih objekata:

Bruto površina HALE	BR. 5	766,20m ²
Bruto površina HALE	BR. 6	681,40m ²
Bruto površina KLANICE SA STANOM ZA ZAPOS.	BR. 7	292,30m ² PR 115,30m ² I SP

UKUPNA BRUTO POVRŠINA POSTOJEĆIH OBJEKATA 1739,90 m²

UKUPNA BRUTO RAZVIJENA POVRŠINA POSTOJEĆIH OBJEKATA 1855,20 m²

INDEKSI IZGRAĐENOSTI I ZAUZETOSTI PLANIRANIH I POSTOJEĆIH OBJEKATA:

	I postojeći objekti:	II dopuna objekata:	III planirano stanje (I+II)
K _i	1855.20/6000= 0.31	982,80/6000= 0.16	2940/6000= 0.47
K _z	1739.90/6000= 0.29	982,80/6000= 0.16	2825.20/6000= 0.45

KOORDINATE TAČAKA PLANIRANIH OBJEKATA:

Koordinate predloga novog objekta

HALA ZA TOV PILIĆA BR. 1

Br.	Y	X
1	6600245.645	4695829.118
2	6600235.135	4695832.945
3	6600248.568	4695869.838
4	6600259.078	4695866.011

Koordinate predloga novog objekta

HALA ZA TOV PILIĆA BR. 2

Br.	Y	X
1	6600232.786	4695833.800
2	6600222.450	4695837.564
3	6600237.161	4695877.969
4	6600247.498	4695874.205



Koordinate predloga novog objekta
KOTLARNICA - BR. 3

Br.	Y	X
3	6600248.568	4695869.838
4	6600259.078	4695866.011
5	6600250.792	4695875.946
6	6600261.301	4695872.119

Projektovana spratnost objekata je prizemlje bez suternskih etaža. Hale za tov pilića su projektovane sa više tehničkih ulaza od kojih je primarni na početku objekta gdje je formiran hodnik sa komandama za upravljanje sistema pojilica I hranilica. Kotlarnica je osmišljena kao jedinstven prostor sa većom spratnom visinom od 4,00m u nastavku hale broj 1.

Arhitektonsko oblikovanje

Prilikom projektovanja ispoštovani su svi arhitektonski elementi kao i važeći tehnički uslovi za projektovanje ove vrste objekata
Arhitektonsko – urbanističko rješenje objekata je u funkcionalnom i oblikovnom smislu riješeno racionalno i u skladu sa njihovom namjenom, a pri tome je dobijeno unikatno i kvalitetno rješenje.

Konstrukcija

Odabir konstruktivnog sklopa objekata je diktirala sama arhitektura , kao i uslovi koji važe za izgradnju objekata ovog tipa. Temelji su armirano betonski, spoljni zidovi od giter bloka d=20 cm, a unutrašnji od bloka d=10 cm. Stubovi i serklažne grede su armirano betonski. Iznad prizemlja nema monolitne AB ploča već je projektovana čelična krovna konstrukcija pokrivena krovnim termo panelom d=5-7cm sa. Visina zidova je do 2,30m za hale I 4,00m za kotlarnicu sa serklažnom gredom, dok je nagib krovnih ravni od 10 do 20°.

Fasadni zidovi

Završna obrada fasade je tipa DEMIT, u skladu sa grafičkim priložima. Fasadna obrada je ista kako na objektu kotlarnice i ostave za stelju tako i na objektu hale za tov pilića brojlera.

Unutrašnji zidovi

Završna obrada unutrašnjih zidova je malterisanje produžnim malterom i jupol.

Krov

Krov objekta predvidjeti kao dvovodni sa čeličnom rešetkastom konstrukcijom pokriven krovnim termo-panelom u debljini 5-7cm. Sve opšive i oluci (horizontalni i vertikalni) predvidjeti od običnog lima.

Izolacije

Hidroizolacije objekta predvidjeti kao zaštitu od podzemnih voda i vode sa terena

Tip izolacije – bitumenski proizvodi tipa "Kondor".

Termoizolacija objekta. Svi fasadni zidni elementi i parapetne ispune imaju termoizolacione slojeve i obloge, kako bi se zadovoljili termički standardi za ovu klimatsku zonu.



Enterijerska obrada

Podovi

Namjena prostorija je diktirala i završnu obradu podova. Koristi se keramika ili beton-cementna košuljica kao završni sloj

Plafoni

U svim prostorijama plafoni su riješeni krovnim panelom koji je vidan sa unutrašnje strane objekta.

Bravarija

Spoljnu bravariju čine prozori i vrata od CRNE, Al ili PVC bravarije. Na objektu hangara otvori se izvode u cjelosti od profila crne bravarije sa radioničkom izradom i montažom na licu mjesta.

Uređenje parcele

Na parceli objekta planirano je i djelimično izvedeno uređenje parcele u smislu zadržavanja postojećeg zelenila, karakterističnim za ovo podneblje.

U objektu su predviđene savremene instalacije jake struje i hidrotehničke instalacije.

Idejno Rješenje je urađeno u svemu prema svim tehničkim normativima za ovu oblast, uz primjenu materijala koji su karakteristični za objekte ovakve vrste.

Podgorica
Septembar 2019. godine

Odgovorni projektant:



GRAFIČKA DOKUMENTACIJA

Koordinate kat.parcele

Br.	Y	X
1	6600239.330	4695928.490
2	6600249.909	4695927.288
3	6600258.960	4695926.260
4	6600267.647	4695924.332
5	6600280.440	4695921.494
6	6600282.260	4695921.090
7	6600291.380	4695919.070
8	6600295.220	4695918.700
9	6600295.060	4695918.260
10	6600292.420	4695910.860
11	6600260.700	4695822.210
12	6600249.476	4695823.372
13	6600230.854	4695825.220
14	6600211.730	4695827.150
15	6600201.010	4695828.230

Koordinate predloga novog objekta HALA ZA TOV PILIĆA BR.2

Br.	Y	X
1	6600232.786	4695833.800
2	6600222.450	4695837.564
3	6600237.161	4695877.969
4	6600247.498	4695874.205

Koordinate predloga novog objekta KOTLARNICA - BR.3

Br.	Y	X
3	6600248.568	4695869.838
4	6600259.078	4695866.011
5	6600250.792	4695875.946
6	6600261.301	4695872.119

Koordinate predloga novog objekta HALA ZA TOV PILIĆA BR.1

Br.	Y	X
1	6600245.645	4695829.118
2	6600235.135	4695832.945
3	6600248.568	4695869.838
4	6600259.078	4695866.011

**PROJEKT POLJOPRIVREDNOG OBJEKTA
-FARMA ZA TOV PILIĆA-
SITUACIONI PRIKAZ POSTOJEĆIH I
PLANIRANIH OBJEKATA NA
na kat.parcelai 1566/23,
KO - Donji Kokoti**

- 1** HALA ZA TOV PILIĆA-PLANIRANI OBJEKAT
- 2** HALA ZA TOV PILIĆA-PLANIRANI OBJEKAT
- 3** KOTLARNICA - PLANIRANI OBJEKAT
- 4**
- 5** HALA ZA TOV PILIĆA-POSTOJEĆI OBJEKAT ZA KOJI JE PLANIRANA REKONSTRUKCIJA KROVA
- 6** HALA ZA TOV PILIĆA-POSTOJEĆI OBJEKAT ZA KOJI JE PLANIRANA REKONSTRUKCIJA KROVA
- 7** KLANICA - POSTOJEĆI OBJEKAT

OBJEKTI POD REDNIM BROJEM 5,6 I 7 SU POSTOJEĆI, UPISANI U LIST NEPOKRETNOSTI BR. 502 I ZA NJIH JE IZDATA GRAĐEVINSKA DOZVOLA



LEGENDA:

	Detalji
	Asfalt
	betonske površine – trotoari
	ivicnjak – ivične trake
	makadamske površine
	Granica po katastru
	objekti po katastru
	zicana ograda
	beton.ograda
	metalna ograda
	Betonski zid
	kameni zid
	Stijene
	Stepenice
	Objekti
	ptt saht
	ptt ormaric
	vodovodni veliki saht
	vodovodni mali saht
	Vodovodni priklju~ak sa ogricom
	Hidrant
	Cesma
	slivnik
	kockasti saht
	okno.saht
	fekal.saht
	list.drvo
	bar
	list.drvo
	rasveta
	beton.stub za struju
	poliq.tacka

Projektant: "URBI.PRO", Podgorica	Investitor: RADINOVIĆ COMPANY
Autor projekta: Arh. Radovan Mašanović dipl.ing	Objekat: POLJOPRIVREDNI - P HALE ZA TOV PILIĆA SA KOTLARNICOM
Vodeći projektant: Arh. Dušan Džudović dipl.ing	Lokacija: PUP Podgorica- kat. parc.br:1566/23, K.O.„DONJI KOKOTI“
Odgovorni projektant: Arh. Dušan Džudović dipl.ing	Vrsta tehničke dokumentacije: GLAVNI PROJEKAT
Saradnik: Arh. Radovan Mašanović dipl.ing	Dio tehničke dokumentacije: ARHITEKTURA
	Razmjera R=1:250
	Prilog: SITUACIJA
Datum izrade i M.P Jun 2018 god.	Br. prilogâ Br. strane 1. 1.
	Datum revizije i M.P

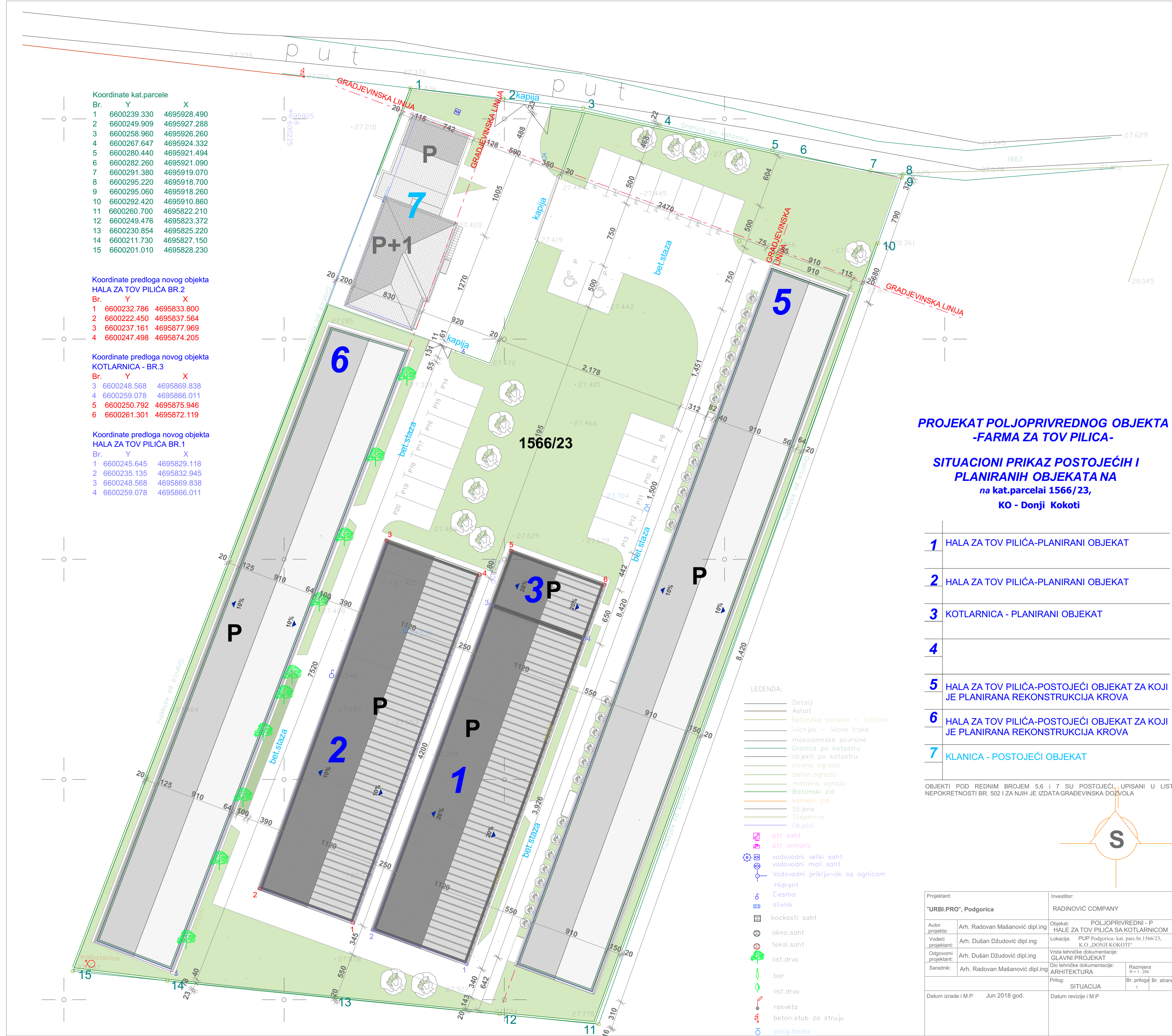

**PROJEKAT POLJOPRIVREDNOG
OBJEKTA
-FARMA ZA TOV PILICA-**

**OBJEKAT -BR 1
-HALA ZA TOV PILIĆA-**



**PROJEKT POLJOPRIVREDNOG
OBJEKTA
-FARMA ZA TOV PILICA-
OBJEKAT BR. 1**

OSNOVA TEMELJA

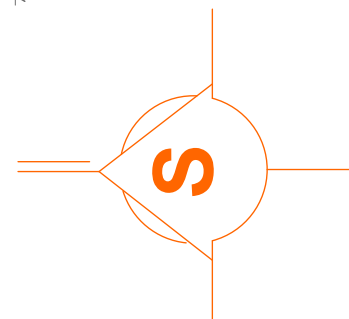
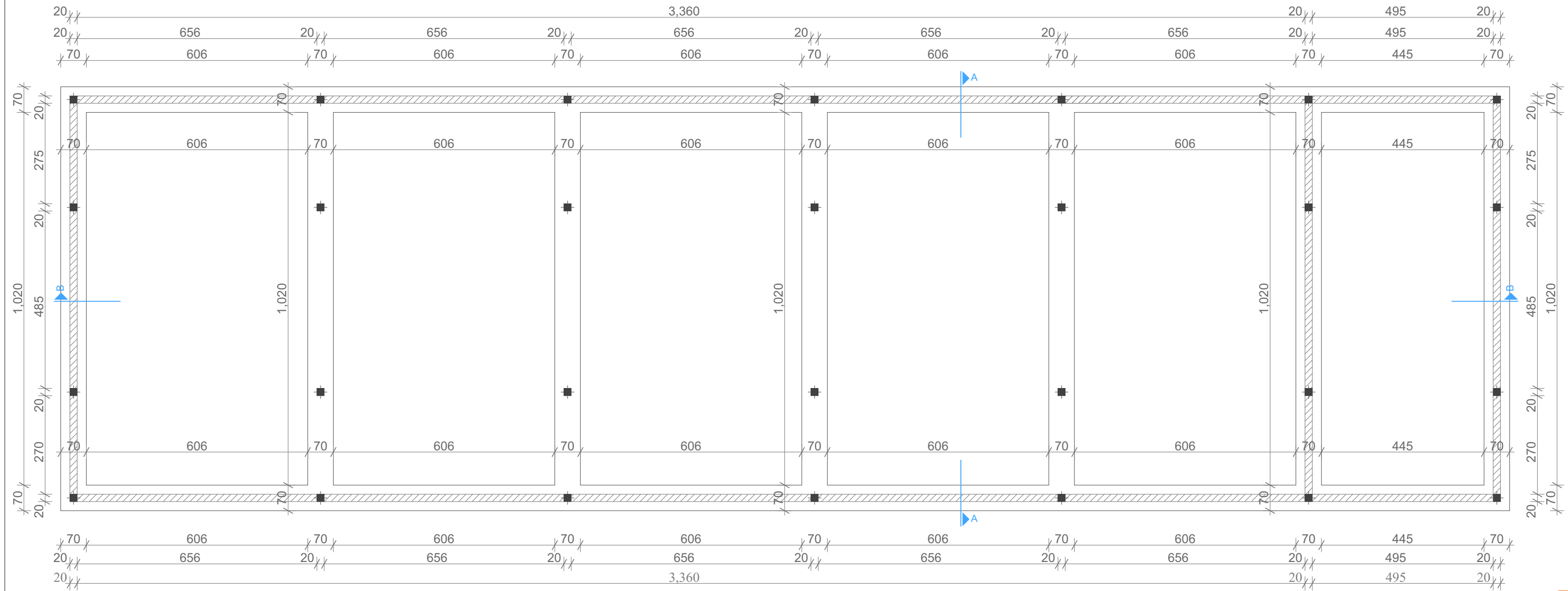

Projektant: "URBI.PRO", Podgorica		Investitor: RADINOVIĆ COMPANY	
Autor projekta:	Arh. Radovan Mašanović dipl.ing	Objekat: POLJOPRIVREDNI P "HALA BR.1 ZA TOV PILICA"	
Vodeći projektant:	Arh. Dušan Džudović dipl.ing	Lokacija: PUP Podgorica-katastarska parc.br.1566/23, K.O „DONJI KOKOTI"	
Odgovorni projektant:	Arh. Dušan Džudović dipl.ing	Vrsta tehničke dokumentacije: GLAVNI PROJEKAT	
Saradnik:	Arh. Radovan Mašanović dipl.ing	Dio tehničke dokumentacije: ARHITEKTURA	Razmjera R = 1 : 100
		Prilog: OSNOVA TEMELJA	Br. priloga 1.
Datum izrade i M.P Jun 2018 god.		Datum revizije i M.P	

**PROJEKT POLJOPRIVREDNOG
OBJEKTA
-FARMA ZA TOV PILICA-
OBJEKAT BR. 1**

OSNOVA PRIZEMLJA

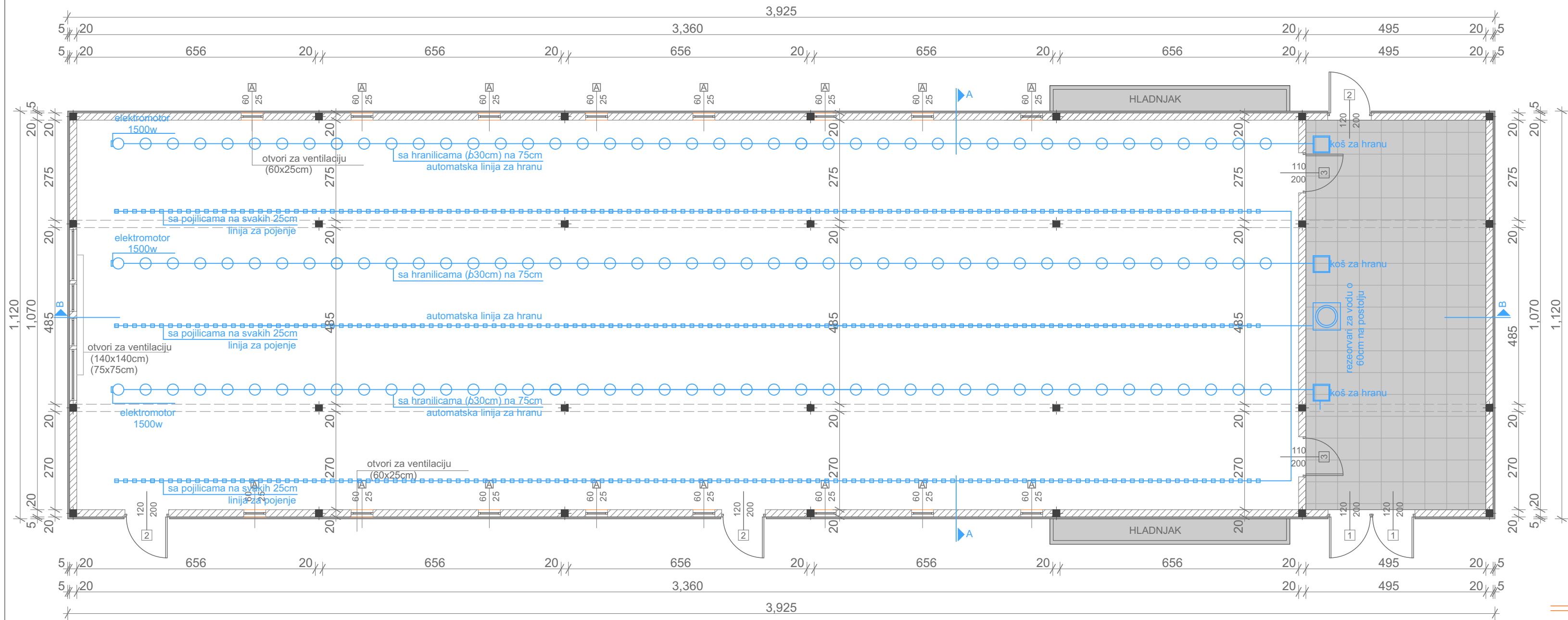

LEGENDA HALE BR.1 ZA TOV PILICA

R.Br	PROSTORIJA	POD	ZID	POVRŠINA m ²
1.	HODNIK	KERAMIKA	JUPOL	P=53,00m ²
2.	STAJA	BETON	JUPOL	P=360,00m ²

NETO POVRŠINA P=413,00m²
BRUTO POVRŠINA P=439,60m²

Projektant: "URBI.PRO", Podgorica		Investitor: RADINOVIĆ COMPANY	
Autor projekta: Arh. Radovan Mašanović dipl.ing	Objekat: POLJOPRIVREDNI P "HALA BR.1 ZA TOV PILICA"		
Vodeći projektant: Arh. Dušan Džudović dipl.ing	Lokacija: PUP Podgorica-katastarska parc.br.1566/23, K.O „DONJI KOKOTI“		
Odgovorni projektant: Arh. Dušan Džudović dipl.ing	Vrsta tehničke dokumentacije: GLAVNI PROJEKAT		
Saradnik: Arh. Radovan Mašanović dipl.ing	Dio tehničke dokumentacije: ARHITEKTURA	Razmjera R = 1 : 100	Br. priloga Br. strane 2.
Prilog: OSNOVA PRIZEMLJA		Datum revizije i M.P	
Datum izrade i M.P Jun 2018 god.		Datum revizije i M.P	

OSNOVA KROVA

PROJEKAT POLJOPRIVREDNOG OBJEKTA -FARMA ZA TOV PILICA- OBJEKAT BR. 1

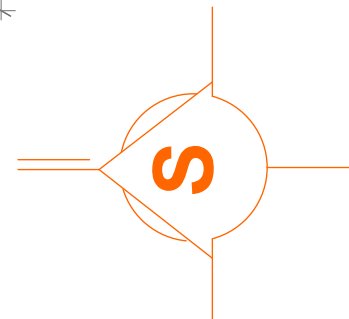
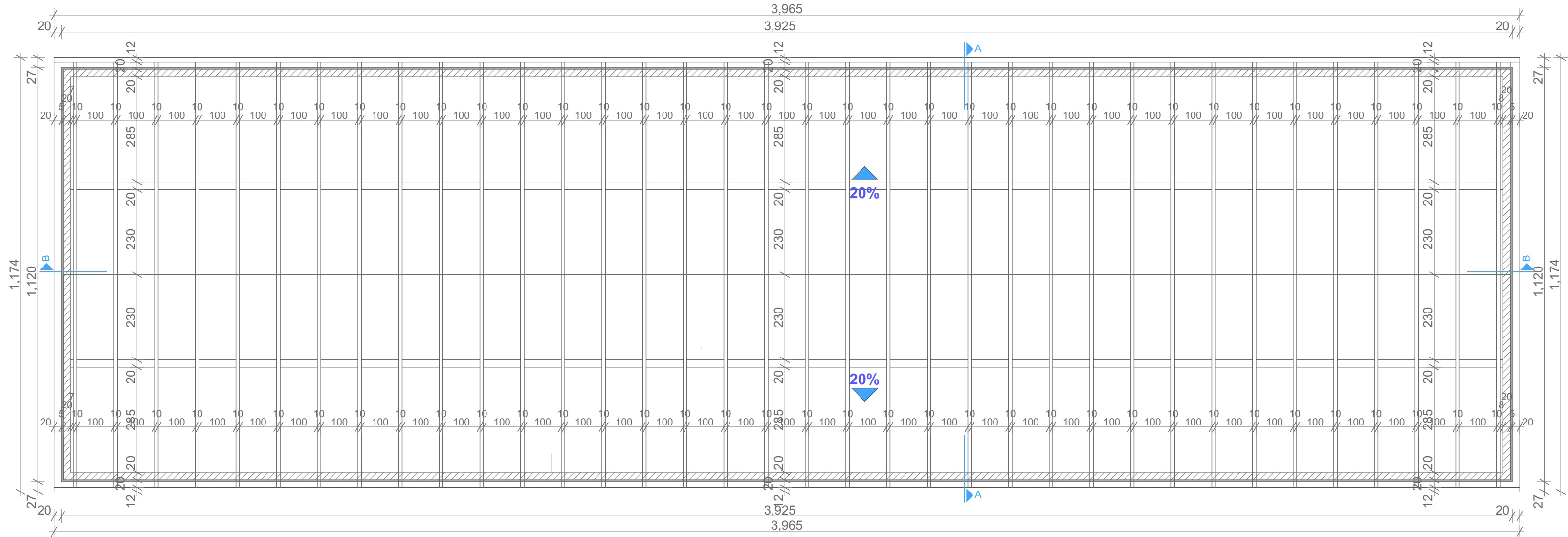

Projektant: "URBI.PRO", Podgorica		Investitor: RADINOVIĆ COMPANY	
Autor projekta:	Arh. Radovan Mašanović dipl.ing	Objekat: POLJOPRIVREDNI P "HALA BR.1 ZA TOV PILICA"	
Vodeći projektant:	Arh. Dušan Džudović dipl.ing	Lokacija: PUP Podgorica-katastarska parc.br.1566/23, K.O „DONJI KOKOTI"	
Odgovorni projektant:	Arh. Dušan Džudović dipl.ing	Vrsta tehničke dokumentacije: GLAVNI PROJEKAT	
Saradnik:	Arh. Radovan Mašanović dipl.ing	Dio tehničke dokumentacije: ARHITEKTURA	Razmjera R = 1 : 100
		Prilog: OSNOVA KROV. KONSTRUKCIJE	Br. priloga 3. Br. strane
Datum izrade i M.P. Jun 2018 god.		Datum revizije i M.P.	

OSNOVA KROVA

PROJEKT POLJOPRIVREDNOG OBJEKTA -FARMA ZA TOV PILICA- OBJEKAT BR. 1

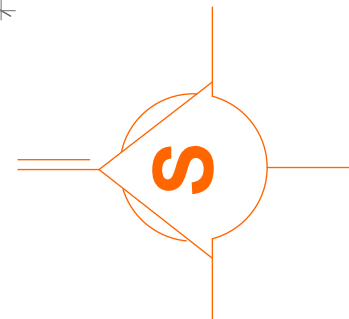
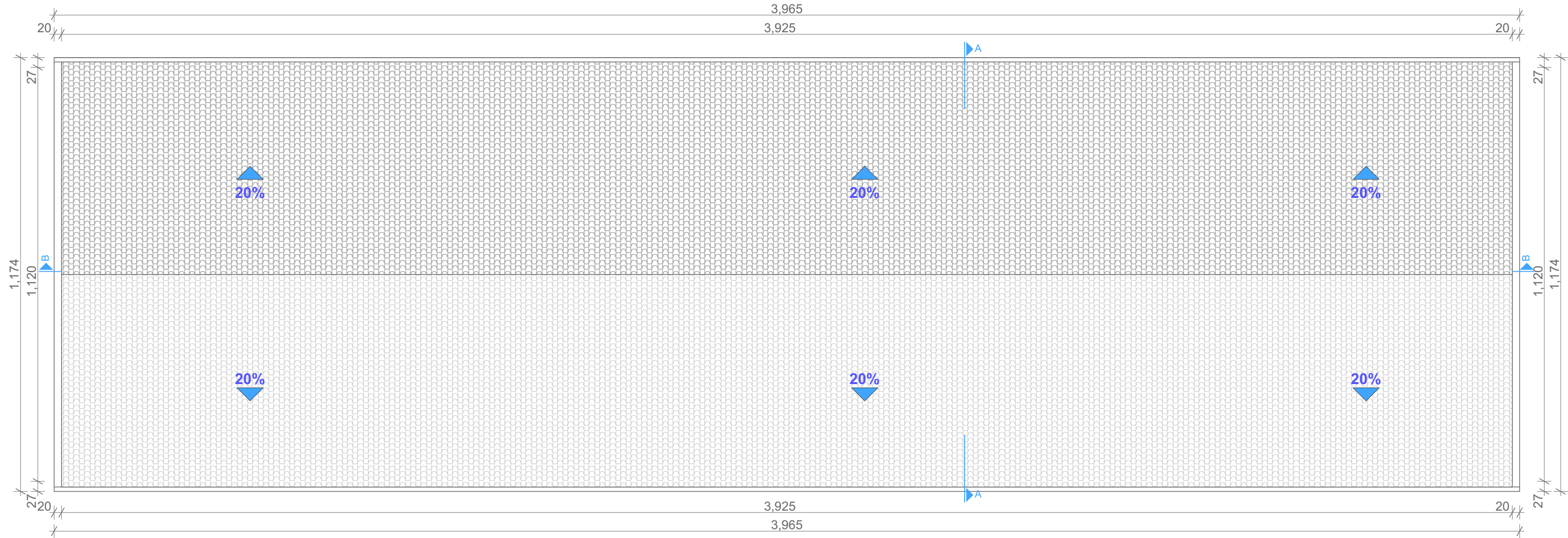

Projektant: "URBI.PRO", Podgorica		Investitor: RADINOVIĆ COMPANY	
Autor projekta:	Arh. Radovan Mašanović dipl.ing	Objekat: POLJOPRIVREDNI P "HALA BR.1 ZA TOV PILICA"	
Vodeći projektant:	Arh. Dušan Džudović dipl.ing	Lokacija: PUP Podgorica-katastarska parc.br.1566/23, K.O „DONJI KOKOTI"	
Odgovorni projektant:	Arh. Dušan Džudović dipl.ing	Vrsta tehničke dokumentacije: GLAVNI PROJEKAT	
Saradnik:	Arh. Radovan Mašanović dipl.ing	Dio tehničke dokumentacije: ARHITEKTURA	Razmjera R = 1 : 100
		Prilog: OSNOVA KROVNE RAVNI	Br. priloga 4.
Datum izrade i M.P Jun 2018 god.		Datum revizije i M.P	

**PROJEKT POLJOPRIVREDNOG
OBJEKTA
-FARMA ZA TOV PILICA-
OBJEKAT BR. 1**

PRESJEK A-A

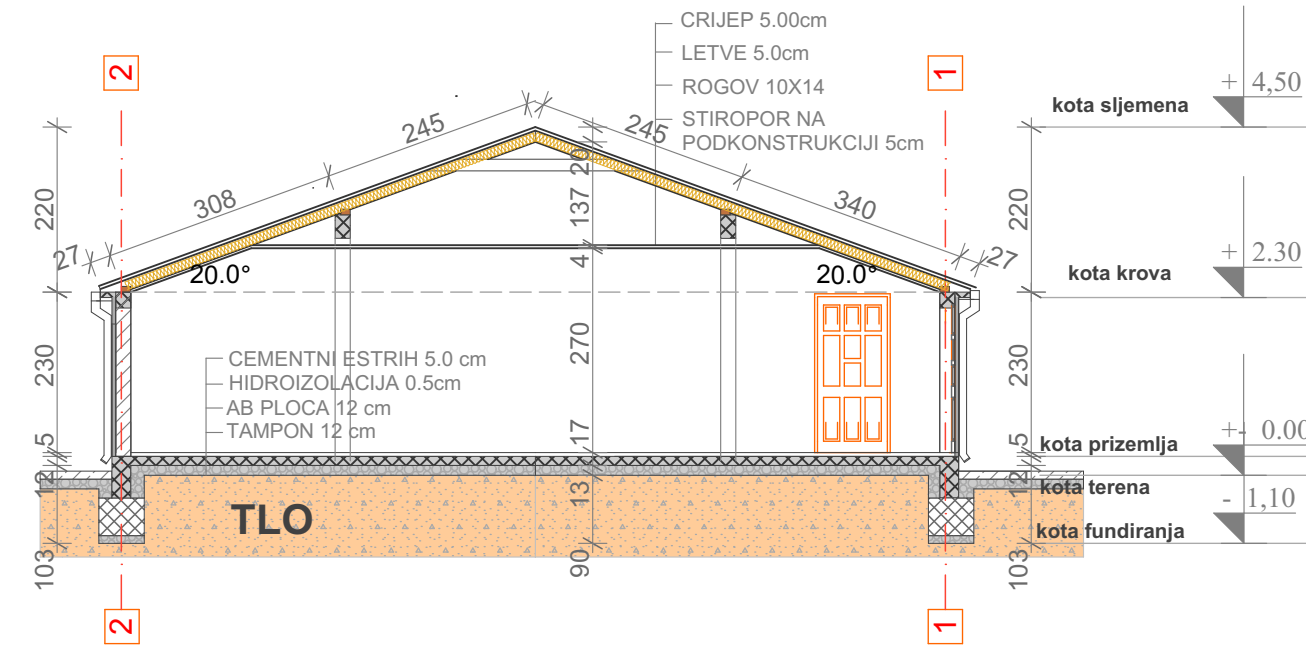

PRESJEK B-B

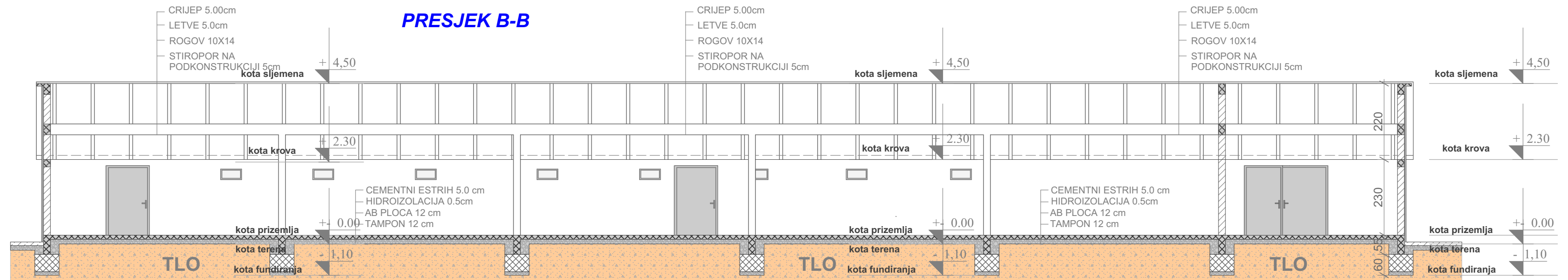

Projektant: "URBI.PRO", Podgorica		Investitor: RADINOVIĆ COMPANY	
Autor projekta:	Arh. Radovan Mašanović dipl.ing	Objekat:	POLJOPRIVREDNI P "HALA BR.1 ZA TOV PILICA"
Vodeći projektant:	Arh. Dušan Džudović dipl.ing	Lokacija:	PUP Podgorica-katastarska parc.br.1566/23, K.O. „DONJI KOKOTI"
Odgovorni projektant:	Arh. Dušan Džudović dipl.ing	Vrsta tehničke dokumentacije:	GLAVNI PROJEKAT
Saradnik:	Arh. Radovan Mašanović dipl.ing	Dio tehničke dokumentacije:	ARHITEKTURA
		Prilog:	PRESJEK A-A I B-B
Datum izrade i M.P	Jun 2018 god.	Datum revizije i M.P	
		Razmjera R = 1 : 100	Br. priloga 5.
		Br. strane	

**PROJEKAT POLJOPRIVREDNOG
OBJEKTA
-FARMA ZA TOV PILICA-
OBJEKAT BR. 1**

IZGLED PREDNJE FASADE

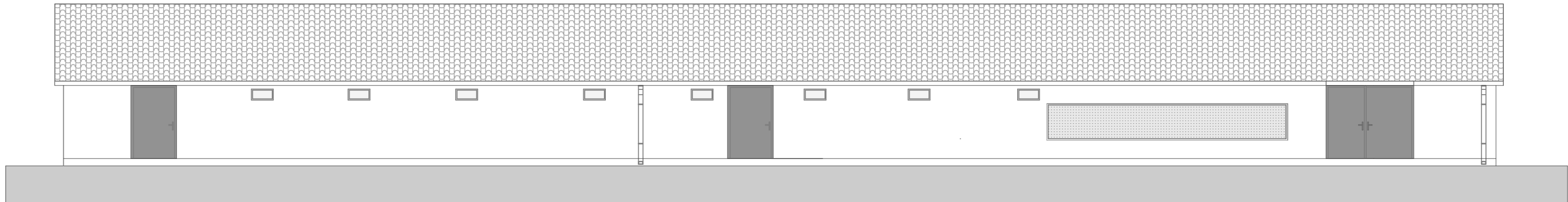

IZGLED ZADNJE FASADE

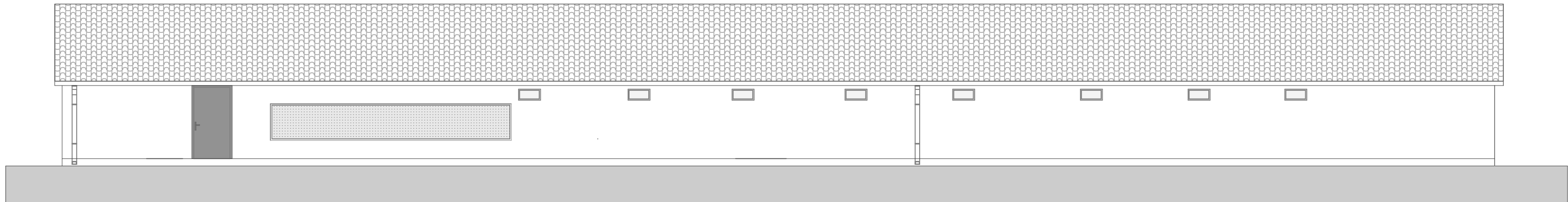

IZGLED BOČNE FASADE 1

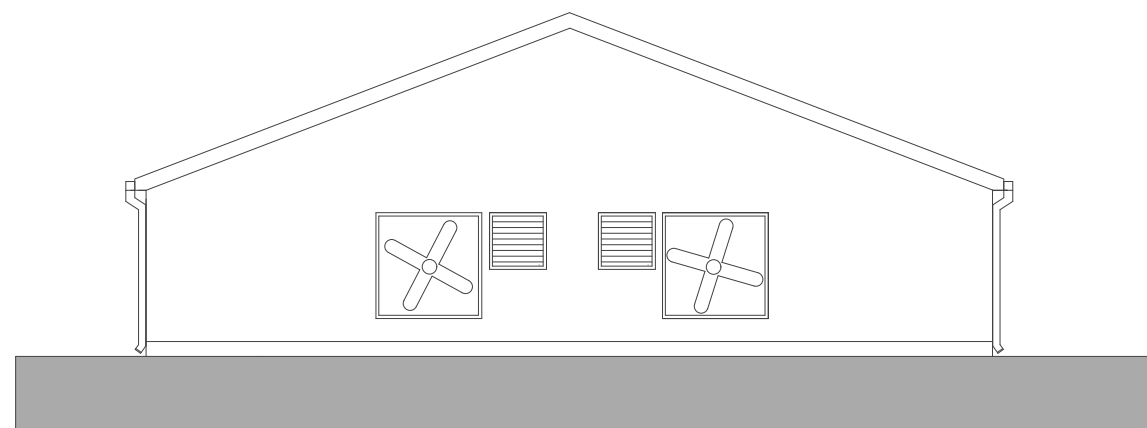

IZGLED BOČNE FASADE 2

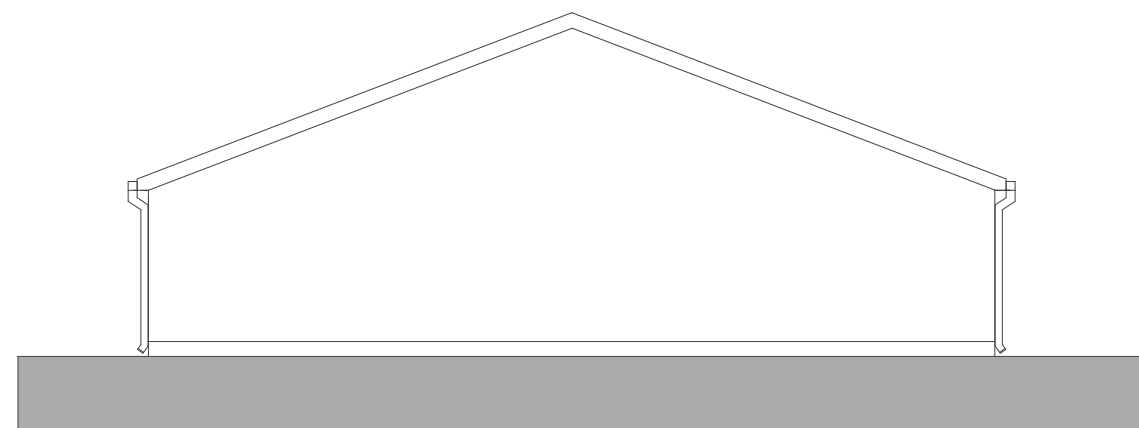

Projektant: "URBI.PRO", Podgorica		Investitor: RADINOVIĆ COMPANY	
Autor projekta:	Arh. Radovan Mašanović dipl.ing	Objekat: POLJOPRIVREDNI P "HALA BR.1 ZA TOV PILICA"	
Vodeći projektant:	Arh. Dušan Džudović dipl.ing	Lokacija: PUP Podgorica-katastarska parc.br.1566/23, K.O „DONJI KOKOTI"	
Odgovorni projektant:	Arh. Dušan Džudović dipl.ing	Vrsta tehničke dokumentacije: GLAVNI PROJEKAT	
Saradnik:	Arh. Radovan Mašanović dipl.ing	Dio tehničke dokumentacije: ARHITEKTURA	Razmjera R = 1 : 100
		Prilog: FASADE	Br. priloga 6.
Datum izrade i M.P Jun 2018 god.		Datum revizije i M.P	

**PROJEKAT POLJOPRIVREDNOG
OBJEKTA
-FARMA ZA TOV PILICA-
OBJEKAT BR. 1**



Projektant: "URBI.PRO", Podgorica		Investitor: RADINOVIĆ COMPANY	
Autor projekta:	Arh. Radovan Mašanović dipl.ing	Objekat: POLJOPRIVREDNI P "HALA BR.1 ZA TOV PILICA"	
Vodeći projektant:	Arh. Dušan Džudović dipl.ing	Lokacija: PUP Podgorica-katastarska parc.br.1566/23, K.O „DONJI KOKOTI“	
Odgovorni projektant:	Arh. Dušan Džudović dipl.ing	Vrsta tehničke dokumentacije: GLAVNI PROJEKAT	
	Arh. Radovan Mašanović dipl.ing	Dio tehničke dokumentacije: ARHITEKTURA	Razmjera R = 1 : 100
		Prilog: PERSPEKTIVA	Br. priloga 7.
Datum izrade i M.P	Jun 2018 god.	Datum revizije i M.P	

**PROJEKAT POLJOPRIVREDNOG
OBJEKTA
-FARMA ZA TOV PILICA-**

**OBJEKAT -BR 2
-HALA ZA TOV PILIĆA-**



**PROJEKT POLJOPRIVREDNOG
OBJEKTA
-FARMA ZA TOV PILICA-
OBJEKAT BR. 2**

OSNOVA TEMELJA

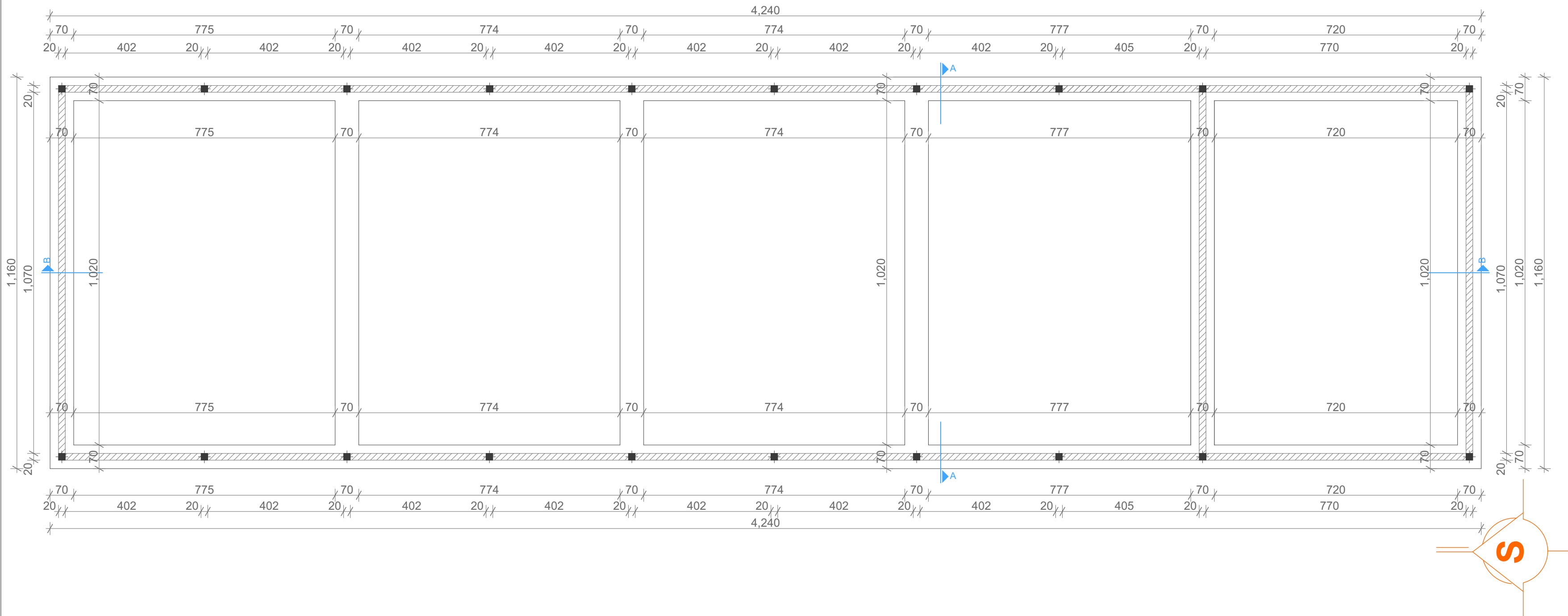

Projektant: "URBI.PRO", Podgorica		Investitor: RADINOVIĆ COMPANY	
Autor projekta:	Arh. Radovan Mašanović dipl.ing	Objekat: POLJOPRIVREDNI P "HALA BR.2 ZA TOV PILICA"	
Vodeći projektant:	Arh. Dušan Džudović dipl.ing	Lokacija: PUP Podgorica-katastarska parc.br.1566/23, K.O „DONJI KOKOTI"	
Odgovorni projektant:	Arh. Dušan Džudović dipl.ing	Vrsta tehničke dokumentacije: GLAVNI PROJEKAT	
Saradnik:	Arh. Radovan Mašanović dipl.ing	Dio tehničke dokumentacije: ARHITEKTURA	Razmjera R = 1 : 100
		Prilog: OSNOVA TEMELJA	Br. priloga 1.
Datum izrade i M.P Jun 2018 god.		Datum revizije i M.P	

**PROJEKT POLJOPRIVREDNOG
OBJEKTA
-FARMA ZA TOV PILICA-
OBJEKAT BR. 2**

OSNOVA PRIZEMLJA

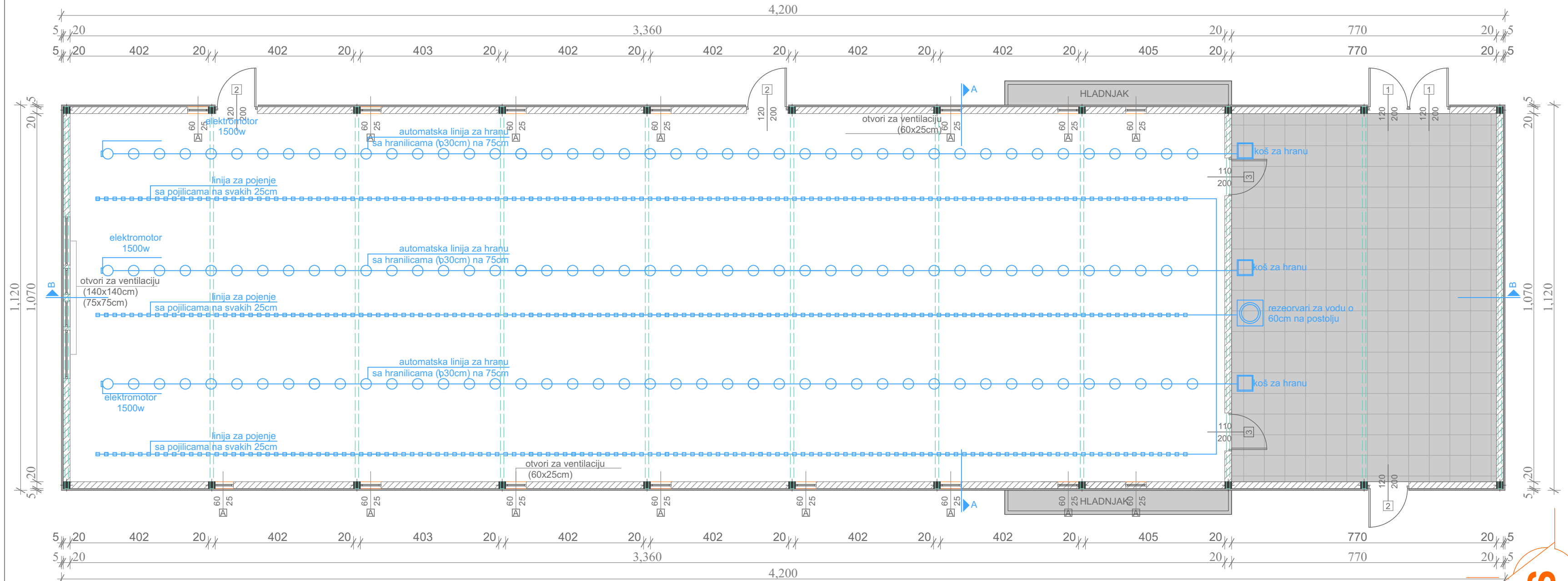

LEGENDA HALE BR.2 ZA TOV PILIĆA

R.Br	PROSTORIJA	POD	ZID	POVRŠINA m ²
1.	HODNIK	KERAMIKA	JUPOL	P=82,50m ²
2.	STAJA	BETON	JUPOL	P=359,50m ²

NETO POVRŠINA P=442,00m²
BRUTO POVRŠINA P=470,40m²

Projektant: "URBI.PRO", Podgorica		Investitor: RADINOVIĆ COMPANY	
Autor projekta: Arh. Radovan Mašanović dipl.ing	Objekat: POLJOPRIVREDNI P "HALA BR.2 ZA TOV PILIĆA"	Lokacija: PUP Podgorica-katastarska parc.br.1566/23, K.O. „DONJI KOKOTI“	
Vodeći projektant: Arh. Dušan Džudović dipl.ing	Vrsta tehničke dokumentacije: GLAVNI PROJEKAT		
Odgovorni projektant: Arh. Dušan Džudović dipl.ing	Dio tehničke dokumentacije: ARHITEKTURA		
Saradnik: Arh. Radovan Mašanović dipl.ing	Prilog: OSNOVA PRIZEMLJA		Razmjera R = 1 : 100 Br. priloga Br. strane 2.
Datum izrade i M.P Jun 2018 god.	Datum revizije i M.P		

OSNOVA KROVA

PROJEKT POLJOPRIVREDNOG OBJEKTA -FARMA ZA TOV PILICA- OBJEKAT BR. 2

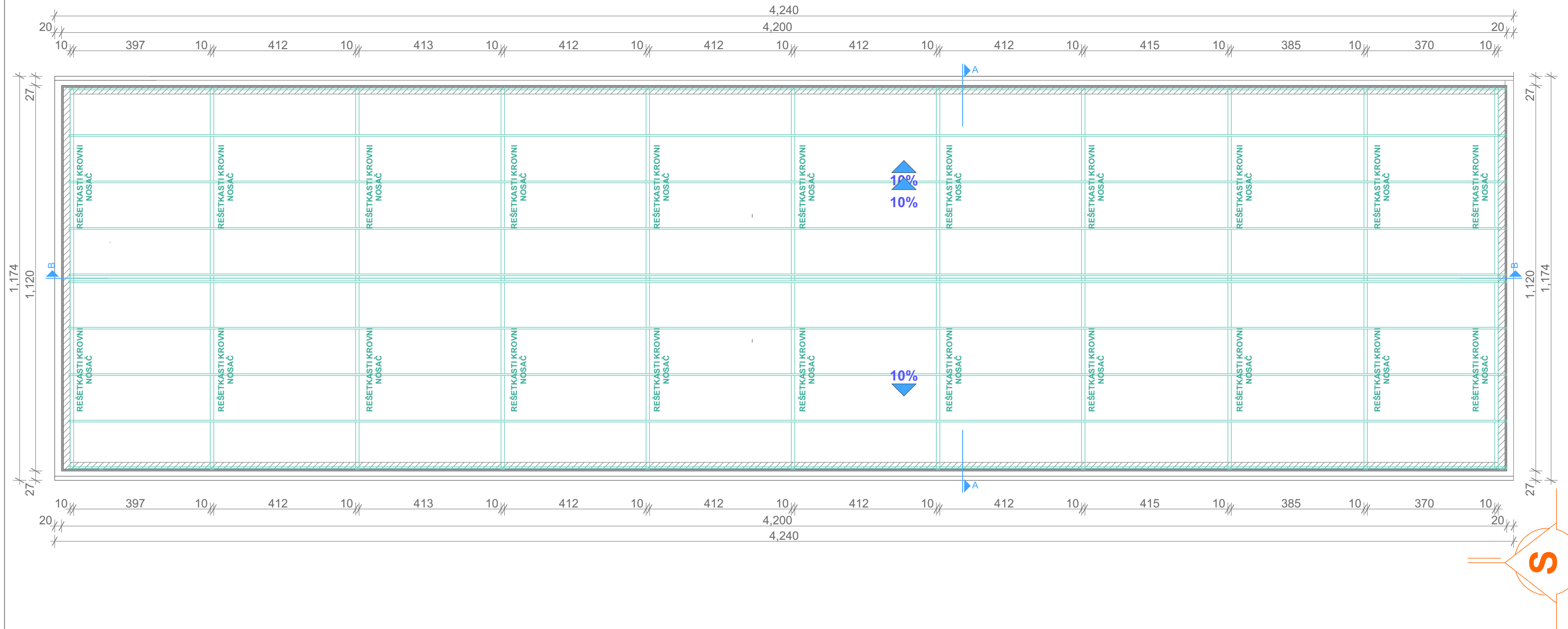

Projektant: "URBI.PRO", Podgorica		Investitor: RADINOVIĆ COMPANY	
Autor projekta:	Arh. Radovan Mašanović dipl.ing	Objekat: POLJOPRIVREDNI P "HALA BR.2 ZA TOV PILICA"	
Vodeći projektant:	Arh. Dušan Džudović dipl.ing	Lokacija: PUP Podgorica-katastarska parc.br.1566/23, K.O. „DONJI KOKOTI“	
Odgovorni projektant:	Arh. Dušan Džudović dipl.ing	Vrsta tehničke dokumentacije: GLAVNI PROJEKAT	
Saradnik:	Arh. Radovan Mašanović dipl.ing	Dio tehničke dokumentacije: ARHITEKTURA	Razmjera R = 1 : 100
		Prilog: OSNOVA KROVNE KONSTRUKCIJE	Br. priloga 3.
Datum izrade i M.P. Jun 2018 god.		Datum revizije i M.P.	

OSNOVA KROVA

PROJEKT POLJOPRIVREDNOG OBJEKTA -FARMA ZA TOV PILICA- OBJEKAT BR. 2

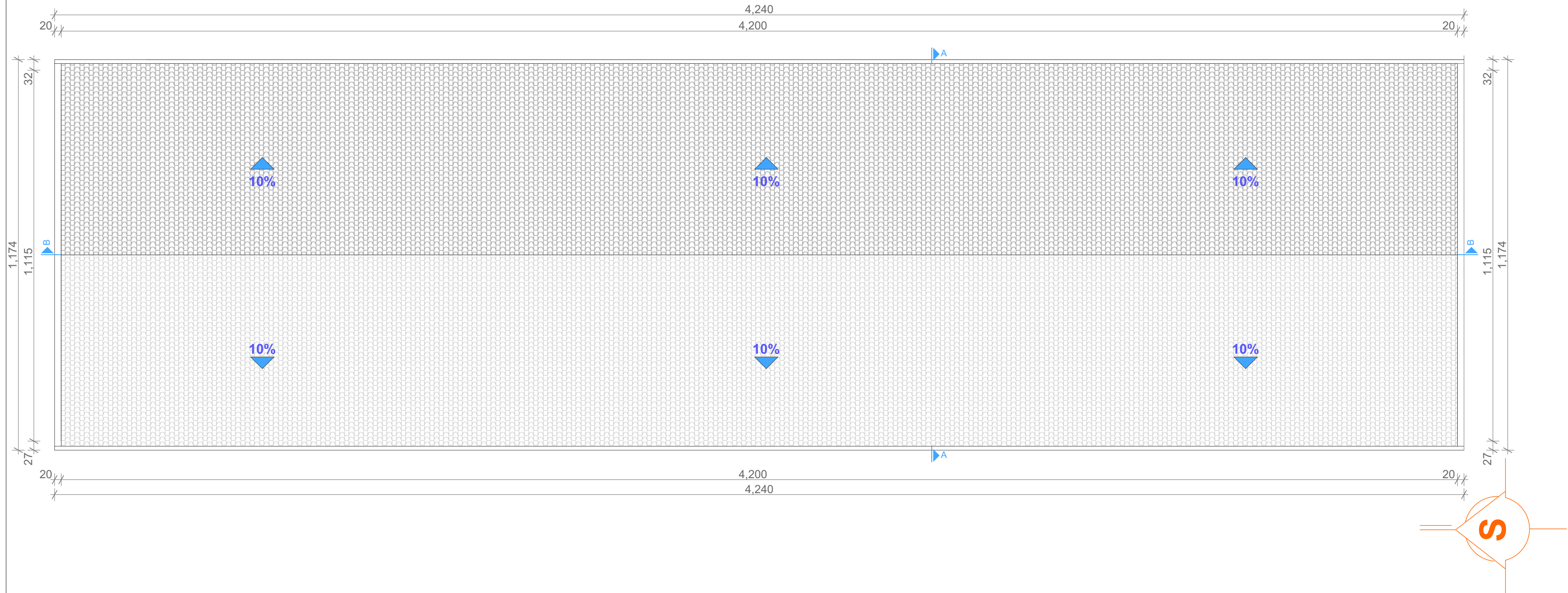

Projektant: "URBI.PRO", Podgorica		Investitor: RADINOVIĆ COMPANY	
Autor projekta:	Arh. Radovan Mašanović dipl.ing	Objekat: POLJOPRIVREDNI P "HALA BR.2 ZA TOV PILICA"	
Vodeći projektant:	Arh. Dušan Džudović dipl.ing	Lokacija: PUP Podgorica-katastarska parc.br.1566/23, K.O. „DONJI KOKOTI“	
Odgovorni projektant:	Arh. Dušan Džudović dipl.ing	Vrsta tehničke dokumentacije: GLAVNI PROJEKAT	
Saradnik:	Arh. Radovan Mašanović dipl.ing	Dio tehničke dokumentacije: ARHITEKTURA	Razmjera R = 1 : 100
		Prilog: OSNOVA KROVNE RAVNI	Br. priloga Br. strane 4.
Datum izrade i M.P Jun 2018 god.		Datum revizije i M.P	

**PROJEKT POLJOPRIVREDNOG
OBJEKTA
-FARMA ZA TOV PILICA-
OBJEKAT BR. 2**

PRESJEK A-A

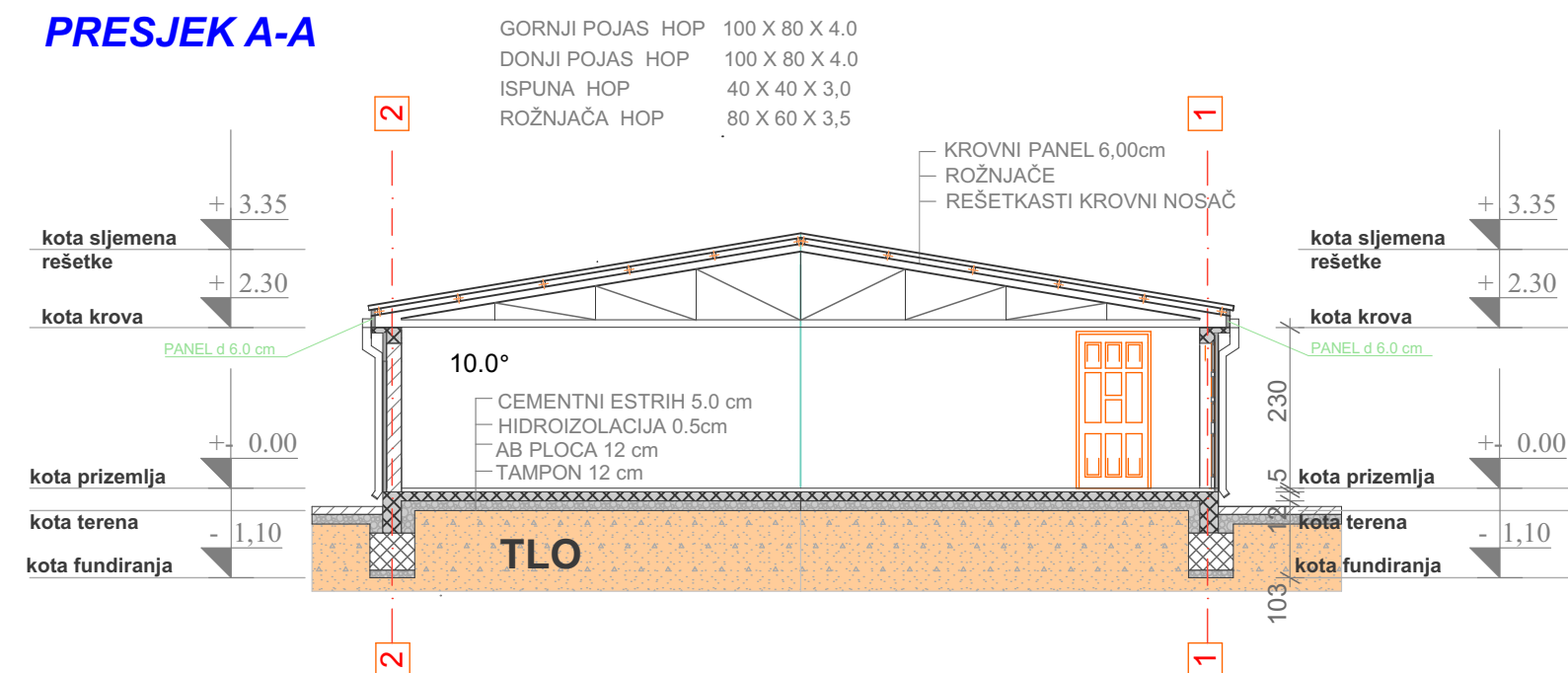

PRESJEK B-B

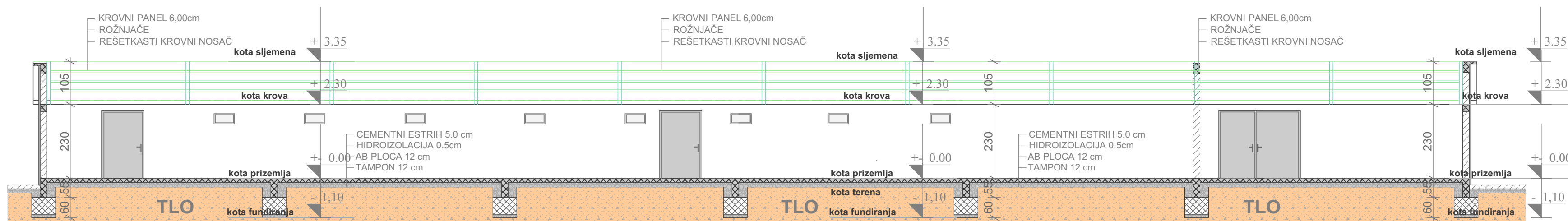

Projektant: "URBI.PRO", Podgorica		Investitor: RADINOVIĆ COMPANY	
Autor projekta:	Arh. Radovan Mašanović dipl.ing	Objekat:	POLJOPRIVREDNI P "HALA BR.2 ZA TOV PILICA"
Vodeći projektant:	Arh. Dušan Džudović dipl.ing	Lokacija:	PUP Podgorica-katastarska parc.br.1566/23, K.O „DONJI KOKOTI“
Odgovorni projektant:	Arh. Dušan Džudović dipl.ing	Vrsta tehničke dokumentacije:	GLAVNI PROJEKAT
Saradnik:	Arh. Radovan Mašanović dipl.ing	Dio tehničke dokumentacije:	ARHITEKTURA
		Prilog:	PRESJECI A-A i B-B
Datum izrade i M.P. Jun 2018 god.		Datum revizije i M.P.	
		Razmjera	R = 1 : 100
		Br. priloga	5.
		Br. strane	

IZGLED PREDNJE FASADE

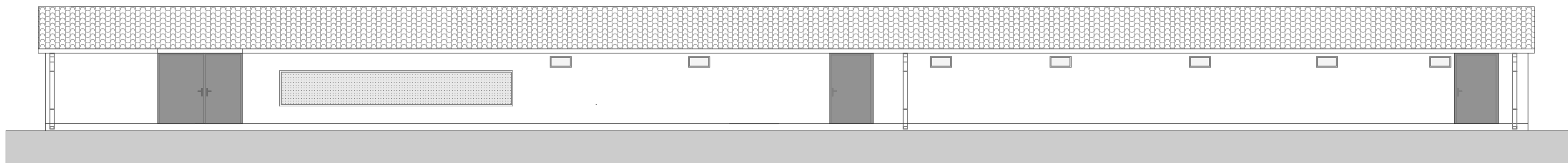

IZGLED ZADNJE FASADE

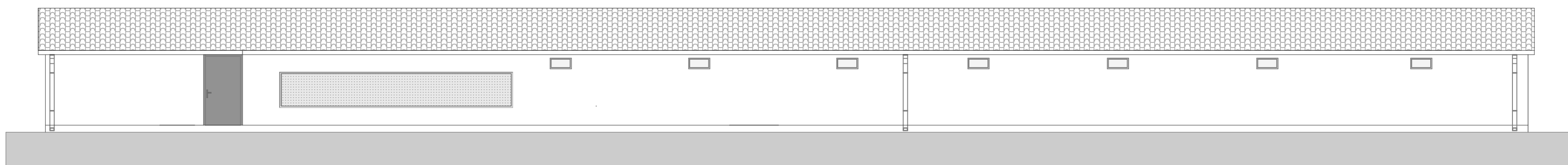

IZGLED BOČNE FASADE 1

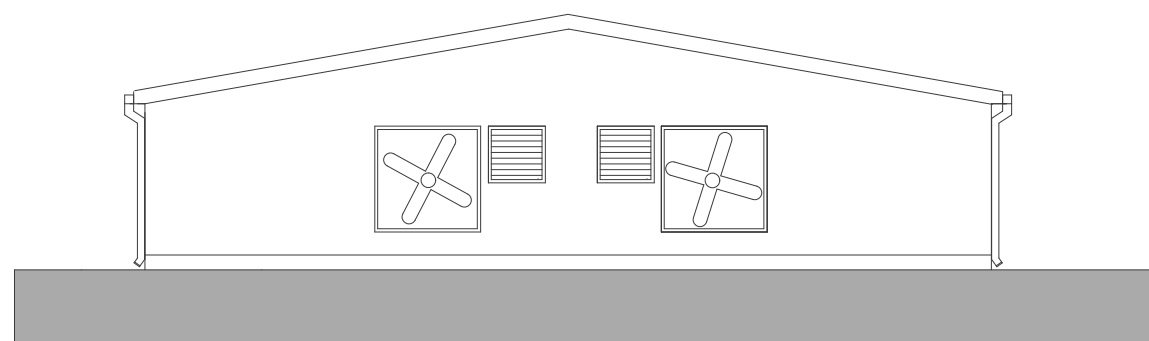

IZGLED BOČNE FASADE 2

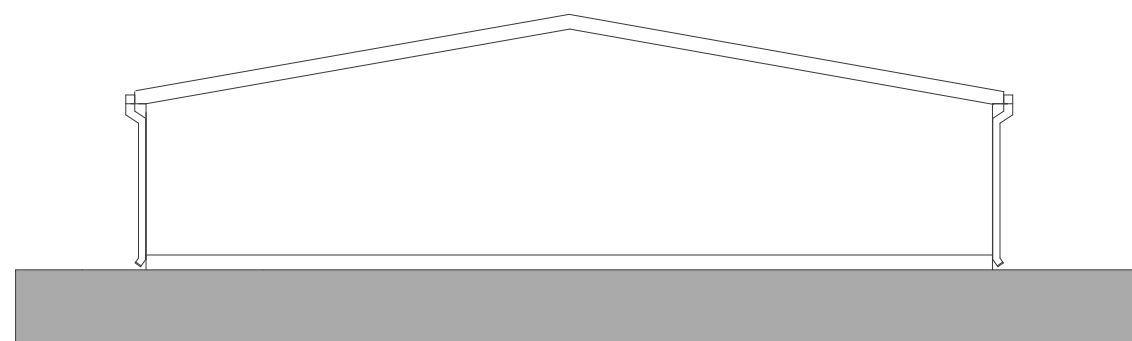

Projektant: "URBI.PRO", Podgorica		Investitor: RADINOVIĆ COMPANY	
Autor projekta:	Arh. Radovan Mašanović dipl.ing	Objekat:	POLJOPRIVREDNI P "HALA BR.2 ZA TOV PILICA"
Vodeći projektant:	Arh. Dušan Džudović dipl.ing	Lokacija:	PUP Podgorica-katastarska parc.br.1566/23, K.O „DONJI KOKOTI“
Odgovorni projektant:	Arh. Dušan Džudović dipl.ing	Vrsta tehničke dokumentacije:	GLAVNI PROJEKAT
Saradnik:	Arh. Radovan Mašanović dipl.ing	Dio tehničke dokumentacije:	ARHITEKTURA
		Prilog:	FASADE
Datum izrade i M.P		Jun 2018 god.	Datum revizije i M.P
		Razmjera R = 1 : 100	Br. priloga 6.
			Br. strane 6.

**PROJEKAT POLJOPRIVREDNOG
OBJEKTA
-FARMA ZA TOV PILICA-
OBJEKAT BR. 2**



Projektant: "URBI.PRO", Podgorica		Investitor: RADINOVIĆ COMPANY	
Autor projekta:	Arh. Radovan Mašanović dipl.ing	Objekat:	POLJOPRIVREDNI P "HALA BR.2 ZA TOV PILICA"
Vodeći projektant:	Arh. Dušan Džudović dipl.ing	Lokacija:	PUP Podgorica-katastarska parc.br.1566/23, K.O „DONJI KOKOTI“
Odgovorni projektant:	Arh. Dušan Džudović dipl.ing	Vrsta tehničke dokumentacije:	GLAVNI PROJEKAT
Saradnik:	Arh. Radovan Mašanović dipl.ing	Dio tehničke dokumentacije:	ARHITEKTURA
		Prilog:	PERSPEKTIVA
Datum izrade i M.P. Jun 2018 god.		Datum revizije i M.P.	
		Razmjera R = 1 : 100	Br. priloga 7.
		Br. strane 7.	

**PROJEKAT
POLJOPRIVREDNOG
OBJEKTA
-FARMA ZA TOV PILICA-**

**OBJEKAT -BR 3
-KOTLARNICA-**



**PROJEKT POLJOPRIVREDNOG
OBJEKTA
-FARMA ZA TOV PILICA-
OBJEKAT BR. 3**

OSNOVA TEMELJA

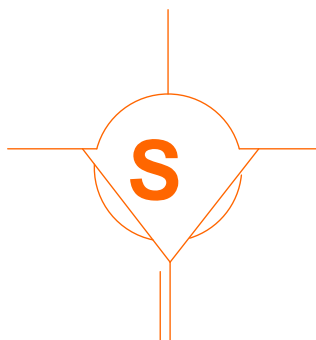
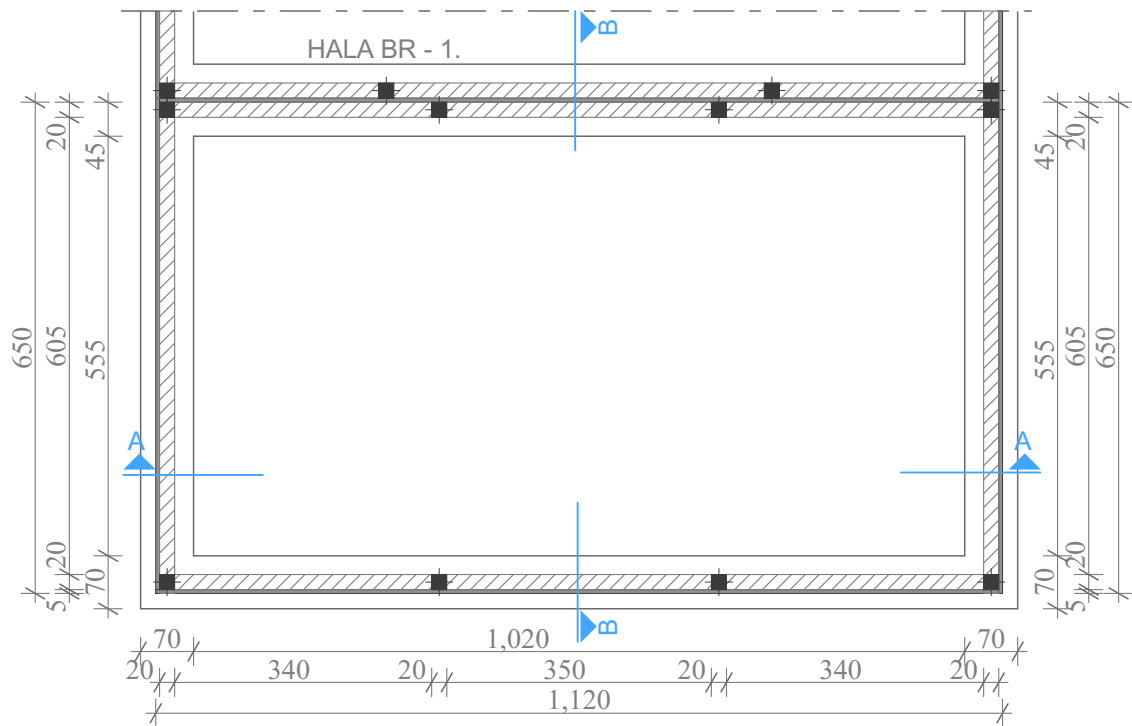

Projektant: "URBI.PRO", Podgorica		Investitor: RADINOVIĆ COMPANY	
Autor projekta:	Arh. Radovan Mašanović dipl.ing	Objekat:	POLJOPRIVREDNI P BR.3 "KOTLARNICA"
Vodeći projektant:	Arh. Dušan Džudović dipl.ing	Lokacija:	PUP Podgorica-katastarska parc.br.1566/23, K.O „DONJI KOKOTI“
Odgovorni projektant:	Arh. Dušan Džudović dipl.ing	Vrsta tehničke dokumentacije:	GLAVNI PROJEKAT
Saradnik:	Arh. Radovan Mašanović dipl.ing	Dio tehničke dokumentacije:	ARHITEKTURA
		Prilog:	OSNOVA TEMELJA
Datum izrade i M.P. Jun 2018 god.		Datum revizije i M.P.	
		Razmjera	R = 1 : 100
		Br. priloga	Br. strane
		1.	1.

**PROJEKT POLJOPRIVREDNOG
OBJEKTA
-FARMA ZA TOV PILICA-
OBJEKAT BR. 3**

OSNOVA PRIZEMLJA

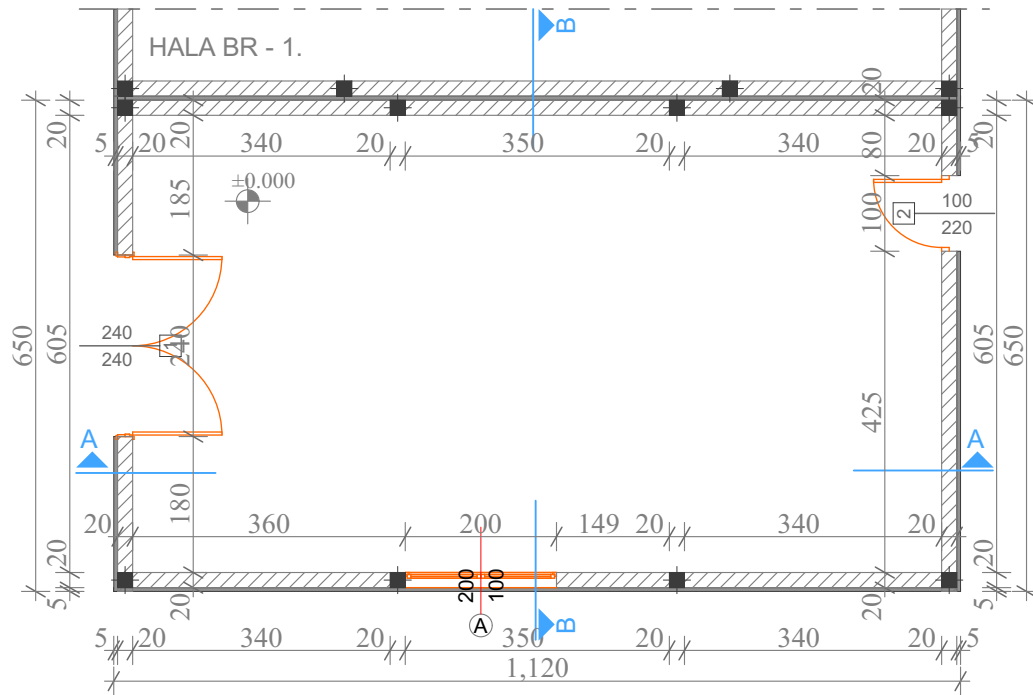

LEGENDA KOTLARNICE

R.Br	PROSTORIJA	POD	ZID	POVRŠINA m ²
1.	KOTLARNICA	BETON	JUPOL	P=64,70m ²

NETO POVRŠINA

P=64,70m²

BRUTO POVRŠINA

P=72,80m²

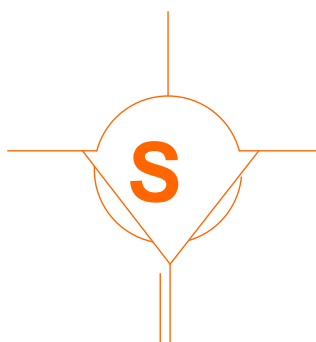

Projektant: "URBI.PRO", Podgorica		Investitor: RADINOVIĆ COMPANY	
Autor projekta:	Arh. Radovan Mašanović dipl.ing	Objekat:	POLJOPRIVREDNI P BR.3 "KOTLARNICA"
Vodeći projektant:	Arh. Dušan Džudović dipl.ing	Lokacija:	PUP Podgorica-katastarska parc.br.1566/23, K.O „DONJI KOKOTI“
Odgovorni projektant:	Arh. Dušan Džudović dipl.ing	Vrsta tehničke dokumentacije:	GLAVNI PROJEKAT
Saradnik:	Arh. Radovan Mašanović dipl.ing	Dio tehničke dokumentacije:	ARHITEKTURA
		Prilog:	OSNOVA PRIZEMLJA
Datum izrade i M.P		Jun 2018 god.	Datum revizije i M.P
		Razmjera R = 1 : 100	Br. priloga Br. strane 2.

**PROJEKAT POLJOPRIVREDNOG
OBJEKTA
-FARMA ZA TOV PILICA-
OBJEKAT BR. 3**

**OSNOVA KROVNE
KONSTRUKCIJE**

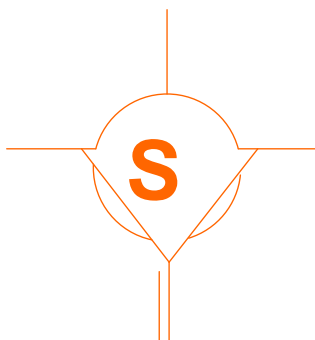
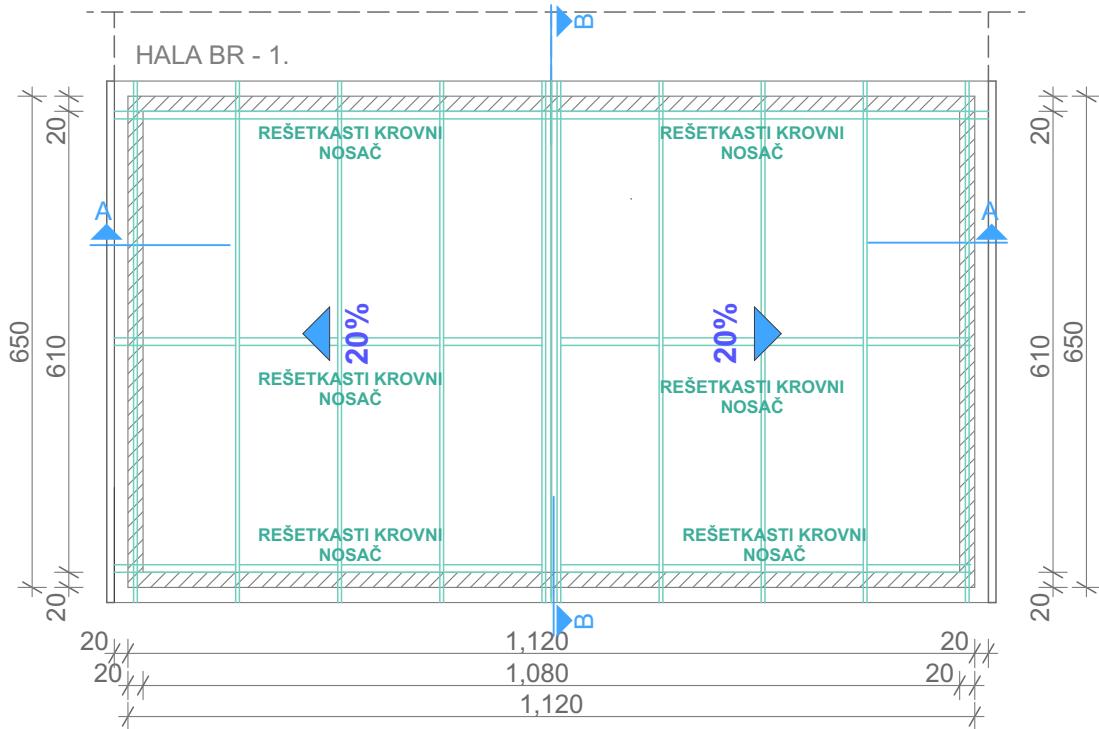

Projektant: "URBI.PRO", Podgorica		Investitor: RADINOVIĆ COMPANY	
Autor projekta:	Arh. Radovan Mašanović dipl.ing	Objekat:	POLJOPRIVREDNI P BR.3 "KOTLARNICA"
Vodeći projektant:	Arh. Dušan Džudović dipl.ing	Lokacija:	PUP Podgorica-katastarska parc.br.1566/23, K.O „DONJI KOKOTI“
Odgovorni projektant:	Arh. Dušan Džudović dipl.ing	Vrsta tehničke dokumentacije: GLAVNI PROJEKAT	
Saradnik:	Arh. Radovan Mašanović dipl.ing	Dio tehničke dokumentacije: ARHITEKTURA	Razmjera R = 1 : 100
		Prilog: OSNOVA KROVNE KONSTRUKCIJE	Br. priloga Br. strane 3.
Datum izrade i M.P. Jun 2018 god.		Datum revizije i M.P.	

**PROJEKAT POLJOPRIVREDNOG
OBJEKTA
-FARMA ZA TOV PILICA-
OBJEKAT BR. 3**

OSNOVA KROVNIH RAVNI

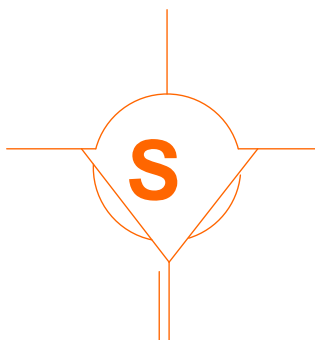
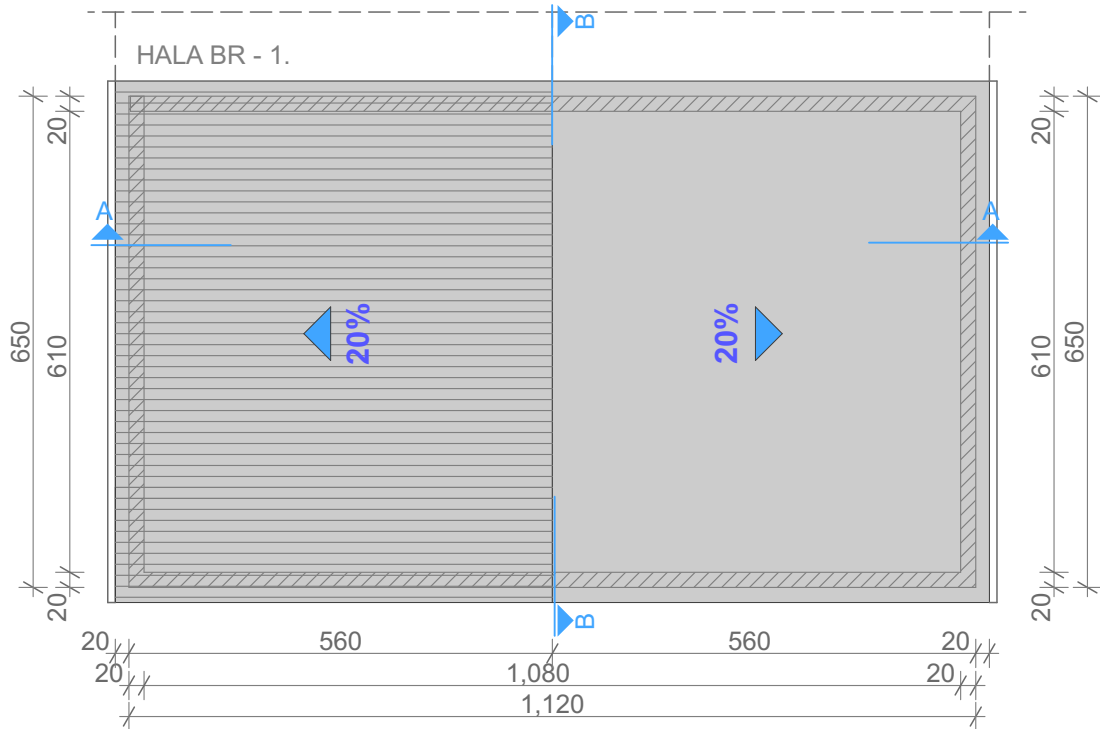

Projektant: "URBI.PRO", Podgorica		Investitor: RADINOVIĆ COMPANY	
Autor projekta:	Arh. Radovan Mašanović dipl.ing	Objekat:	POLJOPRIVREDNI P BR.3 "KOTLARNICA"
Vodeći projektant:	Arh. Dušan Džudović dipl.ing	Lokacija:	PUP Podgorica-katastarska parc.br.1566/23, K.O „DONJI KOKOTI“
Odgovorni projektant:	Arh. Dušan Džudović dipl.ing	Vrsta tehničke dokumentacije: GLAVNI PROJEKAT	
Saradnik:	Arh. Radovan Mašanović dipl.ing	Dio tehničke dokumentacije: ARHITEKTURA	Razmjera R = 1 : 100
		Prilog: OSNOVA KROVNE RAVNI	Br. priloga Br. strane 4.
Datum izrade i M.P. Jun 2018 god.		Datum revizije i M.P.	

**PROJEKAT POLJOPRIVREDNOG
OBJEKTA
-FARMA ZA TOV PILICA-
OBJEKAT BR. 3**

PRESJEK A-A

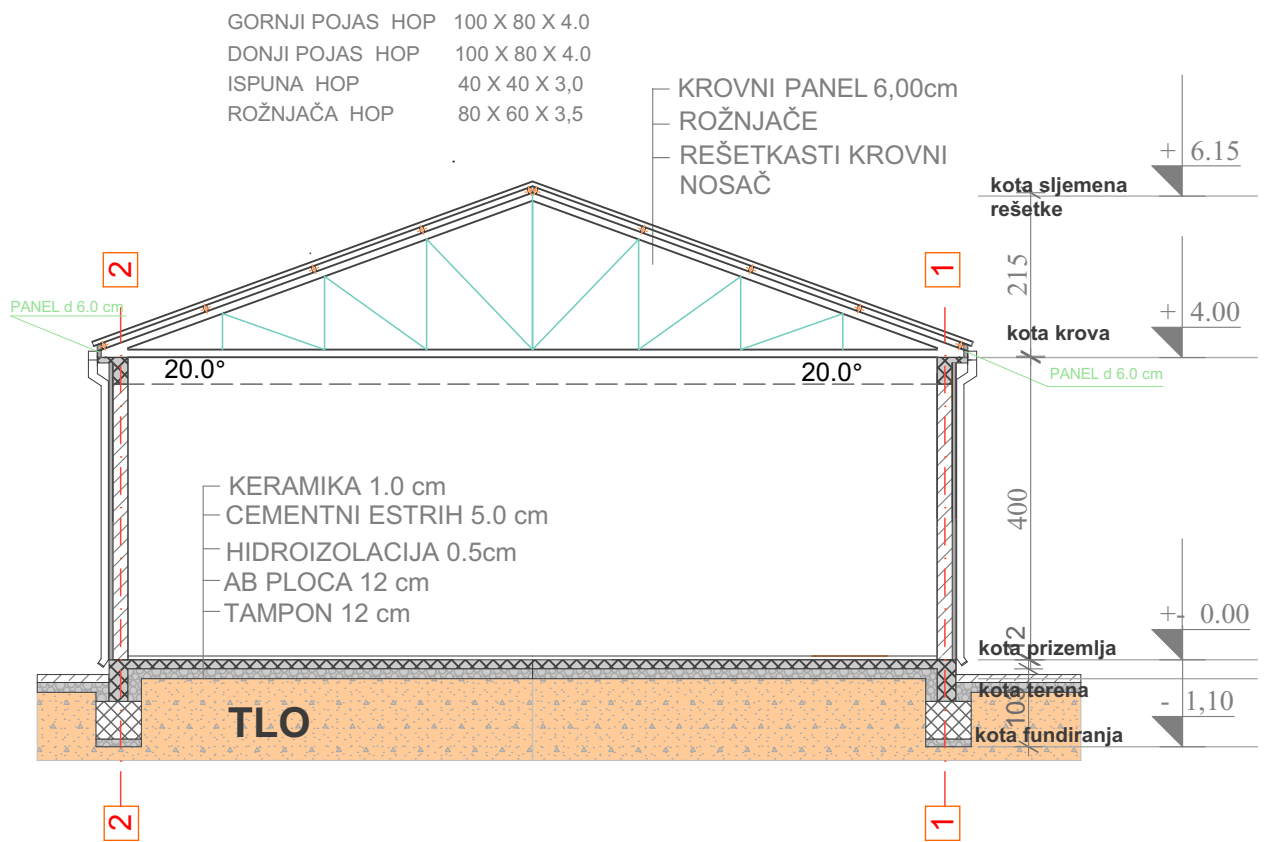

Projektant: "URBI.PRO", Podgorica		Investitor: RADINOVIĆ COMPANY	
Autor projekta:	Arh. Radovan Mašanović dipl.ing	Objekat:	POLJOPRIVREDNI P BR.3 "KOTLARNICA"
Vodeći projektant:	Arh. Dušan Džudović dipl.ing	Lokacija:	PUP Podgorica-katastarska parc.br.1566/23, K.O „DONJI KOKOTI“
Odgovorni projektant:	Arh. Dušan Džudović dipl.ing	Vrsta tehničke dokumentacije: GLAVNI PROJEKAT	
Saradnik:	Arh. Radovan Mašanović dipl.ing	Dio tehničke dokumentacije: ARHITEKTURA	Razmjera R = 1 : 100
		Prilog: PRESJEK A-A	Br. priloga Br. strane 5.
Datum izrade i M.P Jun 2018 god.		Datum revizije i M.P	

PROJEKAT POLJOPRIVREDNOG
OBJEKTA
-FARMA ZA TOV PILICA-
OBJEKAT BR. 3

PRESJEK B-B

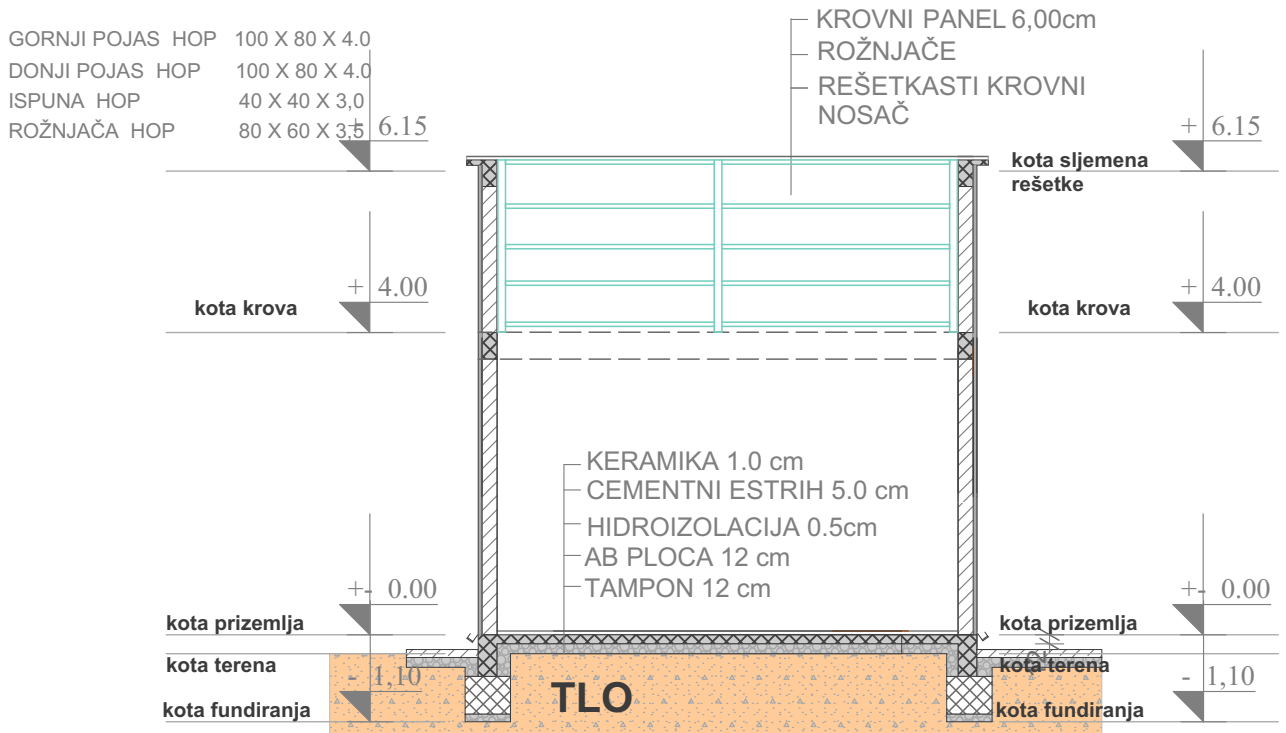

Projektant: "URBI.PRO", Podgorica		Investitor: RADINOVIĆ COMPANY	
Autor projekta:	Arh. Radovan Mašanović dipl.ing	Objekat:	POLJOPRIVREDNI P BR.3 "KOTLARNICA"
Vodeći projektant:	Arh. Dušan Džudović dipl.ing	Lokacija:	PUP Podgorica-katastarska parc.br.1566/23, K.O „DONJI KOKOTI“
Odgovorni projektant:	Arh. Dušan Džudović dipl.ing	Vrsta tehničke dokumentacije: GLAVNI PROJEKAT	
Saradnik:	Arh. Radovan Mašanović dipl.ing	Dio tehničke dokumentacije: ARHITEKTURA	Razmjera R = 1 : 100
		Prilog: PRESJEK B-B	Br. priloga Br. strane 6.
Datum izrade i M.P Jun 2018 god.		Datum revizije i M.P	

**PROJEKAT POLJOPRIVREDNOG
OBJEKTA
-FARMA ZA TOV PILICA-
OBJEKAT BR. 3**

PREDNJA FASADA

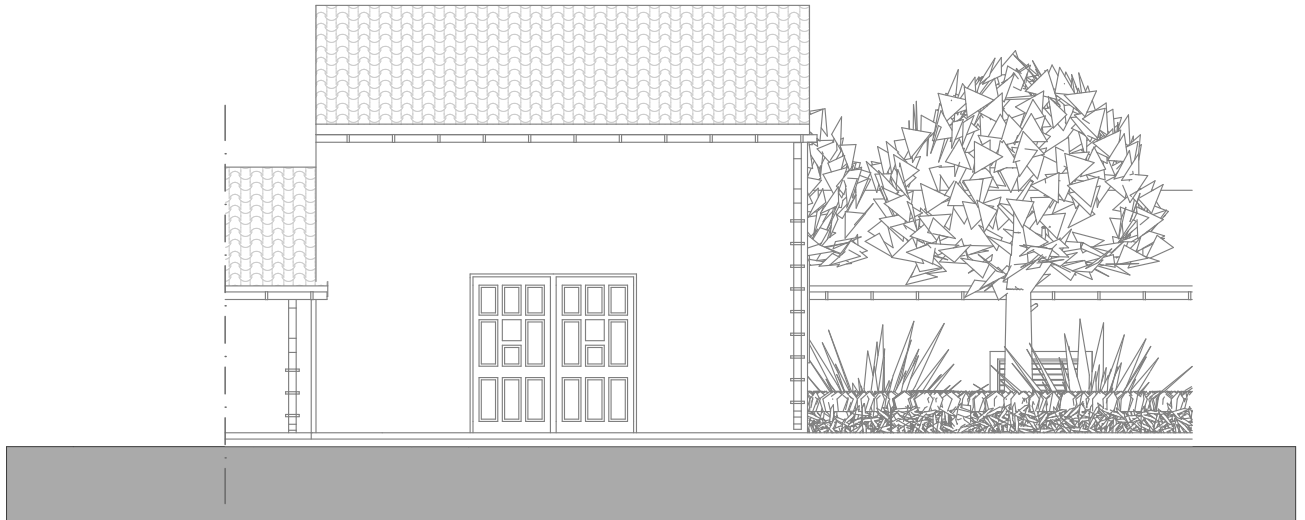

BOČNA FASADA

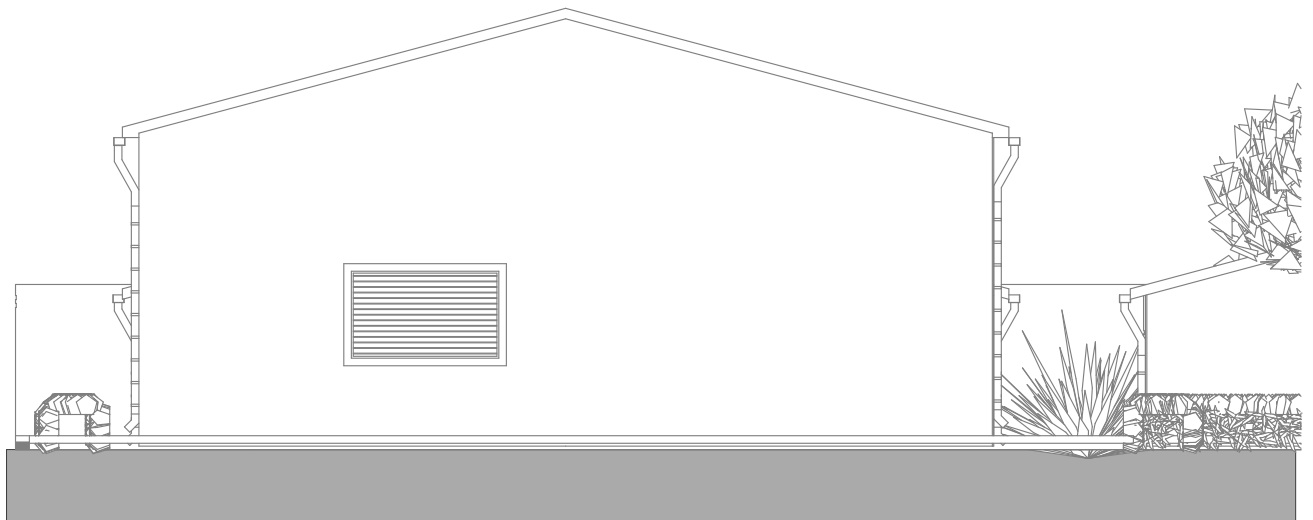

Projektant: "URBI.PRO", Podgorica		Investitor: RADINOVIĆ COMPANY	
Autor projekta:	Arh. Radovan Mašanović dipl.ing	Objekat:	POLJOPRIVREDNI P BR.3 "KOTLARNICA"
Vodeći projektant:	Arh. Dušan Džudović dipl.ing	Lokacija:	PUP Podgorica-katastarska parc.br.1566/23, K.O „DONJI KOKOTI“
Odgovorni projektant:	Arh. Dušan Džudović dipl.ing	Vrsta tehničke dokumentacije: GLAVNI PROJEKAT	
Saradnik:	Arh. Radovan Mašanović dipl.ing	Dio tehničke dokumentacije: ARHITEKTURA	Razmjera R = 1 : 100
		Prilog: BOČNA I PREDNJA FASADA	Br. priloga Br. strane 7.
Datum izrade i M.P. Jun 2018 god.		Datum revizije i M.P.	

**PROJEKAT POLJOPRIVREDNOG
OBJEKTA
-FARMA ZA TOV PILICA-
OBJEKAT BR. 3**

ZADNJA FASADA

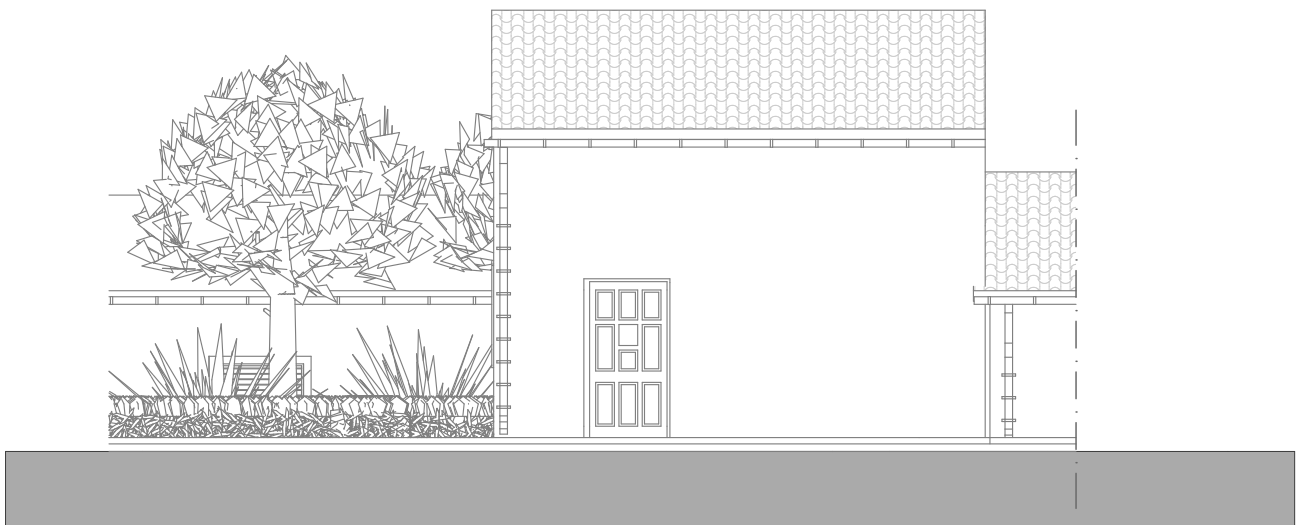

Projektant: "URBI.PRO", Podgorica		Investitor: RADINOVIĆ COMPANY	
Autor projekta:	Arh. Radovan Mašanović dipl.ing	Objekat:	POLJOPRIVREDNI P BR.3 "KOTLARNICA"
Vodeći projektant:	Arh. Dušan Džudović dipl.ing	Lokacija:	PUP Podgorica-katastarska parc.br.1566/23, K.O „DONJI KOKOTI“
Odgovorni projektant:	Arh. Dušan Džudović dipl.ing	Vrsta tehničke dokumentacije: GLAVNI PROJEKAT	
Saradnik:	Arh. Radovan Mašanović dipl.ing	Dio tehničke dokumentacije: ARHITEKTURA	Razmjera R = 1 : 100
		Prilog: ZADNJA FASADA	Br. priloga 8.
Datum izrade i M.P. Jun 2018 god.		Datum revizije i M.P.	

**PROJEKAT POLJOPRIVREDNOG
OBJEKTA
-FARMA ZA TOV PILICA-
OBJEKAT BR. 3**

PERSPEKTIVA



Projektant: "URBI.PRO", Podgorica		Investitor: RADINOVIĆ COMPANY	
Autor projekta:	Arh. Radovan Mašanović dipl.ing	Objekat:	POLJOPRIVREDNI P BR.3 "KOTLARNICA"
Vodeći projektant:	Arh. Dušan Džudović dipl.ing	Lokacija:	PUP Podgorica-katastarska parc.br.1566/23, K.O „DONJI KOKOTI“
Odgovorni projektant:	Arh. Dušan Džudović dipl.ing	Vrsta tehničke dokumentacije: GLAVNI PROJEKAT	
Saradnik:	Arh. Radovan Mašanović dipl.ing	Dio tehničke dokumentacije: ARHITEKTURA	Razmjera R = 1 : 100
		Prilog: PERSPEKTIVA	Br. priloga g.
Datum izrade i M.P Jun 2018 god.		Datum revizije i M.P	

**PROJEKAT
POLJOPRIVREDNOG
OBJEKTA
-FARMA ZA TOV PILICA-**

**OBJEKAT BR. 5
HALA ZA TOV PILIĆA
projektovano stanje**

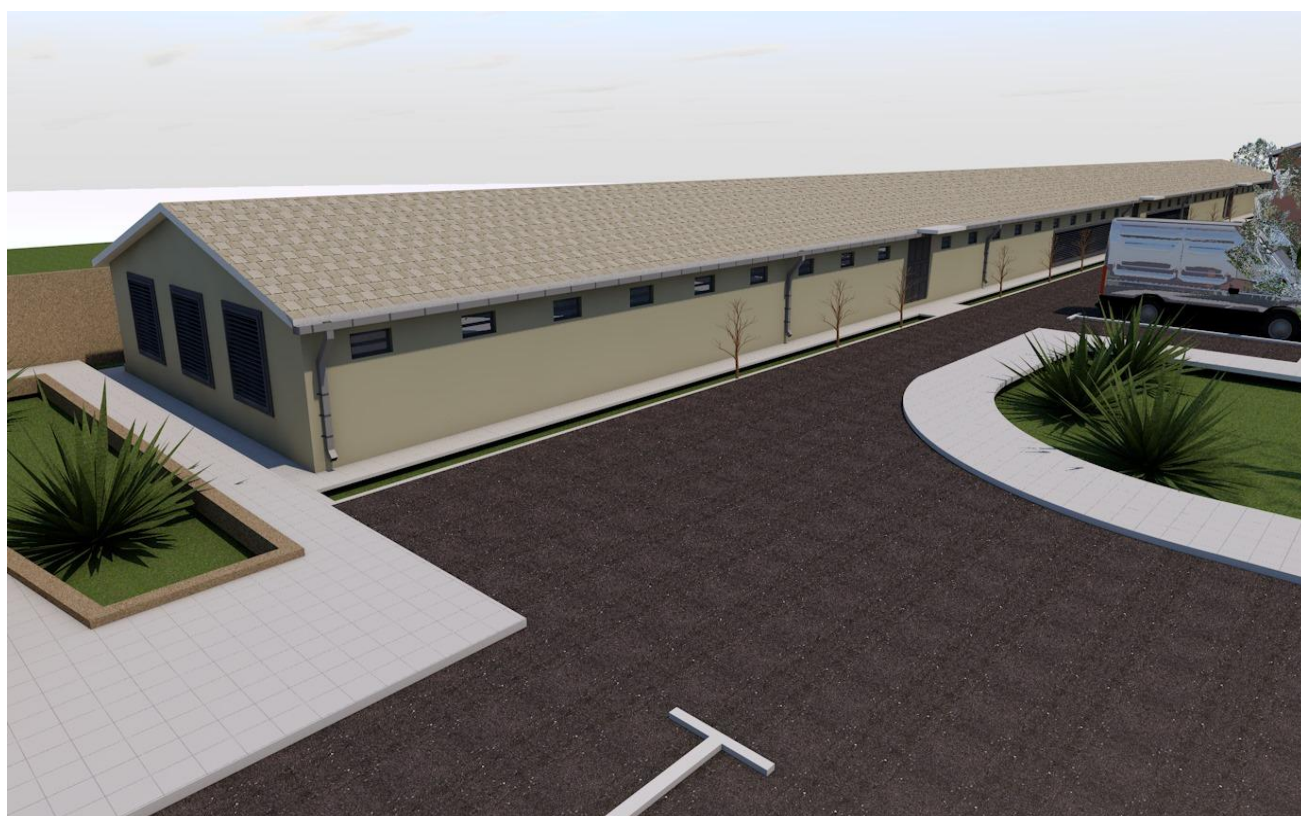

OSNOVA PRIZEMLJA

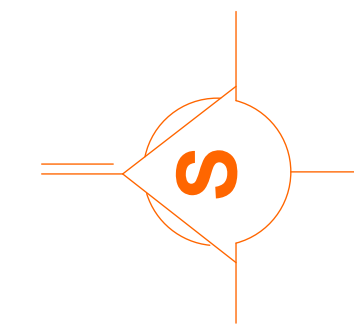
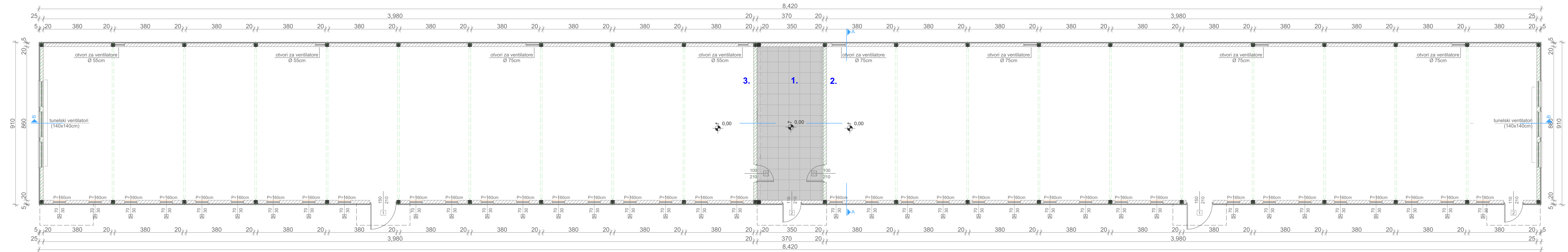

LEGENDA HALE BR.6 ZA TOV PILIČA

R.Br	PROSTORIJA	POD	ZID	POVRŠINA m ²
1.	HODNIK	KERAMIKA	JUPOL	P=31,80m ²
2.	STAJA	BETON	JUPOL	P=342,30m ²
3.	STAJA	BETON	JUPOL	P=342,30m ²

NETO POVRŠINA P=716,40m²
BRUTO POVRŠINA P=766,20m²

Projektant: "URBI.PRO", Podgorica		Investitor: RADINOVIĆ COMPANY	
Autor projekta:	Arh. Radovan Mašanović dipl.ing	Objekat:	POLJOPRIVREDNI - P BR.5 HALA ZA TOV PILICA
Voditelj projekta:	Arh. Dušan Džudović dipl.ing	Lokacija:	PU P Podgorica-katastarska parc.br.1566/23, K.O. DONJI KOKOTI*
Odgovorni projektant:	Arh. Dušan Džudović dipl.ing	Vrsta tehničke dokumentacije:	GLAVNI PROJEKAT
Saradnik:	Arh. Radovan Mašanović dipl.ing	Dio tehničke dokumentacije:	ARHITEKTURA
Datum izrade i M.P. Jun 2018 god.		Datum revizije i M.P.	
		Prilog:	OSNOVA PRIZEMLJA
		Br. priloga:	2.
		Razmjera:	R = 1 : 100
		Br. strana:	2.

OSNOVA KROVNIH RAVNI

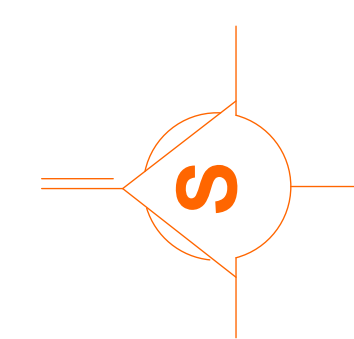
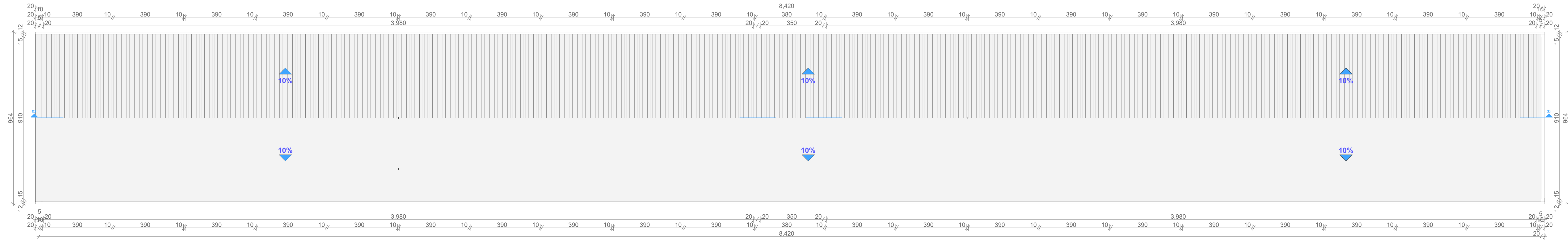

Projektant: "URBI.PRO", Podgorica		Investitor: RADINOVIĆ COMPANY	
Autor projekta:	Arh. Radovan Mašanović dipl.ing	Objekat:	POLJOPRIVREDNI - P BR.5 HALA ZA TOV PILICA
Voditelj projekta:	Arh. Dušan Džudović dipl.ing	Lokacija:	PLUP Podgorica-katastarska parc.br.1566/23, K.O.„DONJI KOKOTI“
Odgovorni projektant:	Arh. Dušan Džudović dipl.ing	Vrsta tehničke dokumentacije:	GLAVNI PROJEKAT
Saradnik:	Arh. Radovan Mašanović dipl.ing	Dio tehničke dokumentacije:	ARHITEKTURA
Datum izrade i M.P.		Datum revizije i M.P.	
Jun 2018 god.			
		Razmjera	R = 1 : 100
		Prilog: OSNOVA KROVNIH RAVNI	Br. priloga: 4. Br. strana: 4.

PRESJEK A-A

GORNJI POJAS HOP 100 X 80 X 3,5
DONJI POJAS HOP 100 X 80 X 3,5
ISPUNA HOP 40 X 40 X 3,0
ROŽNJAČA HOP 80 X 60 X 3,5

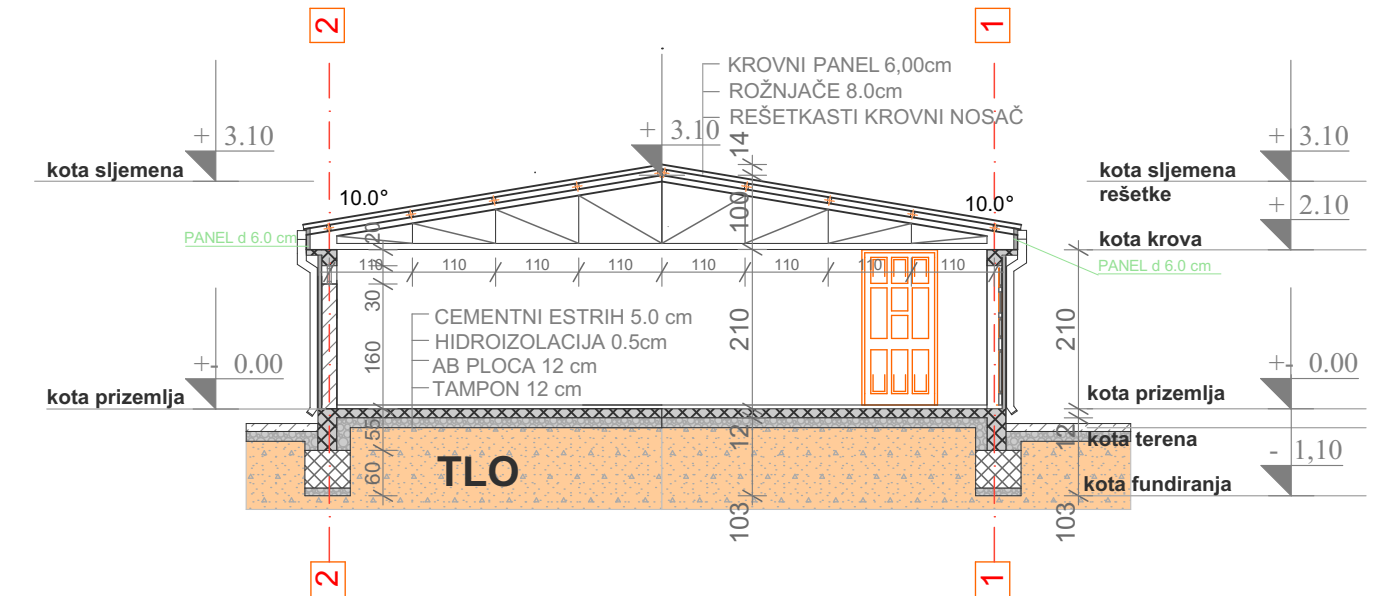

PRESJEK B-B

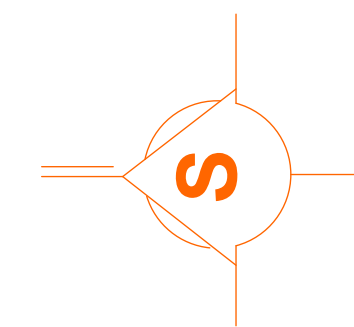
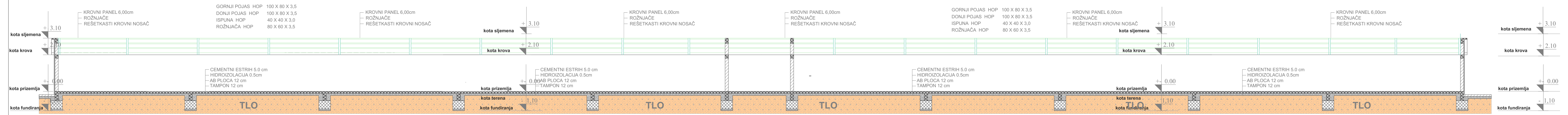

Projektant: "URBI.PRO", Podgorica	Investitor: RADINOVIĆ COMPANY
Autor projekta: Arh. Radovan Mašanović dipl.ing	Objekat: POLJOPRIVREDNI - P BR.5 HALA ZA TOV PILICA
Voditelj projekta: Arh. Dušan Džudović dipl.ing	Lokacija: PUP Podgorica-katastarska parc.br.1566/23, K.O. DONJI KOKOTI
Odgovorni projektant: Arh. Dušan Džudović dipl.ing	Vrsta tehničke dokumentacije: GLAVNI PROJEKAT
Saradnik: Arh. Radovan Mašanović dipl.ing	Dio tehničke dokumentacije: ARHITEKTURA
Datum izrade i M.P. Jun 2018 god.	
Datum revizije i M.P.	

Razmjera
R = 1 : 100
Br. priloga
5. strana

PREDNJA FASADA

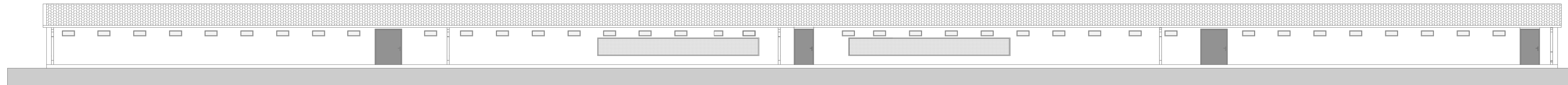

ZADNJA FASADA

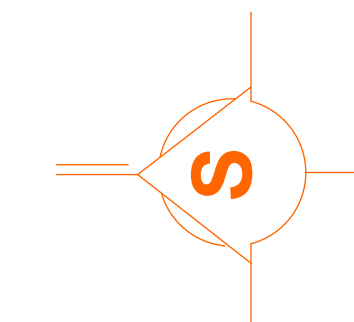
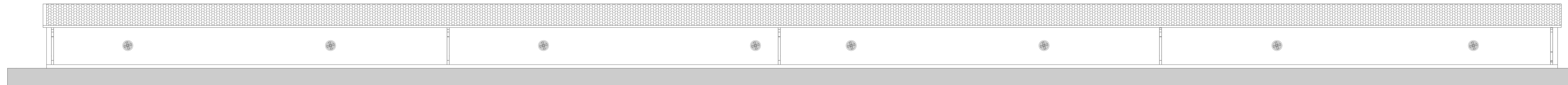

Projektant: "URBI.PRO", Podgorica		Investitor: RADINOVIĆ COMPANY	
Autor projekta:	Arh. Radovan Mašanović dipl.ing	Objekat:	POLJOPRIVREDNI - P BR.5 HALA ZA TOV PILICA
Vodeći projektant:	Arh. Dušan Džudović dipl.ing	Lokacija:	PU P Podgorica-katastarska parc.br.1566/23, K.O. DONJI KOKOTI
Odgovorni projektant:	Arh. Dušan Džudović dipl.ing	Vrsta tehničke dokumentacije:	GLAVNI PROJEKAT
Saradnik:	Arh. Radovan Mašanović dipl.ing	Dio tehničke dokumentacije:	ARHITEKTURA
Datum izrade i M.P.		Datum revizije i M.P.	
Jun 2018 god.			
		Prilog: IZGLEDI PREDNJE I ZADNJE FASADE	
		Razmjera R = 1 : 100 Br. priloga: 6 Br. strana: 6	

**PROJEKAT POLJOPRIVREDNOG
OBJEKTA
-FARMA ZA TOV PILICA-
OBJEKAT BR. 5**

BOČNA FASADA

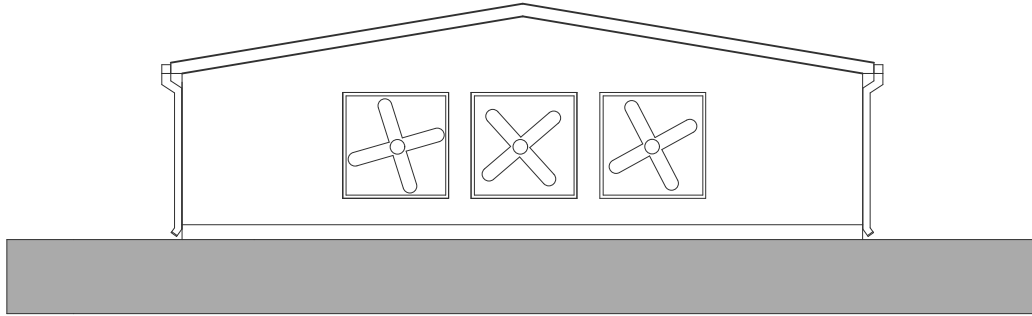

BOČNA FASADA

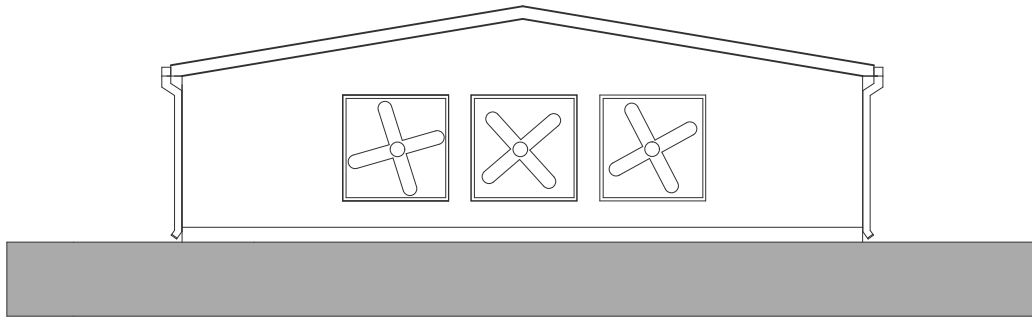

Projektant: "URBI.PRO", Podgorica		Investitor: RADINOVIĆ COMPANY	
Autor projekta:	Arh. Radovan Mašanović dipl.ing	Objekat:	POLJOPRIVREDNI - P BR.5 HALA ZA TOV PILICA
Vodeći projektant:	Arh. Dušan Džudović dipl.ing	Lokacija:	PUP Podgorica-katastarska parc.br.1566/23, K.O „DONJI KOKOTI“
Odgovorni projektant:	Arh. Dušan Džudović dipl.ing	Vrsta tehničke dokumentacije: GLAVNI PROJEKAT	
Saradnik:	Arh. Radovan Mašanović dipl.ing	Dio tehničke dokumentacije: ARHITEKTURA	Razmjera R = 1 : 100
		Prilog: IZGLEDI BOČNIH FASADA	Br. priloga 7.
Datum izrade i M.P. Jun 2018 god.		Datum revizije i M.P.	

**PROJEKAT POLJOPRIVREDNOG
OBJEKTA
-FARMA ZA TOV PILICA-
OBJEKAT BR. 5**

PERSPEKTIVA

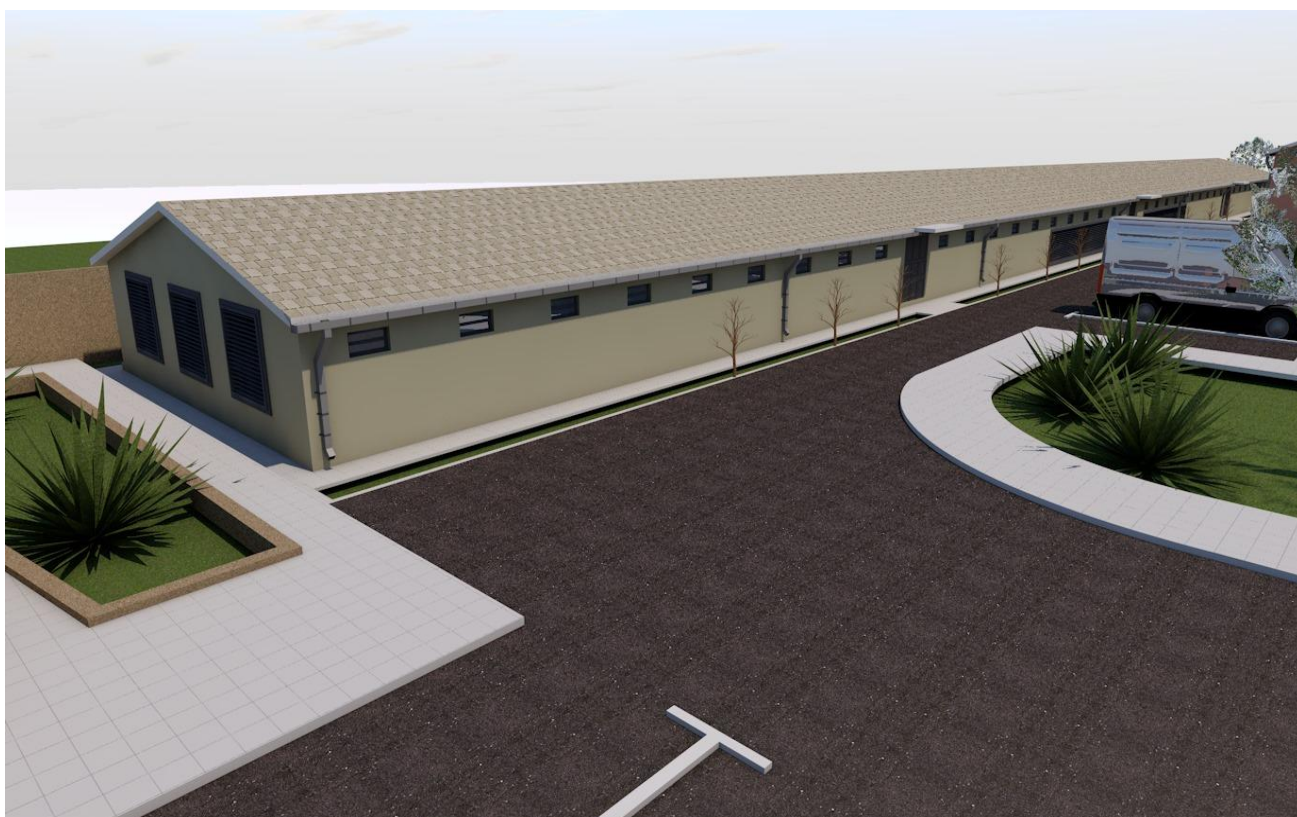

Projektant: "URBI.PRO", Podgorica		Investitor: RADINOVIĆ COMPANY	
Autor projekta:	Arh. Radovan Mašanović dipl.ing	Objekat: POLJOPRIVREDNI - P BR.5 HALA ZA TOV PILICA	
Vodeći projektant:	Arh. Dušan Džudović dipl.ing	Lokacija: PUP Podgorica-katastarska parc.br.1566/23, K.O „DONJI KOKOTI“	
Odgovorni projektant:	Arh. Dušan Džudović dipl.ing	Vrsta tehničke dokumentacije: GLAVNI PROJEKAT	
Saradnik:	Arh. Radovan Mašanović dipl.ing	Dio tehničke dokumentacije: ARHITEKTURA	Razmjera R = 1 : 100
		Prilog: PERSPEKTIVA	Br. priloga Br. strane 8.
Datum izrade i M.P Jun 2018 god.		Datum revizije i M.P	

**PROJEKAT
POLJOPRIVREDNOG
OBJEKTA
-FARMA ZA TOV PILICA-**

**OBJEKAT BR. 5
HALA ZA TOV PILIĆA
postojeće stanje**

**PROJEKT POLJOPRIVREDNOG
OBJEKTA
-FARMA ZA TOV PILICA-
OBJEKAT BR. 5
POSTOJEĆE STANJE**

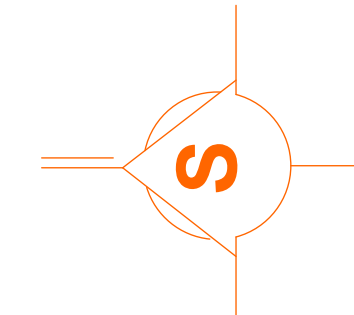

OSNOVA PRIZEMLJA

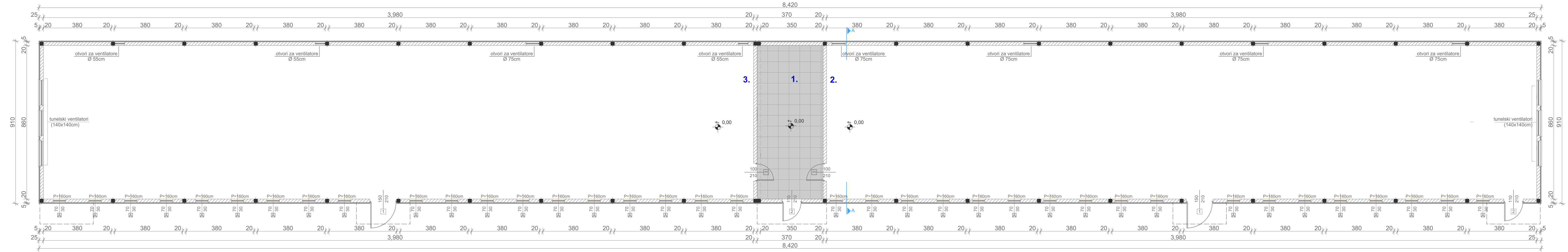

LEGENDA HALE BR.6 ZA TOV PILIĆA

R.Br	PROSTORIJA	POD	ZID	POVRŠINA m ²
1.	HODNIK	KERAMIKA	JUPOL	P=31,80m ²
2.	STAJA	BETON	JUPOL	P=342,30m ²
3.	STAJA	BETON	JUPOL	P=342,30m ²

NETO POVRŠINA P=716,40m²
BRUTO POVRŠINA P=766,20m²

Projektant: "URBI.PRO", Podgorica		Investitor: RADINOVIĆ COMPANY	
Autor projekta:	Arh. Radovan Mašanović dipl.ing	Objekat:	POLJOPRIVREDNI - P BR.5 HALA ZA TOV PILICA
Voditelj projekta:	Arh. Dušan Džudović dipl.ing	Lokacija:	PUP Podgorica-katastarska parc.br.1566/23, K.O. DONJI KOKOTI*
Odgovorni projektant:	Arh. Dušan Džudović dipl.ing	Vrsta tehničke dokumentacije:	GLAVNI PROJEKAT
Saradnik:	Arh. Radovan Mašanović dipl.ing	Dio tehničke dokumentacije:	ARHITEKTURA
Datum izrade i M.P. Jun 2018 god.		Datum revizije i M.P.	
		Prilog:	OSNOVA PRIZEMLJA
		Razmjera:	R = 1 : 100
		Br. priloga:	1.
		Br. strana:	1.

**PROJEKT POLJOPRIVREDNOG
OBJEKTA
-FARMA ZA TOV PILICA-
OBJEKAT BR. 5
POSTOJEĆE STANJE**

OSNOVA KROVA

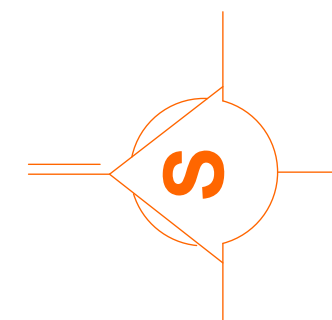
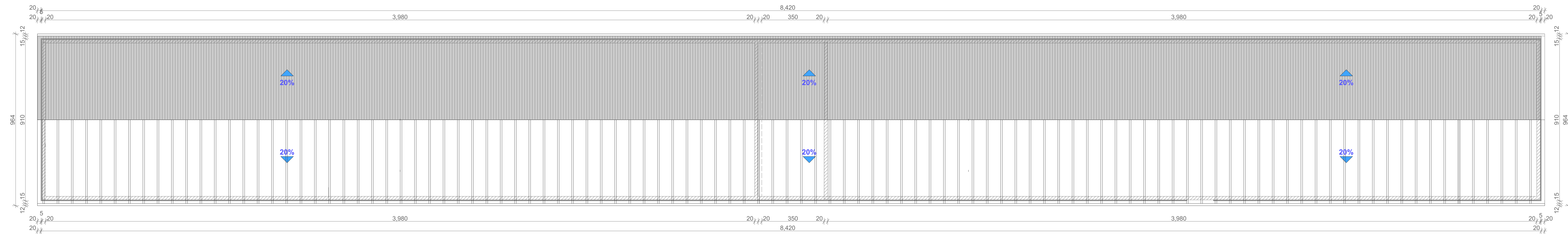

Projektant: "URBI.PRO", Podgorica		Investitor: RADINOVIĆ COMPANY	
Autor projekta:	Arh. Radovan Mašanović dipl.ing	Objekat:	POLJOPRIVREDNI - P BR.5 HALA ZA TOV PILICA
Voditelj projekta:	Arh. Dušan Džudović dipl.ing	Lokacija:	PUF Podgorica-katastarska parc.br.1566/23, K.O. DONJI KOKOTI
Odgovorni projektant:	Arh. Dušan Džudović dipl.ing	Vrsta tehničke dokumentacije:	GLAVNI PROJEKAT
Saradnik:	Arh. Radovan Mašanović dipl.ing	Dio tehničke dokumentacije:	ARHITEKTURA
Datum izrade i M.P.		Datum revizije i M.P.	
Jun 2018 god.			
		Razmjera R = 1 : 100	Br. priloga 2
		Br. strana 2	

**PROJEKAT
POLJOPRIVREDNOG
OBJEKTA
-FARMA ZA TOV PILICA-**

**OBJEKAT BR. 6
HALA ZA TOV PILIĆA**



OSNOVA TEMELJA

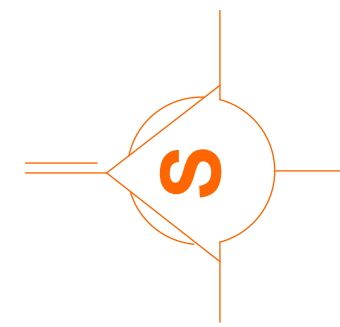
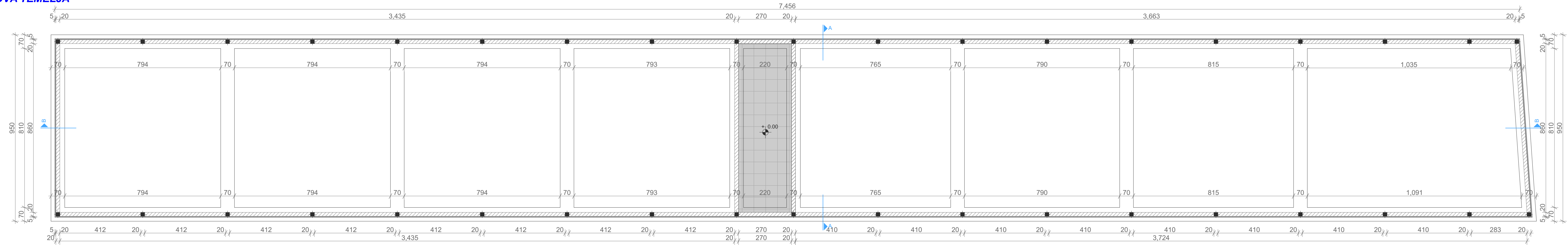

Projektant: "URBI.PRO", Podgorica		Investitor: RADINOVIĆ COMPANY	
Autor projekta:	Arh. Radovan Mašanović dipl.ing	Objekat:	POLJOPRIVREDNI - P BR.6 HALA ZA TOV PILICA
Vodeći projektant:	Arh. Dušan Džudović dipl.ing	Lokacija:	PUP Podgorica-katastarska parc.br.1566/23, K.O. DONJI KOKOTI*
Odgovorni projektant:	Arh. Dušan Džudović dipl.ing	Vrsta tehničke dokumentacije:	GLAVNI PROJEKAT
Saradnik:	Arh. Radovan Mašanović dipl.ing	Dio tehničke dokumentacije:	ARHITEKTURA
		Prilog:	OSNOVA TEMELJA
Datum izrade i M.P. Jun 2018 god.		Datum revizije i M.P.	
		Razmjera R=1:100 Br. priloga Br. strane 1.	

OSNOVA PRIZEMLJA

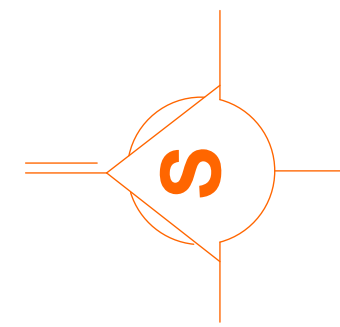
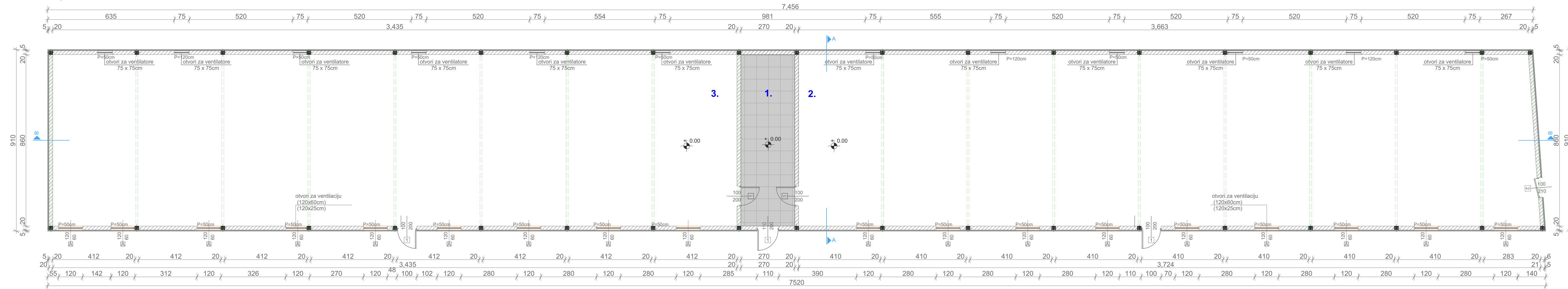

LEGENDA HALE BR.6 ZA TOV PILIČA

R.Br	PROSTORIJA	POD	ZID	POVRŠINA m ²
1.	HODNIK	KERAMIKA	JUPOL	P=23,20m ²
2.	STAJA	BETON	JUPOL	P=317,60m ²
3.	STAJA	BETON	JUPOL	P=295,40m ²

NETO POVRŠINA P=636,20m²
BRUTO POVRŠINA P=681,40m²

Projektant: "URBI.PRO", Podgorica		Investitor: RADINOVIĆ COMPANY	
Autor projekta: Arh. Radovan Mašanović dipl.ing	Objekat: POLJOPRIVREDNI - P BR.6 HALA ZA TOV PILICA		
Vodeći projektant: Arh. Dušan Džudović dipl.ing	Lokacija: PUP Podgorica-katastarska parc.br.1566/23, K.O. DONJI KOKOTI*		
Odgovorni projektant: Arh. Dušan Džudović dipl.ing	Vrsta tehničke dokumentacije: GLAVNI PROJEKAT		
Saradnik: Arh. Radovan Mašanović dipl.ing	Dio tehničke dokumentacije: ARHITEKTURA		Razmjera R=1:100
Datum izrade i M.P. Jun 2018 god.		Prilog: OSNOVA PRIZEMLJA	
Datum revizije i M.P.		Br. priloga: 2. Br. strane: 2.	

OSNOVA KROVA

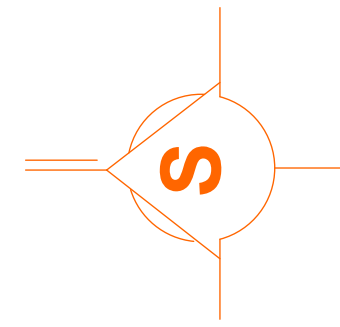
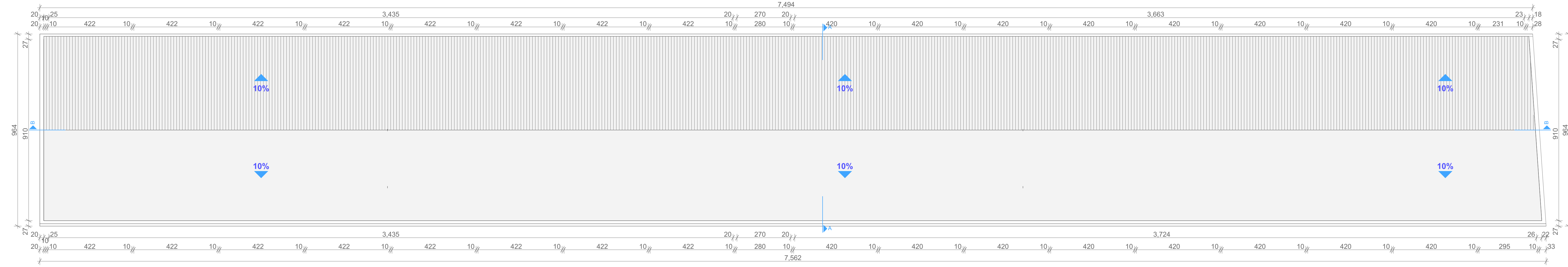

Projektant: "URBI.PRO", Podgorica		Investitor: RADINOVIĆ COMPANY	
Autor projekta:	Arh. Radovan Mašanović dipl.ing	Objekat:	POLJOPRIVREDNI - P BR.6 HALA ZA TOV PILICA
Vodeći projektant:	Arh. Dušan Džudović dipl.ing	Lokacija:	PUP Podgorica-katastarska parc.br.1566/23, K.O. DONJI KOKOTI*
Odgovorni projektant:	Arh. Dušan Džudović dipl.ing	Vrsta tehničke dokumentacije:	GLAVNI PROJEKAT
Saradnik:	Arh. Radovan Mašanović dipl.ing	Dio tehničke dokumentacije:	ARHITEKTURA
		Prilog:	OSNOVA KROVANIH RAVNI
Datum izrade i M.P. Jun 2018 god.		Datum revizije i M.P.	

PRESJEK A-A

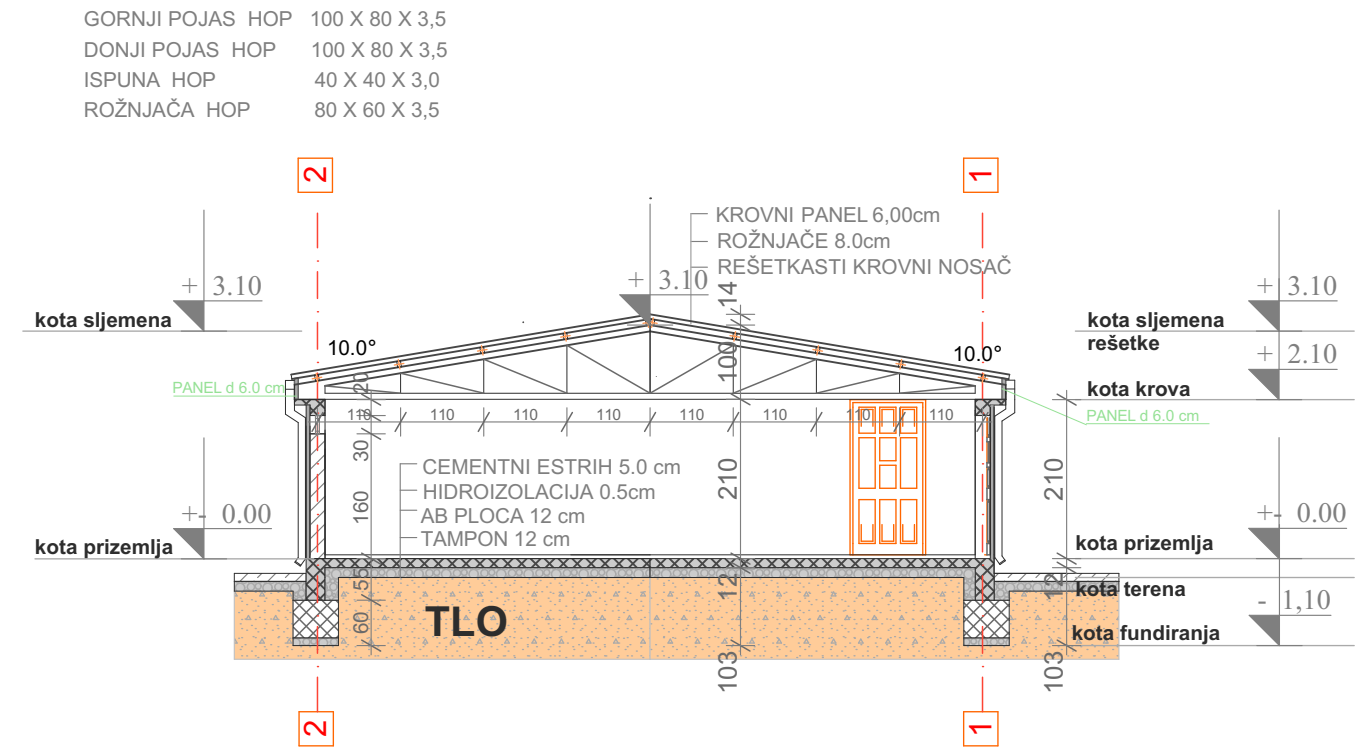

PRESJEK B-B

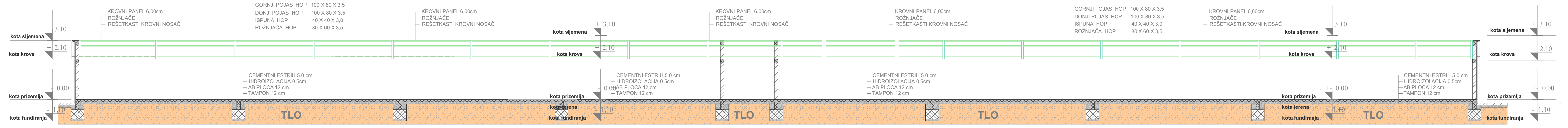

Projektant: "URBI.PRO", Podgorica		Investitor: RADINOVIĆ COMPANY	
Autor projekta: Arh. Radovan Mašanović dipl.ing	Objekat: POLJOPRIVREDNI - P BR.6 HALA ZA TOV PILICA		
Vodeći projektant: Arh. Dušan Džudović dipl.ing	Lokacija: PUP Podgorica-katastarska parc.br.1566/23, K.O. „DONJI KOKOTI“		
Odgovorni projektant: Arh. Dušan Džudović dipl.ing	Vrsta tehničke dokumentacije: GLAVNI PROJEKAT		
Saradnik: Arh. Radovan Mašanović dipl.ing	Dio tehničke dokumentacije: ARHITEKTURA		Razmjera R=1:100
Datum izrade i M.P. Jun 2018 god.		Prilog: PRESJECI A-A i B-B Br. priloga Br. strane 5.	
Datum revizije i M.P.			

IZGLED PREDNJE FASADE

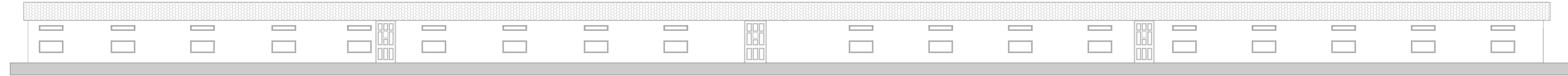

IZGLED ZADNJE FASADE



Projektant: "URBI.PRO", Podgorica		Investitor: RADINOVIĆ COMPANY	
Autor projekta:	Arh. Radovan Mašanović dipl.ing	Objekat:	POLJOPRIVREDNI - P BR.6 HALA ZA TOV PILICA
Vodeći projektant:	Arh. Dušan Džudović dipl.ing	Lokacija:	PUP Podgorica-katastarska parc.br.1566/23, K.O. „DONJI KOKOTI“
Odgovorni projektant:	Arh. Dušan Džudović dipl.ing	Vrsta tehničke dokumentacije:	GLAVNI PROJEKAT
Saradnik:	Arh. Radovan Mašanović dipl.ing	Dio tehničke dokumentacije:	ARHITEKTURA
Datum izrade i M.P.		Jun 2018 god.	Datum revizije i M.P.

**PROJEKAT POLJOPRIVREDNOG
OBJEKTA
-FARMA ZA TOV PILICA-
OBJEKAT BR. 6**

BOČNA FASADA

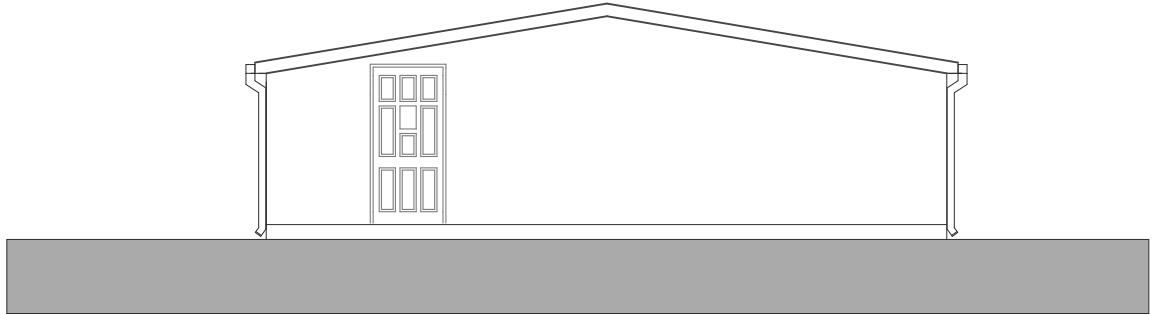

BOČNA FASADA

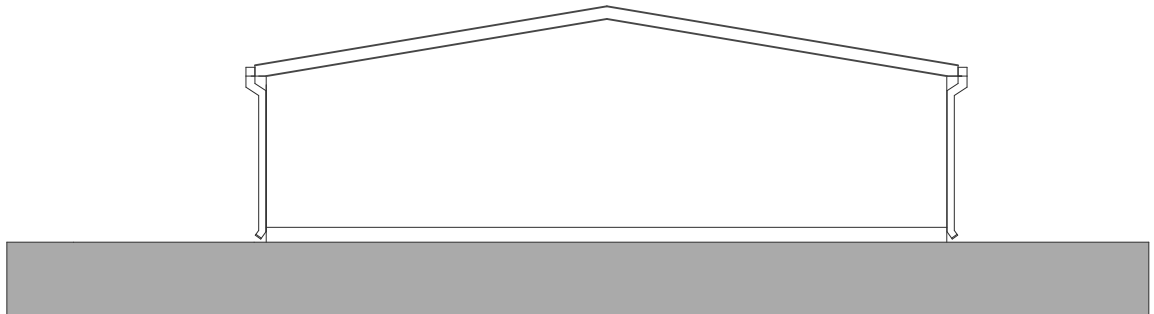

Projektant:		Investitor:	
"URBI.PRO", Podgorica		RADINOVIĆ COMPANY	
Autor projekta:	Arh. Radovan Mašanović dipl.ing	Objekat:	POLJOPRIVREDNI - P BR.6 HALA ZA TOV PILICA
Vodeći projektant:	Arh. Dušan Džudović dipl.ing	Lokacija:	PUP Podgorica-katastarska parc.br.1566/23, K.O „DONJI KOKOTI“
Odgovorni projektant:	Arh. Dušan Džudović dipl.ing	Vrsta tehničke dokumentacije: GLAVNI PROJEKAT	
Saradnik:	Arh. Radovan Mašanović dipl.ing	Dio tehničke dokumentacije: ARHITEKTURA	Razmjera R = 1 : 100
		Prilog:	BOČNE FASADA
		Br. priloga	Br. strane
		7.	7.
Datum izrade i M.P		Jun 2018 god.	
Datum revizije i M.P			

**PROJEKAT POLJOPRIVREDNOG
OBJEKTA
-FARMA ZA TOV PILICA-
OBJEKAT BR. 6**



Projektant: "URBI.PRO", Podgorica		Investitor: RADINOVIĆ COMPANY	
Autor projekta:	Arh. Radovan Mašanović dipl.ing	Objekat: POLJOPRIVREDNI - P BR.6 HALA ZA TOV PILICA	
Vodeći projektant:	Arh. Dušan Džudović dipl.ing	Lokacija: PUP Podgorica-katastarska parc.br.1566/23, K.O „DONJI KOKOTI“	
Odgovorni projektant:	Arh. Dušan Džudović dipl.ing	Vrsta tehničke dokumentacije: GLAVNI PROJEKAT	
Saradnik:	Arh. Radovan Mašanović dipl.ing	Dio tehničke dokumentacije: ARHITEKTURA	Razmjera R = 1 : 100
		Prilog: PERSPEKTIVA	Br. priloga 8.
Datum izrade i M.P. Jun 2018 god.		Datum revizije i M.P.	

**PROJEKAT
POLJOPRIVREDNOG
OBJEKTA
-FARMA ZA TOV PILICA-**

**OBJEKAT -BR 6
HALA ZA TOV PILIĆA
postojeće stanje**

OSNOVA PRIZEMLJA

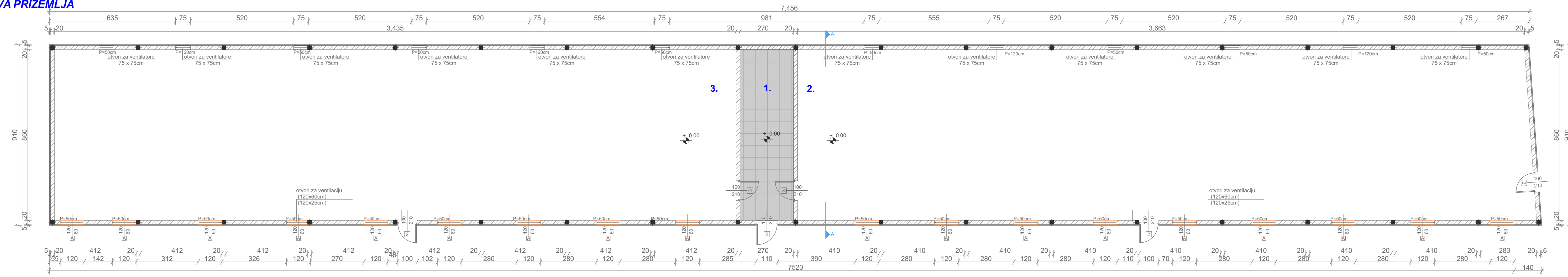

LEGENDA HALE BR.6 ZA TOV PILIĆA

R.Br	PROSTORIJA	POD	ZID	POVRŠINA m ²
1.	HODNIK	KERAMIKA	JUPOL	P=23,20m ²
2.	STAJA	BETON	JUPOL	P=317,60m ²
3.	STAJA	BETON	JUPOL	P=295,40m ²

NETO POVRŠINA P=636,20m²
BRUTO POVRŠINA P=681,40m²

Projektant: "URBI.PRO", Podgorica		Investitor: RADINOVIĆ COMPANY	
Autor projekta: Arh. Radovan Mašanović dipl.ing	Objekat: POLJOPRIVREDNI - P BR.6 HALA ZA TOV PILICA		
Vodeći projektant: Arh. Dušan Džudović dipl.ing	Lokacija: PUP Podgorica-katastarska parc.br.1566/23, K.O. DONJI KOKOTI*		
Odgovorni projektant: Arh. Dušan Džudović dipl.ing	Vrsta tehničke dokumentacije: GLAVNI PROJEKAT		
Saradnik: Arh. Radovan Mašanović dipl.ing	Dio tehničke dokumentacije: ARHITEKTURA		Razmjera R=1:100
Datum izrade i M.P. Jun 2018 god.		Prilog: OSNOVA PRIZEMLJA	
Datum revizije i M.P.		Br. priloga: Br. strane 1. 1.	

OSNOVA KROVA

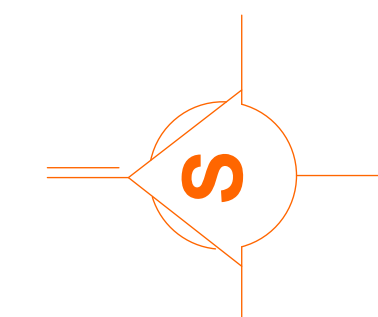
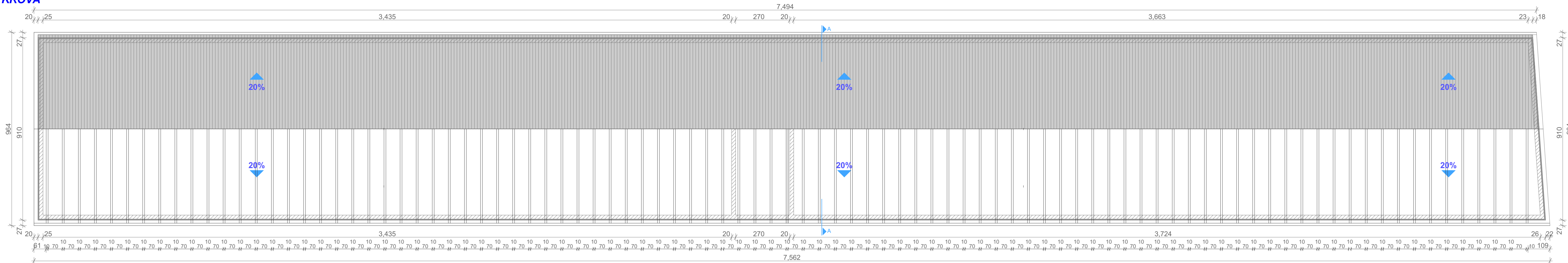

Projektant: "URBI.PRO", Podgorica		Investitor: RADINOVIĆ COMPANY	
Autor projekta: Arh. Radovan Mašanović dipl.ing	Objekat: POLJOPRIVREDNI - P BR.6 HALA ZA TOV PILICA		
Vodeći projektant: Arh. Dušan Džudović dipl.ing	Lokacija: PUP Podgorica-katastarska parc.br.1566/23, K.O. DONJI KOKOTI*		
Odgovorni projektant: Arh. Dušan Džudović dipl.ing	Vrsta tehničke dokumentacije: GLAVNI PROJEKAT		
Saradnik: Arh. Radovan Mašanović dipl.ing	Dio tehničke dokumentacije: ARHITEKTURA	Razmjera R= 1 : 100	
Datum izrade i M.P. Jun 2018 god.		Prilog: OSNOVA KROVA	
Datum revizije i M.P.		Br. priloga 2. Br. strane	

PROJEKT POLJOPRIVREDNOG
OBJEKTA
-FARMA ZA TOV PILICA-
OBJEKAT BR. 6
POSTOJEĆE STANJE

PRESJEK A-A

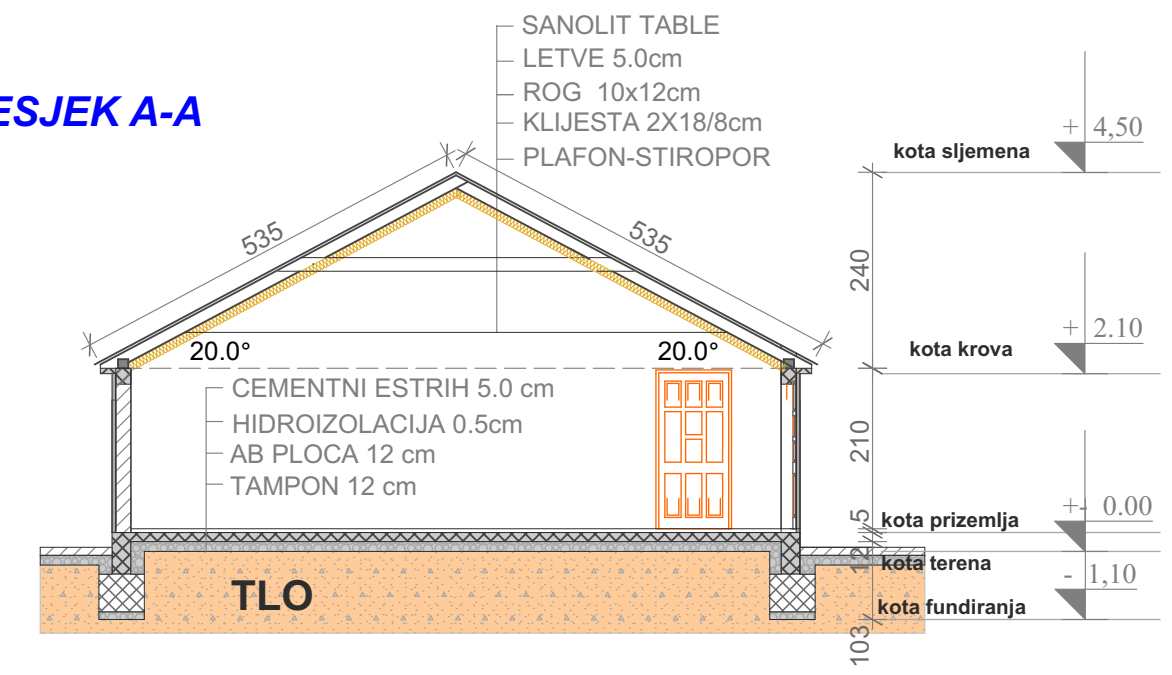

BOČNA FASADA

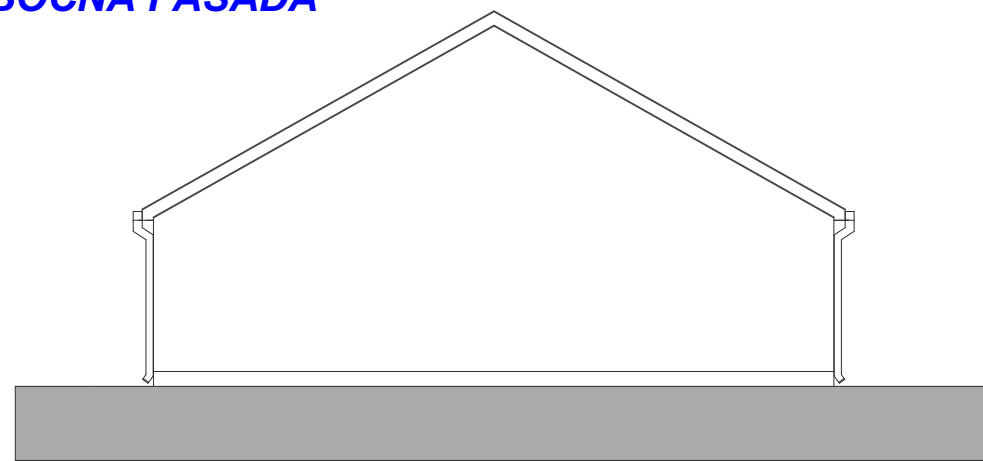

Projektant: "URBI.PRO", Podgorica		Investitor: RADINOVIĆ COMPANY	
Autor projekta:	Arh. Radovan Mašanović dipl.ing	Objekat:	POLJOPRIVREDNI - P BR.6 HALA ZA TOV PILICA
Vodeći projektant:	Arh. Dušan Džudović dipl.ing	Lokacija:	PUP Podgorica-katastarska parc.br.1566/23, k.o. „DONJI KOKOTI“
Odgovorni projektant:	Arh. Dušan Džudović dipl.ing	Vrsta tehničke dokumentacije:	GLAVNI PROJEKAT
Saradnik:	Arh. Radovan Mašanović dipl.ing	Dio tehničke dokumentacije:	ARHITEKTURA
		Prilog:	PRESJEK A-A BOČNA FASADA
Datum izrade i M.P	Jun 2018 god.	Datum revizije i M.P	