



„ING – INVEST“ d.o.o.
Danilovgrad, Crna Gora
Inženjering i konsalting
+382 20 665 703
info@inginvest.me
www.inginvest.me

Elektronski potpis projektanta	Elektronski potpis revidenta
--------------------------------	------------------------------

INVESTITOR:

Miloš Vujisić

OBJEKAT:

INDIVIDUALNI STAMBENI OBJEKAT

LOKACIJA:

Katastarska parcela broj 1412 KO Cerovice, u zahvatu Prostornog urbanističkog plana Glavnog grada Podgorice

VRSTA TEHNIČKE
DOKUMENTACIJE:

IDEJNO REŠENJE

DIO TEHNIČKE DOKUMENTACIJE:

AP_ARHITEKTONSKI PROJEKAT

PROJEKTANT:

"ING INVEST" D.O.O. DANILOVGRAD

ODGOVORNO LICE:

Arh. Ilija Radulović, dipl. Inž.

GLAVNI INŽENJER:

Arh, Veselin Radulović, dipl.inž.
br.lic. UPI 101/2175-109/2

Mart 2019

SPISAK KNJIGA TEHNIČKE DOKUMENTACIJE

KNJIGA 1/1

A_ARHITEKTURA

1. OPŠTA DOKUMENTACIJA

- 1.1 Izvod iz centralnog registra privrednih subjekata za preduzeće “ING – INVEST” D.O.O. DANILIVGRAD
- 1.2 Licenca preduzeća “ING – INVEST” D.O.O. DANILIVGRAD za izradu dijela tehničke dokumentacije
- 1.3 Licenca odgovornog projektanta
- 1.4 Izjava odgovornog projektanta da je tehnička dokumentacija izrađena u skladu sa važećim zakonima i propisima

2. PROJEKTNII ZADATAK

3. URBANISTIČKO-TEHNIČKI USLOVI

4. TEKSTUALNA DOKUMENTACIJA

- 4.1 Tehnički opis

5. GRAFIČKA DOKUMENTACIJA

5.1 INDIVIDUALNI STAMBENI OBJEKAT

- 5.1.1. GEODETSKA PODLOGA 1:200
- 5.1.2. SITUACIJA 1:200
- 5.1.3. OSNOVA TEMELJA 1:50
- 5.1.4. OSNOVA PRIZEMLJA 1:50
- 5.1.5. OSNOVA I SPRATA 1:50
- 5.1.6. OSNOVA KROVNE KONSTRUKCIJE 1:50
- 5.1.7. OSNOVA KROVA 1:50
- 5.1.8. PRESJEK 1-1 1:50
- 5.1.9. ISTOČNA FASADA 1:50
- 5.1.10. SJEVERNA FASADA 1:50
- 5.1.11. ZAPADNA FASADA 1:50
- 5.1.12. JUŽNA FASADA 1:50

5.2. POMOĆNI OBEKAT 1

- 5.2.1. OSNOVA TEMELJA 1:50
- 5.2.2. OSNOVA PRIZEMLJA 1:50
- 5.2.3. OSNOVA KROVNE KONSTRUKCIJE 1:50
- 5.2.4. OSNOVA KROVA 1:50
- 5.2.5. PRESJEK 1-1 1:50
- 5.2.6. ISTOČNA FASADA 1:50
- 5.2.7. SJEVERNA FASADA 1:50
- 5.2.8. ZAPADNA FASADA 1:50
- 5.2.9. JUŽNA FASADA 1:50

5.3. POMOĆNI OBEKAT 2

- 5.3.1. OSNOVA TEMELJA 1:50
- 5.3.2. OSNOVA PRIZEMLJA 1:50
- 5.3.3. OSNOVA KROVNE KONSTRUKCIJE 1:50
- 5.3.4. OSNOVA KROVA 1:50
- 5.3.5. PRESJEK 1-1 1:50
- 5.3.6. ISTOČNA FASADA 1:50
- 5.3.7. SJEVERNA FASADA 1:50
- 5.3.8. ZAPADNA FASADA 1:50
- 5.3.9. JUŽNA FASADA 1:50



„ING – INVEST“ d.o.o.
Danilovgrad, Crna Gora
Inženjering i konsalting
+382 20 665 703
info@inginvest.me
www.inginvest.me

1.1.

IZVOD IZ CENTRALNOG REGISTRA PRIVREDNIH SUBJEKATA ZA PREDUZEĆE
"ING-INVEST" D.O.O. DANILOVGRAD



IZVOD IZ CENTRALNOG REGISTRA PRIVREDNIH SUBJEKATA PORESKE UPRAVE

Registarski broj 5 - 0108212 / 017
PIB: 02258633

Datum registracije: 14.08.2002.
Datum promjene podataka: 29.06.2015.

DRUŠTVO ZA GRAĐEVINARSTVO, INŽENJERING, TRGOVINU I PROMET ROBA I USLUGA "ING-INVEST" D.O.O. DANILOVGRAD

Broj važeće registracije: /017

Skraćeni naziv: ING-INVEST
Telefon:
eMail:
Datum zaključivanja ugovora: 08.02.1997.
Datum donošenja Statuta: 08.02.1997. Datum promjene Statuta: 19.06.2015.
Adresa glavnog mjesta poslovanja:
Adresa za prijem službene pošte: VELIZARA ŠKEROVIĆA 1 DANILOVGRAD
Adresa sjedišta: VELIZARA ŠKEROVIĆA 1 DANILOVGRAD
Pretežna djelatnost: 7112 Inženjerske djelatnosti i tehničko savjetovanje
Obavljanje spoljno-trgovinskog poslovanja: NE
Oblik svojine: Privatna
Porijeklo kapitala: Domaći
Upisani kapital: 0,00Euro (Novčani Euro, nenovčani Euro)
Stari registarski broj: 1-15587-00

OSNIVAČI:

ILIJA RADULOVIĆ 0907984210294

Uloga: Osnivač

Udio: 100%

Adresa: PAŽIĆI B.B. DANILOVGRAD CRNA GORA

LICA U DRUŠTVU:

ILIJA RADULOVIĆ 0907984210294

Adresa: PAŽIĆI B.B. DANILOVGRAD

Uloga: Ovlašćeni zastupnik

Ovlašćenja u prometu: Neograničeno ()

Ovlašćen da djeluje: POJEDINAČNO ()

ILIJA RADULOVIĆ 0907984210294

Adresa: PAŽIĆI B.B. DANILOVGRAD

Uloga: Izvršni direktor

Ovlašćenja u prometu: Neograničeno ()

Ovlašćen da djeluje: POJEDINAČNO ()

Izdato: 02.10.2017 godine u 09:59h



Ra NAČELNICA

Dušanka Vujisić

Dušanka Vujisić



Broj polise: 6-30878

Zamjena polise:
Vrsta osiguranja: Opšta odgovornost
Šifra osiguranja: 1301
Poslovna jedinica: Direkcija
Saradnički broj: 505112
Mjesto: Podgorica
Datum: 28.04.2018

POLISA ZA OSIGURANJE OD ODGOVORNOSTI

Ugovarač osiguranja: ING INVEST DOO, 81000 Podgorica, Velizara Škerovića br.1
PIB:02258633-

Osiguranik: ING INVEST DOO, 81000 Podgorica, Velizara Škerovića br.1
PIB:02258633-

Početak osiguranja: 26.4.2018 Prestanak osiguranja: 26.4.2019 Dospijeće: 26.04
Tarifa i tarifna grupa: XI Suma osiguranja: 100.000,00 Premija osiguranja: 674,17

Osiguranje je zaključeno prema priloženim uslovima: Opšti uslovi za osiguranje od odgovornosti. Posebni uslovi za osiguranje od opšte odgovornosti. Posebni uslovi za osiguranje od profesionalne odgovornosti i odgovornosti za proizvode sa manom.

Osiguranik potvrđuje da je kod zaključenja ovog ugovora primio naznačene uslove.

Redni broj	Osigurava se	Suma osiguranja (€)	Ukupan limit za trajanje osiguranja	Premija osiguranja (€)
1	Tarifa premija XI - za osiguranje od opšte odgovornosti			
1	Opšte odgovornosti - razne delatnosti Osiguranjem od profesionalne odgovornosti pruža se osiguravajuće pokrivenje za učinjenu profesionalnu grešku, nesavjestan ili nestručan postupak, odnosno propust davaoca usluga (osiguranika). Ovim osiguranjem pokrivena je odgovornost za prouzrokovanu štetu klijentu ili trećim licima, ako je nastala iz profesionalne djelatnosti- izrada tehničke dokumentacije i gradnja objekta. (Osiguranika). Osigurana suma 100.000,00 EUR Godišnji agregat šteta 100.000,00 EUR	100.000,00	100.000,00	1.468,78
1.1	Popust za smanjenje broja suma osiguranja u zbirnom limitu	1.468,78	0,00	587,51
1.2	Popust za osiguranika od posebnog poslovnog interesa	881,27	0,00	132,19
1.3	Popust za jednokratno plaćanje premije	749,08	0,00	74,91
Ukupno:				674,17
PREMIJA OSIGURANJA				674,17
Porez:				54,61
Komercijalni popust:				67,42
UKUPNO ZA UPLATU:				661,36



NAPOMENA:

Fransiza (ucešće u šteti) je 10%, min. 1.000,00 Eur.

Posebna ugovaranja, zaštitne mjere i klauzule:

Territorijalno pokrivenje: Republika Crna Gora.

Broj zap. 35, licencirani 7

Premija osiguranja 661,36 € obračunata za period od 26.04.2018 do 26.04.2019 plaća se prema ispostavljenoj fakturi. Ugovarač osiguranja potpisom na polisi potvrđuje da je primio fakturu, koja predstavlja sastavni dio polise kao ugovora o osiguranju.

Broj polise: 6-30878
Zamjena polise:
Vrsta osiguranja: Opšta odgovornost
Šifra osiguranja: 1301
Pestovna jedinica: Direkcija
Saradnički broj: 505112
Mjesto: Podgorica
Datum: 26.04.2018

Ugovarač osiguranja: **ING INVEST DOO, 81000 Podgorica, Velizara Škerovića br.1**
PIB:02258633-

Osigurani: **ING INVEST DOO, 81000 Podgorica, Velizara Škerovića br.1**
PIB:02258633-

Osiguravač zadržava pravo ispitivanja računskih i drugih grešaka u otkrivanju.
Pocetak osiguranja po ovoj polisi je istek 24-og dana isteka naznačenog na polisu kao datum početka osiguranja, ali ne prije isteka 24-og dana isteka prethodne iste ili druge osiguranje. Istovremeno, osiguranje po ovoj polisi je istek 24-og dana isteka naznačenog kao datum početka osiguranja, ali ne prije isteka 24-og dana isteka prethodne iste ili druge osiguranje. Ukoliko Ugovarač osiguranja u roku od 30 dana od isteka 24-og dana isteka naznačenog kao datum početka osiguranja ne uplati premiju osiguranja, osiguranje se za osiguranje nije bilo zaključeno, te se predatim polisi istekom navedenim periodu automatski smatra nevažećom bez obzira na druga odredbe Društva.
U slučaju iz prethodna stava, Osiguravač nema pravo da zahtijeva naplatu premije osiguranja, osim ako nije pruženo osiguravajuće pokrivenje. Ugovarač osiguranja je dužan da osiguravaču pruži sve potrebne podatke koje polisa po osnovu ovog ugovora o osiguranju, kao i da isto može poslužiti na obradu povezanom pravnom lica, odnosno pravima lica angažiranim u ovoj osiguranju.
Polisa je punovažna na sličnim prethodnim i prijedlozi lica osiguranja za potpisivanje u ime Osiguravača na ovoj Polisi, i isti imaju dokaznu snagu i pravno dejstvo sklopljenog polisa i njegovog sadržaja.

Wela Beluvić Božanić
Za Osiguravača



LIJA RADUKOVIĆ
Za Ugovarača





CRNA GORA

MINISTARSTVO ODRŽIVOG RAZVOJA
I TURIZMA

DIREKTORAT ZA INSPEKCIJSKI NADZOR I
LICENCIRANJE
Direkcija za licenciranje
Broj: UPI 107/7-294/2
Podgorica, 10.02.2018. godine

»ING-INVEST« D.O.O.

Ul. Velizara Škerovića broj 1
DANILOVGRAD

U prilogu ovog dopisa, dostavlja Vam se rješenje, broj i datum gornji.

OVLAŠĆENO SLUŽBENO LICE
Nataša Pavićević



Dostavljeno:
-Naslovu;
-a/a.

MINISTARSTVO ODRŽIVOG RAZVOJA I TURIZMA
DIREKTORAT ZA INSPEKCIJSKI NADZOR
I LICENCIRANJE

Direkcija za licenciranje

Broj: UPI 107/7-294/2

Podgorica, 10.02.2018. godine

Ministarstvo održivog razvoja i turizma, rješavajući po zahtjevu » ING-INVEST« D.O.O.Danilovgrad , za izdavanje licence projektanta i izvođača radova, na osnovu člana 135 st. 1 i 2 Zakona o planiranju prostora i izgradnji objekata ("Službeni list Crne Gore " br. 64/17) i člana 46 stav 1 Zakona o upravnom postupku ("Službeni list Crne Gore " br. 56/14, 20/15, 40/16 i 37/17), donosi

R J E Š E N J E

1. IZDAJE SE » ING-INVEST« D.O.O.Danilovgrad , LICENCA projektanta i izvođača radova.
2. Ova Licenca se izdaje na 5 (pet) godina.

O b r a z l o ž e n j e

Aktom, br.UPI 107/7-294/1 od 02.02.2018.godine, » ING-INVEST« D.O.O.Danilovgrad, obratilo se ovom ministarstvu za izdavanje licence projektanta i izvođača radova.

Uz zahtjev imenovano privredno društvo, dostavilo je ovom ministarstvu sledeće dokaze:

Rješenje Ministarstva održivog razvoja i turizma, broj UPI 105/2175-110/2 od 12.01.2018.godine, kojim je Đuranović Nikoli, iz Podgorice, diplomiranom inženjeru građevinarstva- konstruktivni smjer iz Podgorice, izdata licenca ovlašćenog inženjera za obavljanje djelatnosti izrade tehničke dokumentacije i građenje objekata; Ugovor o radu, zaključen između poslodavca » Ing-Invest » Danilovgrad, od 01.11.2012.godine i zaposlenog Đuranović Nikole, iz Podgorice, gdje je u članu 2 Ugovora, imenovani ovim Ugovorom zasnovao radni odnos u navedeno privredno društvo na neodređeno vrijeme od 40 radnih časova, počev od 01.11.2012.godine; Rješenje Ministarstva održivog razvoja i turizma, broj UPI 105/2175-104/2 od 22.01.2018.godine, kojim je Tomčić Sanji, iz Podgorice, diplomiranom inženjeru građevinarstva- hidrotehnički smjer iz Podgorice, izdata licenca ovlašćenog inženjera za obavljanje djelatnosti izrade tehničke dokumentacije i građenje objekata; Ugovor o radu, zaključen između poslodavca » Ing-Invest » Danilovgrad, od 01.09.2012.godine i zaposlene Tomčić Sanje, gdje je u članu 2 Ugovora, imenovana ovim Ugovorom zasnovala radni odnos u navedeno privredno društvo na neodređeno vrijeme od 40 radnih časova, počev od 01.09.2012.godine; Rješenje Ministarstva održivog razvoja i turizma, broj UPI 105/2175-105/2 od 17.01.2018.godine, kojim je Zejnilović Enesu, iz Podgorice, diplomiranom inženjeru elektrotehnike- stepen specijalista: energetika i automatika, izdata licenca ovlašćenog

inženjera za obavljanje djelatnosti izrade tehničke dokumentacije i građenje objekata; Ugovor o radu, zaključen između poslodavca » Ing-Invest » Danilovgrad, od 01.04.2015.godine i zaposlenog Zejnilović Enesa, iz Podgorice, gdje je u članu 3 Ugovora, imenovani ovim Ugovorom zasnovao radni odnos u navedeno privredno društvo na neodređeno vrijeme od 40 radnih časova, počev od 01.04.2015.godine; Rješenje Ministarstva održivog razvoja i turizma, broj UPI 105/2175-106/2 od 18.01.2018.godine, kojim je Drašković Žani, iz Podgorice, diplomiranom inženjeru elektrotehnike- odsjek elektronika iz Podgorice, izdata licenca ovlaštenog inženjera za obavljanje djelatnosti izrade tehničke dokumentacije i građenje objekata; Ugovor o radu, zaključen između poslodavca » Ing-Invest » Danilovgrad, od 01.03.2012.godine i zaposlene Drašković Žane, gdje je u članu 2 Ugovora, imenovana ovim Ugovorom zasnovala radni odnos u navedeno privredno društvo na neodređeno vrijeme od 40 radnih časova, počev od 01.03.2012.godine; Rješenje Ministarstva održivog razvoja i turizma, broj UPI 105/2175-103/2 od 17.01.2018.godine, kojim je Radojičić Vukašinu, iz Nikšića, diplomiranom inženjeru građevinarstva- smjer saobraćajni, izdata licenca ovlaštenog inženjera za obavljanje djelatnosti izrade tehničke dokumentacije i građenje objekata; Ugovor o radu, zaključen između poslodavca » Ing-Invest » Danilovgrad, od 19.07.2017.godine i zaposlenog Radojičić Vukašina, iz Nikšića, gdje je u članu 3 Ugovora, imenovani ovim Ugovorom zasnovao radni odnos u navedeno privredno društvo na neodređeno vrijeme od 40 radnih časova, počev od 20.07.2017.godine; Rješenje Ministarstva održivog razvoja i turizma, broj UPI 105/2175-108/2 od 12.01.2018.godine, kojim je Perović Miliću, iz Podgorice, diplomiranom mašinskom inženjeru- smjer specijaliste -mašinstvo, izdata licenca ovlaštenog inženjera za obavljanje djelatnosti izrade tehničke dokumentacije i građenje objekata; Ugovor o radu na neodređeno vrijeme, zaključen između poslodavca » Ing-Invest » Danilovgrad, od 01.03.2015.godine i zaposlenog Perović Milića, iz Podgorice, gdje je u članu 2 Ugovora, imenovani ovim Ugovorom zasnovao radni odnos u navedeno privredno društvo na neodređeno vrijeme od 40 radnih časova, počev od 01.03.2015.godine; Rješenje Ministarstva održivog razvoja i turizma, broj UPI 105/2175-109/2 od 12.01.2018.godine, kojim je Radulović Veselinu, iz Danilovgrada, diplomiranom inženjeru arhitekture, izdata licenca ovlaštenog inženjera za obavljanje djelatnosti izrade tehničke dokumentacije i građenje objekata; Izvod iz Centralnog Registra Privrednih subjekata Poreske uprave za imenovano privredno društvo, Registarski broj: 5-0108212/007 od 17.01.2018.godine, sa pretežnom djelatnošću, šifra: 7112: Inženjerske djelatnosti i tehničko savjetovanje.

Ministarstvo održivog razvoja i turizma, razmotrilo je podnijeti zahtjev pa je odlučilo kao u dispozitivu ovog rješenja, a ovo sa sledećih razloga:

Naime, članom 122 stav 1 Zakona o planiranju prostora i izgradnji objekata (»Službeni list Crne Gore » br. 64/17), propisano je da privredno društvo koje izrađuje tehničku dokumentaciju (projektant), odnosno privredno društvo koje gradi objekat (izvođač radova), dužno je da za obavljanje djelatnosti izrade tehničke dokumentacije dijela tehničke dokumentacije, odnosno građenje ili izvođenje pojedinih radova ovlašćeni inženjer može da bude fizičko lice koje obavlja poslove izrade tehničke dokumentacije odnosno građenje ili izvođenje pojedinih vrsta radova na građenju objekta, ima najmanje jednog zaposlenog ovlaštenog inženjera po vrsti projekta, koji izrađuje i to: arhitektonski, građevinski, elektrotehnički i mašinski projekat, odnosno vrsti radova koje izvodi na osnovu tih projekata.Stavom 2 istog člana Zakona, propisano je da obavljanje pojedinih

poslova iz stava 1 ovog člana, projektant, odnosno izvođač radova može da obezbijedi na osnovu zaključenog ugovora sa drugim privrednim društvom koje ima zaposlenog ovlašćenog inženjera za određenu vrstu projekta, odnosno radova.

Članom 3 stav 1 tačka 3 Pravilnika o načinu i postupku izdavanja, mirovanja licence i načinu vođenja registara licenci („ Službeni list Crne Gore „ br. 79/17), utvrđene su vrste licenci, a između ostalih i licenca projektanta i izvođača radova, koja se izdaje privrednom društvu za obavljanje djelatnosti izrade tehničke dokumentacije i građenje objekta.

Članom 5 stav 1 tač. 1-2. Pravilnika, utvrđeno je da se u postupku izdavanja licence projektanta, odnosno izvođača radova, provjerava: 1) da li podnosilac zahtjeva u radnom odnosu ima zaposlenog ovlašćenog inženjera i licencu ovlašćenog inženjera.

Članom 137 stav 2 Zakona, propisano je da se licenca za privredno društvo, izdaje se na pet godina.

Rješavajući po predmetnom zahtjevu, a na osnovu uvida u dostavljene dokaze, ovo ministarstvo nalazi, da su se u konkretnoj pravnoj stvari stekli uslovi za primjenu čl. 122 stav 1 i 135 stav 2 Zakona o planiranju prostora i izgradnji objekata, a u vezi čl 3 stav 1 tač. 1 i čl. 4 Pravilnika o načinu i postupku izdavanja, mirovanja licence i načinu vođenja registara licenci.

Saglasno izloženom, riješeno je kao u dispozitivu ovog rješenja.

PRAVNA POUKA: Protiv ovog rješenja može se pokrenuti upravni spor tužbom kod Upravnog suda Crne Gore u roku od 20 dana od dana prijema istog.

OVLAŠĆENO SLUŽBENO LIČE
Nataša Pavićević



1.3.

LICENCA ODGOVORNOG PROJEKTANTA



CRNA GORA

MINISTARSTVO ODRŽIVOG RAZVOJA
I TURIZMA

DIREKTORAT ZA INSPEKCIJSKI NADZOR I
LICENCIRANJE

Direkcija za licenciranje

Broj: UPI 101/2175-109/2

Podgorica, 12.01.2018. godine

RADULOVIĆ VESELIN

Pažići bb
DANILOVGRAD

U prilogu ovog dopisa, dostavlja Vam se rješenje, broj i datum gornji.

OVLAŠĆENO SLUŽBENO LICE
Nataša Pavicević



Dostavljeno:

-Naslovu;

-a/a.

MINISTARSTVO ODRŽIVOG RAZVOJA I TURIZMA
DIREKTORAT ZA INSPEKCIJSKI NADZOR
I LICENCIRANJE

Direkcija za licenciranje

Broj: UPI 101/2175 - 109/2

Podgorica, 12.01.2018. godine

Ministarstvo održivog razvoja i turizma, rješavajući po zahtjevu RADULOVIĆ VESELINA, dipl.inž.arhitekture, iz Danilovgrada, za izdavanje licence za ovlašćenog inženjera, na osnovu člana 135 st. 1 i 2 Zakona o planiranju prostora i izgradnji objekata ("Službeni list Crne Gore" br. 64/17) i člana 46 stav 1 Zakona o upravnom postupku ("Službeni list Crne Gore" br. 56/14, 20/15, 40/16 i 37/17), donosi

R J E Š E N J E

1. IZDAJE SE RADULOVIĆ VESELINU, dipl.inž.arhitekture, iz Danilovgrada, LICENCA ovlašćenog inženjera za obavljanje djelatnosti izrade tehničke dokumentacije i građenje objekta.
2. Ova Licenca se izdaje na neodređeno vrijeme.

O b r a z l o ž e n j e

Aktom, br.UPI101/2175-109/1 od 15.12.2017.godine, RADULOVIĆ VESELIN, dipl.inž.arhitekture, iz Danilovgrada, obratio se ovom ministarstvu zahtjevom za izdavanje licence ovlašćenog inženjera za obavljanje djelatnosti izrade tehničke dokumentacije i građenje objekta.

Uz zahtjev imenovani je ovom ministarstvu dostavio sledeće dokaze:

Diplomu, izdata od strane Univerziteta » Kiril i Metodije » Skoplje, SFRJ – Socijalistička Republika Makedonija, br. A-602/II od 22.12.1976.godine; Rješenje Inženjerske Komore Crne Gore, br. 01-236/2 od 17.06.2011.godine kojim je Veselinu Raduloviću, diplomiranom inženjeru arhitekture iz Danilovgrada izdata licenca odgovornog inženjera za rukovođenje izvođenjem: građevinskih i građevinsko-zanatskih radova na objektima visokogradnje i unutrašnje arhitekture, unutrašnjih instalacija vodovoda i kanalizacije i radova na uređenju terena; Rješenje Ministarstva za ekonomski razvoj, br. 03-10047/7 od 26.12.2008. kojim je Veselinu Raduloviću, diplomiranom inženjeru arhitekture iz Danilovgrada izdata licenca za izradu projekata arhitekture za arhitektonske objekte, projekata unutrašnje arhitekture, projekata uređenja terena i projekata unutrašnjih instalacija vodovoda i kanalizacije; Rješenje Ministarstva uređenja prostora i zaštite životne sredine, br. 04-282671 od 25.06.2010.godine kojim je imenovanom izdata licenca za odgovornog planera; Potvrdu o opisu radnih poslova za imenovanog, izdata od strane » ING-INVEST » D.O.O.Danilovgrad; Akt Ministarstva pravde, br.04/2-72-19500/17/3 od 27.12.2017.godine, kojim je izdato uvjerenje da u kazenoj evidenciji ne postoje podaci o osuđivanosti za imenovanog; ovjerenu fotokopiju radne knjižice i ovjerenu kopiju lične karte.

Ministarstvo održivog razvoja i turizma, razmotrilo je podnijeti zahtjev pa je odlučilo kao u dispozitivu ovog rješenja a ovo sa sledećih razloga:

Naime, članom 123 stav 1 Zakona o planiranju prostora i izgradnji objekata («Službeni list Crne Gore » br. 64/17), propisano je da ovlašćeni inženjer može da bude fizičko lice koje obavlja poslove izrade tehničke dokumentacije odnosno građenje objekta, odgovarajuće struke, sa visokim obrazovanjem, odnosno najmanje kvalifikacijom VIII podnivoa okvira kvalifikacije i najmanje tri godine radnog iskustva na stručnim poslovima izrade tehničke dokumentacije i građenja objekta.

Članom 3 stav 1 tačka 1 Pravilnika o načinu i postupku izdavanja, mirovanja licence i načinu vođenja registara licenci („ Službeni list Crne Gore „ br. 79/17), utvrđene su vrste licenci, a između ostalih i licenca ovlašćenog inženjera koja se izdaje fizičkom, licu za obavljanje djelatnosti izrade tehničke dokumentacije i građenje objekta.

Članom 4 stav1 tač. 1-4. Pravilnika, utvrđeno je da se u postupku izdavanja licence ovlašćenog inženjera, provjerava: 1) identitet podnosioca zahtjeva; 2) da li podnosilac zahtjeva posjeduje visoko obrazovanje, odnosno najmanje kvalifikacije VII1 podnivoa okvira kvalifikacija, odnosno da li je izvršeno priznavanje inostrane obrazovne isprave najmanje kvalifikacije VII1 podnivoa okvira kvalifikacija; 3) da li podnosilac zahtjeva ima najmanje tri godine radnog iskustva na stručnim poslovima izrade tehničke dokumentacije i građenju objekta sa visokim obrazovanjem, odnosno najmanje kvalifikacije VII1 podnivoa okvira kvalifikacije i 4) da li je podnosilac zahtjeva osuđivan za krivično djelo za koje se gonjenje preuzima po službenoj dužnosti.

Stavom 3 istog člana Pravilnika, utvrđeno je da se radno iskustvo u smislu stava 1 tačka 3 ovog člana, smatra radno iskustvo u svojstvu saradnika na izradi tehničke dokumentacije na građenju objekta, odnosno izvođenja pojedinih radova na građenju objekta. Stavom 4 istog člana Pravilnika, utvrđeno je da se izuzetno od stava 3 ovog člana, fizičkom licu koje posjeduje licencu za izradu tehničke dokumentacije i građenje objekata, izdatu po propisima koji su važili do donošenja ovog propisa, radno iskustvo može dokazati na osnovu uvida u dokumentaciju koja je bila osnov za njeno izdavanje.

Članom 137 stav 1 Zakona, propisano je da se licenca za fizičko lice izdaje na neodređeno vrijeme.

Rješavajući po predmetnom zahtjevu, a na osnovu uvida u dostavljene dokaze, ovo ministarstvo nalazi, da su se u konkretnoj pravnoj stvari stekli uslovi za primjenu čl. 123 stav 1 i 135 stav 2 Zakona o planiranju prostora i izgradnji objekata, a u vezi čl 3 stav 1 tač. 1 i čl. 4 Pravilnika o načinu i postupku izdavanja, mirovanja licence i načinu vođenja registara licenci.

Saglasno izloženom, riješeno je kao u dispozitivu ovog rješenja.

PRAVNA POUKA: Protiv ovog rješenja može se pokrenuti upravni spor tužbom kod Upravnog suda Crne u roku od 20 dana od dana prijema istog.

OVLAŠĆENO SLUŽBENO LICE
Nataša Pavićević





IZJAVA ODGOVORNOG INŽENJERA DA JE TEHNIČKA DOKUMENTACIJA IZRAĐENA U SKLADU SA VAŽEĆIM
ZAKONIMA I PROPISIMA

(objekat)

INDIVIDUALNI STAMBENI OBJEKAT

(lokacija)

Katastarska parcela broj 1412 KO Cerovice, u zahvatu Prostornog
urbanističkog plana Glavnog grada Podgorice

(vrsta i dio tehničke dokumentacije)

ARHITEKTONSKI PROJEKAT

(odgovorni inženjer)

Arh. Veselin Radulović, dipl. Inž.

I Z J A V L J U J E M,

da je ovaj projekat urađen u skladu sa:

- Zakonom o planiranju prostora i izgradnji objekata ("Sl. List Crne Gore" br.64/2017);
- posebnim zakonima koji uređuju ovu oblast;
- propisima donesenim na osnovu Zakona o planiranju prostora i izgradnji objekata("Sl. List Crne Gore" br.64/2017);
- propisima čija je obaveza donošenja propisana posebnim zakonima, a koji direktno ili na drugi način utiču na osnovne zahtjeve za objekte;
- pravilima struke i
- urbanističko-tehničkim uslovima.

(potpis odgovornog inženjera)

Podgorica, 3/24/2019.

(mjesto i datum)

MP

(potpis odgovornog lica)



„ING – INVEST“ d.o.o.
Danilovgrad, Crna Gora
Inženjering i konsalting
+382 20 665 703
info@inginvest.me
www.inginvest.me

PROJEKTNI ZADATAK

Za izradu tehničke dokumentacije – idejnog rešenja arhitekture za individualni stambeni objekat na katastarskoj parceli broj 1412 KO Cerovice, u zahvatu Prostornog urbanističkog plana Glavnog grada Podgorice.

Izraditi idejni projekat arhitekture za individualni stambeni projekat spratnosti P+1 kao I dva pomoćna objekta spratnosti P u skladu sa UTU I aktuelnim propisima I standardima.

U glavnom objektu na prizemlju predviđetu ulazni hol, wc, stepenište, dnevni boravak sa trpezarijom, kuhinju sa ostavom , a na spratu predviđetu 3 spavaće sobe sa kupatilima I garderoberima I hodnikom za komunikaciju.

U prvom pomoćnom objektu predviđetu garažu za mehanizaciju, ostavu za opremu i ostavu za sadnice.

U drugom pomoćnom objektu predviđeti ostavu za pomoćnu mehanizaciju, ostavu za opremu za obradu zemlje i vrtlara i skladište za poljoprivredne proizvode.

Pri izboru konstrukcije voditi računa o racionalnosti i uslovima izvodjenja. Obrada prostora je standardna. Voditi računa o arhitekturi objekta kao cjeline.

UGOVOR IZMEDJU INVESTITORA I PROJEKTANTA

zaključen dana 1.II 2019.god. god. između

1. "ING INVEST" d.o.o DANILOVGRAD.koga zastupa izvršni direktor Ilija Radulovic , u daljem tekstu Projektant
2. MILOŠ VUJISIĆ ,u daljem tekstu Investitor.

Predmet ovog ugovora je izrada tehnicke dokumentacije- idejnog rjesenja arhitekture za stambeni objekat na katastarskoj parceli 1412 KO Cerovice u zahvatu Prostornog urbanističkog plana Glavnog grada Podgorice

Ugovor je sačinjen u četiri primjerka od kojih svaka ugovorna strana zadržava po dva primjerka.

ZA INVESTITORA

Miloš Vujisić

ZA PROJEKTANTA

"ING INVEST" d.o.o DANILOVGRAD



„ING – INVEST“ d.o.o.
Danilovgrad, Crna Gora
Inženjering i konsalting
+382 20 665 703
info@inginvest.me
www.inginvest.me



[Redacted text block]

[Redacted text block]

[REDACTED]

[REDACTED]

[REDACTED]

[REDACTED]

[REDACTED]

[REDACTED]

[REDACTED]





[REDACTED]

[REDACTED]

[REDACTED]

[REDACTED]

[REDACTED]

[REDACTED]

[Redacted text]

[Redacted text]

[Redacted text]

[Redacted text]

[Redacted text]

[Redacted text]

[Redacted text]

[Redacted text]

[Redacted text]

[Redacted text]

[Redacted text]

[REDACTED]

[REDACTED]

[REDACTED]

[REDACTED]

[REDACTED]

[REDACTED]

[REDACTED]

[REDACTED]

[REDACTED]

[REDACTED]

[REDACTED]

[REDACTED]

[Redacted text]

[Redacted text]

[Redacted text]

[Redacted text]

[Redacted text]

[Redacted text]



1. The first part of the document discusses the importance of maintaining accurate records of all transactions and activities. It emphasizes that this is crucial for ensuring transparency and accountability in the organization's operations. The text also mentions that proper record-keeping is essential for identifying trends and making informed decisions based on data.

2. Key Areas of Focus

2.1. Financial Management: This section details the various aspects of financial control, including budgeting, cost management, and revenue tracking. It highlights the need for regular financial reviews and the implementation of strict financial policies to prevent misuse of funds. The text also discusses the importance of maintaining accurate financial statements and providing timely reports to management.

2.2. Operational Efficiency

This section focuses on streamlining processes and reducing waste to improve overall operational efficiency. It suggests implementing standardized procedures and using technology to automate repetitive tasks. The text also emphasizes the importance of regular communication and collaboration between departments to ensure smooth operations.





„ING – INVEST“ d.o.o.
Danilovgrad, Crna Gora
Inženjering i konsalting
+382 20 665 703
info@inginvest.me
www.inginvest.me



„ING – INVEST“ d.o.o.
Danilovgrad, Crna Gora
Inženjering i konsalting
+382 20 665 703
info@inginvest.me
www.inginvest.me

4.1.

TEHNIČKI OPIS OBJEKTA

1.1. OPŠTI PODACI O OBJEKTU

Objekat:	INDIVIDUALNI STAMBENI OBJEKAT
Lokacija:	Katastarska parcela broj 1412 KO Cerovice, u zahvatu Prostornog urbanističkog plana Glavnog grada Podgorice
Investitor:	Miloš Vujisić
Ukupna bruto površina objekta:	249,60 m ²
Ukupna neto površina objekta:	197,99 m ²
Spratnost objekta:	P+1
Dozvoljena bruto površina objekta:	250m ²
Dozvoljena bruto površina prizemlja:	250m ²
Dozvoljena bruto površina pomoćnih objekata:	300m ²
Površina kat. Parcele 1412	4171 m ²

1.2. OPIS LOKACIJE OBJEKTA

Predmetni objekat je, lociran na katastarskoj parceli 1412 KO Cerovice, u zahvatu Prostornog urbanističkog plana Glavnog grada Podgorice. Površina katastarske parcele broj 1412 je 4171 m².

Projektna dokumentacija urađena je u skladu sa važećim tehničkim propisima i standardima za ovu vrstu objekata. Na parceli je predviđena izgradnja objekta mješovite namjene.

U glavnom objektu na prizemlju predvidjetu ulazni hol, wc, stepenište, dnevni boravak sa trpezarijom, kuhinju sa ostavom , a na spratu predvidjetu 3 spavaće sobe sa kupatilima I garderoberima I hodnikom za komunikaciju.

Parcela istočnom stranom izlazi na lokalni put , sjevernom stranom je oivičena kanalom za atmosferske padavine a ns zspsdnoj l južnoj strain je oivičena betonskom ogradom.

Teren je u potpunosti ravan. Kolski i pješački saobraćaj i pristup predmetnom objektu su organizovani unutar parcele. Objekat je pozicioniran na parceli na osnovu jasno postavljenih građevinskih linija, saglasno sa urbanističko - tehničkim uslovima.

Lokacija je ograđena sa 4 strane, osim dijela u kojem se pristupa kolskim i pješačkim putem parceli. Lokacija je ograđena betonskom ogradom sa betonskim parapetnim zidom visine do 50cm.

Parkiranje vozila je predviđeno u okviru parcele. Na parceli je predviđeno 4 parking mjesta, od čega su 2 parking mjesta u garaži. Ispoštovani su uslovi vezani za potreban broj parking mjesta koji su traženi urbanističko - tehničkim uslovima.

1.2. OPIS MATERIJALIZACIJE

Fasadni zidovi objekta su predviđeni sa dva sloja zida od opeke i termičkom izolaciom od EPS-a kao ispunom izmedju zidova. Unutrašnji fasadni zid je predvidjen od giter bloka debljine 10cm koji se sa unutrašnje strane malterise produžnim malterom i ima završnu oblogu od gleta i poludisperzivne boje. Spoljašnji fasadni zid je os giter bloka debljine 20cm i on se završno malteriše cementnim malterom u dva sloja i preko maltera se stavlja sloj bavalita. Oko fasadnih otvora su predviđene špaletne od maltera debljine od 10-15cm koje se takođe oblažu bavalitom u bijeloj boji. Krovni pokrivač je planiran od plastificiranog lima kao i obodni fasadni betonski ukrasni oluk debljine zidova i ploče od 10cm. Na prednjem i zadnjem ulazu u objekat su predviđene kolonade stubova koje nose ukrasnu pergolu.

1.3. URBANISTIČKI PARAMETRI

Urbanističko planiranje i arhitektonsko projektovanje objekta zasniva se na:

- Parametrima određenim URBANISTIČKO-TEHNIČKIM USLOVIMA
- Parametrima određenim DUP-om
- Projektnom zadatku
- Funkcionalnoj organizaciji objekta
- Povezanosti pješačkih i kolskih pristupa
- Odnosu novoprojektovanog objekta sa okruženjem
- Važećim pravilnicima i standardima za ovu vrstu objekata

Urbanističko - tehnički uslovi za predmetno područje definišu sljedeće uslove gradnje:

- | | |
|--------------------------|--------------------------------|
| ▪ Namjena parcele: | stanovanje male gustine |
| ▪ Spratnost: | P+1 |
| ▪ Max bruto površina: | 250m² |
| ▪ Max zauzetost parcele: | 250m² |

Glavni inženjer:
Arh, Veselin Radulović, dipl.inž.



„ING – INVEST“ d.o.o.
Danilovgrad, Crna Gora
Inženjering i konsalting
+382 20 665 703
info@inginvest.me
www.inginvest.me



„ING – INVEST“ d.o.o.
Danilovgrad, Crna Gora
Inženjering i konsalting
+382 20 665 703
info@inginvest.me
www.inginvest.me

5.1.

INDIVIDUALNI STAMBENI OBJEKAT



	PROJEKTANT: ING - INVEST d.o.o. <small>Danilovgrad, Crna Gora</small>	INVESTITOR: Miloš Vujisić	
	Objekat: Individualni stambeni objekat	Lokacija: Katastarska parcela broj 1412 KO Cerovice, u zahvatu Prostornog urbanističkog plana Glavnog grada Podgorice	
Glavni inženjer: Arh. Veselin Radulović, dipl. inž.,	Vrsta tehničke dokumentacije: IDEJNO REŠENJE		
Odgovorni inženjer: Arh. Veselin Radulović, dipl. inž.,	Dio tehničke dokumentacije: ARHITEKTONSKI PROJEKAT	Razmjera: R=1:1000	
Saradnik/i: MSc. arh. Jovana Dragović	Prilog: ŠIRA SITUACIJA	Br. priloga: 0	Br. strane:
Datum izrade i M.P. Jul, 2019. godine	Datum revizije i M.P.		

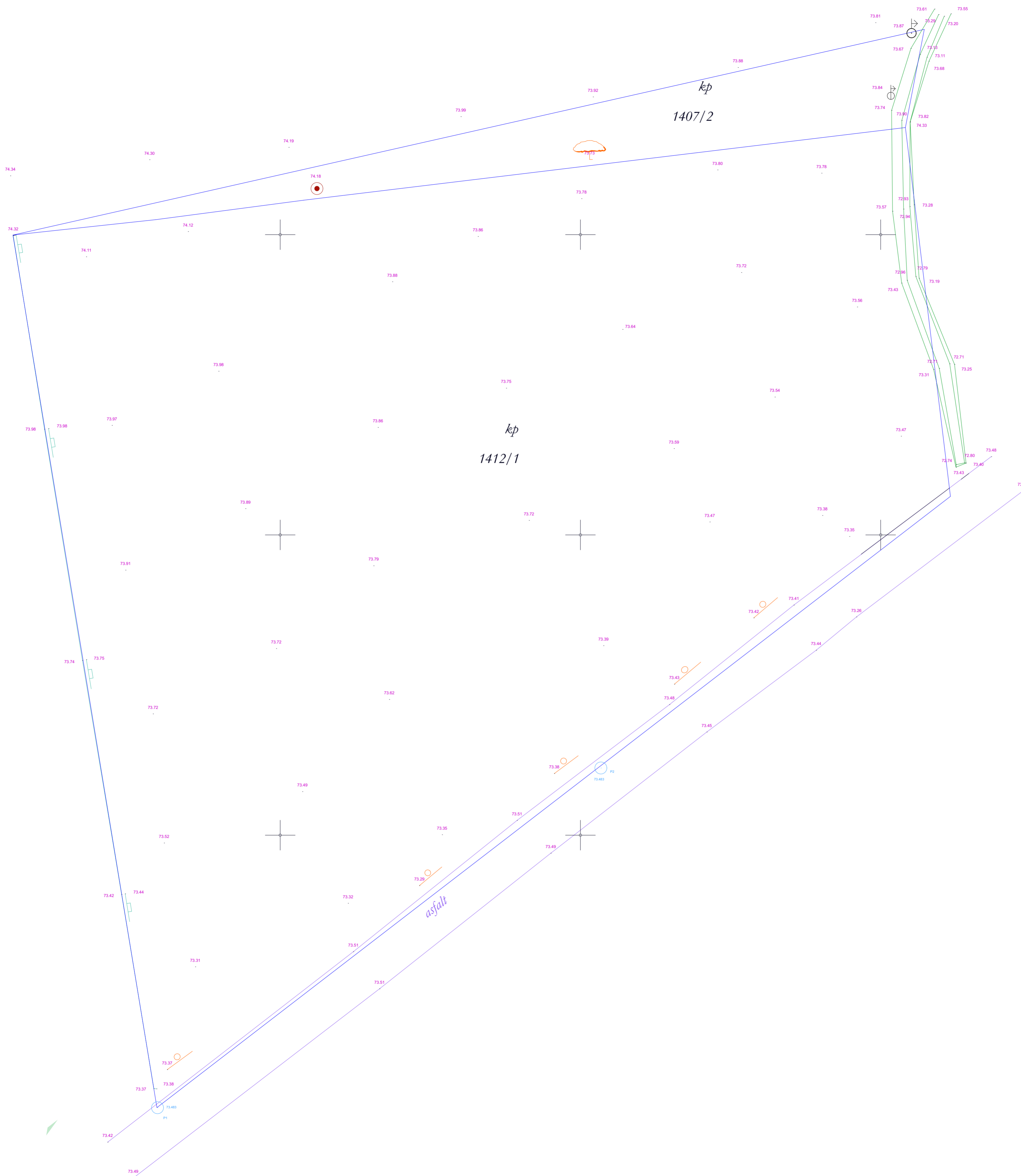

Legenda	
	granič kat.parele
	betonska ograda
	broj kat.parele 1412/1
	živa ograda
	asfalt
	drvo
	Kanal
	strojni stubovi
	banar
	poligonska tačka

	PROJEKTANT: ING - INVEST d.o.o. <small>Danilovgrad, Črna Gora</small>	INVESTITOR: Miloš Vujsić	
	Objekat: Individualni stambeni objekat	Lokacija: Katastarska parcela broj 1412 KO Cerovice, u zahvatu Prostornog urbanističkog plana Glavnog grada Podgorice	
Glavni inženjer: Arh. Veselin Radulović, dipl. inž.,	Vrsta tehničke dokumentacije: IDEJNO REŠENJE		
Odgovorni inženjer: Arh. Veselin Radulović, dipl. inž.,	Dio tehničke dokumentacije: ARHITEKTONSKI PROJEKAT	Razmjera: R=1:200	
Saradnik/i: MSc. arh. Jovana Dragović	Prilog: GEODETSKA PODLOGA	Br. priloga: 1	Br. strane: 1
Datum izrade i M.P. Mart, 2019. godine	Datum revizije i M.P.		



Legenda	
	granitna kat.parsela
	betonska ograda
	1412/1 cigla kat.parsela
	železna ograda
	asfalt
	drvo
	kanal
	stropni stubovi
	buvar
	poligonska tačka

	PROJEKTANT: ING - INVEST d.o.o. <small>Danilovgrad, Črna Gora</small>	INVESTITOR: Miloš Vujisić
	Objekat: Individualni stambeni objekat	Lokacija: Katastarska parcela broj 1412 KO Cerovice, u zahvatu Prostornog urbanističkog plana Glavnog grada Podgorice
Glavni inženjer: Arh. Veselin Radulović, dipl. inž.,	Vrsta tehničke dokumentacije: IDEJNO REŠENJE	
Odgovorni inženjer: Arh. Veselin Radulović, dipl. inž.,	Dio tehničke dokumentacije: ARHITEKTONSKI PROJEKAT	Razmjera: R=1:200
Saradnik/i: MSc. arh. Jovana Dragović	Prilog: SITUACIJA	Br. priloga: 2
Datum izrade i M.P. Mart, 2019. godine	Datum revizije i M.P.	

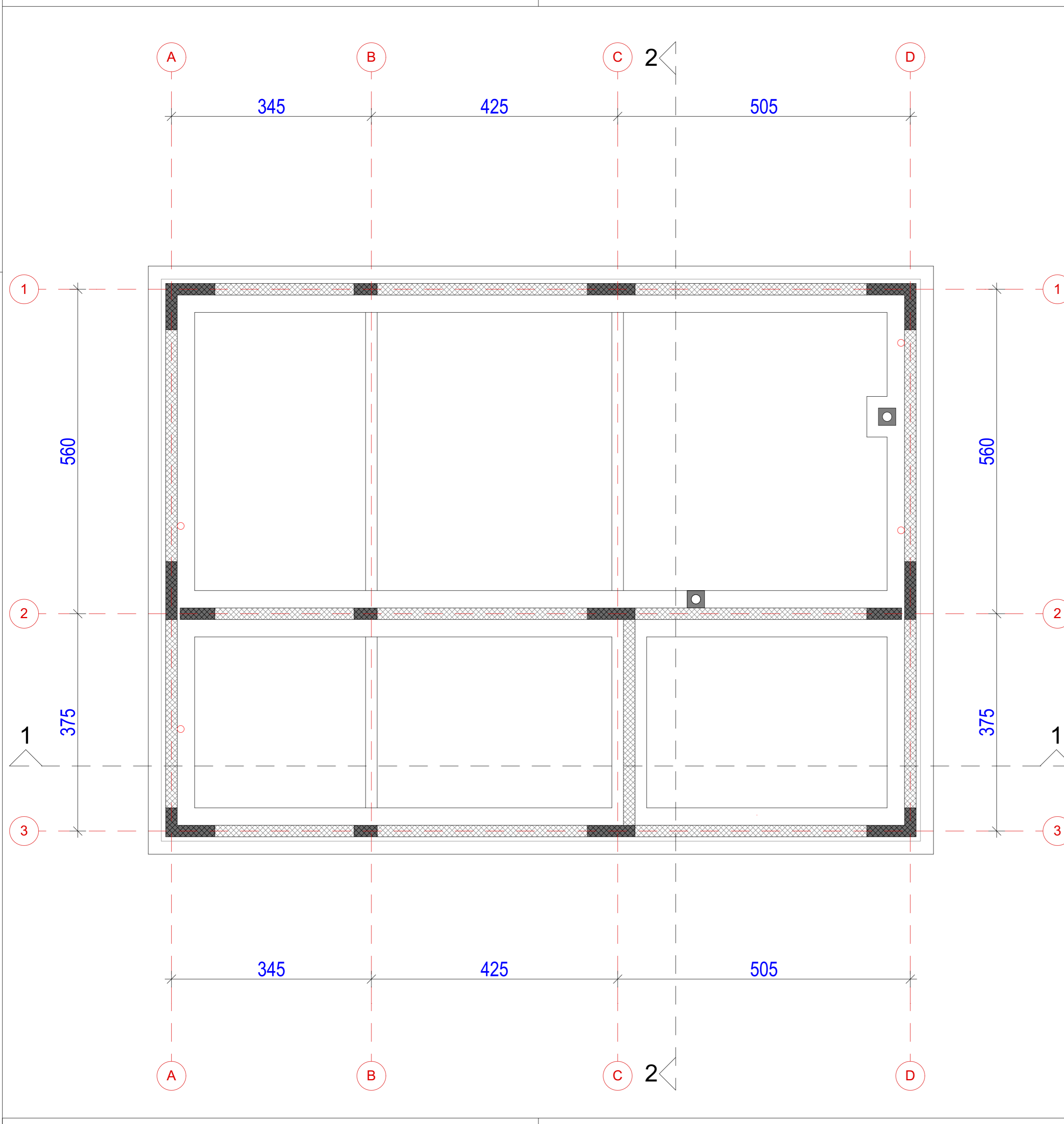

	armirani beton		XPS termoizolacija		libažni sloj		postojeće tlo
	lakoarmirani beton		EPS termoizolacija		šljunak		nasuto tlo
	zidani zid (opeka)		granitna keramika		relativna kota		apsolutna kota

	PROJEKTANT: ING - INVEST d.o.o. <small>Danilovgrad, Crna Gora</small>	INVESTITOR: Miloš Vujisić	
	Objekat: Individualni stambeni objekat	Lokacija: Katastarska parcela broj 1412 KO Cerovice, u zahvatu Prostornog urbanističkog plana Glavnog grada Podgorice	
Glavni inženjer: Arh. Veselin Radulović, dipl. inž.,	Vrsta tehničke dokumentacije: IDEJNO REŠENJE		
Odgovorni inženjer: Arh. Veselin Radulović, dipl. inž.,	Dio tehničke dokumentacije: ARHITEKTONSKI PROJEKAT	Razmjera: R=1:50	
Saradnik/ici: MSc. arh. Jovana Dragović	Prilog: OSNOVA TEMELJA	Br. priloga: 3	Br. strane:
Datum izrade i M.P. Mart, 2019. godine	Datum revizije i M.P.		

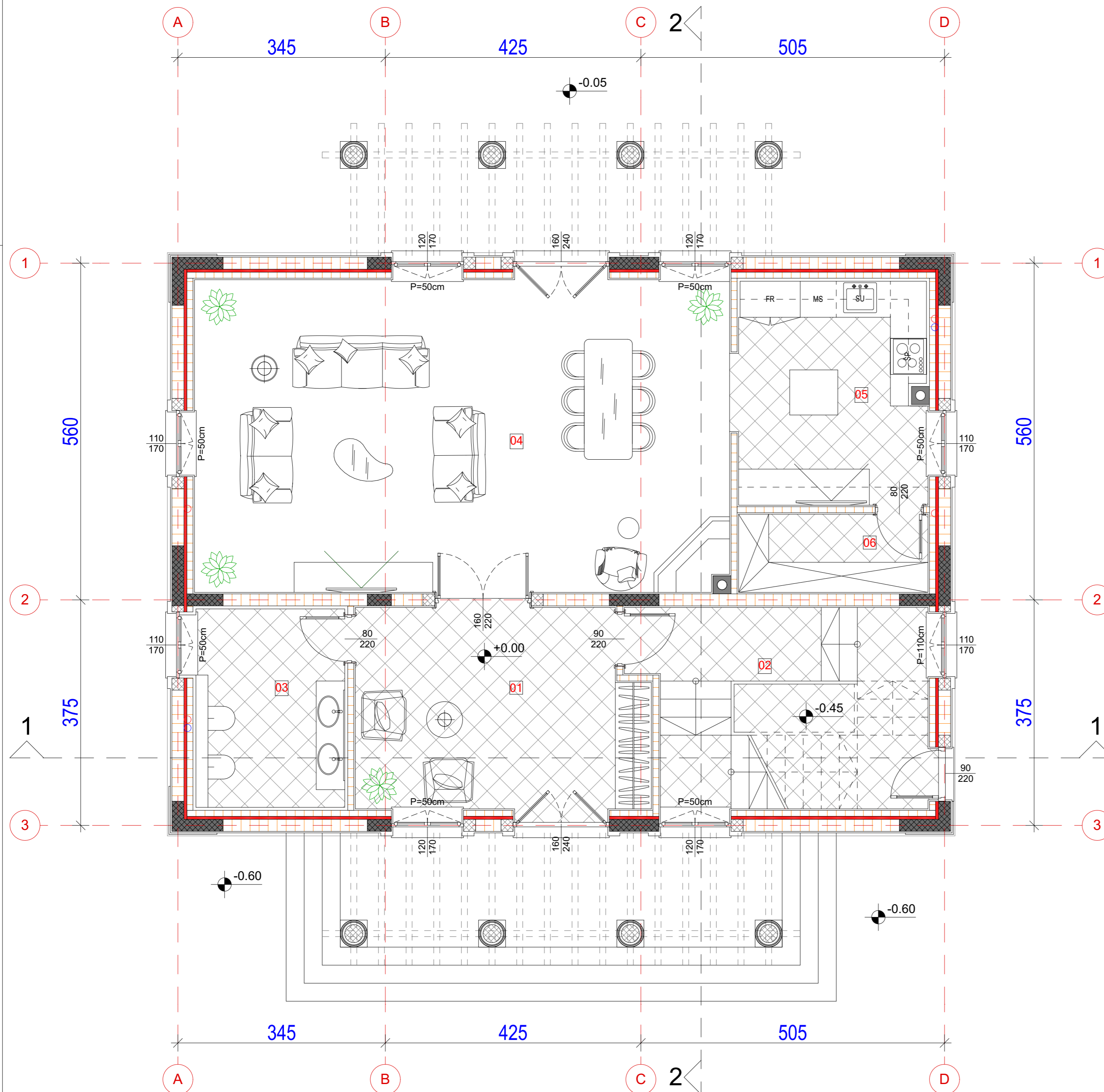

PRIZEMLJE			
n°	Naziv prostorije	P (m ²)	Obrada poda
01	Hodnik	15.41	Keramika
02	Stepenište	15.68	Keramika
03	Wc	8.17	Keramika
04	Dnevni boravak sa trpezarijom	46.19	Parket
05	Kuhinja	11.75	Keramika
06	Ostava	4.09	Keramika
Neto površina prizemlja		101.29	
Bruto površina prizemlja		124.80	

Neto površina objekta	197,99m ²
Bruto površina objekta	249,60m ²
MAX DOZVOLJENA BRUTO POVRŠINA	250,00m²

armirani beton	XPS termoizolacija	libažni sloj	postojeće tlo
lakoarmirani beton	EPS termoizolacija	šljunak	nasuto tlo
zidani zid (opeka)	granitna keramika	relativna kota	apsolutna kota

 ING - INVEST d.o.o. Danilovgrad, Crna Gora	PROJEKTANT:	INVESTITOR:
	Miloš Vujisić	
Objekat:	Individualni stambeni objekat	Lokacija: Katastarska parcela broj 1412 KO Cerovice, u zahvatu Prostornog urbanističkog plana Glavnog grada Podgorice
Glavni inženjer:	Arh. Veselin Radulović, dipl. inž.,	Vrsta tehničke dokumentacije: IDEJNO REŠENJE
Odgovorni inženjer:	Arh. Veselin Radulović, dipl. inž.,	Dio tehničke dokumentacije: ARHITEKTONSKI PROJEKAT
Saradnik/ci:	MSc. arh. Jovana Dragović	Razmjera: R=1:50
Datum izrade i M.P.	Mart, 2019. godine	Prilog: OSNOVA PRIZEMLJA
		Br. priloga: 4
		Br. strane: 4
		Datum revizije i M.P.

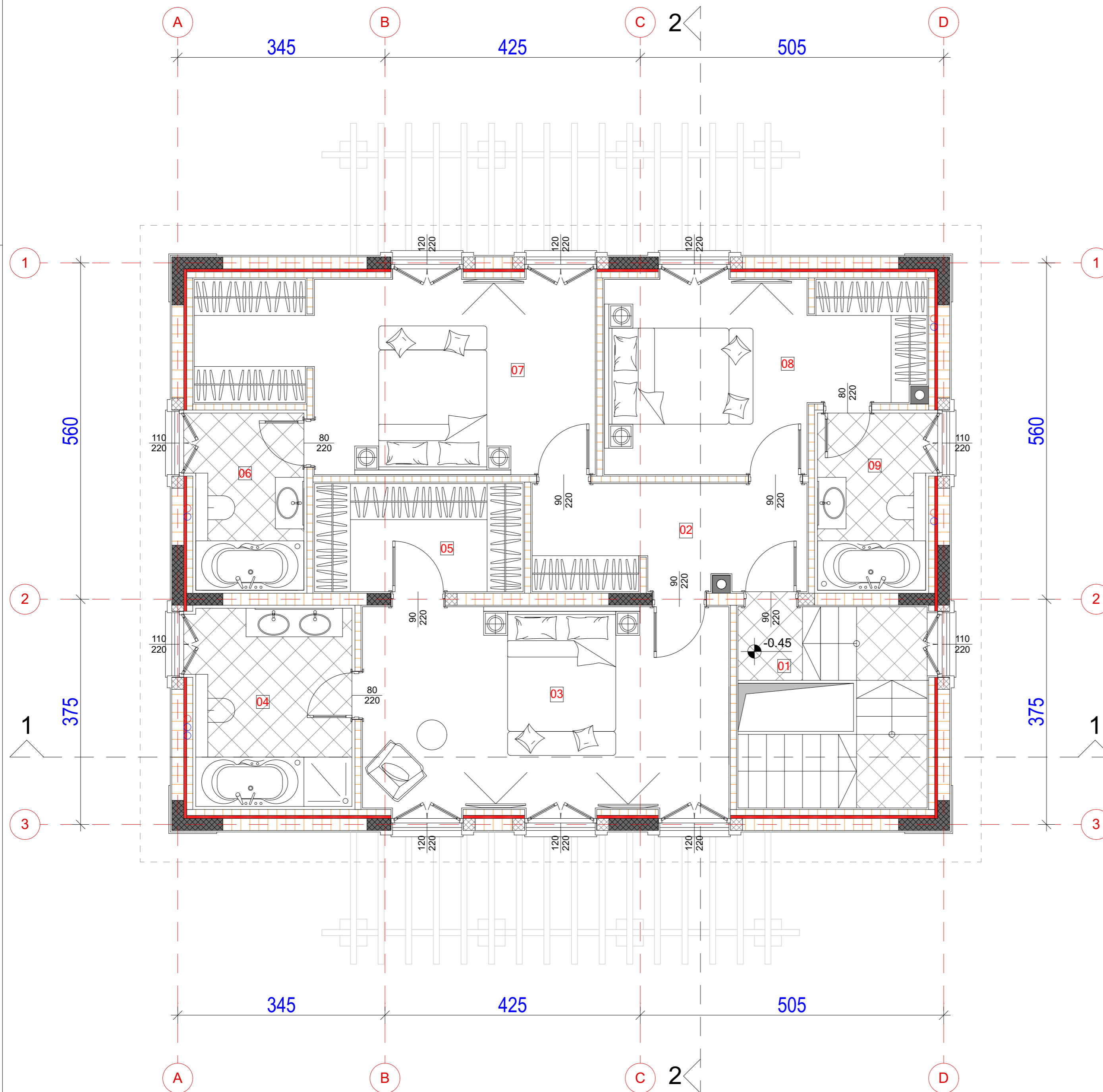

I SPRAT			
n°	Naziv prostorije	P (m²)	Obrada poda
01	Stepenište	8,77	Keramika
02	Hodnik	8,04	Parket
03	Spavaća soba	20,44	Parket
04	Kupatilo	8,58	Keramika
05	Garderob	6,25	Parket
06	Kupatilo	5,31	Keramika
07	Spavaća soba	19,11	Parket
08	Spavaća soba	14,89	Parket
09	Kupatilo	5,31	Keramika
Neto površina I sprata		96,70	
Bruto površina I sprata		124,80	

	armirani beton		XPS termoizolacija		libažni sloj		postojeće tlo
	lakoarmirani beton		EPS termoizolacija		šljunak		nasuto tlo
	zidani zid (opeka)		granitna keramika		relativna kota		apsolutna kota

 ING - INVEST d.o.o. Danilovgrad, Crna Gora	PROJEKTANT:	INVESTITOR:	Miloš Vujisić	
	Objekat:	Individualni stambeni objekat		Lokacija: Katastarska parcela broj 1412 KO Cerovice, u zahvatu Prostornog urbanističkog plana Glavnog grada Podgorice
Glavni inženjer:	Arh. Veselin Radulović, dipl. inž.,	Vrsta tehničke dokumentacije:	IDEJNO REŠENJE	
Odgovorni inženjer:	Arh. Veselin Radulović, dipl. inž.,	Dio tehničke dokumentacije:	ARHITEKTONSKI PROJEKAT	Razmjera: R=1:50
Saradnik/ci:	MSc. arh. Jovana Dragović	Prilog:	OSNOVA I SPRATA	Br. priloga: 5
Datum izrade i M.P.	Mart, 2019. godine	Datum revizije i M.P.		

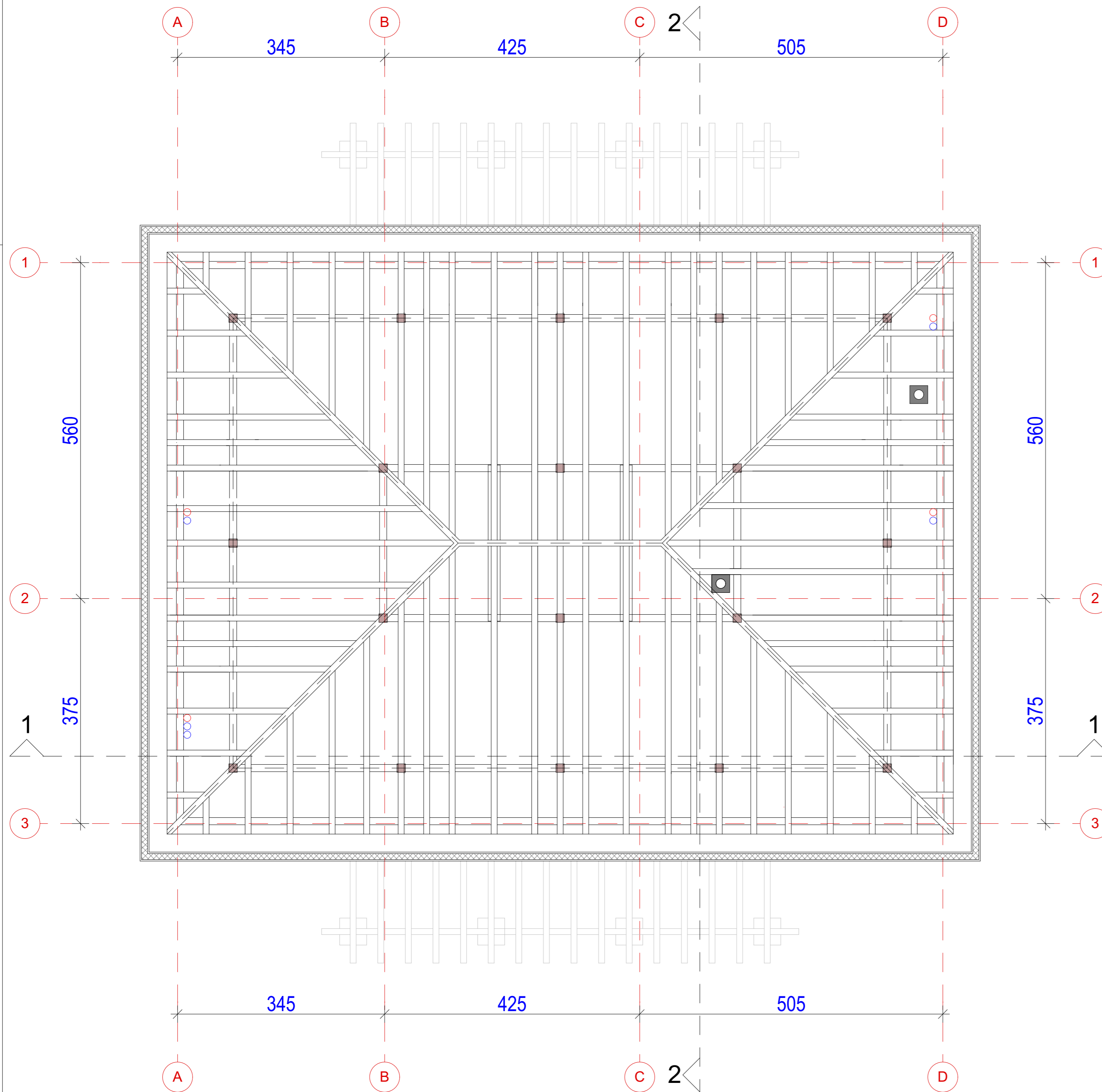

	armirani beton		XPS termoizolacija		libažni sloj		postojeće tlo
	lakoarmirani beton		EPS termoizolacija		šljunak		nasuto tlo
	zidani zid (opeka)		granitna keramika		relativna kota		apsolutna kota

 ING - INVEST d.o.o. Danilovgrad, Crna Gora	PROJEKTANT:	INVESTITOR:
	Miloš Vujisić	
Objekat:	Individualni stambeni objekat	Lokacija: Katastarska parcela broj 1412 KO Cerovice, u zahvatu Prostornog urbanističkog plana Glavnog grada Podgorice
Glavni inženjer:	Arh. Veselin Radulović, dipl. inž.,	Vrsta tehničke dokumentacije: IDEJNO REŠENJE
Odgovorni inženjer:	Arh. Veselin Radulović, dipl. inž.,	Dio tehničke dokumentacije: ARHITEKTONSKI PROJEKAT
Saradnik/ci:	MSc. arh. Jovana Dragović	Razmjera: R=1:50
Datum izrade i M.P.	Mart, 2019. godine	Prilog: OSNOVA KROVNE KONSTRUKCIJE
		Br. priloga: 6
		Br. strane: 6

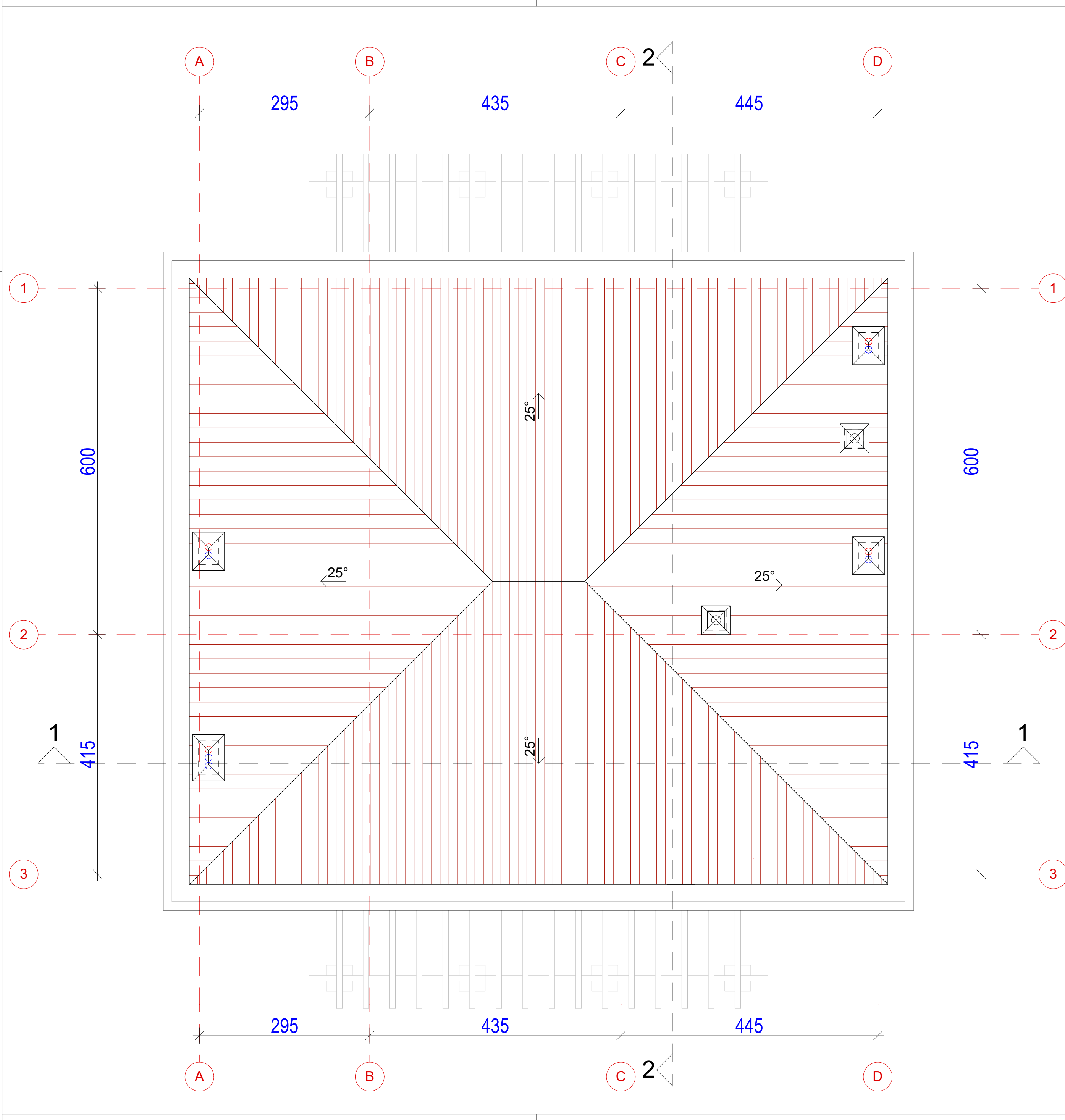

	armirani beton		XPS termoizolacija		libažni sloj		postojeće tlo
	lakoarmirani beton		EPS termoizolacija		šljunak		nasuto tlo
	zidani zid (opeka)		granitna keramika		relativna kota		apsolutna kota

	PROJEKTANT: ING - INVEST d.o.o. Danilovgrad, Crna Gora	INVESTITOR: Miloš Vujsić	
	Objekat: Individualni stambeni objekat	Lokacija: Katastarska parcela broj 1412 KO Cerovice, u zahvatu Prostornog urbanističkog plana Glavnog grada Podgorice	
Glavni inženjer: Arh. Veselin Radulović, dipl. inž.,	Vrsta tehničke dokumentacije: IDEJNO REŠENJE		
Odgovorni inženjer: Arh. Veselin Radulović, dipl. inž.,	Dio tehničke dokumentacije: ARHITEKTONSKI PROJEKAT	Razmjera: R=1:50	
Saradnik/ici: MSc. arh. Jovana Dragović	Prilog: OSNOVA KROVA	Br. priloga: 7	Br. strane:
Datum izrade i M.P. Avgust, 2019. godine	Datum revizije i M.P.		

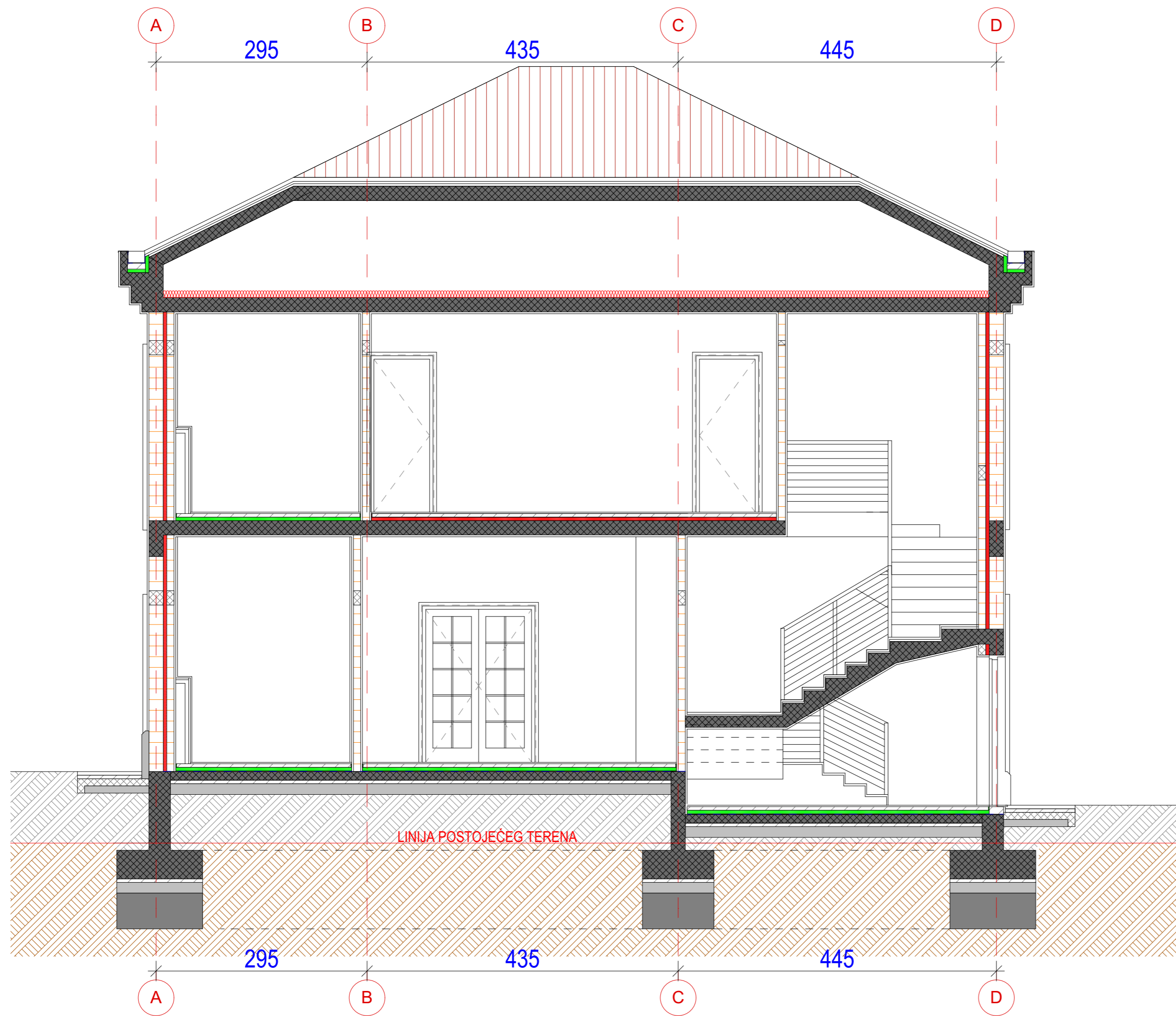

	armirani beton		XPS termoizolacija		libažni sloj		postojeće tlo
	lakoarmirani beton		EPS termoizolacija		šljunak		nasuto tlo
	zidani zid (opeka)		granitna keramika		relativna kota		apsolutna kota

	PROJEKTANT: ING - INVEST d.o.o. <small>Danilovgrad, Crna Gora</small>	INVESTITOR: Miloš Vujisić
	Objekat: Individualni stambeni objekat	Lokacija: Katastarska parcela broj 1412 KO Cerovice, u zahvatu Prostornog urbanističkog plana Glavnog grada Podgorice
Glavni inženjer: Arh. Veselin Radulović, dipl. inž.,	Vrsta tehničke dokumentacije: IDEJNO REŠENJE	
Odgovorni inženjer: Arh. Veselin Radulović, dipl. inž.,	Dio tehničke dokumentacije: ARHITEKTONSKI PROJEKAT	Razmjera: R=1:50
Saradnik/ci: MSc. arh. Jovana Dragović	Prilog: PRESJEK 1-1	Br. priloga: 8
Datum izrade i M.P. Avgust, 2019. godine	Datum revizije i M.P.	

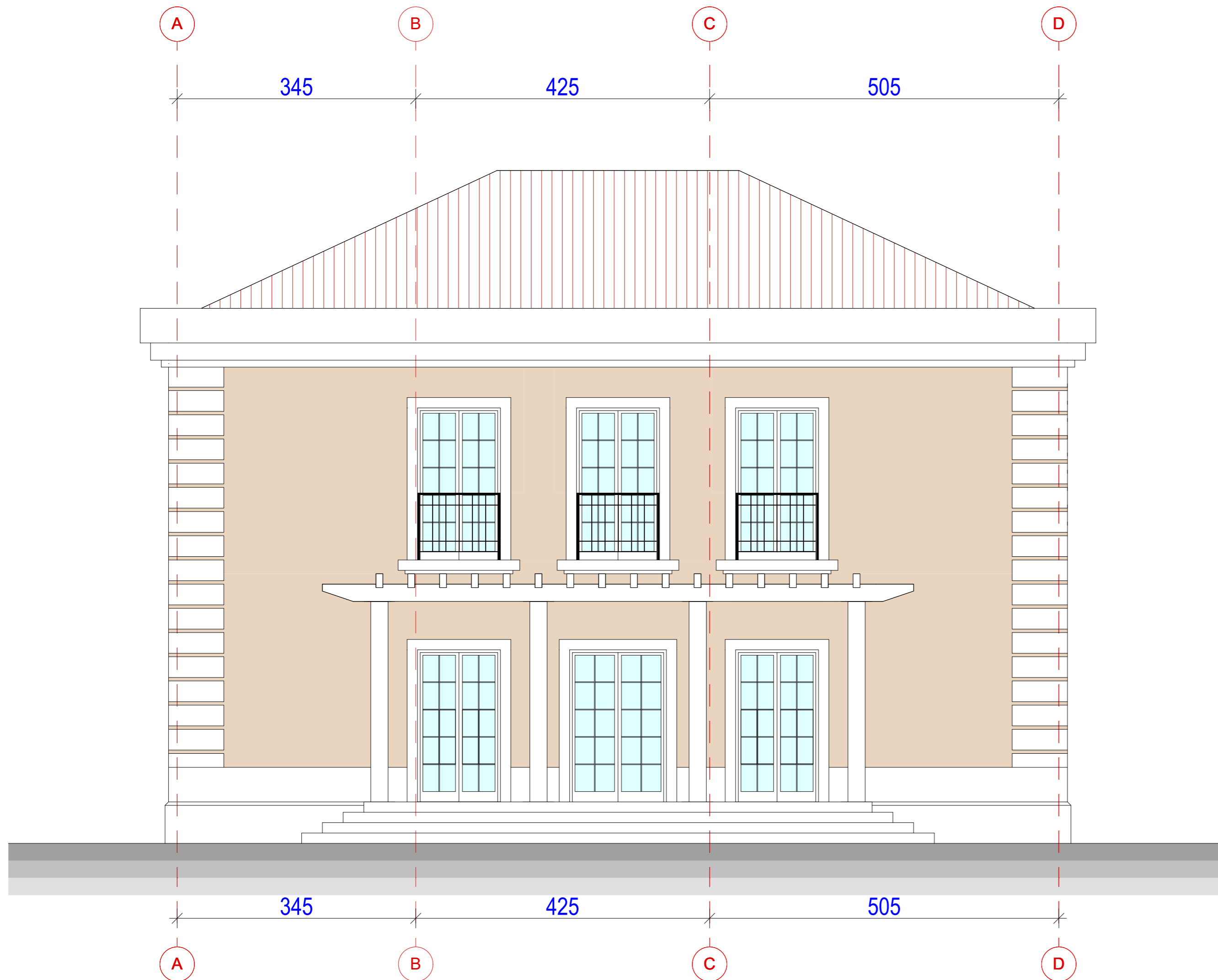

armirani beton	XPS termoizolacija	libažni sloj	postojeće tlo
lakoarmirani beton	EPS termoizolacija	šljunak	nasuto tlo
zidani zid (opeka)	granitna keramika	relativna kota	apsolutna kota

	PROJEKTANT: ING - INVEST d.o.o. <small>Danilovgrad, Crna Gora</small>	INVESTITOR: Miloš Vujisić
	Objekat: Individualni stambeni objekat	Lokacija: Katastarska parcela broj 1412 KO Cerovice, u zahvatu Prostornog urbanističkog plana Glavnog grada Podgorice
Glavni inženjer: Arh. Veselin Radulović, dipl. inž.,	Vrsta tehničke dokumentacije: IDEJNO REŠENJE	Dio tehničke dokumentacije: ARHITEKTONSKI PROJEKAT
Odgovorni inženjer: Arh. Veselin Radulović, dipl. inž.,	Saradnik/ci: MSc. arh. Jovana Dragović	Razmjera: R=1:50
Datum izrade i M.P Avgust, 2019. godine	Datum revizije i M.P	Br. priloga: 9
		Br. strane:

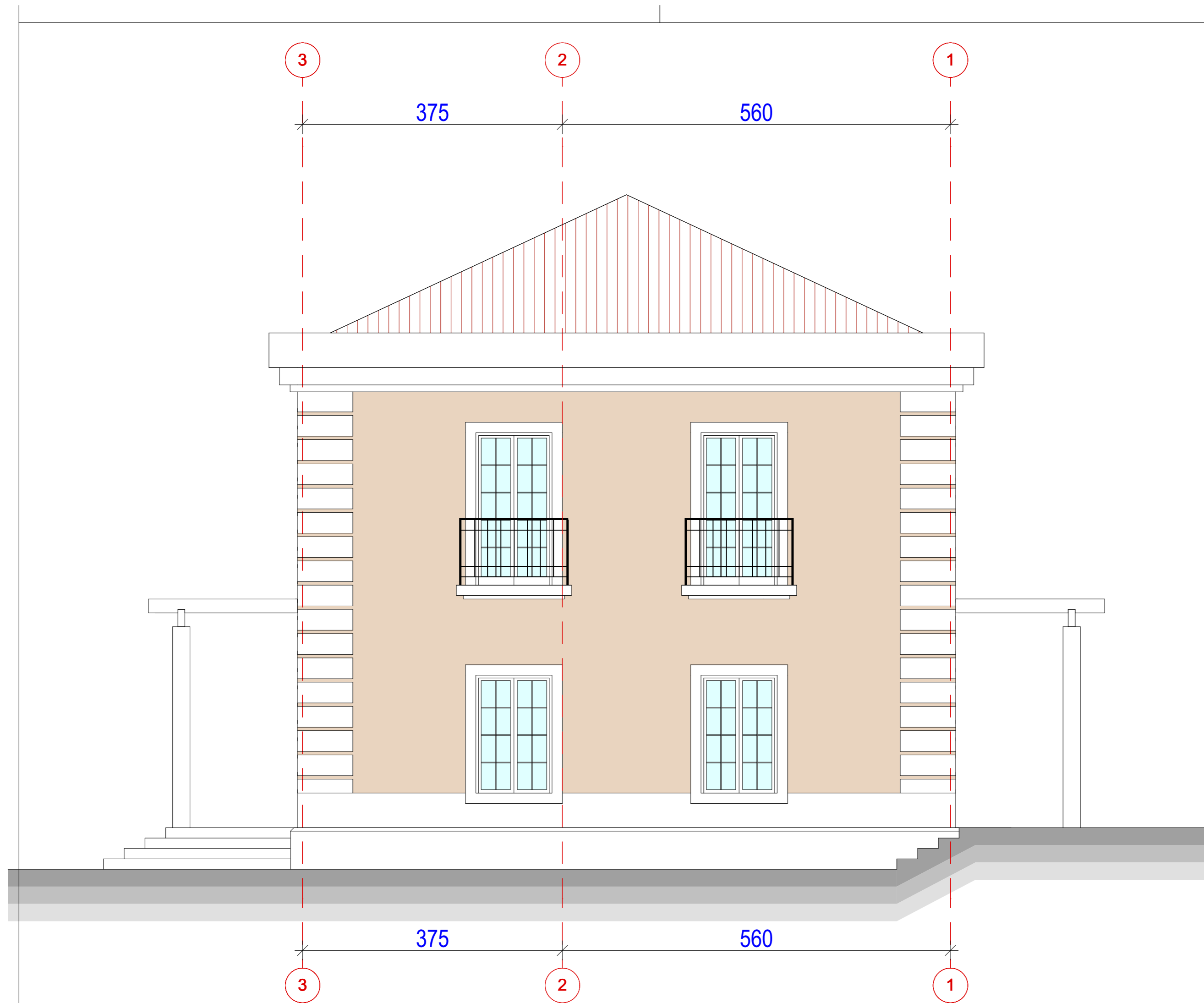

	armirani beton		XPS termoizolacija		libažni sloj		postojeće tlo
	lakoarmirani beton		EPS termoizolacija		šljunak		nasuto tlo
	zidani zid (opeka)		granitna keramika		relativna kota		apsolutna kota

	PROJEKTANT: ING - INVEST d.o.o. <small>Danilovgrad, Crna Gora</small>	INVESTITOR: Miloš Vujisić	
	Objekat: Individualni stambeni objekat	Lokacija: Katastarska parcela broj 1412 KO Cerovice, u zahvatu Prostornog urbanističkog plana Glavnog grada Podgorice	
Glavni inženjer: Arh. Veselin Radulović, dipl. inž.,	Vrsta tehničke dokumentacije: IDEJNO REŠENJE		
Odgovorni inženjer: Arh. Veselin Radulović, dipl. inž.,	Dio tehničke dokumentacije: ARHITEKTONSKI PROJEKAT	Razmjera: R=1:50	
Saradnik/ci: MSc. arh. Jovana Dragović	Prilog: SJEVERNA FASADA	Br. priloga: 10	Br. strane:
Datum izrade i M.P Avgust, 2019. godine	Datum revizije i M.P		

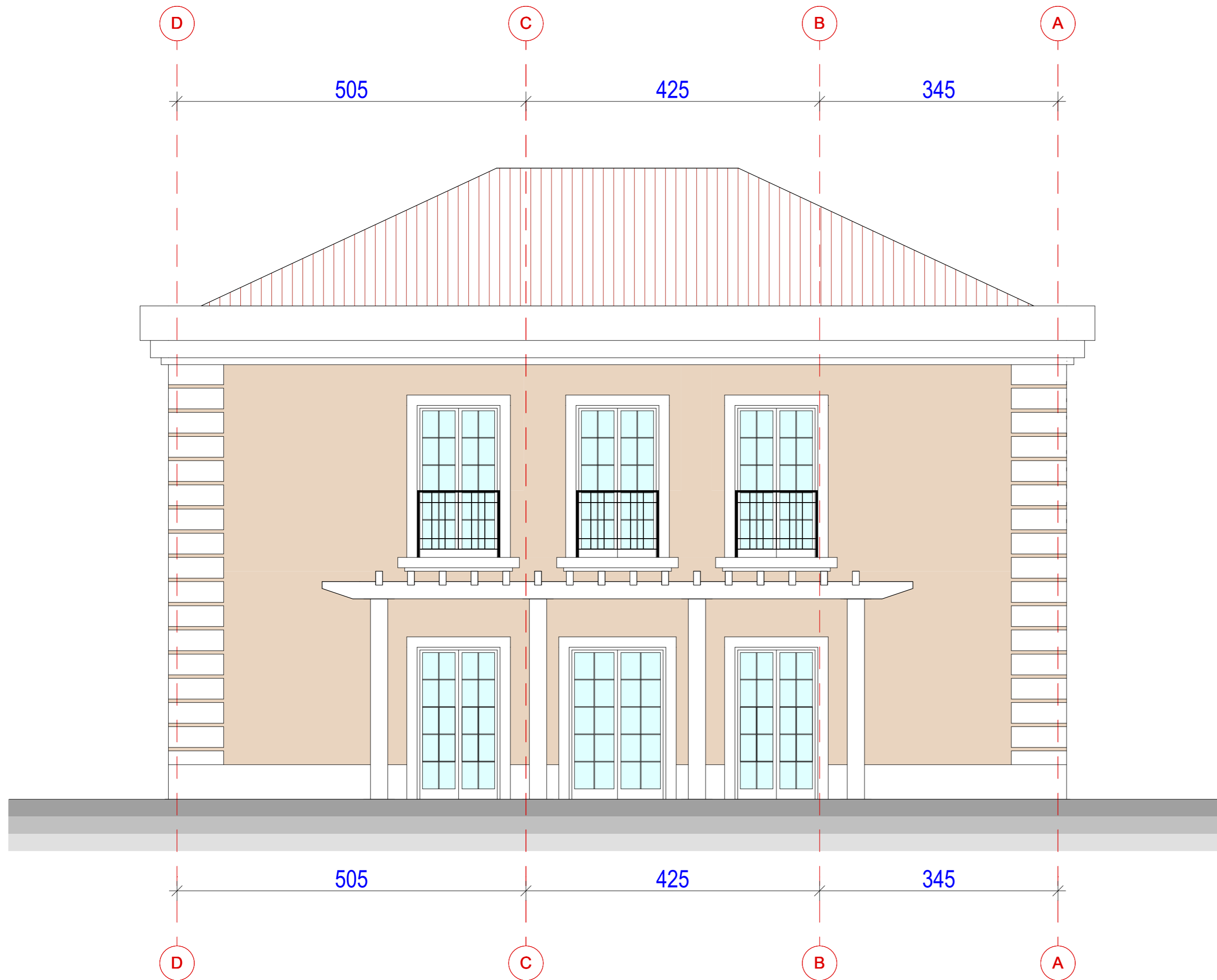

	armirani beton		XPS termoizolacija		libažni sloj		postojeće tlo
	lakoarmirani beton		EPS termoizolacija		šljunak		nasuto tlo
	zidani zid (opeka)		granitna keramika		relativna kota		apsolutna kota

	PROJEKTANT: ING - INVEST d.o.o. <small>Danilovgrad, Crna Gora</small>	INVESTITOR: Miloš Vujisić	
	Objekat: Individualni stambeni objekat	Lokacija: Katastarska parcela broj 1412 KO Cerovice, u zahvatu Prostornog urbanističkog plana Glavnog grada Podgorice	
Glavni inženjer: Arh. Veselin Radulović, dipl. inž.,	Vrsta tehničke dokumentacije: IDEJNO REŠENJE		
Odgovorni inženjer: Arh. Veselin Radulović, dipl. inž.,	Dio tehničke dokumentacije: ARHITEKTONSKI PROJEKAT	Razmjera: R=1:50	
Saradnik/ci: MSc. arh. Jovana Dragović	Prilog: ZAPADNA FASADA	Br. priloga: 11	Br. strane:
Datum izrade i M.P Avgust, 2019. godine	Datum revizije i M.P		

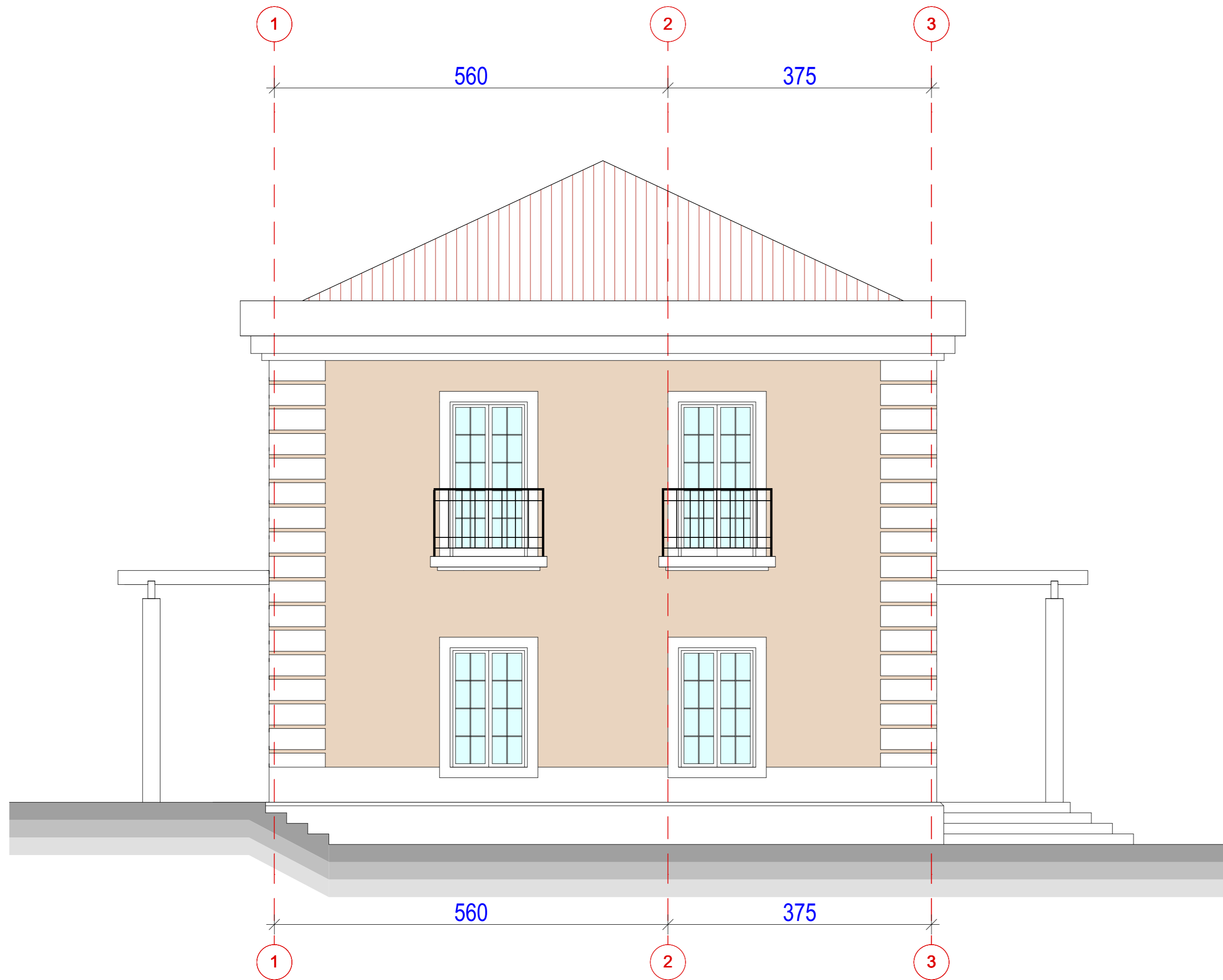

	armirani beton		XPS termoizolacija		libažni sloj		postojeće tlo
	lakoarmirani beton		EPS termoizolacija		šljunak		nasuto tlo
	zidani zid (opeka)		granitna keramika		relativna kota		apsolutna kota

	PROJEKTANT: ING - INVEST d.o.o. <small>Danilovgrad, Crna Gora</small>	INVESTITOR: Miloš Vujisić	
	Objekat: Individualni stambeni objekat	Lokacija: Katastarska parcela broj 1412 KO Cerovice, u zahvatu Prostornog urbanističkog plana Glavnog grada Podgorice	
Glavni inženjer: Arh. Veselin Radulović, dipl. inž.,	Vrsta tehničke dokumentacije: IDEJNO REŠENJE		
Odgovorni inženjer: Arh. Veselin Radulović, dipl. inž.,	Dio tehničke dokumentacije: ARHITEKTONSKI PROJEKAT	Razmjera: R=1:50	
Saradnik/ci: MSc. arh. Jovana Dragović	Prilog: JUŽNA FASADA	Br. priloga: 12	Br. strane:
Datum izrade i M.P. Avgust, 2019. godine	Datum revizije i M.P.		



„ING – INVEST“ d.o.o.
Danilovgrad, Crna Gora
Inženjering i konsalting
+382 20 665 703
info@inginvest.me
www.inginvest.me

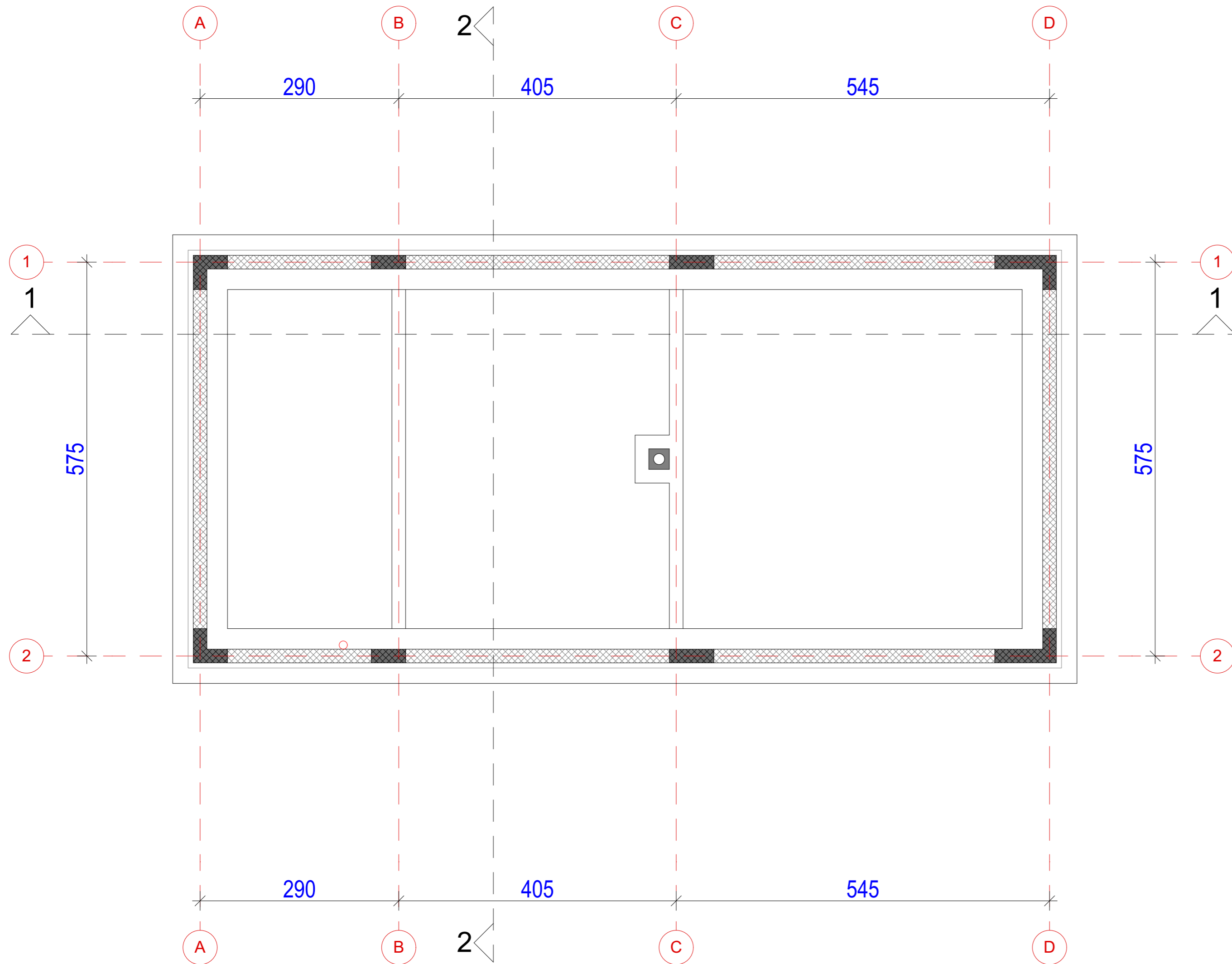

	armirani beton		XPS termoizolacija		libažni sloj		postojeće tlo
	lakoarmirani beton		EPS termoizolacija		šljunak		nasuto tlo
	zidani zid (opeka)		granitna keramika		relativna kota		apsolutna kota

	PROJEKTANT: ING - INVEST d.o.o. <small>Danilovgrad, Crna Gora</small>	INVESTITOR: Miloš Vujisić	
	Objekat: Pomoćni objekat 1	Lokacija: Katastarska parcela broj 1412 KO Cerovice, u zahvatu Prostornog urbanističkog plana Glavnog grada Podgorice	
Glavni inženjer: Arh. Veselin Radulović, dipl. inž.,	Vrsta tehničke dokumentacije: IDEJNO REŠENJE		
Odgovorni inženjer: Arh. Veselin Radulović, dipl. inž.,	Dio tehničke dokumentacije: ARHITEKTONSKI PROJEKAT	Razmjera: R=1:50	
Saradnik/ci: MSc. arh. Jovana Dragović	Prilog: POMOĆNI OBJEKAT 1 OSNOVA TEMELJA	Br. priloga: 14	Br. strane:
Datum izrade i M.P. Mart, 2019. godine	Datum revizije i M.P.		

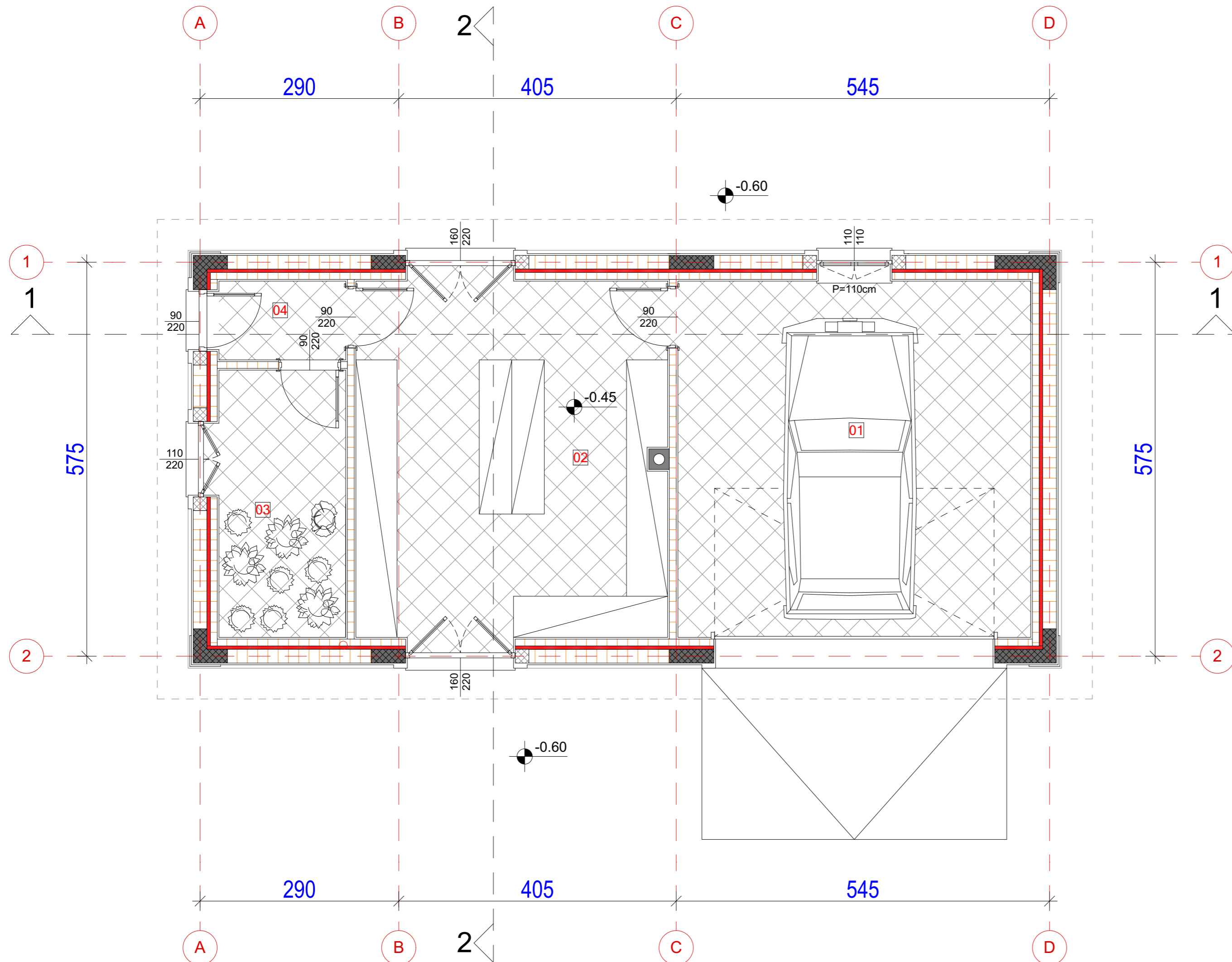

PRIZEMLJE - POMOĆNI OBJEKAT 1			
n°	Naziv prostorije	P (m ²)	Obrada poda
01	Garaža za mehanizaciju	26,78	Keramika
02	Ostava za opremu za mehanizaciju	23,56	Keramika
03	Hodnik	7,21	Keramika
04	Ostava za sadnice	2,13	Keramika
Neto površina prizemlja		59,68	
Bruto površina prizemlja		75,90	

Neto površina pomoćnog objekta 1	59,68 m ²
Bruto površina pomoćnog objekta 1	75,90 m ²
MAX DOZVOLJENA BRUTO POVRŠINA POMOĆNIH OBJEKATA	300,00m²

	armirani beton		XPS termoizolacija		libažni sloj		postojeće tlo
	lakoarmirani beton		EPS termoizolacija		šljunak		nasuto tlo
	zidani zid (opeka)		granitna keramika		relativna kota		apsolutna kota

	PROJEKTANT: ING - INVEST d.o.o. <small>Danilovgrad, Crna Gora</small>	INVESTITOR: Miloš Vujisić	
	Objekat: Pomoćni objekat 1	Lokacija: Katastarska parcela broj 1412 KO Cerovice, u zahvatu Prostornog urbanističkog plana Glavnog grada Podgorice	
Glavni inženjer: Arh. Veselin Radulović, dipl. inž.,	Vrsta tehničke dokumentacije: IDEJNO REŠENJE		
Odgovorni inženjer: Arh. Veselin Radulović, dipl. inž.,	Dio tehničke dokumentacije: ARHITEKTONSKI PROJEKAT	Razmjera: R=1:50	
Saradnik/ci: MSc. arh. Jovana Dragović	Prilog: POMOĆNI OBJEKAT 1 OSNOVA PRIZEMLJA	Br. priloga: 15	Br. strane:
Datum izrade i M.P. Mart, 2019. godine	Datum revizije i M.P.		

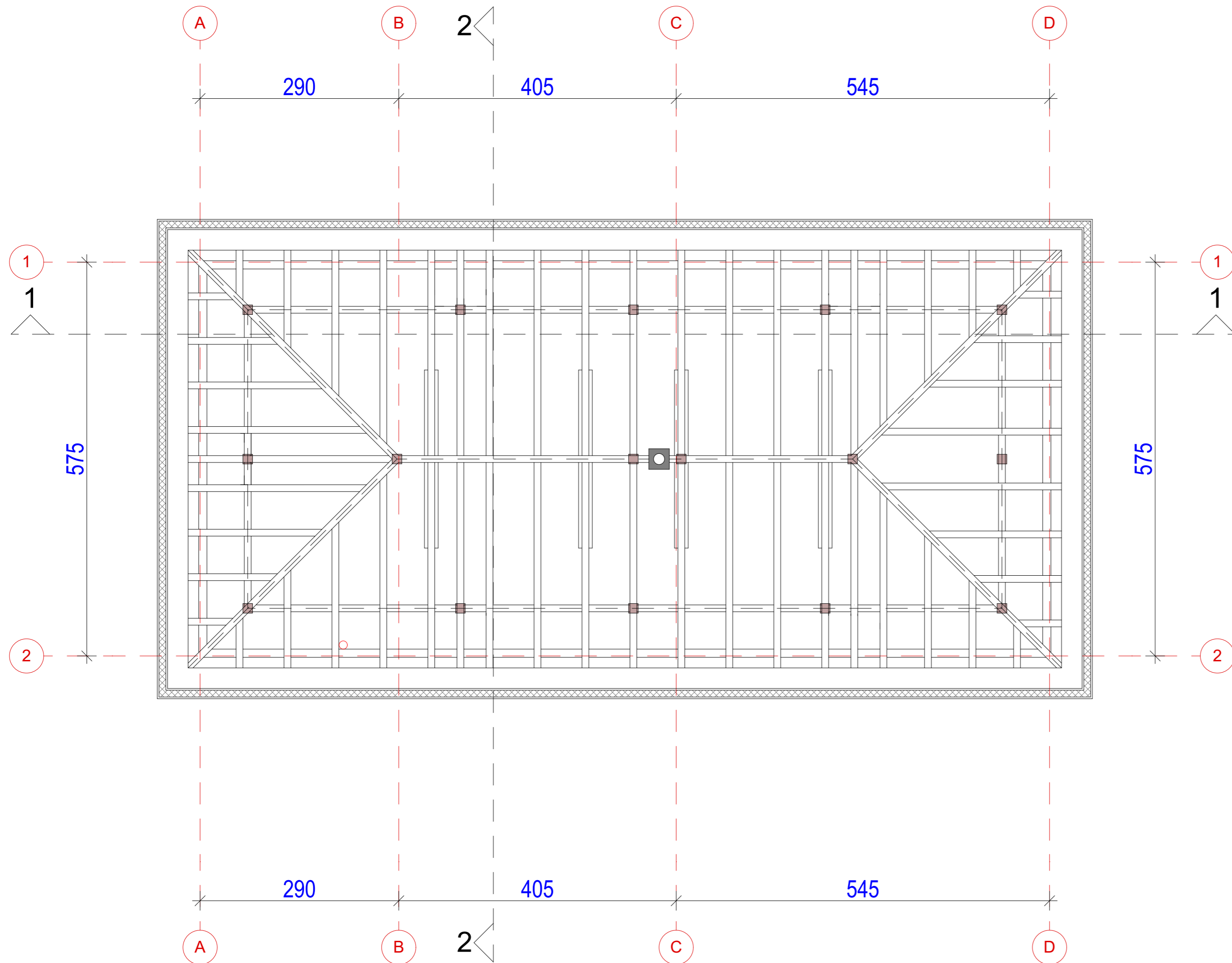

	armirani beton		XPS termoizolacija		libažni sloj		postojeće tlo
	lakoarmirani beton		EPS termoizolacija		šljunak		nasuto tlo
	zidani zid (opeka)		granitna keramika		relativna kota		apsolutna kota

	PROJEKTANT: ING - INVEST d.o.o. <small>Danilovgrad, Crna Gora</small>	INVESTITOR: Miloš Vujisić	
	Objekat: Pomoćni objekat 1	Lokacija: Katastarska parcela broj 1412 KO Cerovice, u zahvatu Prostornog urbanističkog plana Glavnog grada Podgorice	
Glavni inženjer: Arh. Veselin Radulović, dipl. inž.,	Vrsta tehničke dokumentacije: IDEJNO REŠENJE		
Odgovorni inženjer: Arh. Veselin Radulović, dipl. inž.,	Dio tehničke dokumentacije: ARHITEKTONSKI PROJEKAT	Razmjera: R=1:50	
Saradnik/ci: MSc. arh. Jovana Dragović	Prilog: POMOĆNI OBJEKAT 1 OSNOVA KROVNE KONSTRUKCIJE	Br. priloga: 16	Br. strane:
Datum izrade i M.P. Mart, 2019. godine	Datum revizije i M.P.		

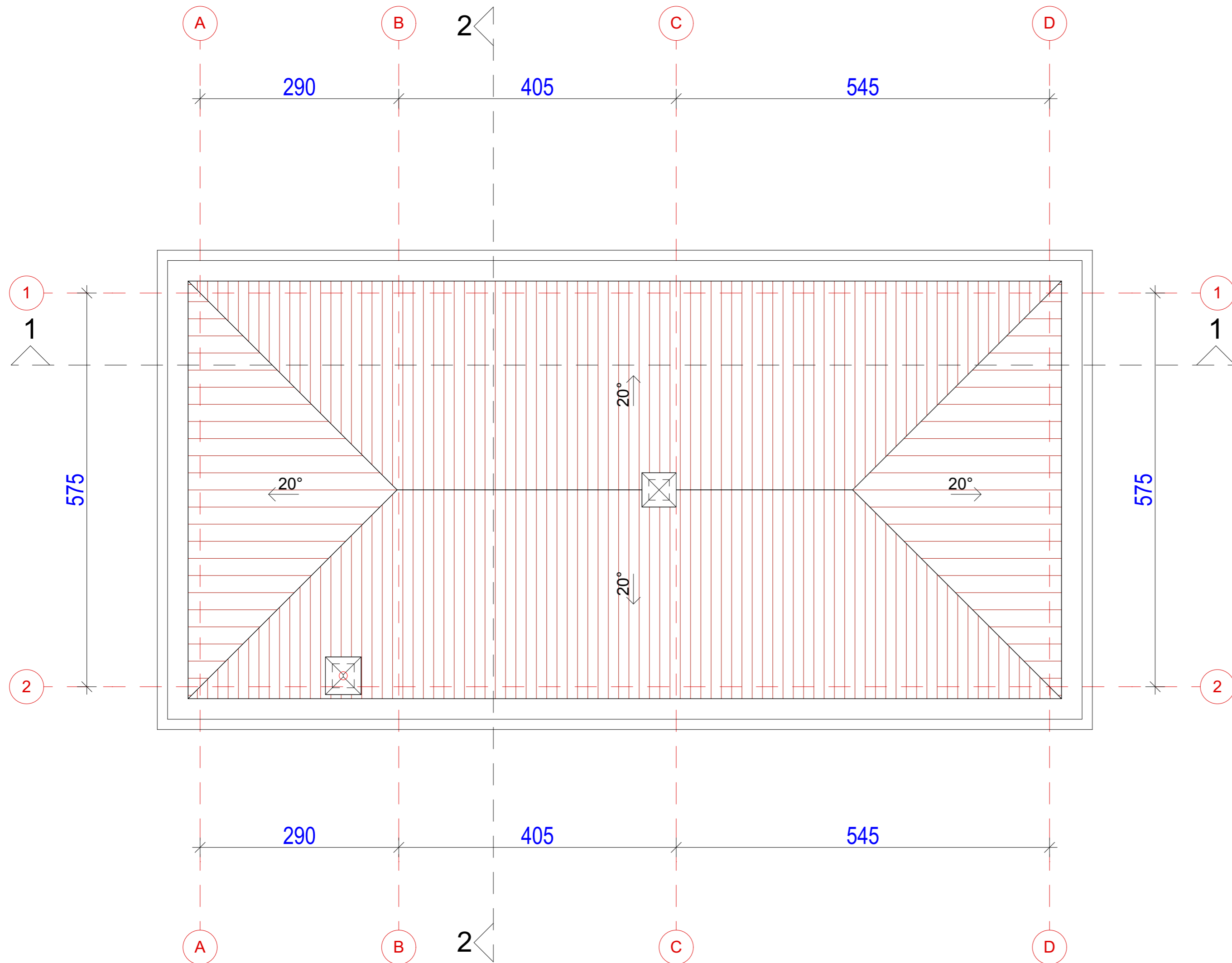

	armirani beton		XPS termoizolacija		libažni sloj		postojeće tlo
	lakoarmirani beton		EPS termoizolacija		šljunak		nasuto tlo
	zidani zid (opeka)		granitna keramika		relativna kota		apsolutna kota

	PROJEKTANT: ING - INVEST d.o.o. Danilovgrad, Crna Gora	INVESTITOR: Miloš Vujisić	
	Objekat: Pomoćni objekat 1	Lokacija: Katastarska parcela broj 1412 KO Cerovice, u zahvatu Prostornog urbanističkog plana Glavnog grada Podgorice	
Glavni inženjer: Arh. Veselin Radulović, dipl. inž.,	Vrsta tehničke dokumentacije: IDEJNO REŠENJE		
Odgovorni inženjer: Arh. Veselin Radulović, dipl. inž.,	Dio tehničke dokumentacije: ARHITEKTONSKI PROJEKAT	Razmjera: R=1:50	
Saradnik/ci: MSc. arh. Jovana Dragović	Prilog: POMOĆNI OBJEKAT 1 OSNOVA KROVA	Br. priloga: 17	Br. strane:
Datum izrade i M.P Avgust, 2019. godine	Datum revizije i M.P		

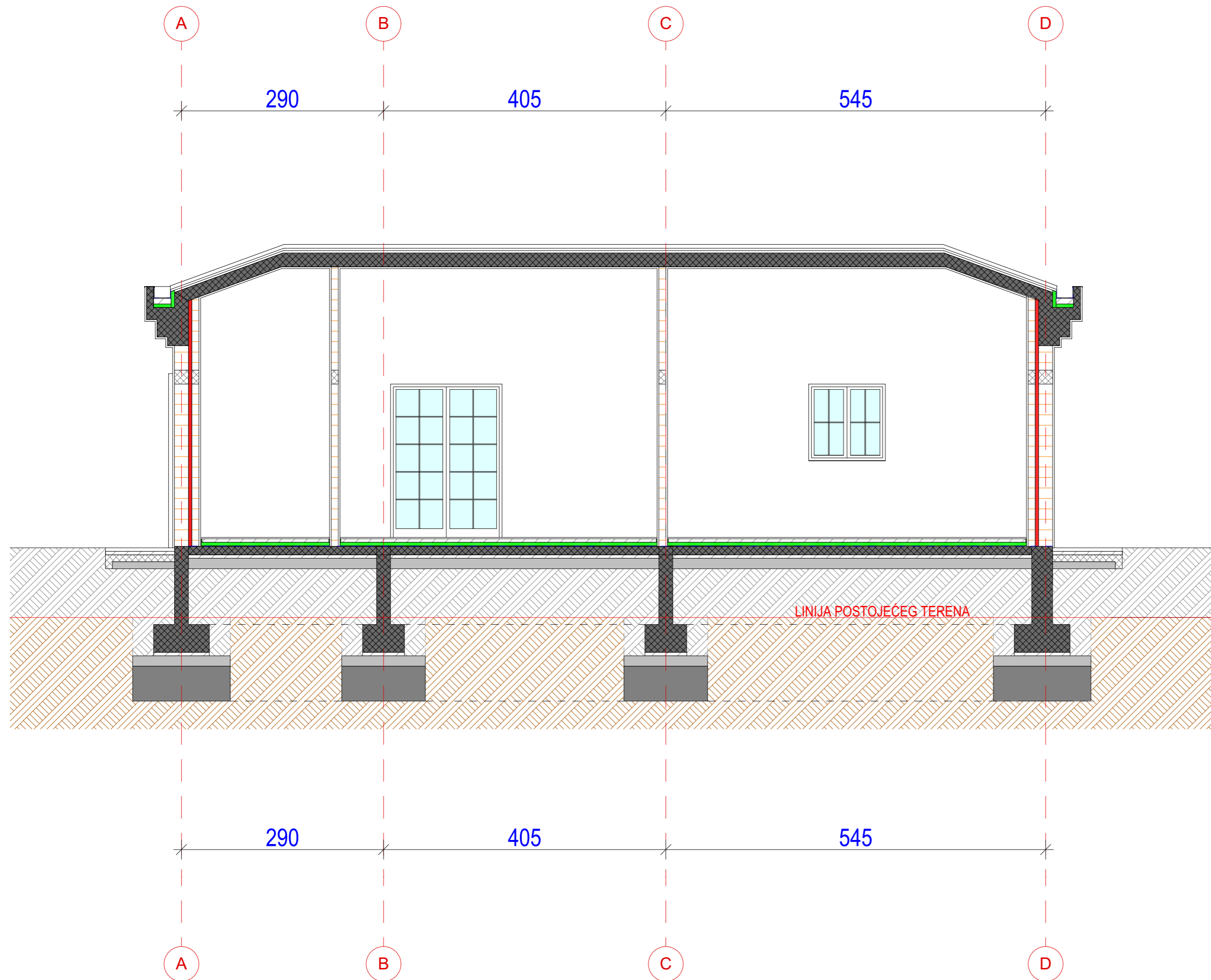

	armirani beton		XPS termoizolacija		libažni sloj		postojeće tlo
	lakoarmirani beton		EPS termoizolacija		šljunak		nasuto tlo
	zidani zid (opeka)		granitna keramika		relativna kota		apsolutna kota

	PROJEKTANT: ING - INVEST d.o.o. Danilovgrad, Crna Gora	INVESTITOR: Miloš Vujisić	
	Objekat: Pomoćni objekat 1	Lokacija: Katastarska parcela broj 1412 KO Cerovice, u zahvatu Prostornog urbanističkog plana Glavnog grada Podgorice	
Glavni inženjer: Arh. Veselin Radulović, dipl. inž.,	Vrsta tehničke dokumentacije: IDEJNO REŠENJE		
Odgovorni inženjer: Arh. Veselin Radulović, dipl. inž.,	Dio tehničke dokumentacije: ARHITEKTONSKI PROJEKAT	Razmjera: R=1:50	
Saradnik/ci: MSc. arh. Jovana Dragović	Prilog: POMOĆNI OBJEKAT 1 PRESJEK 1-1	Br. priloga: 18	Br. strane:
Datum izrade i M.P Avgust, 2019. godine	Datum revizije i M.P		

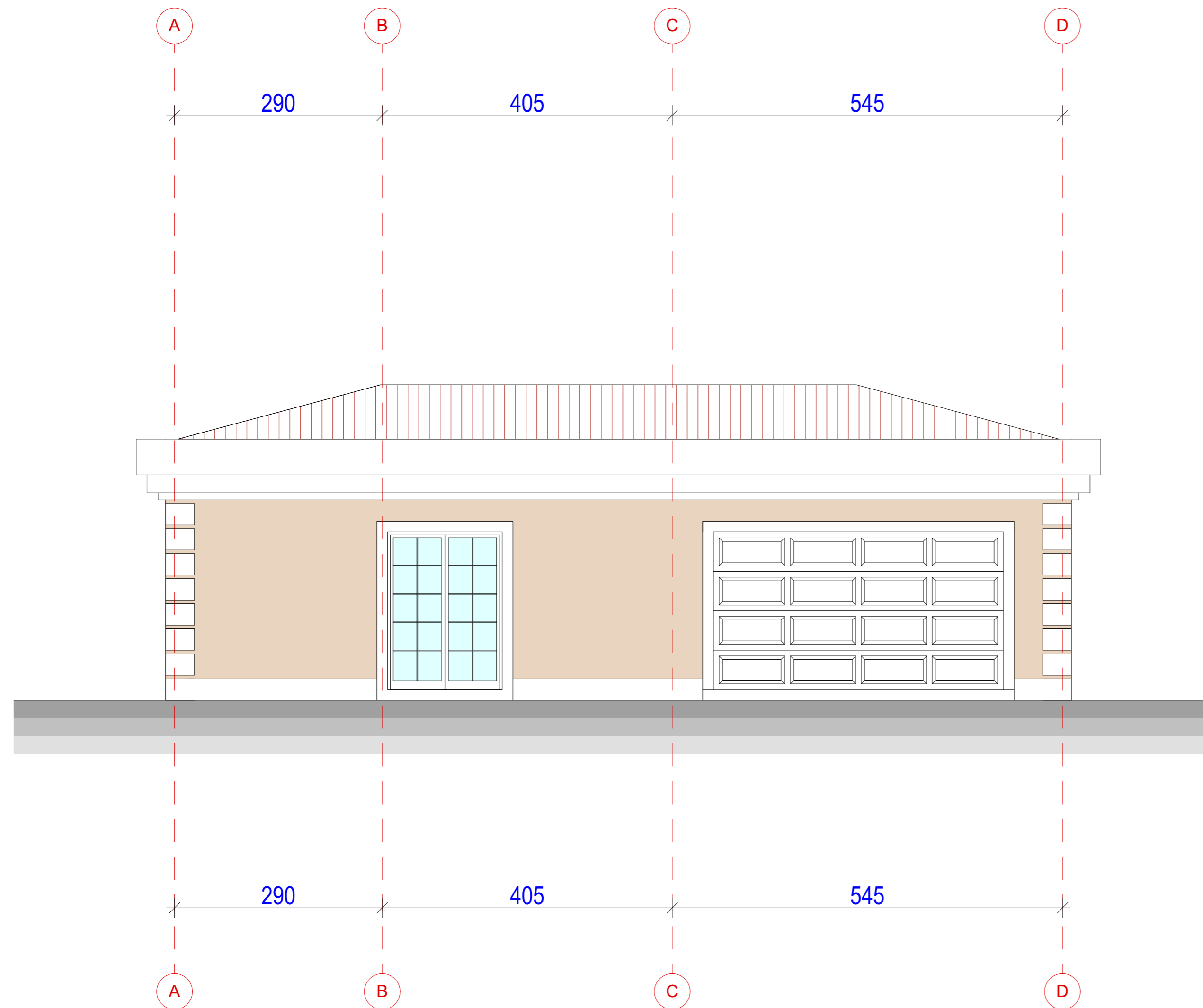

	armirani beton		XPS termoizolacija		libažni sloj		postojeće tlo
	lakoarmirani beton		EPS termoizolacija		šljunak		nasuto tlo
	zidani zid (opeka)		granitna keramika		relativna kota		apsolutna kota

	PROJEKTANT: ING - INVEST d.o.o. <small>Danilovgrad, Crna Gora</small>	INVESTITOR: Miloš Vujisić	
	Objekat: Pomoćni objekat 1	Lokacija: Katastarska parcela broj 1412 KO Cerovice, u zahvatu Prostornog urbanističkog plana Glavnog grada Podgorice	
Glavni inženjer: Arh. Veselin Radulović, dipl. inž.,	Vrsta tehničke dokumentacije: IDEJNO REŠENJE		
Odgovorni inženjer: Arh. Veselin Radulović, dipl. inž.,	Dio tehničke dokumentacije: ARHITEKTONSKI PROJEKAT	Razmjera: R=1:50	
Saradnik/ci: MSc. arh. Jovana Dragović	Prilog: POMOĆNI OBJEKAT 1 ISTOČNA FASADA	Br. priloga: 19	Br. strane:
Datum izrade i M.P Avgust, 2019. godine	Datum revizije i M.P		

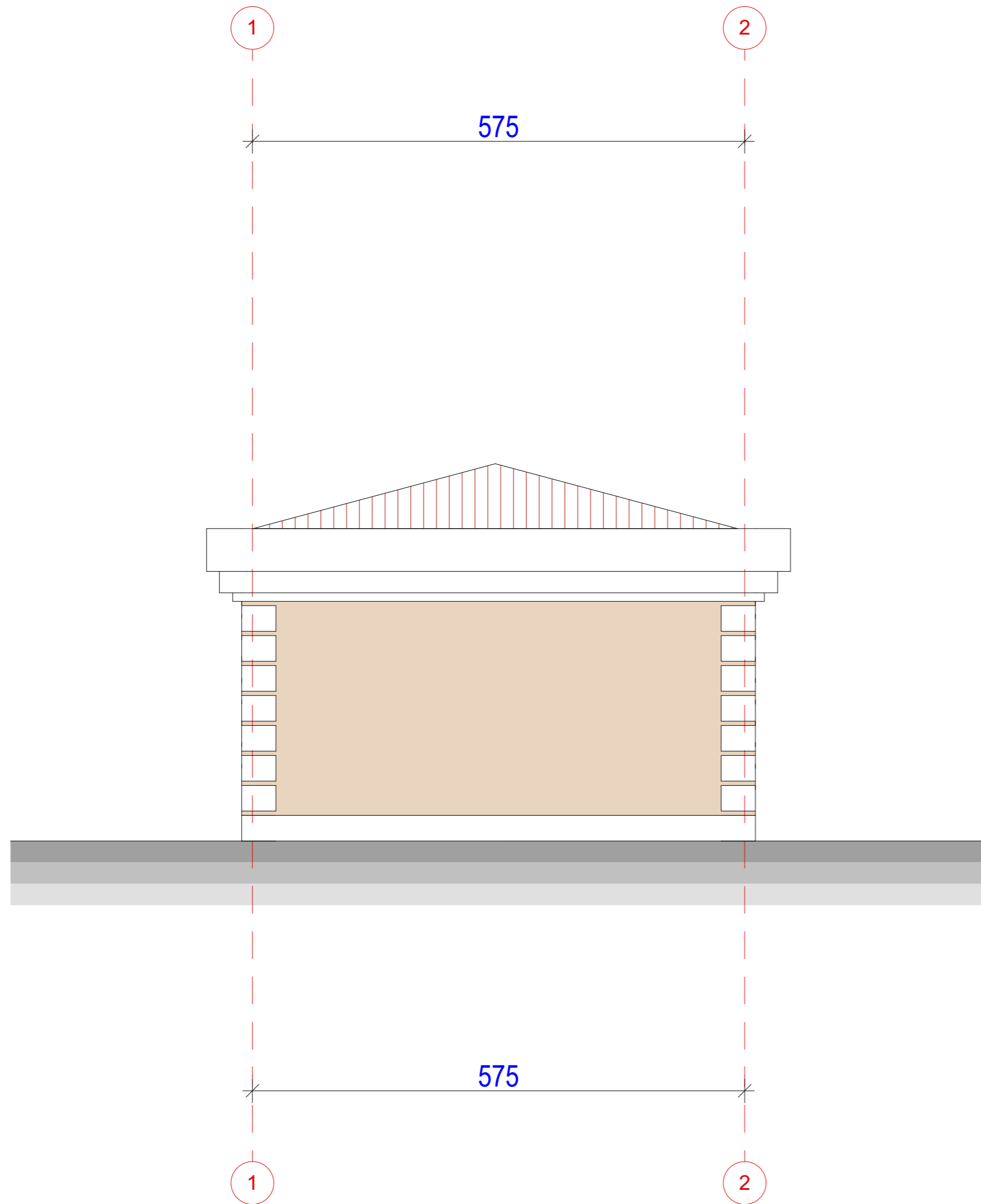

	armirani beton		XPS termoizolacija		libažni sloj		postojeće tlo
	lakoarmirani beton		EPS termoizolacija		šljunak		nasuto tlo
	zidani zid (opeka)		granitna keramika		relativna kota		apsolutna kota

	PROJEKTANT: ING - INVEST d.o.o. <small>Danilovgrad, Crna Gora</small>	INVESTITOR: Miloš Vujisić	
	Objekat: Pomoćni objekat 1	Lokacija: Katastarska parcela broj 1412 KO Cerovice, u zahvatu Prostornog urbanističkog plana Glavnog grada Podgorice	
Glavni inženjer: Arh. Veselin Radulović, dipl. inž.,	Vrsta tehničke dokumentacije: IDEJNO REŠENJE		
Odgovorni inženjer: Arh. Veselin Radulović, dipl. inž.,	Dio tehničke dokumentacije: ARHITEKTONSKI PROJEKAT	Razmjera: R=1:50	
Saradnik/ci: MSc. arh. Jovana Dragović	Prilog: POMOĆNI OBJEKAT 1 SJEVERNA FASADA	Br. priloga: 20	Br. strane:
Datum izrade i M.P. Avgust, 2019. godine	Datum revizije i M.P.		

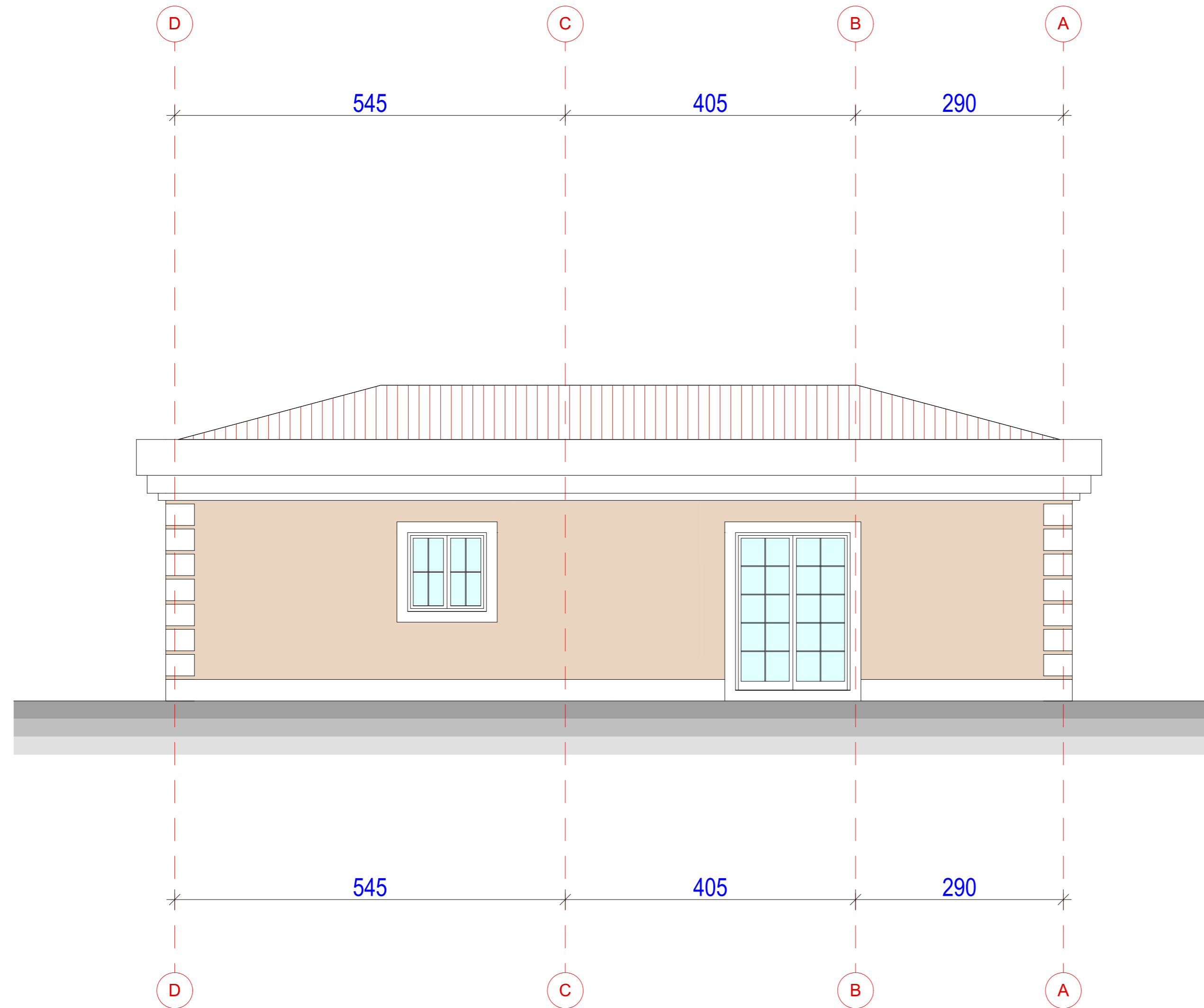

	armirani beton		XPS termoizolacija		libažni sloj		postojeće tlo
	lakoarmirani beton		EPS termoizolacija		šljunak		nasuto tlo
	zidani zid (opeka)		granitna keramika		relativna kota		apsolutna kota

	PROJEKTANT: ING - INVEST d.o.o. <small>Danilovgrad, Crna Gora</small>	INVESTITOR: Miloš Vujisić	
	Objekat: Pomoćni objekat 1	Lokacija: Katastarska parcela broj 1412 KO Cerovice, u zahvatu Prostornog urbanističkog plana Glavnog grada Podgorice	
Glavni inženjer: Arh. Veselin Radulović, dipl. inž.,	Vrsta tehničke dokumentacije: IDEJNO REŠENJE		
Odgovorni inženjer: Arh. Veselin Radulović, dipl. inž.,	Dio tehničke dokumentacije: ARHITEKTONSKI PROJEKAT	Razmjera: R=1:50	
Saradnik/ci: MSc. arh. Jovana Dragović	Prilog: POMOĆNI OBJEKAT 1 ZAPADNA FASADA	Br. priloga: 21	Br. strane:
Datum izrade i M.P Avgust, 2019. godine	Datum revizije i M.P		

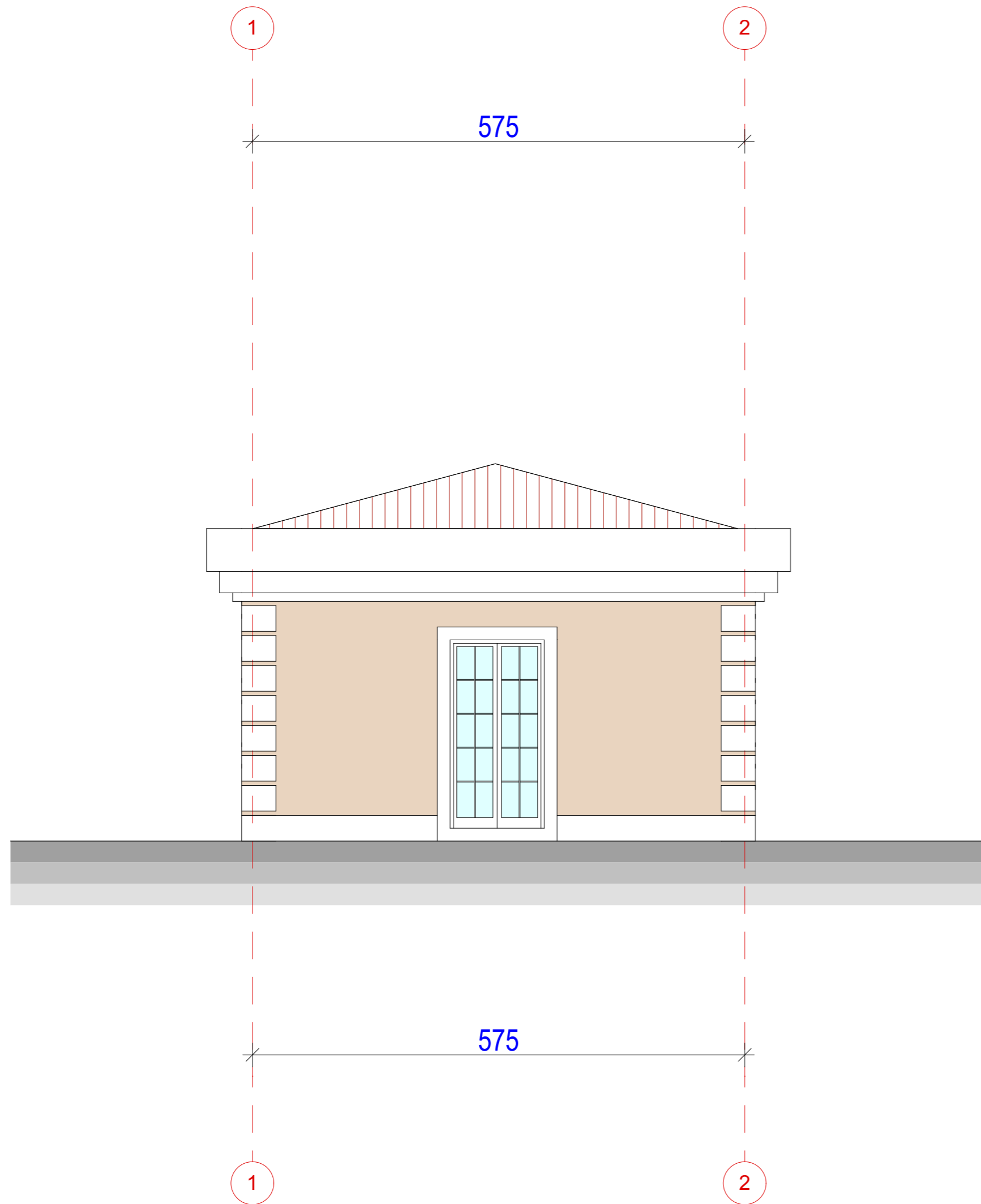

	armirani beton		XPS termoizolacija		libažni sloj		postojeće tlo
	lakoarmirani beton		EPS termoizolacija		šljunak		nasuto tlo
	zidani zid (opeka)		granitna keramika		relativna kota		apsolutna kota

	PROJEKTANT: ING - INVEST d.o.o. <small>Danilovgrad, Crna Gora</small>	INVESTITOR: Miloš Vujisić	
	Objekat: Pomoćni objekat 1	Lokacija: Katastarska parcela broj 1412 KO Cerovice, u zahvatu Prostornog urbanističkog plana Glavnog grada Podgorice	
Glavni inženjer: Arh. Veselin Radulović, dipl. inž.,	Vrsta tehničke dokumentacije: IDEJNO REŠENJE		
Odgovorni inženjer: Arh. Veselin Radulović, dipl. inž.,	Dio tehničke dokumentacije: ARHITEKTONSKI PROJEKAT	Razmjera: R=1:50	
Saradnik/ci: MSc. arh. Jovana Dragović	Prilog: POMOĆNI OBJEKAT 1 JUŽNA FASADA	Br. priloga: 22	Br. strane:
Datum izrade i M.P Avgust, 2019. godine	Datum revizije i M.P		



„ING – INVEST“ d.o.o.
Danilovgrad, Crna Gora
Inženjering i konsalting
+382 20 665 703
info@inginvest.me
www.inginvest.me

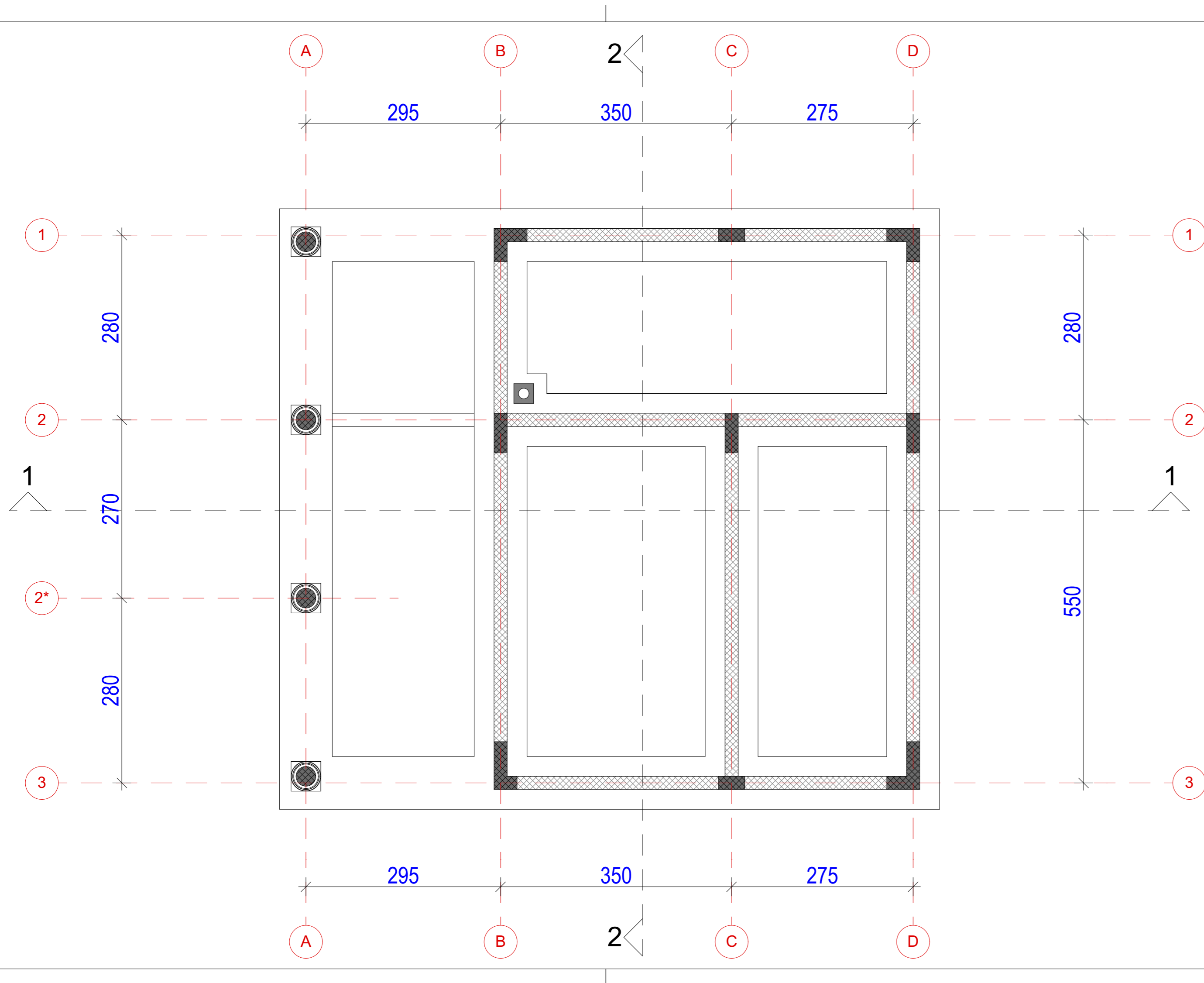

	armirani beton		XPS termoizolacija		libažni sloj		postojeće tlo
	lakoarmirani beton		EPS termoizolacija		šljunak		nasuto tlo
	zidani zid (opeka)		granitna keramika		relativna kota		apsolutna kota

 ING - INVEST d.o.o. Danilovgrad, Crna Gora	PROJEKTANT: ING - INVEST d.o.o.	INVESTITOR: Miloš Vujisić	
	Objekat: Pomoćni objekat 2	Lokacija: Katastarska parcela broj 1412 KO Cerovice, u zahvatu Prostornog urbanističkog plana Glavnog grada Podgorice	
Glavni inženjer: Arh. Veselin Radulović, dipl. inž.,	Vrsta tehničke dokumentacije: IDEJNO REŠENJE		
Odgovorni inženjer: Arh. Veselin Radulović, dipl. inž.,	Dio tehničke dokumentacije: ARHITEKTONSKI PROJEKAT	Razmjera: R=1:50	
Saradnik/ci: MSc. arh. Jovana Dragović	Prilog: POMOĆNI OBJEKAT 2 OSNOVA TEMELJA	Br. priloga: 24	Br. strane:
Datum izrade i M.P. Mart, 2019. godine	Datum revizije i M.P.		

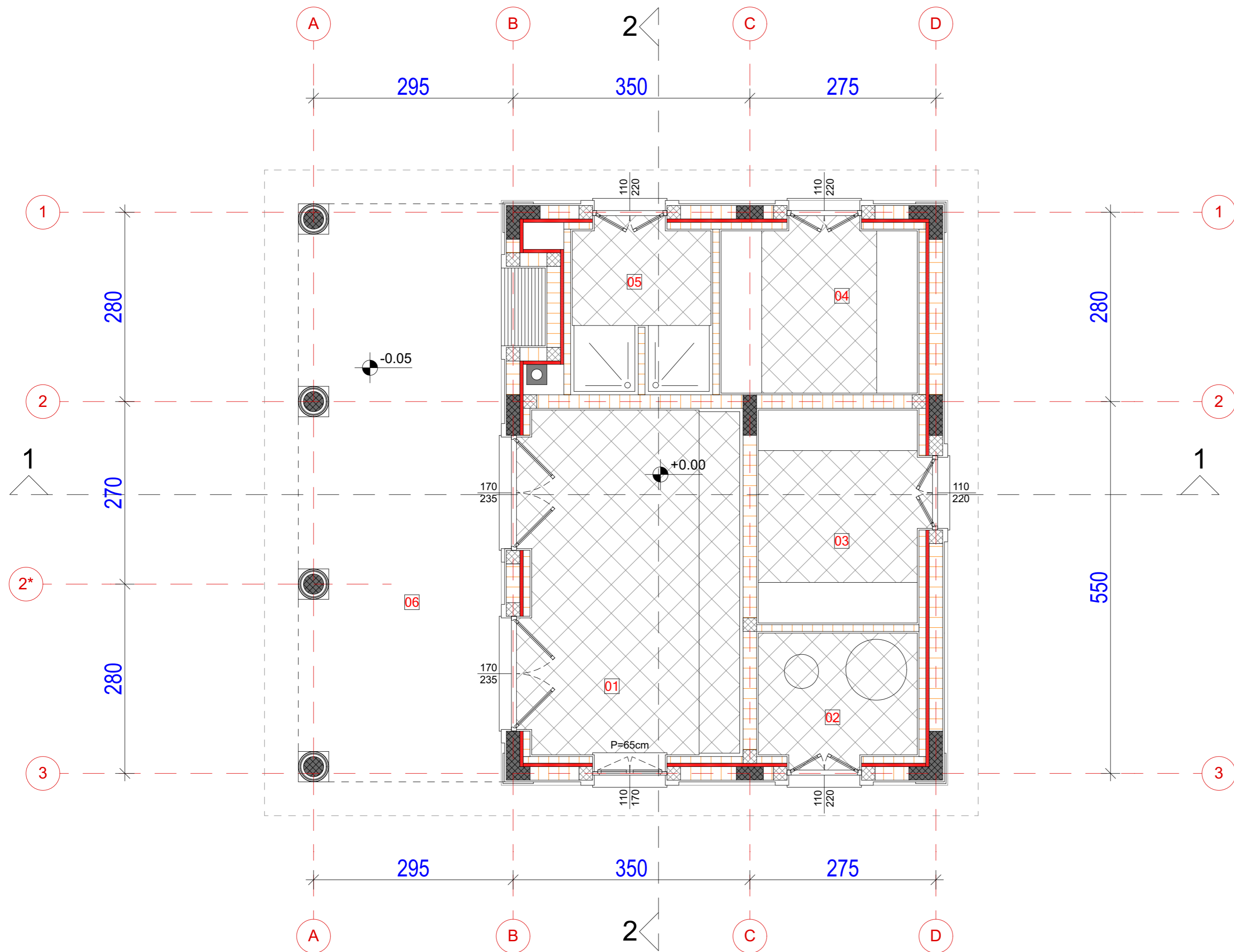

PRIZEMLJE - POMOĆNI OBJEKAT 2			
n°	Naziv prostorije	P (m ²)	Obrada poda
01	Ostava za pomoćnu mehanizaciju	15,65	Keramika
02	Ostava za opremu za obradu zemlje	4,23	Keramika
03	Ostava za opremu za vrtlara	7,40	Keramika
04	Skladište za poljoprivredne proizvode	6,96	Keramika
05	Tuševi za vrtlare	4,62	Keramika
06	Nadstrešnica za mehanizaciju	24,84	Keramika
Neto površina prizemlja		63,70	
Bruto površina prizemlja		81,65	

Neto površina pomoćnog objekta 2	63,70 m ²
Bruto površina pomoćnog objekta 2	81,65 m ²
MAX DOZVOLJENA BRUTO POVRŠINA POMOĆNIH OBJEKATA	300,00m²

armirani beton	XPS termoizolacija	libažni sloj	postojeće tlo
lakoarmirani beton	EPS termoizolacija	šljunak	nasuto tlo
zidani zid (opeka)	granitna keramika	relativna kota	apsolutna kota

	PROJEKTANT: ING - INVEST d.o.o. <small>Danilovgrad, Crna Gora</small>	INVESTITOR: Miloš Vujisić	
	Objekat: Pomoćni objekat 2	Lokacija: Katastarska parcela broj 1412 KO Cerovice, u zahvatu Prostornog urbanističkog plana Glavnog grada Podgorice	
Glavni inženjer: Arh. Veselin Radulović, dipl. inž.,	Vrsta tehničke dokumentacije: IDEJNO REŠENJE		
Odgovorni inženjer: Arh. Veselin Radulović, dipl. inž.,	Dio tehničke dokumentacije: ARHITEKTONSKI PROJEKAT	Razmjera: R=1:50	
Saradnik/ci: MSc. arh. Jovana Dragović	Prilog: POMOĆNI OBJEKAT 2 OSNOVA PRIZEMLJA	Br. priloga: 25	Br. strane:
Datum izrade i M.P. Jul, 2019. godine	Datum revizije i M.P.		

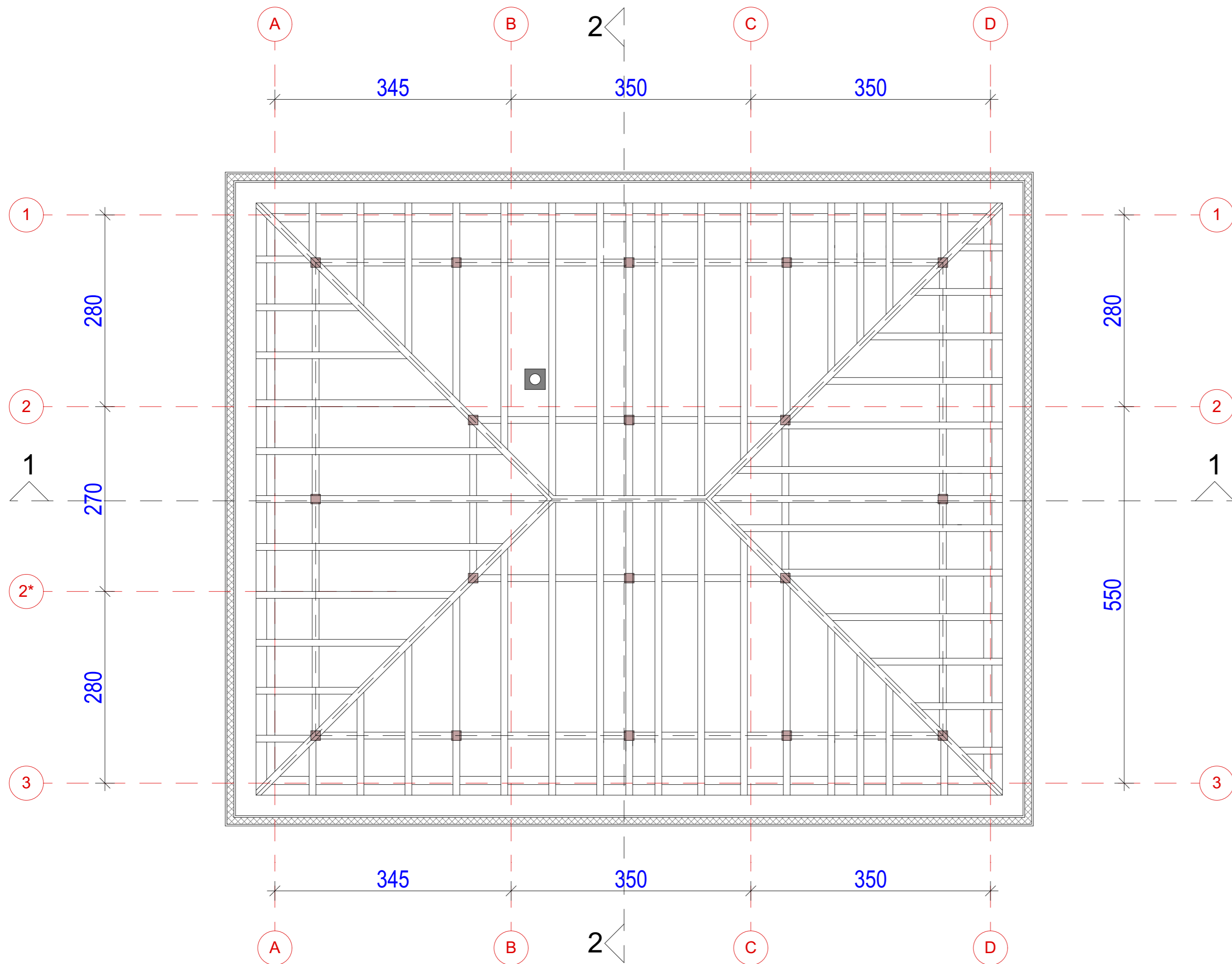

	armirani beton		XPS termoizolacija		libažni sloj		postojeće tlo
	lakoarmirani beton		EPS termoizolacija		šljunak		nasuto tlo
	zidani zid (opeka)		granitna keramika		relativna kota		apsolutna kota

 ING - INVEST d.o.o. Danilovgrad, Crna Gora	PROJEKTANT:	INVESTITOR:	Miloš Vujisić	
	Objekat:	Pomoćni objekat 2		Lokacija: Katastarska parcela broj 1412 KO Cerovice, u zahvatu Prostornog urbanističkog plana Glavnog grada Podgorice
Glavni inženjer:	Arh. Veselin Radulović, dipl. inž.,		Vrsta tehničke dokumentacije: IDEJNO REŠENJE	
Odgovorni inženjer:	Arh. Veselin Radulović, dipl. inž.,		Dio tehničke dokumentacije: ARHITEKTONSKI PROJEKAT	Razmjera: R=1:50
Saradnik/ci:	MSc. arh. Jovana Dragović		Prilog: POMOĆNI OBJEKAT 2 OSNOVA KROVNE KONSTRUKCIJE	Br. priloga: 26 Br. strane:
Datum izrade i M.P.	Mart, 2019. godine		Datum revizije i M.P.	

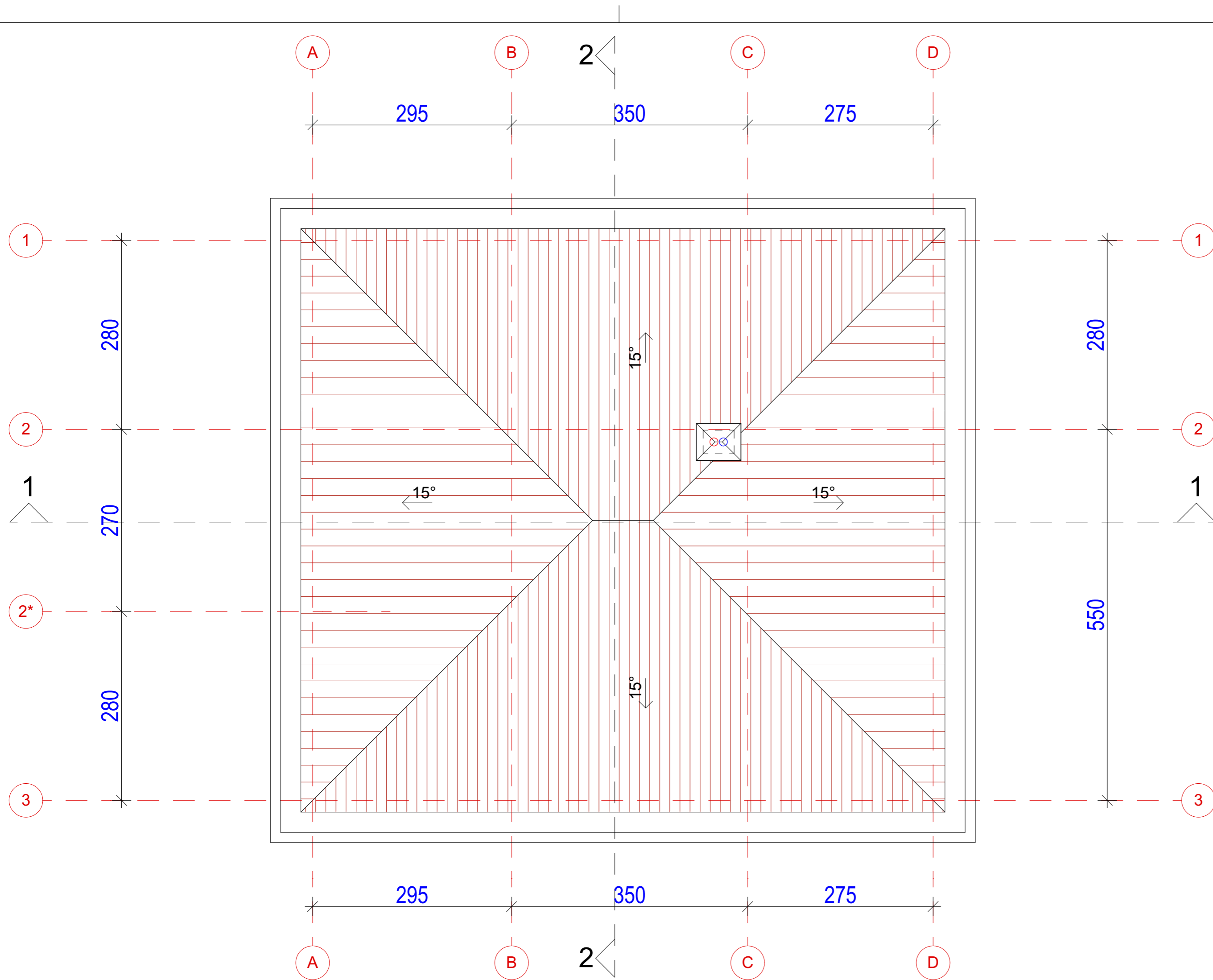

	armirani beton		XPS termoizolacija		libažni sloj		postojeće tlo
	lakoarmirani beton		EPS termoizolacija		šljunak		nasuto tlo
	zidani zid (opeka)		granitna keramika		relativna kota		apsolutna kota

	PROJEKTANT: ING - INVEST d.o.o. <small>Danilovgrad, Crna Gora</small>	INVESTITOR: Miloš Vujisić	
	Objekat: Pomoćni objekat 2	Lokacija: Katastarska parcela broj 1412 KO Cerovice, u zahvatu Prostornog urbanističkog plana Glavnog grada Podgorice	
Glavni inženjer: Arh. Veselin Radulović, dipl. inž.,	Vrsta tehničke dokumentacije: IDEJNO REŠENJE		
Odgovorni inženjer: Arh. Veselin Radulović, dipl. inž.,	Dio tehničke dokumentacije: ARHITEKTONSKI PROJEKAT	Razmjera: R=1:50	
Saradnik/ci: MSc. arh. Jovana Dragović	Prilog: POMOĆNI OBJEKAT 2 OSNOVA KROVA	Br. priloga: 27	Br. strane: 27
Datum izrade i M.P. Avgust, 2019. godine	Datum revizije i M.P.		

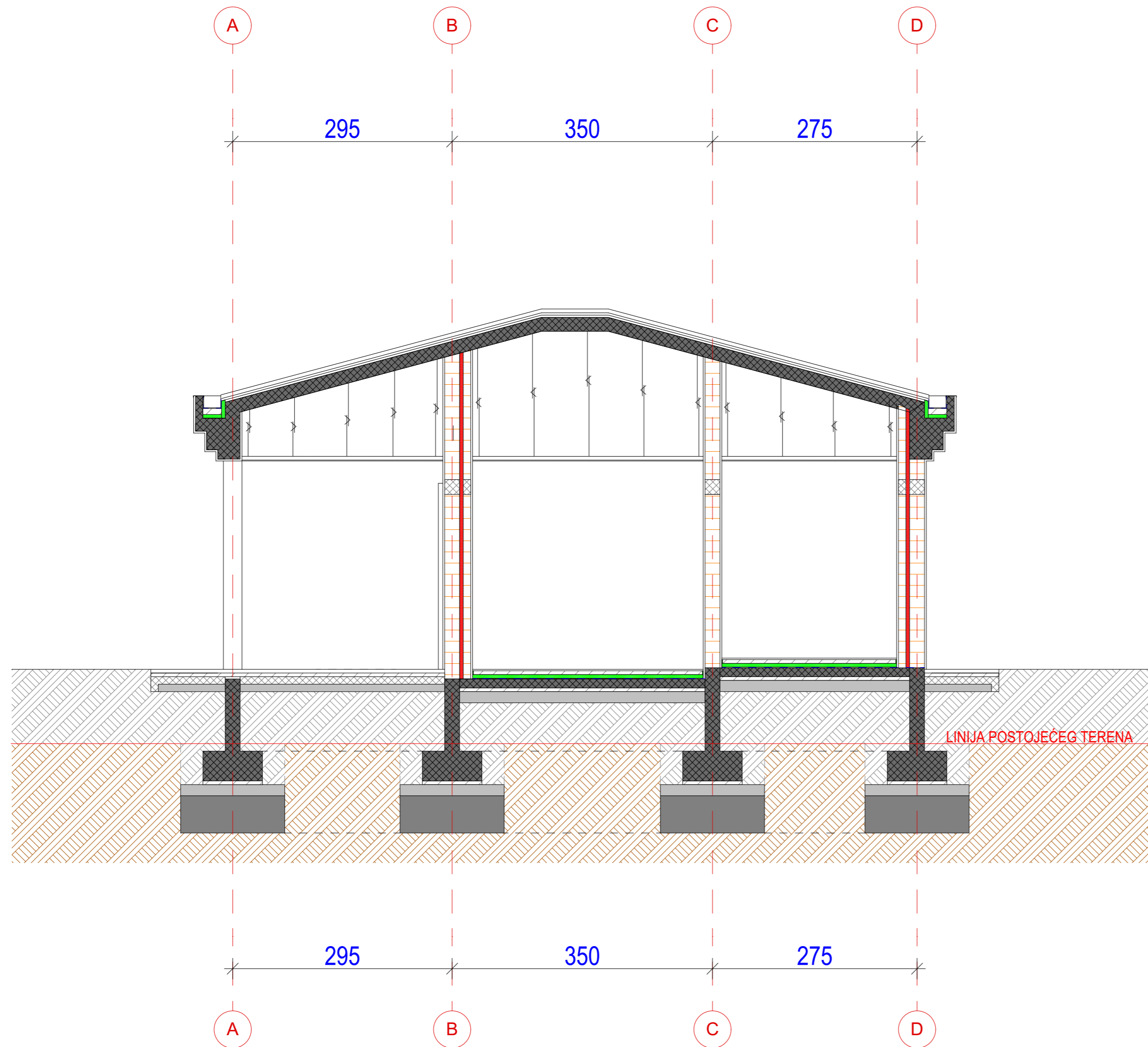

	armirani beton		XPS termoizolacija		libažni sloj		postojeće tlo
	lakoarmirani beton		EPS termoizolacija		šljunak		nasuto tlo
	zidani zid (opeka)		granitna keramika		relativna kota		apsolutna kota

	PROJEKTANT: ING - INVEST d.o.o. <small>Danilovgrad, Crna Gora</small>	INVESTITOR: Miloš Vujisić
	Objekat: Pomoćni objekat 2	Lokacija: Katastarska parcela broj 1412 KO Cerovice, u zahvatu Prostornog urbanističkog plana Glavnog grada Podgorice
Glavni inženjer: Arh. Veselin Radulović, dipl. inž.,	Vrsta tehničke dokumentacije: IDEJNO REŠENJE	Dio tehničke dokumentacije: ARHITEKTONSKI PROJEKAT
Odgovorni inženjer: Arh. Veselin Radulović, dipl. inž.,	Saradnik/ci: MSc. arh. Jovana Dragović	Prilog: POMOĆNI OBJEKAT 2 PRESJEK 1-1
Datum izrade i M.P Avgust, 2019. godine	Datum revizije i M.P	Razmjera: R=1:50 Br. priloga: 28 Br. strane:

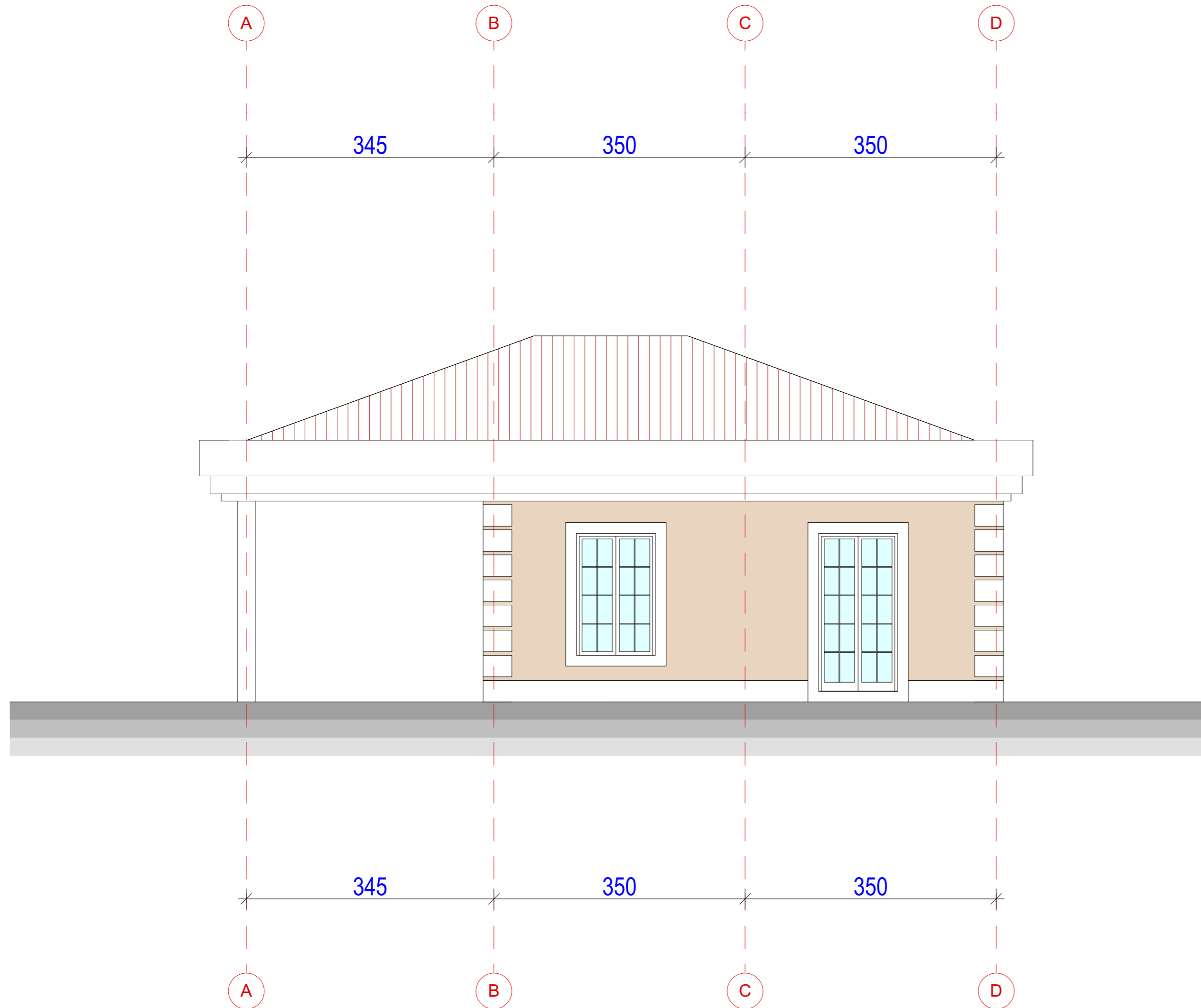

	armirani beton		XPS termoizolacija		libažni sloj		postojeće tlo
	lakoarmirani beton		EPS termoizolacija		šljunak		nasuto tlo
	zidani zid (opeka)		granitna keramika		relativna kota		apsolutna kota

	PROJEKTANT: ING - INVEST d.o.o. Danilovgrad, Crna Gora	INVESTITOR: Miloš Vujisić	
	Objekat: Pomoćni objekat 2	Lokacija: Katastarska parcela broj 1412 KO Cerovice, u zahvatu Prostornog urbanističkog plana Glavnog grada Podgorice	
Glavni inženjer: Arh. Veselin Radulović, dipl. inž.,	Vrsta tehničke dokumentacije: IDEJNO REŠENJE		
Odgovorni inženjer: Arh. Veselin Radulović, dipl. inž.,	Dio tehničke dokumentacije: ARHITEKTONSKI PROJEKAT	Razmjera: R=1:50	
Saradnik/ci: MSc. arh. Jovana Dragović	Prilog: POMOĆNI OBJEKAT 2 ISTOČNA FASADA	Br. priloga: 29	Br. strane:
Datum izrade i M.P Avgust, 2019. godine	Datum revizije i M.P		

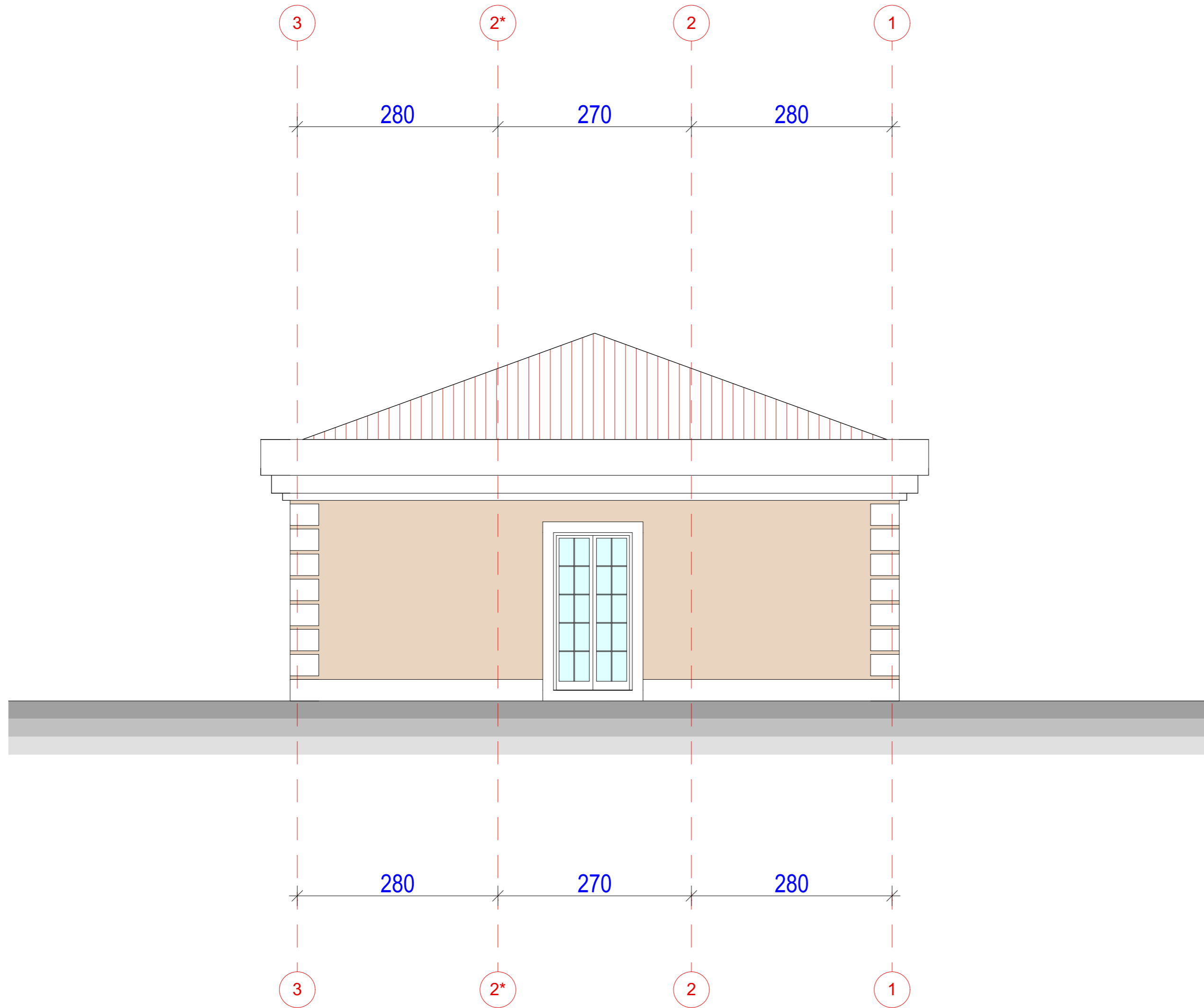

	armirani beton		XPS termoizolacija		libažni sloj		postojeće tlo
	lakoarmirani beton		EPS termoizolacija		šljunak		nasuto tlo
	zidani zid (opeka)		granitna keramika		relativna kota		apsolutna kota

	PROJEKTANT: ING - INVEST d.o.o. <small>Danilovgrad, Crna Gora</small>	INVESTITOR: Miloš Vujisić	
	Objekat: Pomoćni objekat 2	Lokacija: Katastarska parcela broj 1412 KO Cerovice, u zahvatu Prostornog urbanističkog plana Glavnog grada Podgorice	
Glavni inženjer: Arh. Veselin Radulović, dipl. inž.,	Vrsta tehničke dokumentacije: IDEJNO REŠENJE		
Odgovorni inženjer: Arh. Veselin Radulović, dipl. inž.,	Dio tehničke dokumentacije: ARHITEKTONSKI PROJEKAT	Razmjera: R=1:50	
Saradnik/ci: MSc. arh. Jovana Dragović	Prilog: POMOĆNI OBJEKAT 2 ZAPADNA FASADA	Br. priloga: 30	Br. strane:
Datum izrade i M.P Avgust, 2019. godine	Datum revizije i M.P		

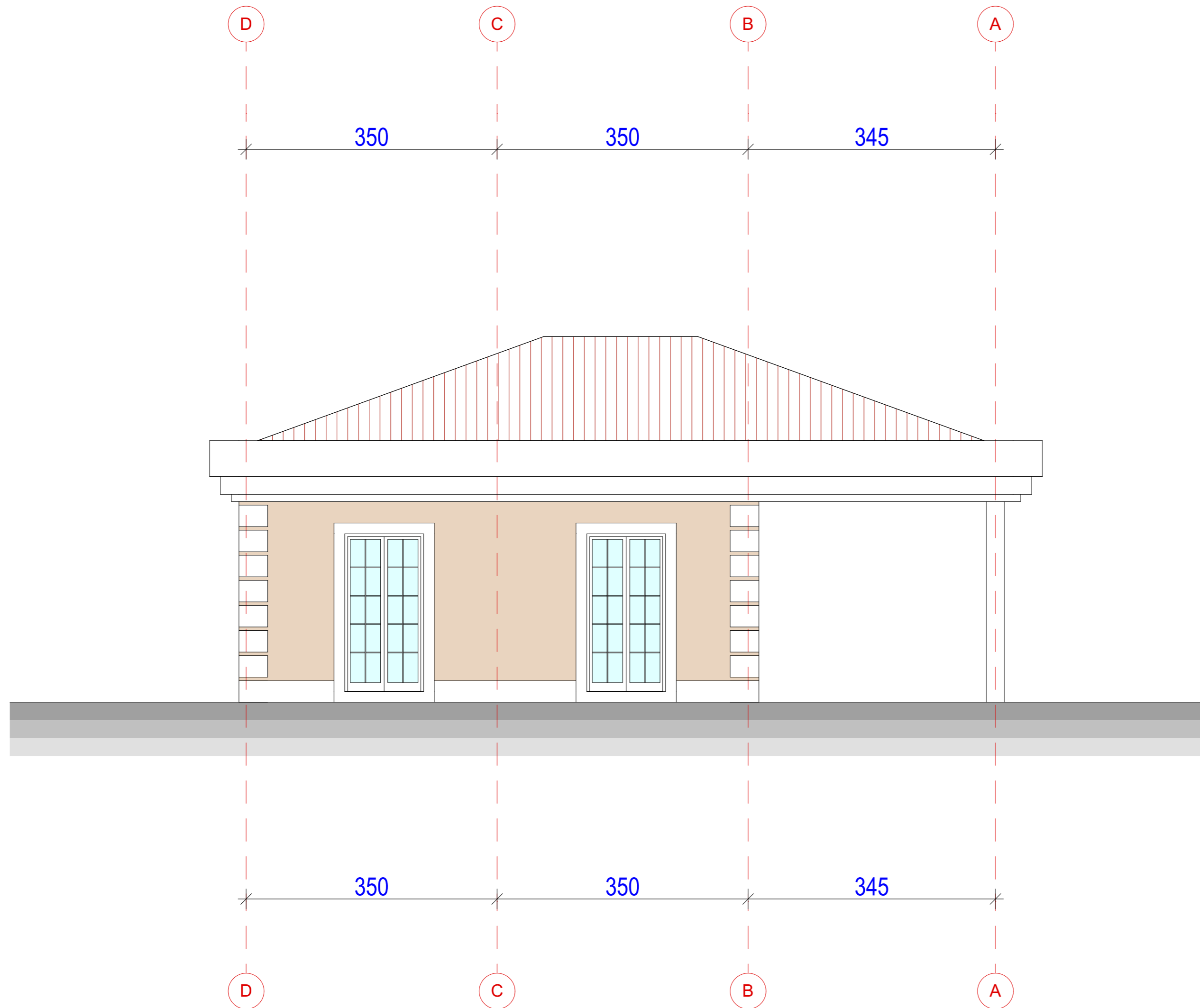

	armirani beton		XPS termoizolacija		libažni sloj		postojeće tlo
	lakoarmirani beton		EPS termoizolacija		šljunak		nasuto tlo
	zidani zid (opeka)		granitna keramika		relativna kota		apsolutna kota

	PROJEKTANT: ING - INVEST d.o.o. <small>Danilovgrad, Crna Gora</small>	INVESTITOR: Miloš Vujisić	
	Objekat: Pomoćni objekat 2	Lokacija: Katastarska parcela broj 1412 KO Cerovice, u zahvatu Prostornog urbanističkog plana Glavnog grada Podgorice	
Glavni inženjer: Arh. Veselin Radulović, dipl. inž.,	Vrsta tehničke dokumentacije: IDEJNO REŠENJE		
Odgovorni inženjer: Arh. Veselin Radulović, dipl. inž.,	Dio tehničke dokumentacije: ARHITEKTONSKI PROJEKAT	Razmjera: R=1:50	
Saradnik/ci: MSc. arh. Jovana Dragović	Prilog: POMOĆNI OBJEKAT 2 ZAPADNA FASADA	Br. priloga: 31	Br. strane:
Datum izrade i M.P Avgust, 2019. godine	Datum revizije i M.P		

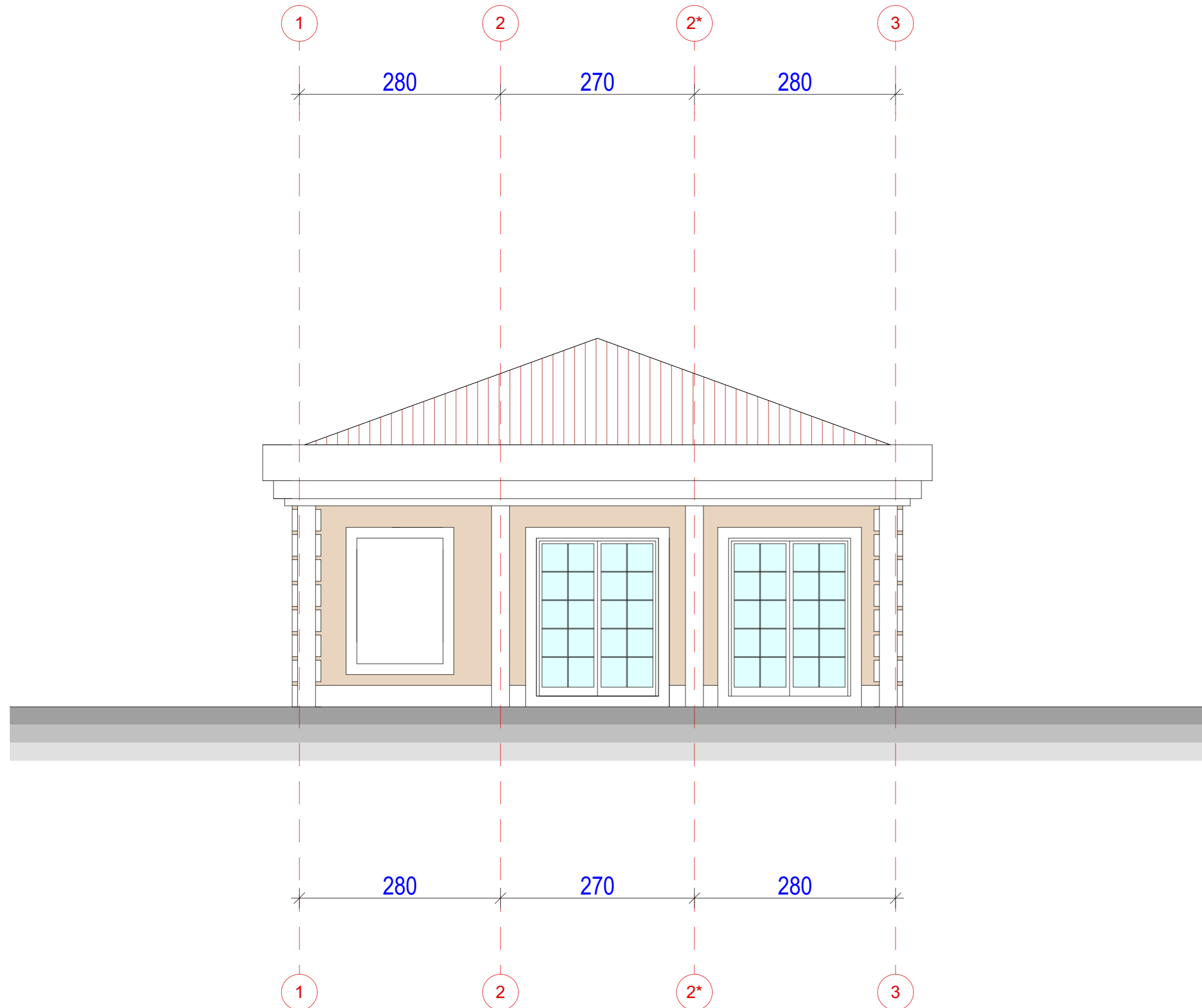

	armirani beton		XPS termoizolacija		libažni sloj		postojeće tlo
	lakoarmirani beton		EPS termoizolacija		šljunak		nasuto tlo
	zidani zid (opeka)		granitna keramika		relativna kota		apsolutna kota

	PROJEKTANT: ING - INVEST d.o.o. Danilovgrad, Crna Gora	INVESTITOR: Miloš Vujisić	
	Objekat: Pomoćni objekat 2	Lokacija: Katastarska parcela broj 1412 KO Cerovice, u zahvatu Prostornog urbanističkog plana Glavnog grada Podgorice	
Glavni inženjer: Arh. Veselin Radulović, dipl. inž.,	Vrsta tehničke dokumentacije: IDEJNO REŠENJE		
Odgovorni inženjer: Arh. Veselin Radulović, dipl. inž.,	Dio tehničke dokumentacije: ARHITEKTONSKI PROJEKAT	Razmjera: R=1:50	
Saradnik/ci: MSc. arh. Jovana Dragović	Prilog: POMOĆNI OBJEKAT 2 ZAPADNA FASADA	Br. priloga: 32	Br. strane:
Datum izrade i M.P. Avgust, 2019. godine	Datum revizije i M.P.		



„ING – INVEST“ d.o.o.
Danilovgrad, Crna Gora
Inženjering i konsalting
+382 20 665 703
info@inginvest.me
www.inginvest.me

5.4.

PERSPEKTIVNI PRIKAZI





















